

AL-KO

QUALITY FOR LIFE

INSTRUCȚIUNI DE UTILIZARE MAȘINI TUNS GAZON PE BATERII

- 3.22 Li easy
- 3.82 Li easy
- 38.2 Li comfort
- 382 Li premium



03 premium

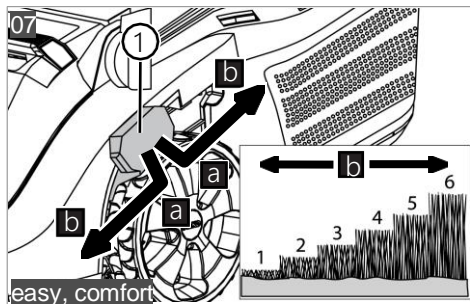
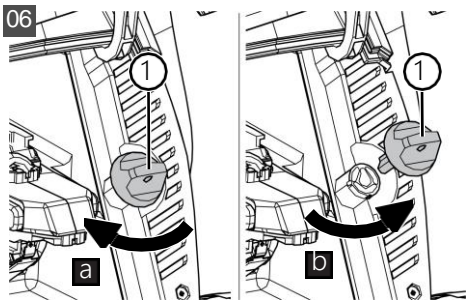
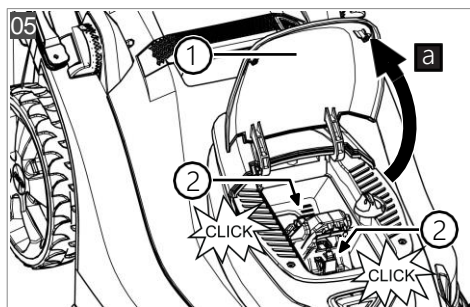
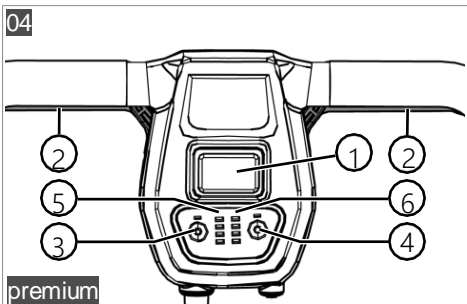
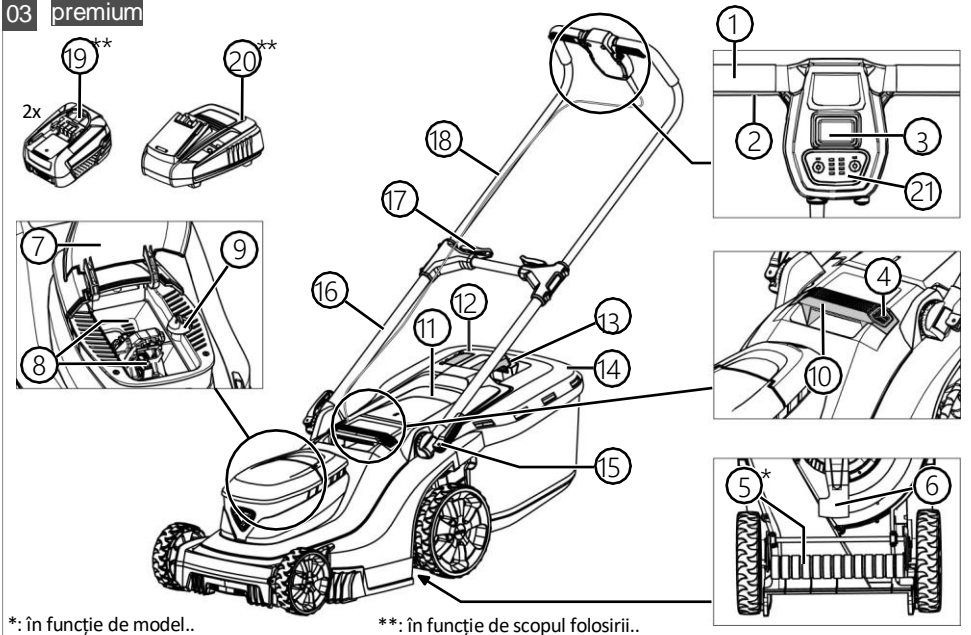

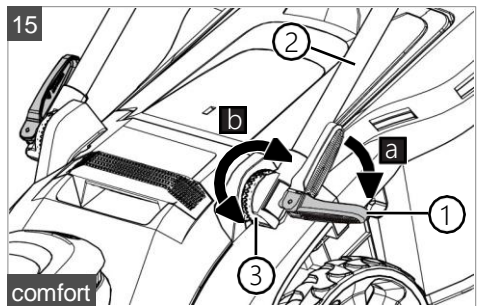
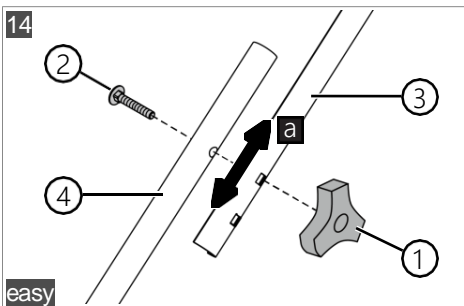
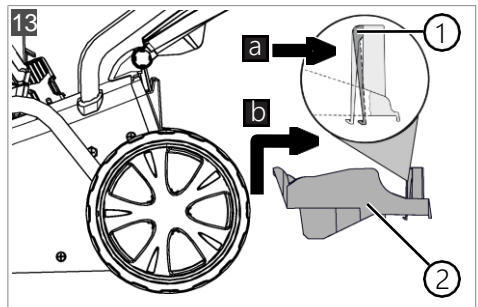
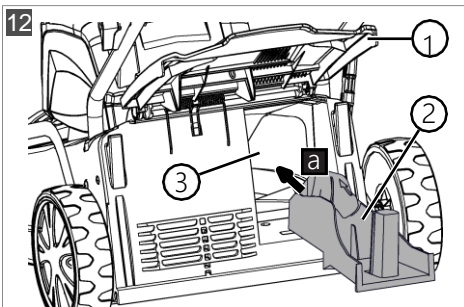
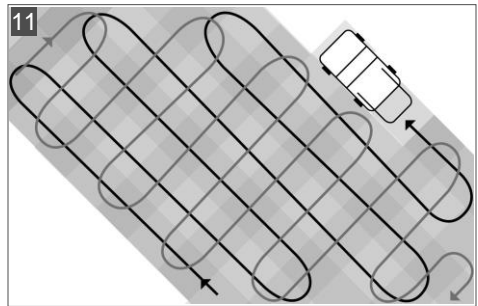
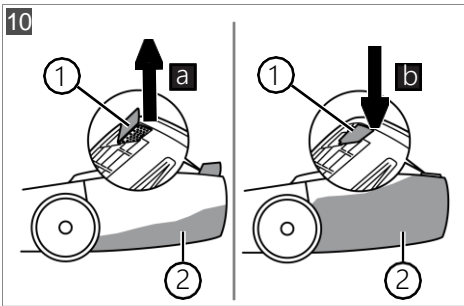
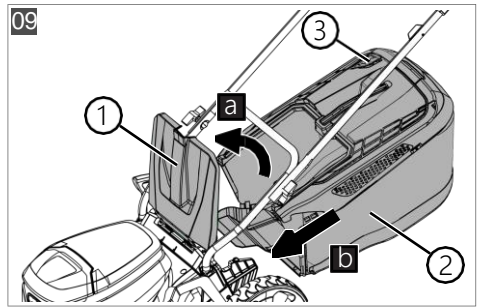
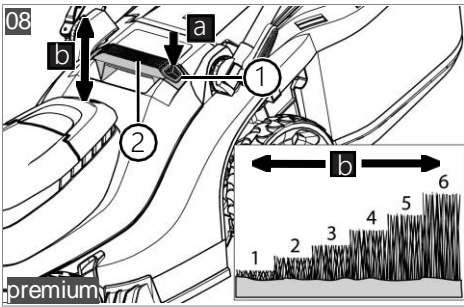

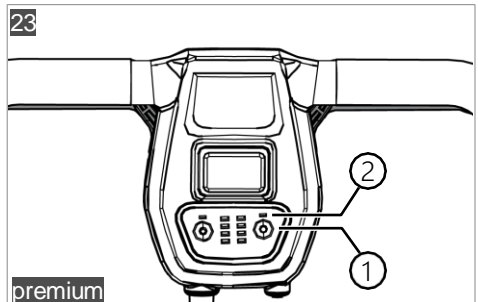
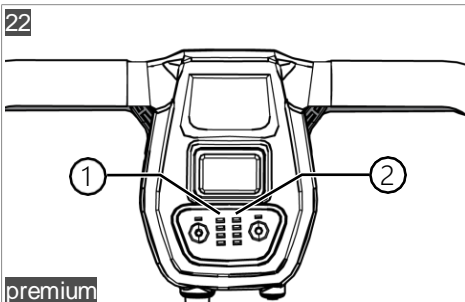
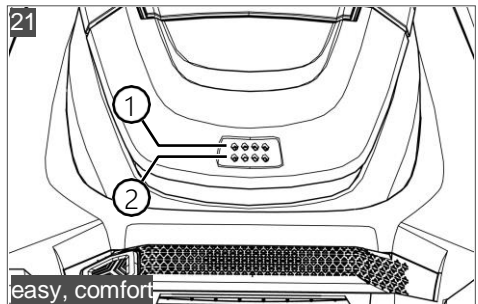
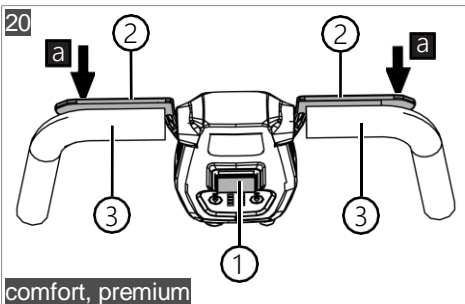
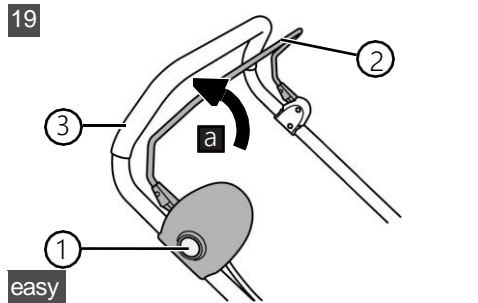
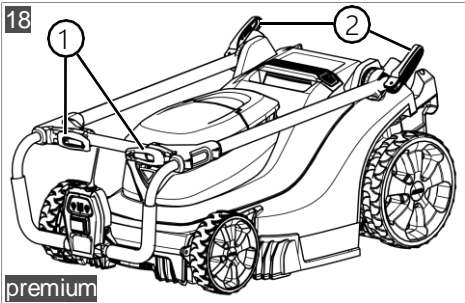
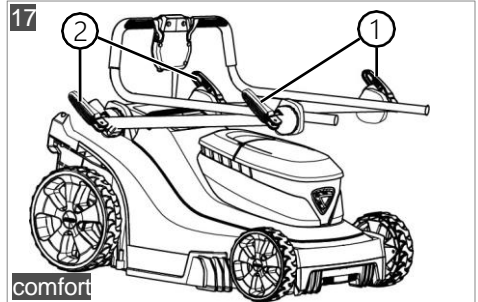
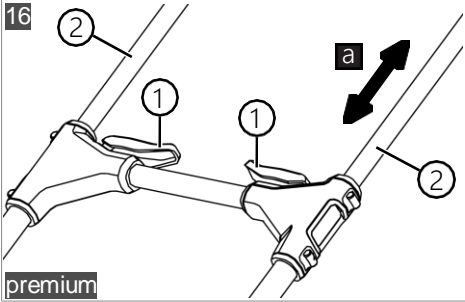

24

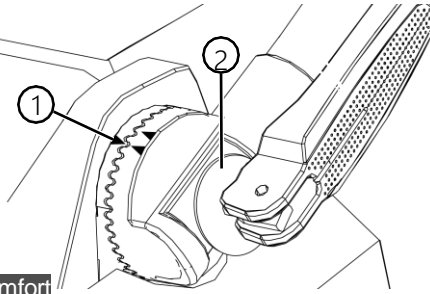

comfort

25

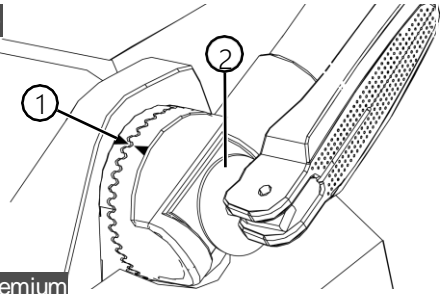

premium

26

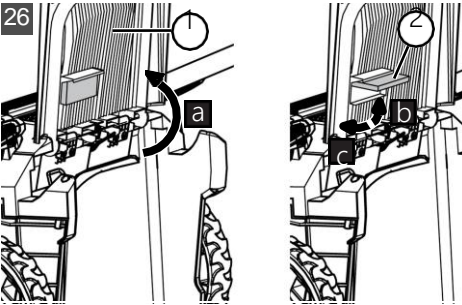

27

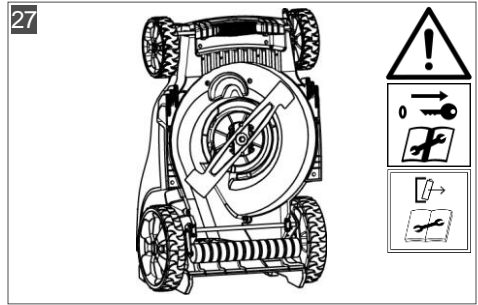

00



3.22 Li easy
3.82 Li easy

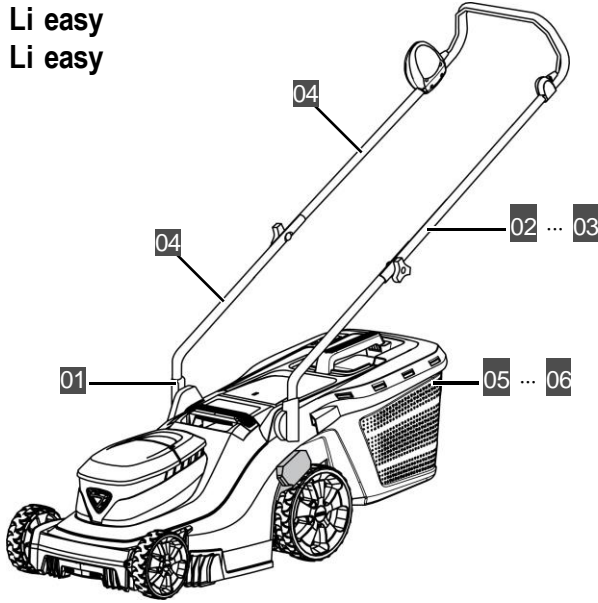

easy

01

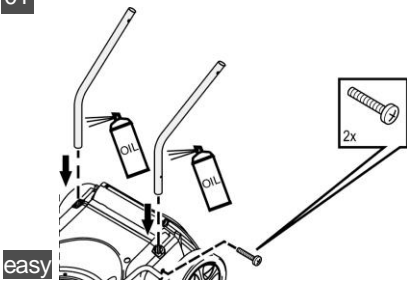

easy

02

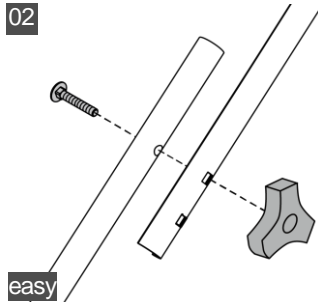

easy

03

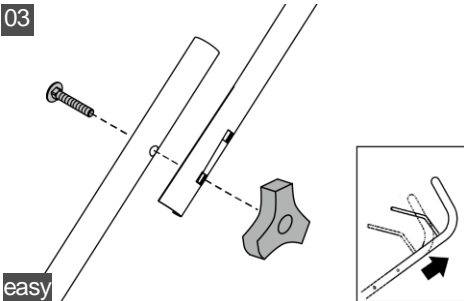

easy

04

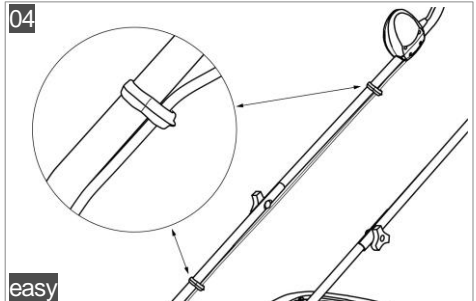

easy

05

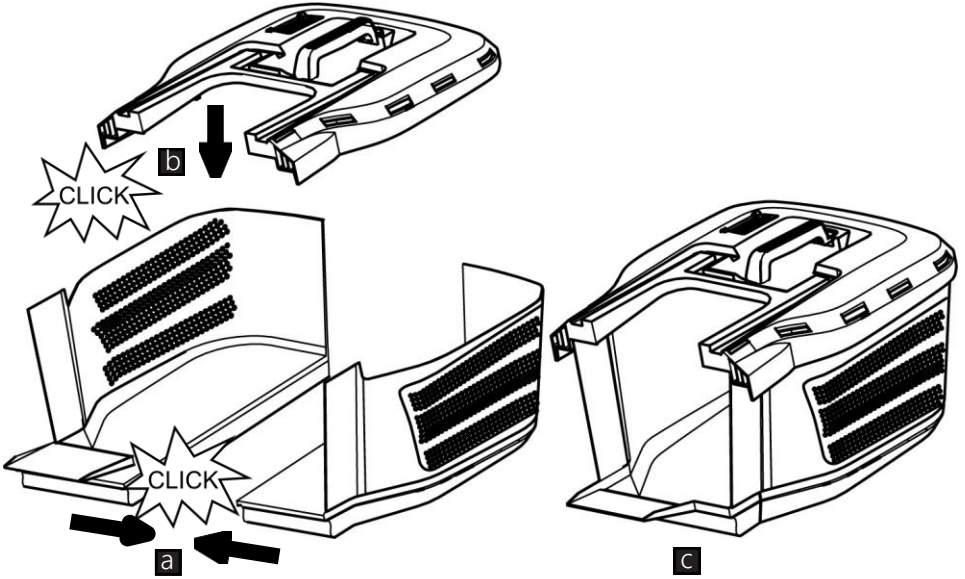

easy

06

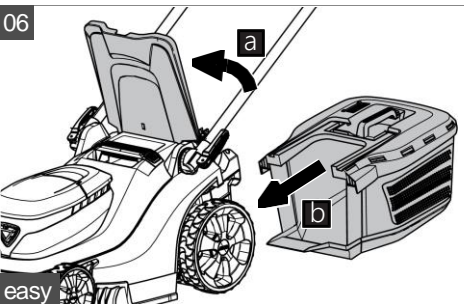

easy

00



38.2 Li comfort

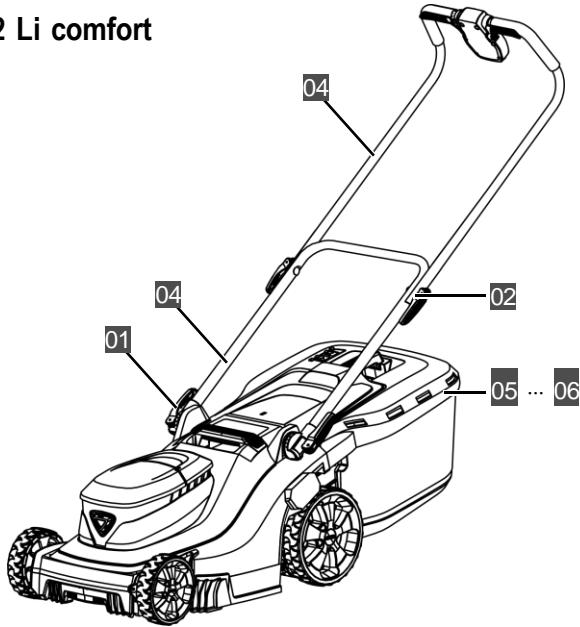

comfort

01

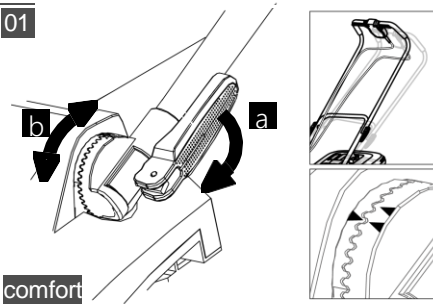

comfort

02

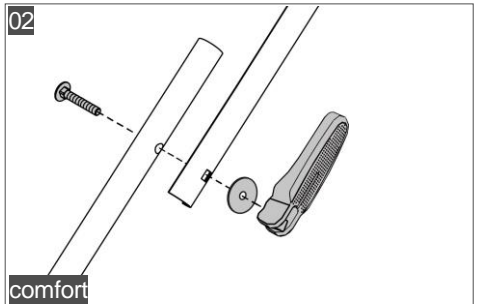

comfort

04

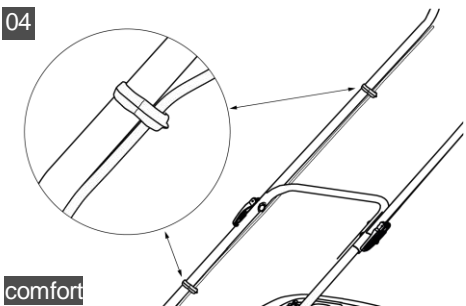

comfort

00

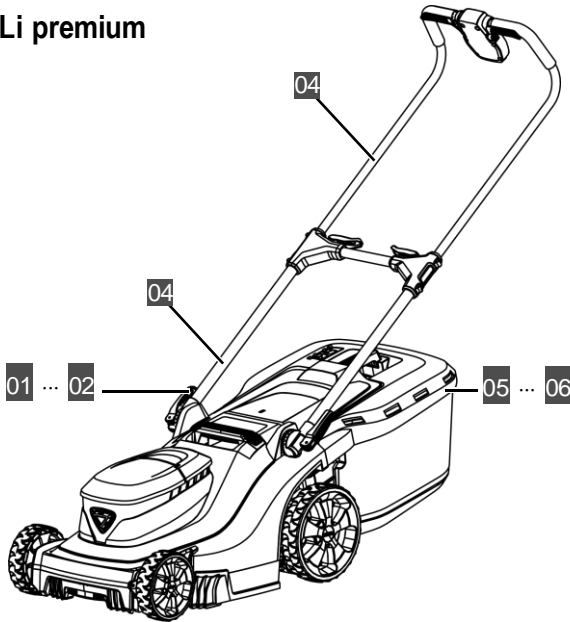
**382 Li premium**

premium

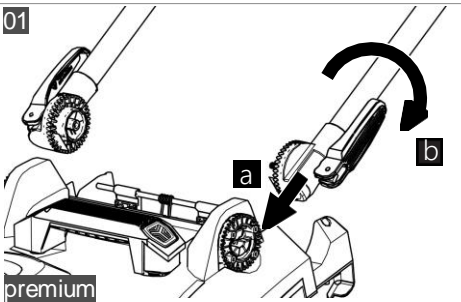

premium

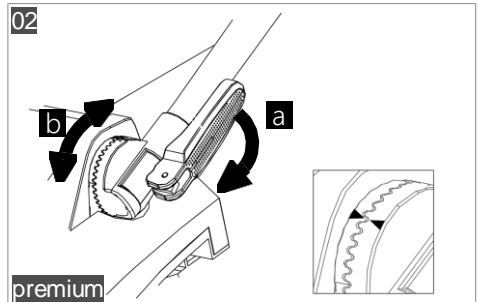

premium

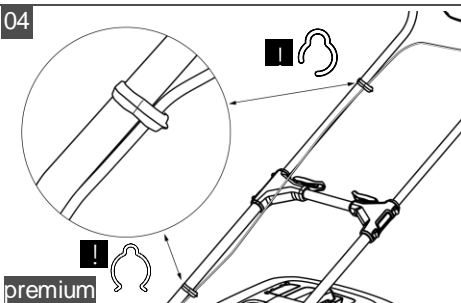

premium

05

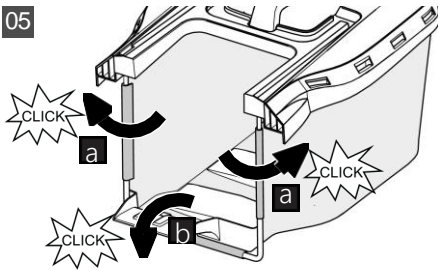

comfort, premium



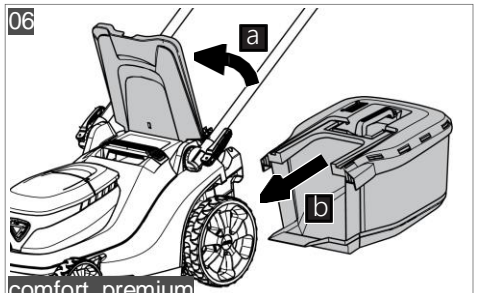

06











comfort, premium







	3.22 Li easy	3.82 Li easy	38.2 Li comfort	382 Li premium
	113857 113845 (UK)	113842 113846 (UK)	113843 113847 (UK)	113844 113848 (UK)
	2x B50 Li	2x B75 Li	2x B75 Li	2x B100 Li
	C50 Li	C50 Li	C50 Li	FC100 Li
	113903 113933 (UK)	113904 113934 (UK)	113905 113935 (UK)	113906 113936 (UK)
				
				
	32 cm	38 cm	38 cm	38 cm
	200 m ²	300 m ²	300 m ²	400 m ²
	11,7 kg 11,9 kg (UK)	13,4 kg 13,6 kg (UK)	13,7 kg 13,9 kg (UK)	13,8 kg 14,0 kg (UK)
	35 l	45 l	45 l	45 l
	2,0 cm – 7,5 cm	2,0 cm – 7,5 cm	2,0 cm – 7,5 cm	2,0 cm – 7,5 cm
	6 (central)			
	550 W	800 W	800 W	800 W
	-	-	x	x



	3.22 Li easy	3.82 Li easy	38.2 Li comfort	382 Li premium
	- x (UK)	- x (UK)	- x (UK)	- x (UK)
	$L_{pA} = 70 \text{ dB(A)}$, $K = 3 \text{ dB(A)}$	$L_{pA} = 74 \text{ dB(A)}$, $K = 3 \text{ dB(A)}$	$L_{pA} = 76 \text{ dB(A)}$, $K = 3 \text{ dB(A)}$	$L_{pA} = 76 \text{ dB(A)}$, $K = 3 \text{ dB(A)}$
	$L_{wA} = 82 \text{ dB(A)}$, $K = 0,7 \text{ dB(A)}$	$L_{wA} = 86 \text{ dB(A)}$, $K = 1,4 \text{ dB(A)}$	$L_{wA} = 86 \text{ dB(A)}$, $K = 0,7 \text{ dB(A)}$	$L_{wA} = 86 \text{ dB(A)}$, $K = 0,7 \text{ dB(A)}$
	$a_{hv} < 2,5 \text{ m/s}^2$, $K = 1,5 \text{ m/s}^2$	$a_{hv} < 2,5 \text{ m/s}^2$, $K = 1,5 \text{ m/s}^2$	$a_{hv} < 2,5 \text{ m/s}^2$, $K = 1,5 \text{ m/s}^2$	$a_{hv} < 2,5 \text{ m/s}^2$, $K = 1,5 \text{ m/s}^2$

	C50 Li (AL 1830 CV)	FC100 Li (AL 1880 CV)
	113897 113898 (UK)	113899 113900 (UK)
	220 – 240 V AC, 50/60 Hz	
	14,4 V – 18 V DC	
	3 A	8 A
	0 °C – +45 °C	
	□ / II	

	B50 Li (PBA 18V 2.5Ah W-B)	B75 Li (PBA 18V 4.0Ah W-C)	B100 Li (PBA 18V 5.0Ah W-C)	B125 Li (PBA 18V 6.0Ah W-C)
	113893	113894	113895	113896

	B50 Li (PBA 18V 2.5Ah W-B)	B75 Li (PBA 18V 4.0Ah W-C)	B100 Li (PBA 18V 5.0Ah W-C)	B125 Li (PBA 18V 6.0Ah W-C)
	18 V			
	2,5 Ah	4,0 Ah	5,0 Ah	6,0 Ah
	45 Wh	72 Wh	90 Wh	108 Wh
	C50 Li: ≈ 60 min FC100 Li: ≈ 36 min	C50 Li: ≈ 95 min FC100 Li: ≈ 39 min	C50 Li: ≈ 105 min FC100 Li: ≈ 46 min	C50 Li: ≈ 130 min FC100 Li: ≈ 62 min
	0 °C – +45 °C			
	-20 °C – +50 °C			

TRADUCEREA INSTRUCȚIUNILOR DE UTILIZARE ORIGINALE

Cuprins

1	Instrucțiuni speciale de siguranță.....	15	7	Operațiunea	21
2	Despre aceste instrucțiuni de funcționare ...	15	7.1	Reglarea înălțimii de tăiere	21
2.1	Simboluri pe pagina de titlu	15	7.1.1	Reglarea înălțimii de tăiere (07) – easy and comfort.....	21
2.2	Legende și cuvinte de semnalizare	15	7.1.2	Reglarea înălțimii de tăiere (08) – premium	21
3	Descrierea produsului	15	7.2	Tunderea gazonului cu coșul colector (09, 10).....	22
3.1	Utilizarea desemnată	16	7.3	Tunderea gazonului fără coșul colector (26).....	22
3.2	Posibile utilizări necorespunzătoare.....	16	7.4	Tundere cu cilindrul de netezire (11)*... ..	22
3.3	Riscuri reziduale.....	16	7.5	Mulcirea cu inserție de mulcire (12, 13)*.....	22
3.4	Dispozitive de siguranță și de protecție	16	7.6	Ajustarea ghidonului la înălțimea corpului dumneavoastră*	23
3.5	Simbolurile de pe aparat	16	7.6.1	Ajustarea ghidonului – easy (14)	23
3.5.1	Semne de siguranță	16	7.6.2	Ajustarea ghidonului – com- fort (15, 24).....	23
3.5.2	Semne de funcționare	17	7.6.3	Ajustarea ghidonului – premi- um (16)	23
3.6	Prezentarea generală a produsului	17	7.7	Plierea ghidonului spre interior și exterior *	23
3.6.1	Prezentarea generală a produsului (01) – easy	17	7.7.1	Plierea ghidonului spre interior și exterior – confort (17, 24).....	23
3.6.2	Prezentarea generală a produsului (02, 03) – com-fort and premium....	17	7.7.2	Plierea ghidonului spre interior și exterior – premium (18, 25).....	23
3.7	Domeniul de aplicare	18	7.8	Pornirea și oprirea mecanismului de cosit (19, 20)*	23
3.8	“maxRun” cockpit (04)*	18	7.9	Verificarea stării de încărcare a bateriei (21, 22)*	24
4	Instrucțiuni de siguranță	18	7.10	Comutare modului Eco ON și OFF (23)*	24
4.1	Instrucțiuni de siguranță pentru mașinile de tuns gazonul.....	18	8	Instrucțiuni de lucru	24
4.1.1	Instruire	18	9	Întreținere și îngrijire	25
4.1.2	Măsuri de pregătire	18	9.1	Lucrări de întreținere periodică.....	25
4.1.3	Manipulare	18	9.2	Curățarea aparatului și a mecanismului de tuns iarba.....	25
4.1.4	Întreținere și depozitare.....	19	9.3	Verificarea și reînnoirea lamei de tăiere... ..	25
4.2	Sarcina de vibrații	19	9.4	Lucrări de reparații	25
4.3	Poluarea fonică	20	10	Ajutor în caz de funcționare defectuoasă ...	25
4.4	Indicații de siguranță pentru baterie și încărcător	20	11	Transport.....	27
5	Instalare	20			
6	Pornirea	20			
6.1	Încărcarea acumulatorului	20			
6.2	Introducerea și scoaterea bateriilor(05) ..	20			
6.3	Pornirea și oprirea alimentării cu energie electrică (06)	21			
6.4	Pornirea și oprirea cockpit*	21			

12	Depozitare.....	27
12.1	Depozitarea mașinii de tuns gazon cu baterii reîncărcabile.....	27
12.2	Depozitarea bateriei reîncărcabile și a unității de încărcare.....	28
13	Eliminare	28
14	Post-vânzare/Service	29
15	Garanția.....	29

1 INSTRUCȚIUNI SPECIALE DE SIGURANȚĂ

Acest aparat poate fi utilizat de copii cu vârsta de 8 ani sau mai mare și de persoane cu capacități fizice, senzoriale sau mentale reduse sau de persoane lipsite de experiență și cunoștințe, dacă acestea sunt supravegheate sau au fost instruite cu privire la utilizarea în siguranță a aparatului și la riscurile care decurg din aceasta.

Copiii nu trebuie lăsați să se joace cu aparatul. Curățarea și întreținerea nu trebuie să fie efectuate de copii fără supraveghere.

Persoanele cu restricții foarte puternice și complexe pot avea nevoi care depășesc instrucțiunile de- scrise aici.

2 DESPRE ACESTE INSTRUCȚIUNI DE UTILIZARE

- Versiunea germană reprezintă instrucțiunile de utilizare originale. Toate versiunile în alte limbi sunt traduceri ale instrucțiunilor de operare originale.
- Păstrați întotdeauna aceste instrucțiuni de utilizare pentru a putea fi consultate în cazul în care aveți nevoie de orice informații despre aparat.
- Transmiteți aparatul către alte persoane numai împreună cu aceste instrucțiuni de utilizare.
- Respectați informațiile de siguranță și de avertizare din aceste instrucțiuni de utilizare.

2.1 Simbolurile de pe pagina de titlu

Symbol	Meaning
	Este esențial să citiți cu atenție aceste instrucțiuni de utilizare înainte de a porni. Acest lucru este esențial pentru o funcționare sigură și o manevră fără probleme.
	Instrucțiuni de utilizare
443220_b	

Symbol	Meaning
	Manipulați cu grijă bateriile reîncărcabile Li-Ion! Respectați în special indicațiile privind transportul, depozitarea și eliminarea din aceste instrucțiuni de utilizare!

2.2 Legende și cuvinte de semnalizare

PERICOL! Denotă o situație de pericol iminent care, dacă nu este evitată, va avea ca rezultat rănirea gravă sau fatală.

AVERTISMENT! Denotă o situație potențial periculoasă care poate avea ca rezultat rănirea gravă sau fatală dacă nu este evitată.

ATENȚIE! Denotă o situație potențial periculoasă care poate avea ca rezultat răniri minore sau medii dacă nu este evitată.

IMPORTANT! Denotă o situație care poate duce la daune materiale dacă nu este evitată.

NOTĂ Instrucțiuni speciale pentru a facilita înțelegerea și manipularea.

3 DESCRIEREA PRODUSULUI

Acest manual de utilizare descrie diverse modele de mașini de tuns iarba cu acumulatori cu comandă pedestră, cu diferite configurații. Configurațiile modelelor individuale sunt prezentate în datele tehnice.

Unele modele sunt echipate cu o rolă de gazon. Mergând uniform în sus și în jos atunci când tundeți, creați un model elegant de dungi pe gazon.

Aparatul poate fi utilizat numai împreună cu bateriile reîncărcabile litiu-ion și încărcătoarele specificate în datele tehnice.

Consultați manualele de utilizare separate pentru informații suplimentare despre bateriile reîncărcabile și încărcătoare:

- Manual de operare 443130: Baterii reîncărcabile
- Manual de utilizare 443131: Încărcătoare

IMPORTANT! Pericol de deteriorare a aparatului și a bateriei. Dacă aparatul este utilizat cu baterii nepotrivite, atât aparatul, cât și bateriile pot fi deteriorate.

- Folosiți aparatul numai cu bateriile reîncărcabile specificate

siguranță/controlul prezenței operatorului -

3.1 Utilizarea desemnată

Acest aparat este destinat tunderii gazonului și poate fi utilizat numai pe iarbă uscată.

Acest aparat este destinat exclusiv utilizării în aplicații necomerciale. Orice altă utilizare, precum și transformările sau modificările neautorizate sunt considerate ca fiind contrare utilizării prevăzute și vor duce la anularea garanției, precum și la pierderea conformității; producătorul va declina astfel orice responsabilitate pentru daunele și/sau vătămările suferite de utilizator sau de terțe părți.

3.2 Posibile utilizări necorespunzătoare

Instrumentul nu este conceput nici pentru utilizare comercială în parcuri publice și facilități sportive, nici pentru utilizare în agricultură și silvicultură.

- Nu utilizați aparatul pe ploaie sau pe iarbă umedă.
- Nu trebuie să existe obiecte străine pe zona de cosit, de exemplu pietre, bucăți de lemn, sticle.

3.3 Riscuri reziduale

Chiar și în timpul utilizării corecte a aparatului, există întotdeauna un anumit risc rezidual care nu poate fi exclus. În funcție de utilizare, următoarele riscuri po- tențiale pot fi derivate din tipul și construcția aparatului:

- Aruncarea butașilor, a pământului și a pietrelor mici
- Inhalarea particulelor de așchii dacă nu se poartă protecție respiratorie.
- Leziuni cauzate de atingerea lamei de tăiere rotative.

3.4 Dispozitive de siguranță și de protecție

⚠ ATENȚIE! Risc de rănire. Dispozitivele de siguranță și de protecție defecte și dezactivate pot duce la vătămări grave.

- Reparați toate dispozitivele de siguranță și de protecție defecte.
- Nu dezactivați niciodată dispozitivele de siguranță și de protecție.

Cheie de siguranță

Aparatul este prevăzut cu o cheie de siguranță pentru a preveni pornirea involuntară. Opriți aparatul înainte de lucrările de întreținere și întotdeauna îndepărtați cheia de siguranță

Mâner de siguranță/controlul prezenței operatorului

Aparatul este prevăzut cu un mâner de siguranță/control de prezență a operatorului. În caz de urgență, eliberați pur și simplu mânerul de

16

Motorul și mecanismul cositoarei sunt oprite.

Butonul de pornire (pe ghidon)

Butonul de pornire trebuie mai întâi să fie apăsat înainte ca motorul să poată fi pornit cu ajutorul mânerului de siguranță/controlului de prezență al operatorului.



Deflector

Deflectorul oferă protecție împotriva, de exemplu, a particulelor de material și a pietrelor care pot fi aruncate afară.



3.5 Simbolurile de pe aparat

3.5.1 Semne de siguranță

Simbol	Semnificație
	Acordați o atenție deosebită la manipularea acestui aparat!
	Citiți manualul de utilizare înainte de începerea funcționării!
	Risc de rănire! Țineți-vă mâinile și picioarele departe de mecanismul motocosoare!
	Înainte de a începe lucrările de întreținere și de refacere a perechilor, opriți aparatul și scoateți cheia de siguranță!
	Înainte de a începe lucrările de întreținere și de refacere a perechilor, opriți aparatul și scoateți bateriile din aparat!
	Pericol din cauza obiectelor aruncate afară!
	Țineți alte persoane departe de zona de pericol!
	Îndepărtați întotdeauna cheia de siguranță înainte de a lucra la aparat!

Simbol	Semnificație
	Pericol de electrocutare în cazul în care cablul de alimentare este deteriorat!
	Țineți cablul de alimentare la distanță de mecanismul mașinii de tuns iarba și nu treceți peste el!

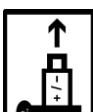
3.5.2 Semne de funcționare

Symbol	Meaning
	Procedura de pornire a motorului (a se vedea capitolul 7.8 "Pornirea și oprirea mecanismului motocosoarei (19, 20)**"
	Când nu este utilizat: Scoateți cheia de siguranță și scoateți bateria din aparat.
	

3.6 Prezentarea generală a produsului

3.6.1 Prezentarea generală a produsului (01) – easy

No.	Componentă
1	Mâner
2	Controlul prezenței operatorului
3	Butonul de pornire
4	Reglarea centrală a înălțimii de tăiere
5*	Cilindru de gazon*
6	Lama de tăiere
7	Capacul compartimentului pentru baterii
8	Compartimentul pentru baterii 1 și 2
9	Înterupător cu cheie de siguranță
10	Mâner
11	Deflector
12	Indicator al nivelului de umplere

No.	Componentă
13	Mâner cos colector
14	Cos colector
Ghidon reglabil pe înălțime, format din:	
15	Bretea inferioară
16	Șurub de reglare a înălțimii
17	Bretea superioară
18**	Baterie reîncărcabilă (2x)**
19**	Încărcător **

* în funcție de model, a se vedea datele tehnice.

** în funcție de scopul folosirii.

3.6.2 Prezentarea generală a produsului (02, 03) – confort și premium

No.	Component
1	Mâner
2	Controlul prezenței operatorului
3	Butonul de pornire
4	Reglarea centrală a înălțimii de tăiere
5*	Cilindru de gazon*
6	Lama de tăiere
7	Capacul compartimentului pentru baterii
8	Compartimentul pentru baterii 1 și 2
9	Înterupător cu cheie de siguranță
10	Mâner
11	Deflector
12	Indicator al nivelului de umplere
13	Mâner cos colector
14	Cos colector
Ghidon reglabil pe înălțime și pliabil, compus din:	
15	Îmbinări rotative/încheiate cu pârghie de eliberare rapidă
16	Bretea inferioară
17	comfort: Articulație rotativă cu maneta de eliberare rapidă premium: Pârghie de eliberare rapidă pentru bretea superioară

INSTRUCȚIUNI DE SIGURANȚĂ

No.	Componentă
18	comfort: Bretea superioară, pliabilă premium: Bretea superioară, telescopică
19**	Baterie reîncărcabilă (2x)**
20**	Încărcător **
21	premium: Cockpit

* în funcție de model, a se vedea datele tehnice..

** în funcție de scopul folosirii..

3.7 Domeniul de aplicare

Elementele enumerate aici sunt incluse în pachetul standard de livrare. Verificați dacă toate elementele sunt prezente:

No.	Componentă
1	Mașină tuns gazon
2	Colector de iarbă (neasamblat/parțial asamblat)*
3	Ghidon (neasamblat/parțial asamblat)*
4	Insertie de mulci*
5	Baterie reîncărcabilă**
6	Încărcător**

* în funcție de model, a se vedea datele tehnice.

** în funcție de scopul folosirii..

3.8 “maxRun” cockpit (04)*

* în funcție de model, a se vedea datele tehnice.

Comenzi

No.	Semnificație
1	Butonul de pornire
2	Controlul prezenței operatorului
3	Buton ON/OFF pentru cockpit, cu LED-uri de stare
4	Buton “Eco mode”, cu LED-uri de stare

Afișare

No.	Meaning
5	Afișarea stării de încărcare pentru bateria 1
6	Afișarea stării de încărcare pentru bateria 2

4.1 Instrucțiuni de siguranță pentru mașinile de tuns gazonul**4.1.1 Instruire**

- Citiți cu atenție manualul de utilizare. Familiarizați-vă cu dispozitivele de comandă și cu utilizarea corectă a aparatului.
- Nu permiteți niciodată copiilor sau altor persoane care nu sunt familiarizate cu manualul de utilizare să folosească mașina de tuns iarba.
 - Copiii trebuie supravegheați astfel încât să nu se joace cu aparatul.
 - Curățarea și întreținerea nu trebuie să fie efectuate de către copii.
 - Reglementările locale pot specifica vârsta mini- mumă a utilizatorului.
- Nu tundeți niciodată când în apropiere se află cineva, în special copii sau animale.
- Rețineți că utilizatorul este responsabil pentru accidentele care implică alte persoane sau bunurile acestora.
- Nu folosiți aparatul dacă vă aflați sub influența alcoolului, a drogurilor sau a medicamentelor.

4.1.2 Măsurile de pregătire

- Purtați întotdeauna încălțăminte rezistentă și pantaloni lungi atunci când folosiți aparatul. Nu operați aparatul când sunteți desculți sau purtați sandale ușoare. Evitați să purtați haine largi sau haine cu cordoane sau curele care atârnă.
- Verificați zona în care este utilizat aparatul și îndepărtați orice obiect care ar putea fi ridicat și aruncat afară de aparat.
- Înainte de a utiliza aparatul, verificați întotdeauna dacă lamele de tăiere, șuruburile de fixare și unitatea de cosire a anvelopei sunt uzate sau deteriorate. Lamele de tăiere și șuruburile de fixare uzate sau deteriorate trebuie înlocuite numai ca set pentru a evita dezechilibrul. Semnele de informare uzate sau deteriorate trebuie înlocuite.

4.1.3 Manipulare

- Tundeți numai în timpul zilei sau cu iluminare artificială bună.
- Dacă este posibil, evitați utilizarea aparatului pe iarbă umedă
- Asigurați-vă întotdeauna că aveți o poziție bună în picioare pe pante.
- Folosiți aparatul numai la pas.
- Tundeți de-a lungul pantei, niciodată în sus sau în jos
- Fiți deosebit de atent atunci când schimbați direcția de deplasare pe o pantă..

- Nu tundeți pe pante foarte abrupte.
 - Fiți deosebit de atent când dați înapoi sau când trageți mașina de tuns iarba spre dumneavoastră.
 - Opriiți lama (lamele) de tăiere dacă mașina de tuns iarba trebuie să fie înclinată pentru a fi transportată pe alte suprafețe decât iarba și când mașina de tuns iarba este deplasată spre și dinspre zona de tuns.
 - Nu utilizați niciodată aparatul cu dispozitive de protecție sau grile de protecție deteriorate sau fără dispozitive de protecție montate, de exemplu plăci deflectoare și/sau colector de iarbă. Dispozitivele de protecție și capacele deteriorate trebuie înlocuite, iar dispozitivele de protecție și capacele defectuoase trebuie montate corect.
 - Porniți motorul cu grijă și în conformitate cu instrucțiunile producătorului. Asigurați-vă că picioarele dumneavoastră se află la o distanță suficientă de lama (sau lamele) de tăiere.
 - Când porniți motorul, nu înclinați mașina de tuns iarba, cu excepția cazului în care aceasta trebuie să fie ridicată în timpul procesului. În acest caz, înclinați-o doar atât cât este absolut necesar și ridicați doar partea orientată spre partea opusă utilizatorului.
 - Nu porniți motorul atunci când stați în fața canalului de evacuare.
 - Nu va puneți nicio dată mainile sau picioarele pe sau sub piesele rotative. Tineti-va întotdeauna la distanță de orificiul de evacuare. Nu ridicați și nu transportați niciodată aparatul cu motorul în funcțiune.
 - Opriiți motorul și scoateți cheia de siguranță. Asigurați-vă că toate piesele în mișcare s-au oprit complet:
 - ori de câte ori părăsiți mașina de tuns
 - înainte de a îndepărta blocajele sau obstacolele din canalul de evacuare,
 - înainte de a inspecta, curăța sau lucra la mașina de tuns iarba,
 - după întâlnirea cu un obiect străin. Verificați dacă mașina de tuns iarba este deteriorată și efectuați reparațiile necesare înainte de a o reporni și de a lucra cu mașina de tuns iarba.
 - Este necesară o verificare imediată dacă mașina de tuns iarba începe să vibreze într-un mod neobișnuit:
 - Verificați dacă există deteriorări.
 - Efectuați reparațiile necesare ale pieselor deteriorate.
- Asigurați-vă că toate piulițele, bolțurile și șuruburile sunt bine strânse.

Nu lucrați cu aparatul în condiții meteorologice nefavorabile, în special când plouă sau când se apropie furtuni.

- Zgomotul și vibrațiile utilajului pot crește din cauza utilizării și întreținerii necorespunzătoare.

4.1.4 Întreținere și depozitare

- Asigurați-vă că toate piulițele, șuruburile și șuruburile sunt strânse și că aparatul este într-o stare de lucru sigură.
- Verificați în mod regulat dispozitivul de colectare a ierbii pentru uzură sau pierderea capacității funcționale.
- Înlocuiți piesele uzate sau deteriorate din motive de siguranță.
- La aparatele echipate cu mai multe lame de tăiere, rețineți că mișcarea unei lame de tăiere poate determina rotirea celorlalte lame de tăiere.
- Când reglați aparatul, asigurați-vă că degetele nu vă sunt prinse între lamele de tăiere în mișcare și părțile fixe ale aparatului.
- Lăsați motorul să se răcească înainte de a depozita aparatul.
- Atunci când întrețineți lamele de tăiere, țineți cont de faptul că lamele de tăiere pot fi deplasate chiar și atunci când alimentarea cu energie electrică este oprită.
- Înlocuiți piesele uzate sau deteriorate din motive de siguranță. Utilizați numai piese de schimb și accesorii originale.

4.2 Sarcina de vibrații

■ Pericole datorate vibrațiilor

Mărimea reală a vibrațiilor emise în timpul utilizării aparatului poate fi diferită de cea declarată de producător.

Respectați următorii factori de influență înainte sau în timpul utilizării:

- Aparatul este utilizat conform destinației?
- Materialul este tăiat sau prelucrat în mod corespunzător?
- Este aparatul într-o stare corespunzătoare de utilizare?
- Este ascuțită corespunzător unealta de tăiere sau este instalată unealta de tăiere corectă?
- Sunt montate mânerele pentru mânăre și orice mâner opțional de vi- brație și sunt bine fixate de aparat?
- Utilizați scula numai la turația motorului necesară pentru lucrarea respectivă. Evitați utilizarea turației maxime pentru a reduce zgomotul și vibrațiile.

purtată o protecție auditivă adecvată.

Acest lucru duce la afectarea sănătății. În acest caz, opriți imediat scula și trimiteți-o la un atelier de service autorizat pentru reparații.

- Gradul de solicitare datorat vibrațiilor depinde de lucrarea care urmează să fie efectuată sau de utilizarea sculei. Estimați stresul și planificați pauze de lucru adecvate. Acest lucru reduce considerabil stresul datorat vibrațiilor pe parcursul timpului de lucru en- tire.
- Utilizarea extensivă a sculei expune operatorul la vibrații, ceea ce poate duce la probleme circulatorii ("degete albe"). Pentru a evita acest risc, purtați mănuși și păstrați-vă mâinile calde. În cazul în care apar simptome de "degete albe", consultați imediat un medic. Aceste simptome includ: Amorteală, pierderea sensibilității, tin- gură, mâncărimi, durere, reducerea forței musculare, modificări ale culorii sau stării pielii. În mod normal, aceste afecțiuni afectează degetele, mâinile sau pulsul. Riscul crește la temperaturi scăzute.
- Luați pauze lungi în timpul zilei de lucru pentru a vă putea recupera de zgomot și vibrații. Planificați-vă activitatea astfel încât utilizarea aparatelor care generează vibrații puternice să fie repartizată pe mai multe zile.
- Dacă observați o senzație neplăcută sau o disc- olografie a pielii de pe mâini atunci când folosiți unealta, opriți imediat lucrul. Luați pauze de lucru suficiente. Fără pauze suficiente, poate apărea un sindrom de vibrații la nivelul mâinilor/brațelor.
- Reduceți la minimum riscul de a vă expune la vibra- ții. Întrețineți scula în conformitate cu in- strucțiunile din instrucțiunile de utilizare.
- Dacă unealta este utilizată frecvent, contactați distribuitorul dumneavoastră pentru a achiziționa accesorii antivibrații (de exemplu, mânere).
- Evitați să lucrați cu unealta la temperaturi sub 10 °C. Definiți modul în care poate fi limitată sarcina de vibrații într-un plan de lucru.

4.3 Poluarea fonică

Un anumit nivel de expunere la zgomot din partea acestui aparat este inevitabil. Efectuați lucrările zgomotoase în perioadele de timp aprobate și specificate. Respectați perioadele de odihnă, dacă este necesar, și limitați la minimum durata lucrului. Pentru protecția dumneavoastră personală și a persoanelor din apropiere, trebuie

4.4 Indicații de siguranță pentru baterie și încărcător

- Scoateți bateriile din aparat înainte de încărcare.
- Nu folosiți în aparat tipuri diferite de baterii sau baterii noi și folosite împreună.
- Instalați bateriile în aparat cu polaritatea corectă.
- Scoateți bateriile din aparat înainte de a-l depozita pentru o perioadă îndelungată.
- Nu scurtcircuitați bornele aparatului sau ale bateriei.

Instrucțiuni de utilizare

Vă rugăm să respectați instrucțiunile de siguranță pentru bateria reîncărcabilă și încărcătorul din instrucțiunile de utilizare separate.

Consultați:

- Instrucțiuni de utilizare 443130: Baterii reîncărcabile
- Instrucțiuni de utilizare 443131: Încărcătoare

5 INSTALARE

3.22 Li easy, 3.82 Li easy

Montaj: A se vedea figurile "easy" (00)-(06).

38.2 Li comfort, 382 Li premium

Montaj: A se vedea figurile "comfort" (00 - (06) și "premium" (00 - (06).

Pericol în cazul în care montajul nu este efectuat complet! Utilizarea unui aparat incomplet asamblat poate duce la vătămări grave.

- Utilizați aparatul numai atunci când este complet asamblat!
- Nu introduceți bateriile în aparat până când acesta nu este complet asamblat!

 **ATENȚIE!**

6 Pornirea

6.1 Încărcarea bateriei reîncărcabil

Pentru informații detaliate, țineți cont de instrucțiunile de utilizare separate pentru bateria reîncărcabilă și pentru unitatea de încărcare.

 **NOTĂ**

6.2 Introducerea și scoaterea bateriilor (05)

Mașina de tuns iarba funcționează numai atunci când ambele baterii sunt instalate.

Bateriile pot fi utilizate cu stări de încărcare diferite.

IMPORTANT! Risc de deteriorare a bateriilor. Dacă bateriile sunt lăsate în aparat după utilizare, acestea ar putea fi deteriorate.

- Scoateți bateriile din aparat imediat după utilizare și depozitați-le într-o zonă protejată împotriva înghețului.
- Instalați bateriile în aparat numai imediat înainte de a începe lucrul.

Instalarea bateriei

1. Deschideți capacul compartimentului pentru baterii (05/1) (05/a).
2. Bateria 1 și 2: Împingeți bateria într-o fantă a bateriilor (05/2) de sus până când aceasta se prinde.
3. Închideți capacul compartimentului bateriei.

Îndepărtarea bateriei

1. Apăsăți și mențineți apăsat butonul de deblocare de pe bateriu.
2. Scoateți bateria.

6.3 Pornirea și oprirea alimentării cu energie electrică (06)

Înterupătorul cu cheie poate fi utilizat pentru a porni și opri alimentarea cu energie electrică a mecanismului de cosire. Înterupătorul cu cheie este acționat cu ajutorul cheii de siguranță.

ATENȚIE! Risc de rănire. Pornirea neintenționată poate duce la răniri grave.

- De fiecare dată înainte de pauzele de lucru și de lucrările de întreținere: Pentru a opri alimentarea cu energie, rotiți cheia de siguranță în poziția "Off" (oprit) și apoi mutați-o din nou.

Pornirea alimentării cu energie electrică

1. Deschideți capacul compartimentului pentru baterii.
2. Introduceți cheia de siguranță (06/1) în comutatorul cu cheie.
3. Rotiți cheia de siguranță în poziția ON (poziția I) (06/ a). Aparatul este alimentat cu tensiune de funcționare, dar nu începe încă să funcționeze.
4. Închideți capacul compartimentului pentru baterii.
5. Porniți aparatul: a se vedea capitolul 7.8 "Pornirea și oprirea mecanismului de cosire (19, 20)**"

Înteruperea alimentării cu energie electrică

1. Rotiți cheia de siguranță în poziția OFF (poziția 0) (06/b) și scoateți-o.
2. Imediat după utilizare, scoateți bateriile din aparat, încărcați-le și depozitați-le într-o zonă protejată împotriva înghețului. 3. Introduceți bateriile în aparat numai imediat înainte de următoarea utilizare.

6.4 Pornirea și oprirea cockpit*

* în funcție de model, a se vedea datele tehnice.

Condiție prealabilă: Ambele baterii sunt instalate.

Pornire cockpit

1. Apasati butonul ON/OFF (04/3) pe cockpit.

Oprire cockpit

1. Apasati butonul ON/OFF (04/3) pe cockpit.

Dacă nu este utilizat, cockpit-ul se oprește automat după 10 minute.

7 OPERAȚIUNE

ATENȚIE! Risc de rănire! Dispozitivele de siguranță și de protecție defecte și dezactivate pot duce la vătămări grave.

- Înainte de a porni, verificați dacă toate dispozitivele de siguranță și de protecție sunt la locul lor și funcționează corect!

7.1 Reglarea înălțimii de tăiere

ATENȚIE! Pericol de laceratii. Pericol de rănire atunci când introduceți mâna în mecanismul motocositoarei în funcțiune.

- Reglați înălțimea de tăiere numai atunci când motorul este oprit și mecanismul mașinii de tuns iarba este staționar.

7.1.1 Reglarea înălțimii de tăiere (07)– easy și comfort

1. Trageți maneta (07/1) spre exterior pentru a o dezactiva (07/a) și țineți-o.
 - Pentru iarba scurtă, împingeți maneta spre roata din față (07/b).
 - Pentru iarbă mai lungă, împingeți maneta spre dispozitivul de colectare a ierbii (07/b).

2. Eliberați maneta până când aceasta se angajează la nivelul dorit.

Înălțimea de tăiere setată este afișată pe roata din stânga față.

7.1.2 Reglarea înălțimii de tăiere (08) – premium

1. Apăsăți butonul de eliberare (08/1) (08/a).
2. Trageți mașina de tuns iarba în sus sau împingeți-o în jos la mâner (08/2) până când este atinsă înălțimea de tăiere dorită (08/b).
3. Lăsați mașina de tuns iarba să se angajeze la înălțimea dorită.

Înălțimea de tăiere setată este afișată pe roata din stânga față.

7.2 Tunderea gazonului cu coșul colector (09, 10)

Aparatul poate funcționa cu și fără coș colector

Montare coș colector

1. Asigurați-vă că aparatul este oprit și că mecanismul cositoarei s-a oprit.
2. Ridicați deflectorul (09/1) (09/a).
3. Agățați coșul colector (09/2) în suporturi (09/b).
4. Eliberați deflectorul.

Verificarea nivelului de umplere

Indicatorul nivelului de umplere (10/1) este apăsat în sus de curentul de aer în timpul costului (10/a). Dacă recipientul de colectare a ierbii (10/2) este plin, indicatorul nivelului de umplere este în contact cu recipientul de colectare a ierbii (10/b). Colectorul de iarbă trebuie golit.

Decuplarea și golirea coșului colector

⚠ ATENȚIE! Pericol de rănire. Pericol de rănire în cazul în care se introduce mâna în zona de alergare. mecanismul motocositoarei

- Scoateți dispozitivul de colectare a ierbii numai atunci când mecanismul mașinii de tuns iarba s-a oprit.
1. Asigurați-vă că aparatul este oprit și că mecanismul cositoarei s-a oprit.
 2. Ridicați deflectorul (09/1).
 3. Ridicați colectorul de iarbă (09/2) din suporturi și scoateți-l în spate.
 4. Goliți recipientul de colectare a ierbii.
 5. Curățați orificiile de ieșire a aerului (09/3) de sub indicatorul de nivel de umplere.
 6. Agățați dispozitivul de colectare a ierbii (vezi mai sus).

7.3 Tunderea gazonului fără coșul colector (26)

Aparatul poate funcționa și fără colector de iarbă. Deflectorul trebuie să fie deschis ușor pentru ca canalul de evacuare să nu se înfunde.

1. Asigurați-vă că aparatul este oprit și că mecanismul cositoarei s-a oprit.
2. Ridicați deflectorul (26/1) (26/a).
3. Trageți în sus (26/b) propulsia deflectorului (26/2) până când aceasta se angrenează.
4. Eliberați deflectorul.

7.4 Tundere cu cilindrul de netezire (11)*

* în funcție de model, a se vedea datele tehnice

Rola pentru gazon vă permite să creați un model elegant de dungi pe gazon.

1. Când tundeți cu mașina de tuns iarba, mergeți în sus și în jos pe trasee uniforme.

7.5 Mulcirea cu inserție de mulcire (12, 13)*

* în funcție de model, a se vedea instrucțiunile de asamblare.

Când se face mulcirea, butașii nu sunt colectați, ci rămân pe gazon. Mulciul protejează solul de uscăre și îl alimentează cu substanțe nutritive. Cele mai bune rezultate se obțin prin tăierea regulată cu aproximativ 2 cm. Numai iarba nouă cu țesut foliar moale putrezește rapid.

- Înălțimea ierbii înainte de mulcire: max. 8 cm
- Înălțimea ierbii după mulcire: min. 4 cm

! **NOTĂ** Reglați viteza de pas cu pas a mulcirii, nu mergeți prea repede.

Instalarea kitului de mulcire (12)

⚠ ATENȚIE! Pericol de rănire. Pericol de rănire în cazul în care se introduce mâna în zona de alergare mecanismul motocositoarei.

- Opriți aparatul și scoateți cheia de siguranță înainte de a introduce sau scoate inserția de mulcire.
1. Opriți aparatul: Rotiți cheia de siguranță în poziția OFF (poziția 0) și scoateți-o.
 2. Decuplați dispozitivul de colectare a ierbii.
 3. Ridicați deflectorul (12/1) și introduceți inserția de mulcire (12/2) în canalul de evacuare (12/3) (12/a). Mecanismul de blocare trebuie să se cupleze.

IMPORTANT! Pericol de deteriorare a aparatului. Dacă inserția de mulcire nu se cuplează, inserția de mulcire și mecanismul mașinii de tuns iarba pot fi deteriorate.

- Asigurați-vă că mecanismul de blocare se cuplează.

Îndepărtarea kitului de mulcire (13)

1. Opriți aparatul: Rotiți cheia de siguranță în poziția OFF (poziția 0) și scoateți-o.
2. Ridicați deflectorul.
3. Eliberați mecanismul de blocare (13/1) de pe inserția de mulcire (13/a).
4. Scoateți (13/b) inserția de mulcire (13/2).

7.6 Ajustarea ghidonului la înălțimea corpului dumneavoastră

* în funcție de model, a se vedea datele tehnice.

7.6.1 Ajustarea ghidonului – easy (14)

- Pe ambele părți ale ghidonului:
 - Slăbiți șurubul de reglare a înălțimii (14/1).
 - Scoateți șurubul (14/2).
- Împingeți suportul superior (14/3) până la următoarea gaură din suportul inferior (14/4) (14/a).
- Strângeți din nou breteaua superioară în sens invers.

7.6.2 Ajustarea ghidonului – comfort (15, 24)

- Deschideți manetele de eliberare rapidă (15/1) (15/a).
- Rotiți ghidonul (15/2) în jurul articulațiilor rotative/înclichetate (15/3) până când se atinge înălțimea dorită (15/b).
- Respectați săgețile de marcare (24/1).
- Poziționați șaibele de plastic (24/2) și închideți pârghiile de eliberare rapidă.

7.6.3 Ajustarea ghidonului – premium (16)

Breteaua superioară

- Deschideți manetele de eliberare rapidă (16/1).
- Trageți în sus sau împingeți în jos (16/a) breteaua superioară (16/2) la înălțimea dorită.
- Închideți pârghiile de eliberare rapidă.

7.7 Plierea ghidonului spre interior și exterior *

* în funcție de model, a se vedea datele tehnice

După ce se pliază ghidonul, aparatul poate fi așezat pe spate pentru a permite curățarea ușoară a mecanismului de cosit. Această poziție economisește, de asemenea, spațiu la depozitarea aparatului.



ATENȚIE! Pericol de strivire. Degetele

sau alte părți ale corpului pot fi strivite între părțile libere ale ghidonului.

- Țineți bine părțile libere ale ghidonului.
- Nu țineți niciun deget sau alte părți ale corpului între părțile libere.

7.7.1 Plierea ghidonului spre interior și exterior – comfort (17, 24)

Plierea ghidonului spre interior

- Eliberați maneta de eliberare rapidă superioară (17/1) și pliați breteaua superioară în jos.

Eliberați maneta inferioară de eliberare rapidă (17/2) până când întregul ghidon poate fi pliat înainte-în poziția orizontală.

- Poziționați șaibele de plastic (24/2) și închideți toate pârghiile de eliberare rapidă.

Plierea ghidonului spre exterior

Procedați în ordine inversă.

7.7.2 Plierea ghidonului spre interior și exterior – premium (18, 25)

Plierea ghidonului spre interior

- Eliberați maneta de eliberare rapidă superioară (18/1) și împingeți breteaua superioară până la oprire.
- Eliberați maneta inferioară de eliberare rapidă (18/2) până când breteaua inferioară poate fi pliată înainte în poziție orizontală.
- Poziționați șaibele de plastic (25/2) și închideți toate pârghiile de eliberare rapidă.

Plierea ghidonului spre exterior

Procedați în ordine inversă.

7.8 Pornirea și oprirea mecanismului de cosit (19, 20)*

* în funcție de model, a se vedea datele tehnice.

Porniți mecanismul motocitoarei pe un teren plan și nu în iarba lungă. Solul trebuie să fie liber de corpi străine, cum ar fi pietre. Nu ridicați și nu înclinați aparatul pentru a-l porni.

Pornirea mecanismului de tuns iarba

- Dacă nu ați făcut deja acest lucru: Porniți sursa de alimentare (a se vedea capitolul 6.3 "Pornirea și oprirea sursei de alimentare (06)", pagina 39).
- Apăsăți butonul de pornire (19/1, 20/1) și mențineți-l apăsat.
- Trageți comanda de prezență a operatorului (19/2, 20/2) spre- spre ghidon (19/3, 20/3) (19/a, 20/a). Motorul și mecanismul cositoarei sunt puse în funcțiune.
- Eliberați butonul de pornire și mențineți apăsat controlul prezenței operatorului.



NOTĂ Controlul prezenței operatorului nu se blochează în poziție. Țineți-l strâns de ghidon pe întreaga perioadă de lucru.

Oprirea mecanismului de tuns iarba

- Eliberați controlul prezenței operatorului. Acesta revine automat în poziția inițială.
- Așteptați ca mecanismul motocitoarei să se oprească.

3. Oprii sursa de alimentare (a se vedea capitolul 6.3 "Pornirea și oprirea sursei de alimentare (06)")



Pericol de rănire. Pericol de

rănire atunci când se introduce mâna în mecanismul motocositoarei în funcțiune.

- Așteptați până când mecanismul motocositoarei s-a oprit.
- Înainte de toate lucrările de întreținere și îngrijire: Oprii aparatul și așteptați până când mecanismul de cosire s-a oprit. Scoateți cheia de siguranță și scoateți bateriile reîncărcabile.

7.9 Verificarea stării de încărcare a bateriei (21, 22)*

* în funcție de model, a se vedea datele tehnice

- ușor și confortabil: Afișajele privind starea de încărcare pentru bateria 1 (21/1) și bateria 2 (21/2) sunt situate în partea inferioară a carcasei.
- premium: Afișajele de stare a încărcării pentru bateria 1 (22/1) și bateria 2 (22/2) sunt amplasate pe cockpit.

Afișajul stării de încărcare pentru fiecare baterie cuprinde 4 LED-uri. LED-urile clipesc sau se aprind, în funcție de starea de încărcare a bateriei.

LED-uri aprinse	Starea de încărcare a bateriei
4 LED	Baterie încărcată complet.
3 LED	Baterie încărcată 75%
2 LED	Baterie încărcată 50%
1 LED	Baterie încărcată 25%
1 LED clipește.	Baterie aproape descărcată. Aparatul se va opri în scurt timp.

7.10 Comutare modului Eco ON și OFF (23)*

* în funcție de model, a se vedea datele tehnice

Lama de tăiere funcționează mai lent în modul Eco. Acest lucru prelungeste durata de funcționare a bateriilor.

1. Porniți cockpit-ul (a se vedea capitolul 6.4 "Pornirea și oprirea cockpit").
2. Porniți modul Eco: Apăsăți butonul "Mod Eco" (23/1). LED-ul (23/2) se aprinde.
3. Oprii modul Eco: Apăsăți din nou butonul "Mod Eco". LED-ul se stinge.

8. INSTRUCȚIUNI DE LUCRU

Respectați instrucțiunile de siguranță!

NOTĂ Respectați reglementările locale cu privire la momentul în care poate fi utilizată o mașină de tuns iarba.

- Fiți atenți la obiectele din iarbă și mutațiile din zona de lucru.
- Tundeți numai atunci când vizibilitatea este bună.
- Tundeți numai cu o lamă de tăiere ascuțită.
- Controlați aparatul numai cu ajutorul ghidonului.
- Deplasați aparatul numai cu viteza de mers.
- Întotdeauna deplasați aparatul în lungul pantei. Nu tundeți în sus sau în josul pantei, sau pe pante cu o înclinație mai mare de 10°. Acordați o atenție deosebită atunci când schimbați direcția.

Performanța de tăiere și durata de funcționare a bateriilor

- Performanța de tăiere sau suprafața care poate fi cosită depinde de proprietățile ierbii. Factori precum lungimea ierbii, densitatea ierbii, înălțimea de tăiere selectată și iarba umedă afectează performanța de tăiere.
- Durata optimă de funcționare se obține prin cosirea frecventă și prin menținerea ierbii scurte.
- Pornirea și oprirea frecventă a mașinii de tuns iarba în timpul procesului de tuns reduce performanțele de tăiere, la fel ca și bateriile neîncărcate complet.
- Pentru a optimiza performanțele de tăiere, se recomandă să tundeți des iarba, să setați o înălțime de tăiere ridicată și să deplasați aparatul cu viteză de mers.

NOTĂ Se pot achiziționa baterii suplimentare pentru a prelungi durata de funcționare.

Sfaturi pentru tuns iarba

- Mențineți o înălțime de tăiere constantă de 3-5 cm; nu tundeți iarba la mai puțin de jumătate din înălțimea sa inițială.
- Nu supraîncărcați mașina de tuns iarba! Dacă viteza motorului scade simțitor din cauza ierbii lungi și dese, măriți înălțimea de tăiere și tundeți în mai multe treceri.
- Vântul și soarele pot usca gazonul după tunderea gazonului, așa că este mai bine să tundeți la sfârșitul după-amiezii.

9. ÎNTREȚINERE ȘI ÎNGRIJIRE

ATENȚIE! Pericol de tăieturi și rănire

Pericol de tăieturi și răniri în cazul în care se introduc mâinile în piesele cu muchii ascuțite și în mișcare ale aparatului și în uneltele de tăiere.

- Înainte de lucrările de întreținere, îngrijire și curățare, opriți întotdeauna aparatul. Scoateți bateriile
- Purtați întotdeauna mănuși de protecție în timpul lucrărilor de întreținere, îngrijire și curățare.

9.1 Lucrări de întreținere periodică

- Asigurați-vă că toate piulițele, șuruburile și șuruburile sunt strânse și că aparatul este în stare de funcționare sigură.
- Verificați periodic colectorul de iarbă pentru a verifica funcționarea corectă și uzura.

9.2 Curățarea aparatului și a mecanismului de tuns iarba

IMPORTANT! Pericol din cauza apei. Apa din aparat provoacă scurtcircuitate și distruge componentele electrice.

9.2.1 Nu stropiți aparatul cu apă.

9.2.2 Folosiți numai o mătură sau o perie pentru curățare.

1. Opriți motorul.
2. Scoateți bateriile.
3. Scoateți dispozitivul de colectare a ierbii.
4. Asigurați-vă că propteaua deflectorului (26/2) este pliată în jos (26/c).
5. Rabatați ghidonul (a se vedea capitolul 7.7 "Rabaterea ghidonului înăuntru și afară*").
6. Înclinați aparatul* și curățați mecanismul de tuns iarba.

* *comfort și premium: Așezați aparatul pe spate (27).*

9.3 Verificarea și înlocuirea lamei de tăiere

ATENȚIE! Rănire gravă din cauza

părților de lamă aruncate în afară. O lamă de tăiere uzată, crăpată sau deteriorată se poate rupe, iar părțile sale pot deveni proiectile periculoase.

- Verificați periodic dacă lama de tăiere este deteriorată.
- Nu utilizați mașina de tuns iarba dacă lama de tăiere este uzată sau deteriorată.
- Solicitați ascuțirea sau înlocuirea lamei de tăiere tocată sau deteriorată numai de către unul dintre centrele de service ale producătorului sau de către o firmă specializată autorizată.
- Pentru a evita vibrațiile, lama de tăiere și șurubul de lamă trebuie întotdeauna înlocuite împreună.
- Lamele de tăiere reascuțite trebuie să fie echilibrate. Lamele de tăiere neechilibrate provoacă vibrații puternice și deteriorează aparatul.

9.4 Lucrări de reparații

ATENȚIE! Risc de rănire în timpul

lucrărilor de reparații. Reparațiile necorespunzătoare pot duce la răniri grave și la deteriorarea aparatului.

- Solicitați ca lucrările de reparații să fie efectuate numai de centrele de service ale producătorului și de firme specializate autorizate!

În următoarele cazuri, contactați unul dintre centrele de service ale producătorului:

- Motorul nu mai pornește.
- Aparatul a trecut pe un obstacol.
- Lama de tăiere și/sau arborele motorului sunt îndoite.
- Aparatul vibrează și nu funcționează lin.
- Bateriile sunt descărcate sau deteriorate.

10. AJUTOR ÎN CAZ DE FUNCȚIONARE DEFECTUOASĂ

ATENȚIE! Risc de rănire. Piesele cu

muchii ascuțite și în mișcare ale aparatului pot duce la rănire.

- Purtați întotdeauna mănuși de protecție în timpul lucrărilor de întreținere, îngrijire și curățare!

NOTĂ Pentru defecțiuni care nu sunt enumerate în acest tabel sau pe care nu le puteți rezolva singur, contactați serviciul nostru de asistență pentru clienți.

Defecțiune	Cauză	Soluție
Motorul nu pornește.	Alimentarea cu energie electrică este oprită la comutatorul cu cheie.	Porniți alimentarea cu energie electrică la comutatorul cu cheie.
	Bateria reîncărcabilă lipsește sau nu este așezată corect.	Instalați corect bateria.
	Bateria reîncărcabilă este descărcată.	Încărcați bateria.
	Lama de tăiere este blocată.	<ul style="list-style-type: none"> ■ Eliberați lama de obstacole. ■ Porniți mașina de tuns iarba pe iarba scurtă.
	Cablurile sau comutatoarele sunt defecte.	Nu folosiți aparatul! Contactați un centru de service al producătorului.
Motorul își pierde din putere.	Bateria reîncărcabilă este descărcată.	Încărcați bateria.
	Lama de tăiere este tocită.	Ascutiți lama de tăiere la unul dintre centrele de service ale producătorului.
	Prea multă iarbă în ejector.	<ul style="list-style-type: none"> ■ Îndepărtați iarba. ■ Curățați deflectorul.
Motorul se oprește în timpul cosutului.	Lama de tăiere este tocită.	Ascutiți lama de tăiere la unul dintre centrele de service ale producătorului.
	Motorul este suprasolicitat.	Opriti mașina de tuns iarba cu acumulator, așezați-o pe un teren plan sau pe iarba scurtă și reporniți-o.
Cosul colector nu este umplut suficient	Iarbă este umedă.	Lăsați gazonul să se usuce.
	Cosul colector este înfundat.	Curățați grila colectorului de iarba.
	Prea multă iarbă în canalul de evacuare sau în carcasa.	<ul style="list-style-type: none"> ■ Curățați canalul de evacuare / carcasa. ■ Corectați înălțimea de tăiere.
	Lama de tăiere este tocită.	Ascutiți lama de tăiere la unul dintre centrele de service ale producătorului.
Durata de funcționare a bateriei reîncărcabile este semnificativ mai scurtă.	Înălțimea de tăiere este prea mică.	Creșteți înălțimea de tăiere.
	Iarbă este prea lungă sau prea umedă.	Îmbunătățiți condițiile: lăsați să se usuce, măriți înălțimea de tăiere.
	Viteza de tundere este prea mare.	<ul style="list-style-type: none"> ■ Reduceți viteza de cosire ■ Curățați canalul de evacuare/carcasa, lama de tăiere trebuie să se rotească liber.
	Tundere cu cosul colector plin	Goliți colectorul de iarba și curățați canalul de descărcare.
	Durata de viață a bateriei a expirat.	Înlocuiți bateria. Folosiți numai accesorii originale de la producător.

Defecțiune	Cauză	Soluție
Bateria reîncărcabilă nu poate fi încărcată.	Contactele bateriei reîncărcabile sunt murdare.	Curățați contactele bateriei cu un obiect nemetalic și pulverizați cu un spray de contact Important: Nu scurtcircuitați contactele bateriei cu un obiect metalic!
	Bateria sau încărcătorul sunt defecte.	Comandați piese de schimb de la producător.
	Battery is too hot.	Lăsați bateria să se răcească.
Cockpit-ul este pornit, dar motorul nu funcționează.	Alimentarea cu energie electrică este oprită la comutatorul cu cheie.	Porniți alimentarea cu energie electrică la comutatorul cu cheie.

utilizați numai cutia de carton originală sau o cutie de carton adecvată.

11. TRANSPORT

Înainte de transport, efectuați următoarele măsuri: 27

1. Opriți aparatul.
2. Scoateți bateriile din aparat.
3. Atașați toate capacele de protecție.
4. Ambalați corect bateriile (a se vedea mai jos).

i NOTĂ Energia nominală a bateriei reîncărcabile este mai mare de 100 Wh. Prin urmare, respectați următoarele instrucțiuni de transport

Bateria reîncărcabilă Li-ion conținută în aparat este supusă legii privind mărfurile periculoase, dar poate fi transportată în condiții simplificate:

- Bateria reîncărcabilă poate fi transportată pe drumurile publice de către utilizatorul privat fără alte condiții, cu condiția ca aceasta să fie ambalată pentru vânzarea cu amănuntul și ca transportul să fie efectuat în scopuri personale.
- Utilizatorii comerciali care efectuează transport în legătură cu activitatea lor principală (de exemplu, livrarea de la și către șantiere sau demonstrații) pot beneficia, de asemenea, de această simplificare.

În ambele cazuri, este esențial să se ia măsurile de precauție obligatorii menționate mai sus pentru a preveni orice scurgere a conținutului. În alte cazuri, este esențial să se respecte reglementările din legea privind mărfurile periculoase. În caz de nerespectare, se pot aplica sancțiuni severe expeditorului și, eventual, transportatorului.

Note suplimentare privind transportul și expedierea

- Transportați sau trimiteți bateria reîncărcabilă Li-ion numai în stare intactă.
- Pentru transportul acumulatorului reîncărcabil,

cutie de carton pentru mărfuri periculoase (nu este necesară pentru bateriile reîncărcabile cu energie nominală mai mică de 100 Wh).

- Îndepărtați cu bandă adezivă contactele expuse ale bateriei reîncărcabile pentru a evita un scurtcircuit.
- Fixați bateria reîncărcabilă împotriva deplasării în ambalaj pentru a evita deteriorarea bateriei reîncărcabile.
- Asigurați marcarea și documentarea corectă a expediției pentru transport sau expediere (de exemplu, prin servicii de coletărie sau expediere).
- Verificați în prealabil dacă transportul cu furnizorul de servicii selectat este posibil și indicați expedierea.

Vă recomandăm să implicați un specialist în mărfuri periculoase în pregătirea transportului. De asemenea, țineți cont de orice alte reglementări naționale.

12. DEPOZITARE

Curățați temeinic aparatul după fiecare utilizare și - dacă este prezent - fixați toate capacele. Depozitați aparatul într-un loc uscat, încuiabil și ferit de la îndemâna copiilor.

12.1 Depozitarea mașinii de tuns iarba cu acumulatori

 **ATENȚIE!** Risc de rănire în timpul

depozitării. Există riscul de rănire din cauza părților ascuțite ale aparatului depozitat.

- Depozitați aparatul în afara razei de acțiune a copiilor și a persoanelor neautorizate.
- Depozitați aparatul numai atunci când bateriile au fost scoase.

1. Opriti aparatul: Scoateți cheia de siguranță.
2. Reglați înălțimea de tăiere la cel mai înalt nivel.
3. Scoateți bateriile.

2012/19/UE. Se pot aplica dispoziții diferite

4. Lăsați motorul să se răcească.
5. Curățați temeinic dispozitivul.
6. Frecați un strat subțire de ulei sau silicon pe toate părțile metalice pentru protecția împotriva coroziunii.
7. Rabatați ghidonul.
8. Depozitați aparatul într-un loc uscat, curat și protejat de îngheț. Acoperiți-l cu o prelată respirabilă pentru a-l proteja de praf. Nu utilizați folie de plastic pentru a evita acumularea de umiditate.

12.2 Depozitarea mașinii de tuns gazon cu baterii reîncărcabile

NOTĂ Pentru informații detaliate, țineți cont de instrucțiunile de utilizare separate pentru bateria reîncărcabilă și pentru unitatea de încărcare.

13. ELIMINAREA

Informații privind Legea germană privind echipamentele electrice și electronice (ElectroG)



- Aparatele electrice și electronice nu fac parte din deșeurile menajere, ci trebuie colectate și eliminate separat.
- Bateriile uzate sau bateriile reîncărcabile care nu sunt instalate permanent în aparatul vechi trebuie îndepărtate înainte de a fi eliminate. Eliminarea acestora este reglementată de legea privind bateriile.
- Proprietarii sau utilizatorii de aparate electrice și electronice sunt obligați prin lege să le returneze după utilizare.
- Utilizatorul final poartă răspunderea personală pentru ștergerea datelor sale personale din aparatul vechi care urmează să fie eliminat.

Simbolul coșului de gunoi barat înseamnă că aparatele electrice și electronice nu pot fi aruncate la gunoiul menajer.

Aparatele electrice și electronice pot fi predate gratuit în următoarele locuri:

- Punctele de eliminare sau de colectare ale serviciilor publice (de exemplu, curțile clădirilor municipale)
- Punctele de vânzare a aparatelor electrice (staționare și online), cu condiția ca comercianții să fie obligați să le ia înapoi sau să ofere acest lucru în mod voluntar.

Aceste declarații se aplică numai aparatelor care sunt instalate și vândute în țările Uniunii Europene și care fac obiectul Directivei europene

la eliminarea aparatelor electrice și electronice în țările din afara Uniunii Europene

Informații privind legea germană privind bateriile (BattG)

- Bateriile uzate și bateriile reîncărcabile nu fac parte din deșeurile menajere, ci trebuie colectate și eliminate separat.
- Pentru îndepărtarea în siguranță a bateriilor sau a acumulatorilor din aparatul electric și pentru informații privind tipul sau sistemul chimic al acestora, respectați informațiile suplimentare din instrucțiunile de utilizare sau de instalare.
- Proprietarii sau utilizatorii de baterii și baterii reîncărcabile sunt obligați prin lege să le returneze după utilizare. Returnarea se limitează la predarea cantităților uzuale de uz casnic.

Bateriile uzate pot conține substanțe nocive sau metale grele care pot dăuna mediului și sănătății umane. Reutilizarea bateriilor uzate și utilizarea resurselor conținute în acestea contribuie la protecția acestor două bunuri esențiale.

Simbolul coșului de gunoi barat înseamnă că bateriile și bateriile reîncărcabile nu pot fi aruncate în gunoiul menajer.

În plus, în cazul în care sub coșul de gunoi apare simbolul Hg, Cd sau Pb, acest lucru înseamnă următoarele:

- Hg: Bateria conține mai mult de 0,0005 % mercur
- Cd: Bateria conține mai mult de 0,002 % cadmiu
- Pb: Bateria conține mai mult de 0,004 % plumb
- Bateriile reîncărcabile și bateriile pot fi predate gratuit în următoarele locuri:
- Punctele de eliminare sau colectare ale serviciilor publice (de exemplu, curțile clădirilor municipale)
- Punctele de vânzare a bateriilor și a bateriilor reîncărcabile
- Punctele de eliminare din sistemul comun de preluare a bateriilor uzate ale aparatelor electrocasnice
- Punctul de eliminare al producătorului (dacă nu este membru al sistemului

comun de preluare)

Aceste declarații se aplică numai bateriilor reîncărcabile și bateriilor care sunt vândute în țările Uniunii Europene și care fac obiectul Directivei europene 2006/66/UE. La eliminarea bateriilor reîncărcabile se pot aplica dispoziții diferite

bateriilor și a bateriilor în țările din afara Uniunii Europene.

AL-KO Service Centre. Acestea pot fi găsite pe internet la adresa:

www.al-ko.com/service-contacts

14. POST-VÂNZARE/SERVICII

În cazul în care aveți întrebări legate de garanție, reparații sau piese de schimb, vă rugăm să vă adresați celui mai apropiat

15. GARANȚIE

Vom rezolva orice defecte materiale sau de fabricație ale aparatului în timpul perioadei legale de garanție pentru reclamații legate de defecțiuni, în conformitate cu alegerea noastră de a repara sau de a înlocui. Perioada de garanție legală este determinată de legislația țării în care a fost achiziționat aparatul.

Promisiunea noastră de garanție se aplică numai dacă:

- Aceste instrucțiuni de utilizare sunt respectate
- Aparatul este manipulat corect
- Au fost utilizate piese de schimb

originale

Garanția exclude:

- Deteriorări ale vopselei care pot fi atribuite uzurii normale
- Piese de uzură care sunt marcate cu un cadru pe cardul de piese de schimb

Garanția devine nulă în caz de:

- Încercări de reparații neautorizate
- Modificări tehnice neautorizate
- Utilizarea neintenționată

Perioada de garanție începe odată cu achiziționarea de către primul utilizator final. Data de pe dovada de cumpărare este decisivă. În cazul unei cereri de garanție, vă rugăm să luați această declarație de garanție și dovada originală de achiziție și să vă adresați distribuitorului dumneavoastră sau celui mai apropiat centru autorizat de servicii pentru clienți. Această declarație nu afectează pretențiile legale ale cumpărătorului pentru defecte față de vânzător.