

AL-KO

QUALITY FOR LIFE

APARAT DE SPALAT CU INALTA PRESIUNE MANUAL DE UTILIZARE

PW 1850

RO



Cuprins

Romana	8
--------------	---

01

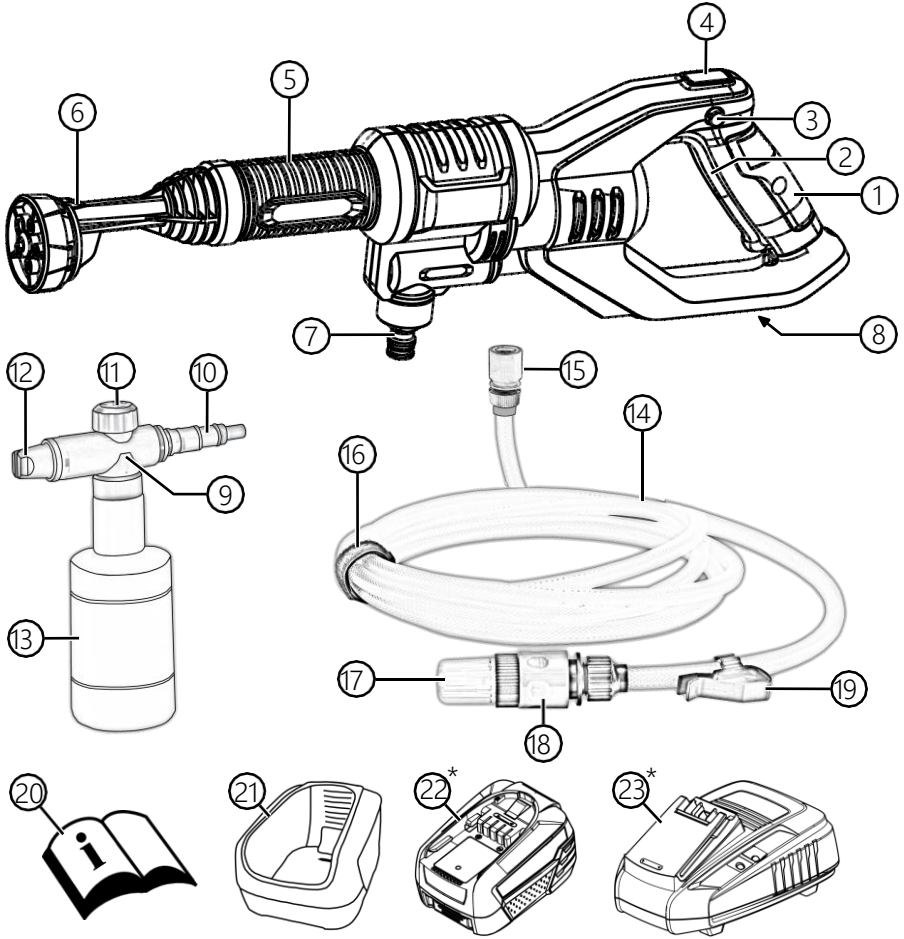

*: not included.

02

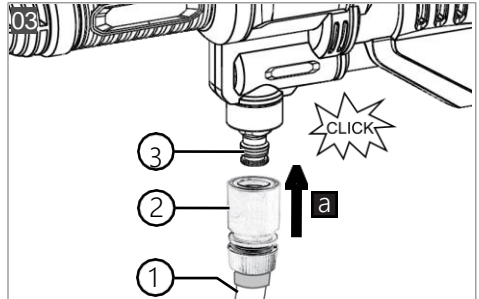
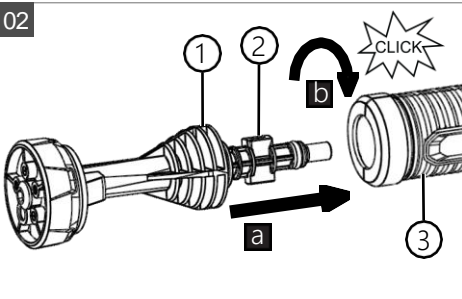

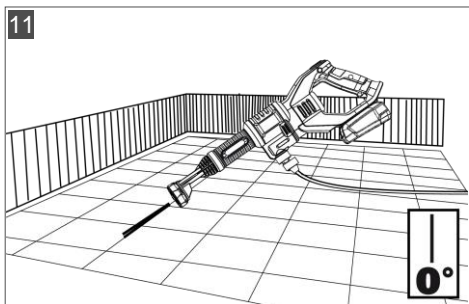
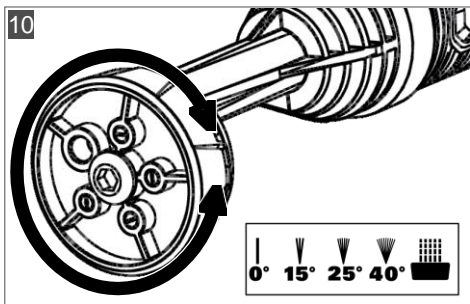
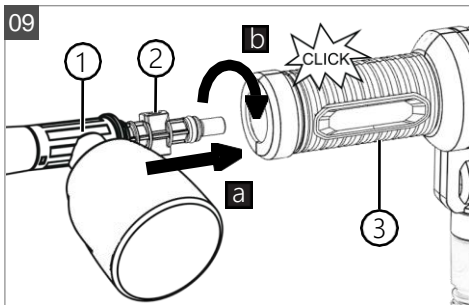
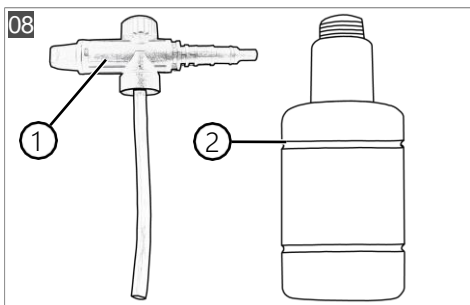
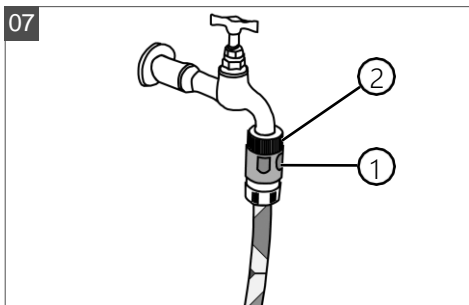
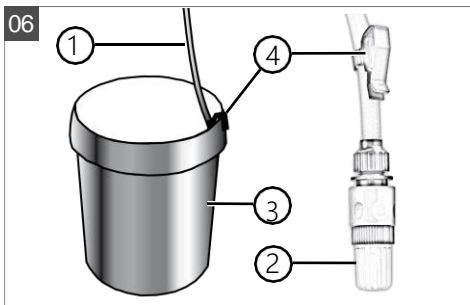
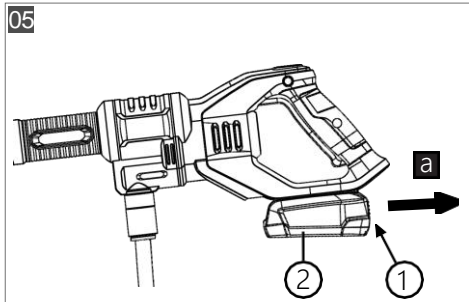
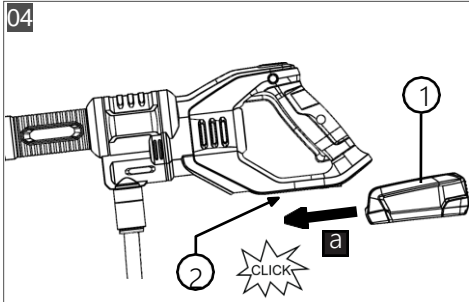

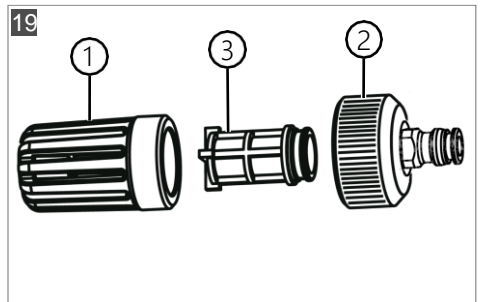
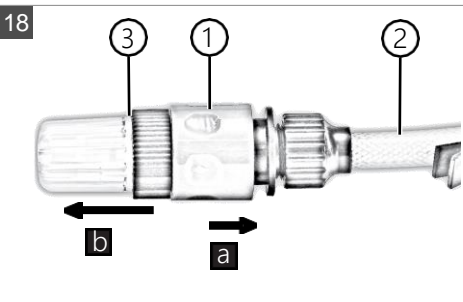
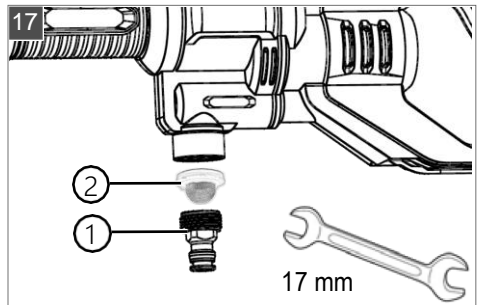
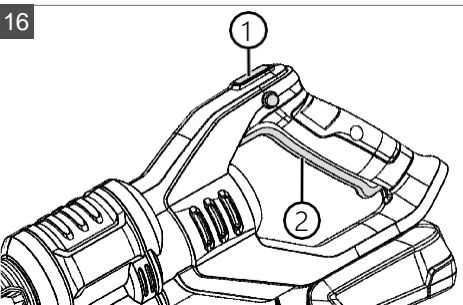
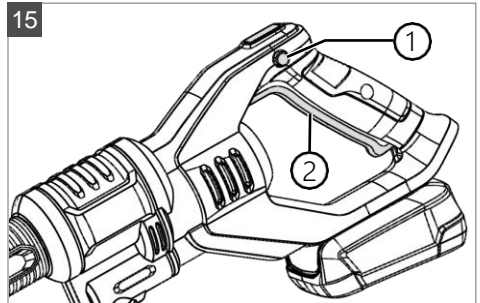
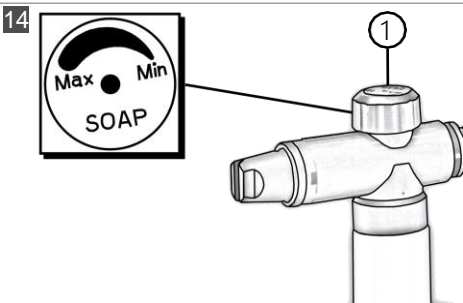
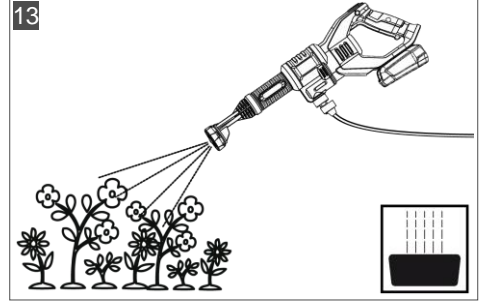
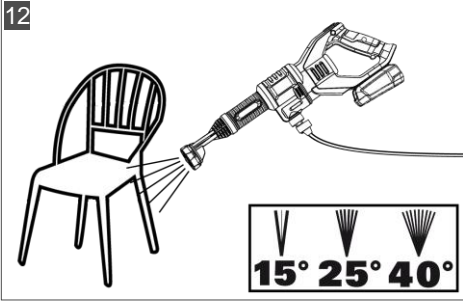











	PW 1850
	113929
	1,3 kg
	Mod max: 2,2 MPa Mod eco: 0,8 MPa
	Mod max: 2,32 l/min Eco Mod eco: 1,61 l/min
	Mod max: 3,25 l/min Mod eco: 2,13 l/min
	max. 2,1 m
	0 °C – 40 °C

	B50 Li (PBA 18V 2.5Ah W-B)	B75 Li (PBA 18V 4.0Ah W-C)	B100 Li (PBA 18V 5.0Ah W-C)	B125 Li (PBA 18V 6.0Ah W-C)
	113893	113894	113895	113896
	18 V			
	2,5 Ah	4,0 Ah	5,0 Ah	6,0 Ah
	45 Wh	72 Wh	90 Wh	108 Wh
	C50 Li: ≈ 60 min FC100 Li: ≈ 36 min	C50 Li: ≈ 95 min FC100 Li: ≈ 39 min	C50 Li: ≈ 105 min FC100 Li: ≈ 46 min	C50 Li: ≈ 130 min FC100 Li: ≈ 62 min
	0 °C – +45 °C			

	B50 Li (PBA 18V 2.5Ah W-B)	B75 Li (PBA 18V 4.0Ah W-C)	B100 Li (PBA 18V 5.0Ah W-C)	B125 Li (PBA 18V 6.0Ah W-C)
	-20 °C – +50 °C			

	C50 Li (AL 1830 CV)		FC100 Li (AL 1880 CV)	
	113897		113899	
	220 – 240 V AC, 50/60 Hz			
	14,4 V – 18 V DC			
	3 A		8 A	
	0 °C – +45 °C			
	□ / II			

Traducerea manualului de utilizare original

Continut

Instructiuni de siguranta	8	Reglarea cantitatii de detergent	23
1 Despre instructiunile de utilizare		Pornirea si oprirea aparatului (15)	23
Simboluri	9	Activarea modului ECO (16).....	23
Legende și cuvinte de atentionare	9	10 Intretinere.....	23
2 Descrierea produsului	9	Curatarea fuiltrului pozitionat in racord	23
Destinatia	9	Curatarea filtrului de aspirare (18, 19) ..	23
Posibilă utilizare abuzivă	9	11 Depanare.....	23
Dispozitive de siguranță și protecție	10	12 Transport	25
Buton de deblocare	10	13 Depozitare	25
Simboluri de pe aparat	10	Depozitarea aparatului	25
Semne de siguranta.....	10	Depozitarea bateriei si a incarcatorului	25
Semne de operare	10	14 Colectarea deseurilor electrice.....	25
Prezentarea produsului (01).....	10	15 Service.....	26
Domeniul de utilizare	10	16 Garantia	26
3 Instructiuni de siguranta	11		
Siguranța privind bateria reîncărcabilă si incarcatorul	11	1 Instructiuni speciale de siguranta	
4 Asamblare.....	11	Acest aparat poate fi utilizat de către copiii cu varsta minima de 8 ani și de către persoane cu capacități fizice, senzoriale sau mentale reduse sau lipsite de experiență și cunoștințe, dacă sunt supravegheați sau au fost instruiți cu privire la utilizarea în siguranță a aparatului și a riscurile la care sunt supusi. Copiilor nu li se permite să se joace cu aparatul. Curățarea și întreținerea nu trebuie efectuate de catre copii fără ca acestia sa fie supravegheati..	
Conectarea duzei de pulverizare la aparat (02).....	11	Persoanele cu restricții foarte puternice și complexe pot avea nevoi care depășesc instrucțiunile descrise aici.	
Conectarea furtunului de aspirație la aparat (03)	11	2 Despre instructiunile de utilizare	
5 Pornirea.....	11	■ Instrucțiunile de utilizare originale sunt in limba germana. Toate versiunile lingvistice suplimentare sunt traduceri ale instructiunilor de utilizare originale.	
6 Încărcarea bateriei.....	11	■ Păstrați întotdeauna aceste instrucțiuni de utilizare, astfel încât să va puteți documenta in cazul in care aveți nevoie de informații despre aparat.	
7 Introducerea și scoaterea bateriei (04, 05).....	11		
8 Rezerva de apa.....	12		
Conectarea furtunului de aspiratie la vasul (06).....	22		
Conectarea furtunului de aspiratie la rezervorul (07).....	22		
Rezervorul pentru detergent	22		
Umplerea rezervorului de detergent (08) ..	22		
Atasarea rezervorului de detergent (09) ..	22		
9 Utilizare.....	22		
Reglarea duzei de pulverizare (10- 13)....	22		

- Predați aparatul altor persoane numai împreună cu instrucțiunile de utilizare.
- Respectați informațiile referitoare la siguranță și avertismente.

Simboluri

Simbol	Semnificatie
	Este esențial să citiți cu atenție aceste instrucțiuni de utilizare înainte de pornire. Acest lucru este esențial pentru siguranța și pentru utilizarea corectă a aparatului.
	Instrucțiuni de utilizare
	Manipulați cu grijă bateriile reîncărcabile Li-Ion! Respectați indicațiile privind transportul, depozitarea și predarea acestora în centre de colectare specializate.

Legenda și cuvinte cheie

⚠ DANGER! Indică o situație iminentă periculoasă care, dacă nu este evitată, va duce la vătămări grave sau fatale.

⚠ WARNING! Indică o situație periculoasă care poate duce la răniri grave sau fatale dacă nu este evitată.

⚠ CAUTION! Indică o situație periculoasă care poate duce la vătămări minore sau moderate dacă nu este evitată.

IMPORTANT! Indica o situație care poate duce la pagube materiale dacă nu este evitată.

NOTA Instrucțiuni speciale pentru o utilizare cât mai usoară.

3 Descrierea produsului

Aceste instrucțiuni de utilizare descriu în aparat de curățat de înaltă presiune acționat manual, alimentat de baterii.

Aparatul poate fi utilizat numai împreună cu bateriile reîncărcabile litiu-ion și încărcătoarele specificate în datele tehnice. Consultați manualele de utilizare separate pentru informații despre baterii și încărcătoare:

- Manual de utilizare 443130 pt. baterii reîncărcabile
- Manual de utilizare 443131: pt. încărcătoare

IMPORTANT! Pericol de deteriorare a aparatului și a bateriei. Dacă aparatul este utilizat cu baterii necorespunzătoare, atât dispozitivul, cât și bateriile pot fi deteriorate. Utilizați aparatul numai cu bateriile reîncărcabile oferite și recomandate de producător.

Domenii de utilizare

Acest aparat se poate utiliza pentru :

- curățarea de mașini, autovehicule, clădiri, geamuri, unelte, fațade, terase, unelte de grădină, mobilier de grădină, jucării, biciclete, echipamente sportive, căi de acces, bărci, plăci de surf, echipamente de scufundări, camping, pescuit și echipamente de vânatoare, garaje, balcoane.

- Udare

Aparatul poate fi utilizat numai cu accesorii originale.

Aparatul poate fi utilizat cu apă din rețeaua de apă menajeră și cu apa colectată (de exemplu, butoi cu apă de ploaie, iaz).

Utilizați aparatul numai când este complet asamblat.

Acest aparat este destinat exclusiv utilizării noncomerciale. Orice altă utilizare, precum și modificările neautorizate sunt considerate contrare utilizării prevăzute și vor duce la anularea garanției, precum și la pierderea conformității; producătorul își va declina astfel orice responsabilitate pentru daune și/sau vătămări suferite de utilizator sau de terți.

Posibila utilizare abuziva

Aparatul nu este conceput pentru a fi utilizat în parcuri publice și baze sportive, nici pentru utilizare în agricultură și silvicultură.

Mai presus de toate rețineți:

- Nu utilizați aparatul pe obiecte care nu sunt rezistente la umiditate.
- Utilizați aparatul numai pe obiecte care pot rezista la presiunea apei (vezi datele tehnice).
- Nu utilizați aparatul pe vreme umedă, în ploaie sau sub apă.
- Nu utilizați aparatul înainte de a-l fi conectat la sursa de apă.

Dispozitive de siguranță și protecție

WARNING! Risc de accident.



- Dispozitivele de siguranță și de protecție dezactivate sau defecte pot duce la vătămări grave.
- Reparați orice dispozitiv de siguranță și protecție defect.
- Nu dezactivați disp. de siguranță și protecție.

Buton deblocare

Butonul de deblocare eliberează întrerupătorul ON/OFF. Acest lucru previne pornirea accidentală a aparatului prin apăsarea accidentală doar a comutatorului ON/OFF.

Simboluri de pe aparat

Semne privind siguranța

Simbol	Semnificație
	Nu îndreptați aparatul către persoane, animale, vehicule în mișcare, echipamente, instalații sau dispozitive electrice aflate sub tensiune..
	Scoateți bateria înainte de a începe lucrările de reglare, curățare sau întreținere.

Semne privind utilizarea

Simbol	Semnificație
	Reglarea cantității detergentului de curățare lichid la jetul de apă

Prezentarea produsului (01)

Prezentarea generală a produsului oferă o imagine de ansamblu asupra aparatului.

Nr.	Componente
Aparat de curățat cu înalta presiune	
1	Manerul din spate
2	Buton ON/OFF
3	Buton deblocare
4	Buton mod ECO

Nr.	Componente
5	Maner frontal
6	Duza pulverizare
7	Racord furtun cu filtru incorporat
8	Locas baterie
Recipientul cu detergent lichid	
9	Atasarea recipientului de detergent
10	■ Cuplarea la aparatul de curățat cu înalta presiune
11	■ Buton rotativ pentru dozarea detergentului lichid
12	■ Duza pulverizare
13	Recipient detergent lichid
Suction hose	
14	Furtun aspirare
15	Cupla rapida
16	Banda
17	Filtru aspirare
18	Cupla rapida la filtrul de pe furtun
19	Colier furtun
Accesorii	
20	Instructiuni de utilizare
21	Silicon de protectie pentru baterie
22	Baterie reincarcabila*
23	Incarcator*

* Nu este inclus în pachet, dar poate fi achiziționat având următorul cod de articol: consultați secțiunea date tehnice.

Domeniul de aplicare

 **NOTA** Bateria reîncărcabilă și încărcătorul nu sunt incluse în pachet și, prin urmare, trebuie achiziționate separat.

Articolele enumerate aici sunt incluse în pachetul standard. Verificați dacă toate elementele sunt în pachet:

Nr.	Componente
1	Aparatul de spălat cu presiune

nu este complet asamblat.

Nr.	Componente
2	Duza de pulverizare
3	Furtun absorbție
4	Recipient pentru detergentul lichid
5	Protecție din silicon
6	Instrucțiuni de utilizare ale aparatului

4 Instrucțiuni privind siguranța

- Nu îndreptați aparatul către alte persoane sau animale.
- Nu îndreptați niciodată aparatul către vehicule în mișcare.
- Nu îndreptați niciodată aparatul către echipamente, instalații sau dispozitive electrice sub tensiune.
- Nu lăsați niciodată aparatul nesupravegheat în timpul utilizării.
- Nu utilizați aparatul dacă prezintă semne evidente de deteriorare.
- Scoateți bateria înainte de a începe lucrările de reglare, curățare sau întreținere.
- Scoateți bateria înainte de a înlocui piese din aparat.
- Utilizați numai accesorii originale oferite de producător.
- Nu utilizați substanțe nocive ca agenți de curățare.
- Nu pulverizați lichide inflamabile.

Reguli de siguranță pentru bateria reincarcabilă și încărcător

Vă rugăm să respectați instrucțiunile de siguranță pentru bateria reincarcabilă și încărcător prezentate în manualul de utilizare care se găsește separat.

Vezi:

- Manual de utilizare 443130: Baterii reincarcabile
- Manual de utilizare 443131: Încărcătoare

5 ASAMBLAREA

WARNING! Pericol dacă asamblarea nu s-a efectuat complet. Utilizarea unui aparat asamblat incomplet poate duce la vatamări grave.

- Utilizați aparatul numai când este complet asamblat!
- Nu introduceți bateria până când aparatul

Conectarea duzei de spalare (02)

1. Rotiți duza de pulverizare (02/1) până când cele două urechi (02/2) sunt în poziție verticală.
2. Împingeți (02/a) duza de pulverizare complet în mâner (02/3).
3. Rotiți duza de pulverizare introdusă la 90° (02/b) până când se blochează.

Conectarea furtunului de aspiratie la aparat (03)

1. Împingeți cupla rapida (03/2) al furtunului (03/1) pe racordul pentru furtun (03/3) al aparatului. Cuplajul rapid trebuie să se conecteze corect.

6 Pornirea

Incarcarea bateriei

Respectati intervalul de temperatura pentru incarcare, consultati datele tehnice.

Pentru informații detaliate, consultați instrucțiunile de utilizare separate referitoare la bateria reîncărcabilă și încărcător:

- Manual de utilizare 443130: Baterii reîncărcabile

- Manual de utilizare 443131: Încărcătoare

Introducerea si scoaterea bateriei (04, 05)

IMPORTANT! Pericol de deteriorare a bateriei reîncărcabile. Dacă bateria reîncărcabilă este lăsată în aparat după utilizare, aceasta se poate deteriora.

- Imediat după utilizare, scoateți bateria reîncărcabilă din aparat și depozitați-l într-o încăperă protejată împotriva înghețului.
- Introduceți bateria reîncărcabilă doar înainte de a începe să utilizați aparatul..

Introducerea bateriei

1. Împingeți bateria (04/1) în locul pentru baterie (04/2) până când se fixează (04/a).
2. Trageți protecția din silicon peste baterie pentru a o proteja de apă.

Scoaterea bateriei

f Scoateți protecția din silicon.

2. Apăsăți și mențineți apăsat butonul de deblocare (05/1) de pe baterie (05/2).
3. Scoateți bateria (05/a).

Rezervorul de apă

IMPORTANT! Pericol de deteriorare a aparatului. Apă murdară, ruginită sau noroioasă va cauza deteriorarea aparatului.

- Utilizați și curățați aparatul numai cu apă curată.
- Asigurați-vă că în apă nu există aditivi de coroziune, îngrășăminte, produse de protecție a plantelor și agenți de curățare.

Furtunul de aspirare introdu într-un vas deschis (06)

Aparatul de curățare cu înaltă presiune poate fi utilizat și cu apă din vase deschise, cum ar fi butoaie sau găleți. Apa poate fi luată și din iazuri, râuri, lacuri etc.

NOTA: Capul de aspirație trebuie să fie acoperit cu apă în totalitate.

- Respectați înălțimea maximă de aspirație a aparatului.

Cerinte:

- Furtunul de aspirare este conectat la aparat.
 - Filtrul este conectat la furtunul de aspirație.
1. Introduceți furtunul de aspirație (06/1) cu filtrul de aspirație (06/2) în vasul deschis (06/3). Filtrul de aspirație trebuie să fie scufundat în apă.
 2. Atașați suportul pentru furtun (06/4) la marginea vasului.

Conectarea furtunului de aspirație la robinetul de apă (07)

Robinetul de apă trebuie să aibă un racord de furtun.

1. Scoateți filtrul de aspirație de la cupla rapidă.
2. Împingeți furtunul de aspirație cu cupla (07/1) pe racordul pentru furtun (07/2) al robinetului de apă.
3. Deschideți robinetul.

Recipientul pentru detergent

Turnați detergent lichid pentru pretratarea suprafeței ce urmează să fie curățat în recipientul de detergent. Reglați cantitatea de detergent adăugată la jetul de apă folosind butonul rotativ. După pretratare, puteți clăti suprafața cu apă curată.

- Furtunul de aspirație trebuie conectat la o sursă de apă.

Umplerea recipientului de detergent (08)

1. Scoateți accesoriul (08/1) din recipientul de detergent (08/2).
2. Turnați detergent de curățare lichid în recipient. Detergentul trebuie să fie adecvat pentru aplicația de curățare prevăzută.
3. Înșurubați din nou accesoriul pe recipientul de detergent.

Atașarea recipientului de detergent la aparat (09)

1. Rotiți recipientul (09/1) până când cele două urechi (09/2) sunt în poziție verticală.
2. Împingeți (09/a) recipientul cu accesoriul complet în mâner (09/3).
3. Rotiți sticla de detergent introdusă la 90° (09/b) până când se blochează.

7 Utilizare

WARNING! Pericol dacă asamblarea nu este efectuată complet! Utilizarea unui aparat asamblat incomplet poate duce la vătămări grave.

Utilizați aparatul numai când este complet asamblat!

- Introduceți bateria numai după ce aparatul a fost complet asamblat!
- Înainte de pornire, verificați dacă duza de pulverizare și recipientul de detergent au fost montate corect!

IMPORTANT! Pericol din cauza apei.

Contactul cu apa va duce la scurtcircuitate și distrugerea bateriei. Nu expuneți bateria la apă și umezeală atunci când utilizați aparatul.

- Păstrați bateria uscată atunci când schimbați duza de pulverizare și recipientul de detergent.
- Trageți protecția din silicon peste baterie.

Reglarea duzei de pulverizare (10-13)

Nu reglați duzele în timpul funcționării aparatului

- Opriți aparatul și apoi reglați duzele de pulverizare.

Duza (10) are 5 tipuri de reglaj de pulverizare. Selectați reglajul potrivit pentru aplicația dvs.

Set are	Funcțiile duzei
0°	Curățarea petelor cu murdărie dificil de îndepărtat (11)
15°	Curățarea petelor cu murdărie dificil de îndepărtat (12)
25°	Curățarea suprafețelor cu murdărie moderată (12)
40°	Curățarea suprafețelor cu murdărie ușoară (12)
	Udare(13)

Reglarea cantitatii de detergent (14)

- Măriți cantitatea de detergent de curățare: Rotiți butonul (14/1) în direcția **Max**.
- Reduceți cantitatea de detergent de curățare: Rotiți butonul (14/1) în direcția **Min**.

Pornirea și oprirea aparatului (15)

NOTA Când este utilizat cu un vas deschis, furtunul de aspirație nu este umplut cu apă la începutul lucrului. Poate dura până la 30 de secunde înainte ca apa să fie pulverizată.

Pornirea aparatului

- Purtați o mască pentru a evita inhalarea soluției pulverizate sub forma de ceață.
- Îndreptați aparatul către suprafața de curățat
- Mentineți apăsat pe butonul de deblocare (15/1).
- Mențineți apăsat comutatorul ON/OFF (15/2). După pornire butonul de deblocare poate fi eliberat..

Oprirea aparatului

- Eliberați intrerupatorul ON/OFF.

Activarea modului ECO (16)

Butonul „Mod Eco” este folosit pentru a activa funcția de economisire a apei. Acest lucru este deosebit de convenabil în combinație cu setarea duzei de pulverizare.

Condiție preliminară: Aparatul pornește.

Activarea modului ECO

- În timp ce țineți apăsat intrerupatorul ON/OFF (16/1), apăsați butonul „Mod Eco” (16/2). Aparatul utilizează mai puțină apă.

Dezactivarea modului ECO

- Apăsați din nou butonul „Mod Eco”.

8 Intretinere

WARNING! Risc de accidentare.

Opriti întotdeauna aparatul înainte de a efectua operațiuni de reglaj, intretinere sau de curățare. Înainte de a efectua aceste operațiuni scoateți bateria.

Curățarea filtrului din racordul furtunului (17)

Scoaterea și curățarea racordului furtunului și a filtrului

- Scoateți bateria
- Deșurubați racordul furtunului (17/1) (folosind o cheie de 17 mm).
- Scoateți filtrul(17/2).
- Clătiți racordul furtunului și carcasa filtrului cu apă curată sau detartranți, dacă este cazul.

Reinstalarea filtrului și a conexiunii furtunului

- Introduceți filtrul curat în racordul furtunului.
- Înșurubați racordul furtunului pe orificiul de admisie (folosind o cheie de 17 mm).

Curățarea filtrului de aspirație (18, 19)

Scoaterea și curățarea filtrului de aspirație:

- Trageți (18/a) cupla rapidă (18/1) spre furtunul de alimentare (18/2).
- Scoateți (18/b) filtrul de aspirație (18/3).
- Deșurubați carcasa filtrului (19/1) de la orificiul de admisie (19/2).
- Scoateți filtrul (19/3).
- Clătiți toate piesele cu apă curată sau detartranți, dacă este necesar.

Remontarea filtrului de aspirație

- Asamblați filtrul de aspirație
- Poziționați filtrul de aspirație pe furtunul de aspirație.

9. Depanarea

NOTA Pentru defecțiuni care nu sunt enumerate în acest tabel sau pe care nu le puteți rezolva singur, vă rugăm să contactați un atelier de service autorizat

Defectiune	Cauza	Solutia
Aparatul pornește, dar nu aspiră apă sau presiunea apei este prea scăzută.	Furtunul de aspirație nu este bine conectat la aparat.	Împingeți ferm furtunul de aspirație pe aparat.
	Aparatul este poziționat mult deasupra vasului deschis.	Țineți aparatul mai jos (mai aproape de vasul deschis)
	Filtrul de aspirare nu este scufundat în apă.	Scufundați filtrul de aspirare în apă.
	Furtunul de aspirație este răsucit	Îndreptați furtunul de aspirare
	Carcasa filtrului și/sau filtrul de aspirație sunt înfundate.	Curățați carcasa și filtrul de aspirație.
	Apa este înghețată	Încălziti apa. Nu utilizați aparatul la temperaturi sub 0°C.
Aparatul pulverizează prea puțină apă.	Aparatul este în modul Eco	Dezactivați modul Eco
Solutia nu este pulverizată corect	Duza de pulverizare nu este aliniată exact către simbolul tipului de pulverizare dorit.	Rotiți duza astfel încât simbolul modelului de pulverizare și marcajul de selecție să fie perfect aliniate.
Presiunea apei crește brusc.	Duza de pulverizare, filtrul incorporat sau filtrul de aspirație sunt înfundate.	Curățați duza, filtrul incorporat și filtrul de aspirație.
Curge apa din aparat după oprire.	Încă mai există apă în aparat.	Lăsați apa să se scurgă complet din aparat.
Nu se pulverizează detergent din recipient	Accesorii recipientului de detergent este înfundat.	Curatati.
Aparatul nu pornește.	Bateria nu este introdusă corect	Împingeți bateria în locul pentru baterie până când se fixează.
	Bateria este descărcată.	Reîncărcați bateria sau înlocuiți-o cu o baterie nouă.
	Bateria este defectă.	Înlocuiți bateria.
Aparatul se oprește în timpul funcționării	Bateria este descărcată.	Reîncărcați bateria sau înlocuiți-o cu o baterie nouă.
	Duza de pulverizare, filtrul incorporat sau filtrul de aspirație sunt înfundate.	Curatati
Apa nu este pulverizată cu o presiune constantă.	Aparatul trage aer fals.	Verificați conexiunile furtunului de aspirație.

9 TRANSPORT

Înainte de transport, luați următoarele măsuri:

1. Opriti aparatul.
2. Scoateți bateria reîncărcabilă din aparat.
3. Ambalați bateria în mod corespunzător (vezi mai jos).

Bateria reîncărcabilă „B125 Li” (Art. nr. 113896)

NOTA Puterea nominală a bateriei reîncărcabile este mai mare de 100 Wh. Prin urmare, respectați următoarele instrucțiuni de transport.

Bateria reîncărcabilă li-ion este supusă legii mărfurilor periculoase, dar poate fi transportată respectând următoarele condiții:

- Bateria poate fi transportată pe drumurile publice de către utilizatorul particular cu condiția să fie ambalată corespunzător iar transportul să servească în scopuri personale.
- Utilizatorii comerciali care efectuează transportul în legătură cu activitatea lor principală (de exemplu, livrare de la și către șantiere, sau demonstrații) se vor supune aceluiași reguli de transport.

În ambele cazuri, este esențial să luați măsurile de precauție obligatorii menționate mai sus pentru a preveni orice scurgere din interiorul bateriei. În alte cazuri, este esențial să se respecte reglementările din legea mărfurilor periculoase. În cazul nerespectării, expeditorului și eventual transportatorului pot fi aplicate sancțiuni severe..

- **Note suplimentare privind transportul și expedierea**
- Transportați sau trimiteți bateria reîncărcabilă Li-ion numai în stare nedeteriorată.
- Pentru transportul bateriei reîncărcabile, utilizați numai cutia de carton originală sau o cutie de carton adecvată pentru mărfuri periculoase (nu este necesară pentru bateriile reîncărcabile cu o putere nominală mai mică de 100 Wh).
- Îndepărtați contactele expuse ale bateriei pentru a evita un scurtcircuit.
- Asigurați bateria împotriva deplasării în ambalaj pentru a evita deteriorarea bateriei reîncărcabile.
- Asigurați-vă marcarea și documentația corectă a expedierii pentru transport sau expediere (de exemplu, prin serviciul de curierat sau expediție de marfă).

- Verificați în prealabil dacă transportul cu furnizorul de servicii selectat este posibil și indicați expedierea

Vă recomandăm să urmați sfaturile unui specialist în transportarea mărfurilor periculoase în pregătirea expedierii. Respectați, de asemenea, orice alte reglementări naționale.

10 Depozitarea

Depozitarea aparatului

Curățați bine aparatul după fiecare utilizare pentru a evita orice deteriorare a acestuia:

1. Curatarea aparatului:
 - Lăsați toată apa să se scurgă din aparat și din furtun înainte de a depozita aparatul.
 - Curățați întregul aparat și accesorii folosind o cârpă curată și o perie moale. Nu folosiți benzină sau alți solvenți!
2. Depozitați aparatul într-un loc uscat, ferit de îngheț și să nu fie la îndemâna copiilor.

Depozitarea bateriei reîncărcabile și a încărcătorului

NOTA Pentru informații detaliate, respectați instrucțiunile de utilizare pentru bateria reîncărcabilă și pentru unitatea de încărcare.

11 Eliminarea bateriilor uzate

Informații despre Legea germană privind echipamentele electrice și electronice (ElectroG)



- Aparatele electrice și electronice trebuie colectate și aruncate separat.
- Bateriile uzate sau bateriile reîncărcabile care nu sunt instalate permanent în vechiul aparat trebuie scoase înainte de aruncare. Eliminarea acestora este reglementată de legea bateriilor.
- Proprietarii sau utilizatorii de aparate electrice și electronice sunt obligați prin lege să returneze bateriile după utilizare.
- Utilizatorul final poartă responsabilitatea personală pentru ștergerea datelor sale personale din vechiul aparat care urmează să fie eliminat.

Simbolul coșului de gunoi încrucișat înseamnă că aparatele electrice și electronice nu pot fi aruncate

la gunoiul menajer.

Aparatele electrice și electronice pot fi predate gratuit în următoarele locuri:

- Puncte de colectare sau eliminare a serviciului public (centreele de eliminare a deșeurilor municipale)
- Punctele de vânzare a aparatelor electrice (fizic și online), cu condiția ca comercianții să fie obligați să le ia înapoi.

Aceste declarații se aplică numai aparatelor care sunt instalate și vândute în țările Uniunii Europene și care fac obiectul Directivei Europene 2012/19/UE. Pentru eliminarea aparatelor electrice și electronice în țări din afara Uniunii Europene se pot aplica legi diferite.

Informații despre Legea germană a bateriei (BattG)



- Bateriile uzate și bateriile reîncărcabile nu aparțin deșeurilor menajere, de aceea trebuie colectate și aruncate separat.
- Pentru îndepărtarea în siguranță a bateriilor sau bateriilor reîncărcabile din aparatul electric și pentru informații despre conținutul chimic al acestora, țineți cont de informațiile suplimentare din instrucțiunile de utilizare sau instalare.
- Proprietarii sau utilizatorii de baterii și baterii reîncărcabile sunt obligați prin lege să le returneze după utilizare.

Bateriile uzate pot conține substanțe nocive sau metale grele care pot dauna mediului și sănătății umane. Reutilizarea bateriilor uzate și utilizarea resurselor conținute în acestea contribuie la protejarea omului și a mediului inconjurător.

Simbolul coșului de gunoi încrucișat înseamnă că bateriile și bateriile reîncărcabile nu pot fi aruncate la gunoii menajer.

În plus, dacă simbolul Hg, Cd sau Pb apare sub semnul coșului de gunoi, înseamnă ca:

- Hg: Bateria conține mai mult de 0.0005 % mercur.
- Cd: Bateria conține mai mult de 0.002 % cadmiu.
- Pb: Bateria conține mai mult de 0.004 % plumb

Bateriile și bateriile reîncărcabile pot fi predate gratuit în următoarele locații:

- Puncte de colectare sau eliminare oferite de serviciile publice
- Puncte de vânzare de baterii și baterii reîncărcabile
- Puncte de colectare și de preluare a bateriilor uzate ale aparatelor electrice.
- Punctul de colectare și de eliminare pus la dispoziție de către producător

Aceste declarații se aplică numai în cazul bateriilor și bateriilor reîncărcabile care sunt comercializate în țările Uniunii Europene și care fac obiectul Directivei Europene 2006/66/UE. Pentru eliminarea bateriilor și bateriilor reîncărcabile se pot aplica alte prevederi în țări aflate în afara Uniunii Europene.

12 SERVICE

În cazul întrebărilor legate de garanție, reparații sau piese de schimb, vă rugăm să contactați cel mai apropiat centru de service AL-KO. Acestea pot fi găsite la dresa:

www.al-ko.com/service-contacts

13 Garanția

Vom rezolva orice defecțiuni de material sau de fabricație ale aparatului în perioada de garanție legală pentru reclamațiile legate de defecte, în conformitate cu alegerea noastră fie de a repara sau de a înlocui. Perioada legală de garanție este determinată de legislația țării în care a fost achiziționat aparatul.

Garanția este valabilă numai dacă:

- Aceste instrucțiuni au fost respectate
- Aparatul a fost utilizat corect
- Au fost folosite doar piese originale

Garanția devine nula dacă:

- Incercări de reparații neautorizate
- Au fost efectuate modificări neautorizate
- Utilizare neintentionată

Garanția exclude:

- Deteriorări ale vopselei care pot fi atribuite uzurii normale

xxxxxx (x)

Perioada de garanție începe cu achiziția de către primul utilizator final. Data de pe dovada cumpărării este decisivă. În cazul unei cereri de garanție, vă rugăm să luați această declarație de garanție și dovada originală de cumpărare și contactați dealer-ul sau cel mai apropiat centru de service pentru clienți autorizați. Această declarație nu afectează pretențiile legale ale cumpărătorului pentru defecte împotriva vânzătorului