

AL-KO

QUALITY FOR LIFE

INSTRUCȚIUNI DE UTILIZARE SCARIFICATOR ELECTRIC

COMBI-CARE 36.8 E Comfort



01

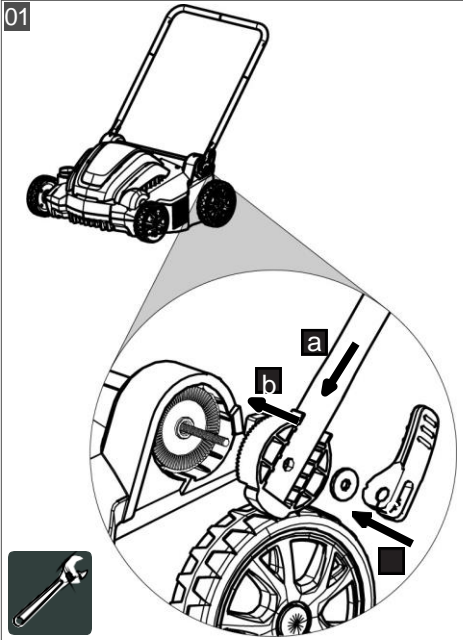

02

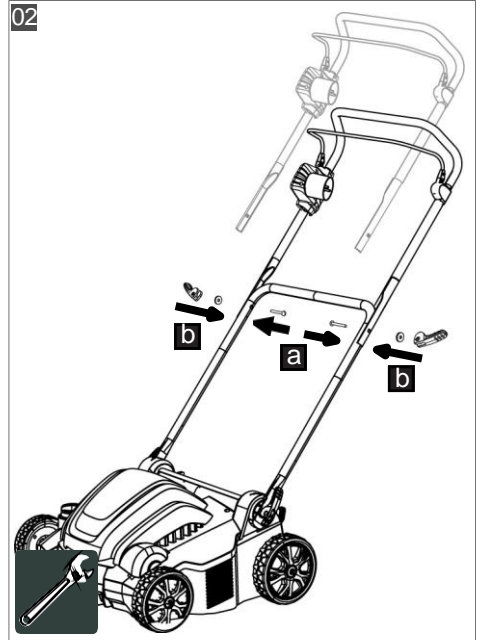

03

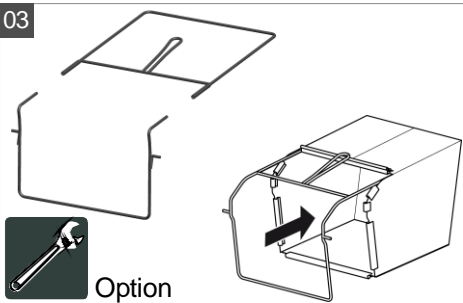

04

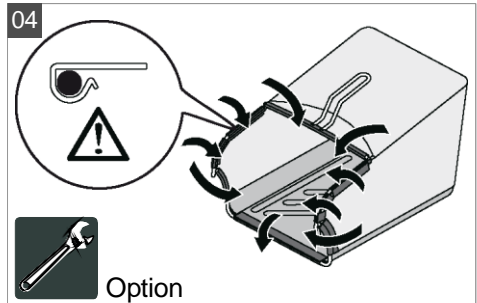



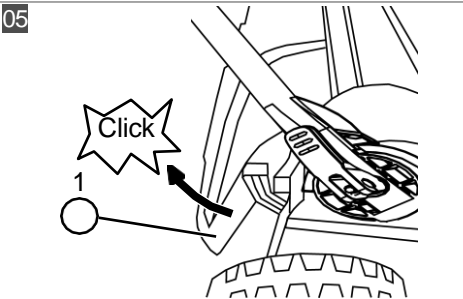



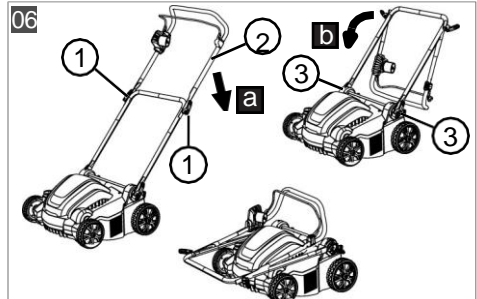

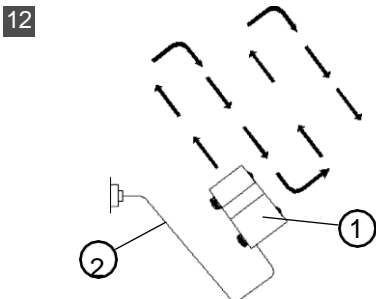
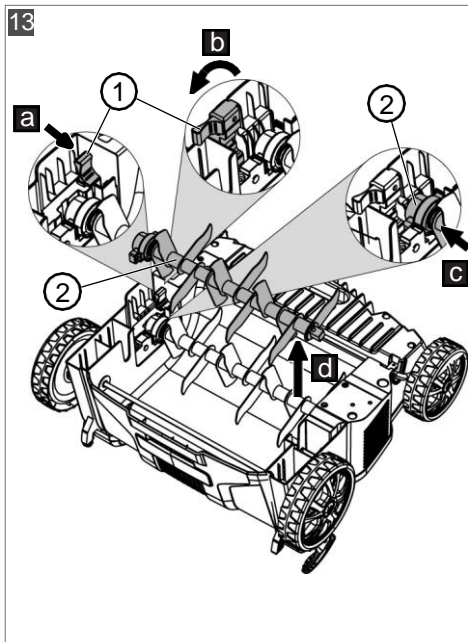
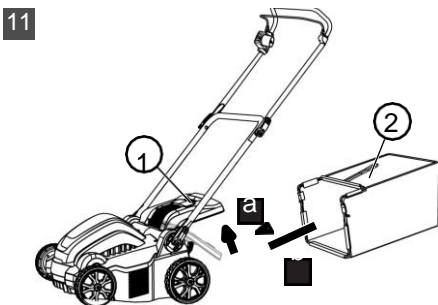
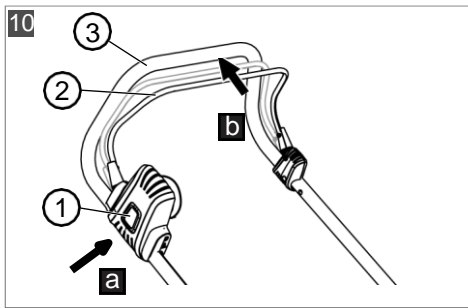
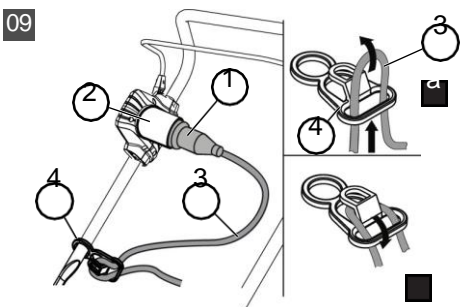
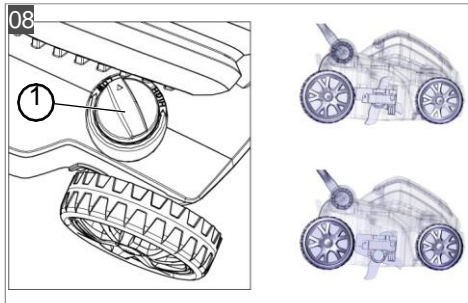
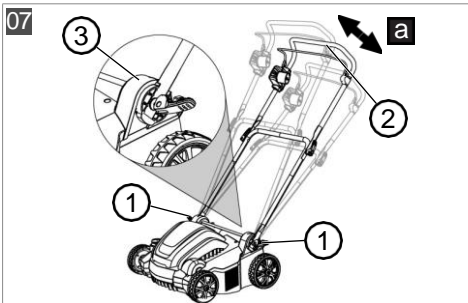





05



06





 Combi Care 36.8 E Comfort Art.-Nr. 113573	
	1110 x 1030 x 550 mm
	ca. 12 kg
	5x
	 36 cm
	230 – 240 V AC / 50 Hz
	min. 10 A
	II / IPX4
	1400 W
	4000 (+/-100) min ⁻¹
	94,0 dB(A) [LpA = 78,0 dB(A), K = 3,0 dB(A)]
	5,2 m/s ² [K = 2,0 m/s ² , DIN EN ISO 20643]

TRADUCEREA INSTRUCȚIUNILOR DE UTILIZARE ORIGINALE

Cuprins

1	Despre aceste instrucțiuni de utilizare	28
	Legende și cuvinte semnal	28
2	Descrierea produsului	28
	Utilizare desemnată	28
	Posibila utilizare abuzivă previzibilă	28
	Domeniul de aplicare al furnizării	28
	Simboluri de pe mașină	29
	Dispozitive de siguranță și de protecție	29
	Prezentare generală a produsului	30
3	Instrucțiuni de siguranță	30
	Instrucțiuni generale de siguranță pentru uneltele electrice	31
	Siguranța electrică	31
	Siguranța personală	32
	Utilizarea și manipularea sculei electrice	33
	Siguranța la locul de muncă	34
	Service	34
	Instrucțiuni de siguranță pentru scarificatoare	34
	Operatorul	34
	Siguranța la locul de muncă	34
	Siguranța persoanelor, a animalelor și a bunurilor	34
	Siguranța aparatelor	35
	Sarcina de vibrații	35
	Poluarea fonică	36
4	Asamblare	37
5	Pornirea	37
	Efectuarea unei inspecții vizuale	37
	Furnizarea cablului de alimentare și verificarea conexiunii la rețea	37
6	Operațiunea	37
	Deschiderea clapetei de impact (05)	37
	Plierea ghidonului înăuntru și afară (06)	38
	Ajustarea ghidonului la dimensiunea corpului (07)	38
	Reglarea adâncimii de lucru (08)	38
	Stabilirea conexiunii la rețea (09)	39
	Pornirea și oprirea motorului (10)	39
	Montarea și demontarea colectorului de iarbă [opțional] (11)	39
	Deplasarea aparatului pe iarbă (12)	39
7	Întreținere și îngrijire	40
	Curățarea sistemului de lame	40
	Înlocuirea rolei de scarificare și a rolei de aerisire (opțional) (13)	40
8	Transport	41

9	Depozitare.....	41
10	Evacuare.....	41
11	Post-vânzare / Service.....	42
12	Ajutor în caz de funcționare defectuoasă	42
13	Garanție	43
14	Declarația de conformitate UE	43

1. DESPRE ACESTE INSTRUCȚIUNI DE UTILIZARE

- Versiunea germană reprezintă instrucțiunile de utilizare originale. Toate versiunile în alte limbi sunt traduceri ale instrucțiunilor de operare originale.
- Este esențial să citiți cu atenție aceste instrucțiuni de operare înainte de punerea în funcțiune. Acest lucru este esențial pentru o funcționare sigură și o manevrare fără probleme.
- Păstrați întotdeauna aceste instrucțiuni de utilizare pentru a putea fi consultate în cazul în care aveți nevoie de orice informații despre aparat.
- Transmiteți aparatul către alte persoane numai împreună cu aceste instrucțiuni de utilizare.
- Respectați informațiile de siguranță și de avertizare din aceste instrucțiuni de utilizare. **Legends and signal words**



PERICOL!

Denotes an imminently dangerous situation which will result in fatal or serious injury if not a10



ATENȚIE!

Denotă o situație potențial periculoasă care poate avea ca rezultat o situație fatală sau gravă dacă nu este evitată.



ATENȚIE! Semnifică o situație potențial periculoasă care poate duce la vătămări minore sau moderate dacă nu este evitată.

WARNING!

Denotă o situație care poate duce la daune materiale dacă nu este evitată.



NOTĂ

Instrucțiuni speciale pentru a facilita înțelegerea și manipularea.

2 DESCRIEREA PRODUSULUI

Utilizare desemnată

Acest scarificator este destinat slăbirii și aerisirii gazonului (scarificare) în aplicații private și poate fi utilizat numai pe gazonul uscat care a fost cosit scurt.

Orice altă utilizare, precum și transformările sau adaosurile neautorizate sunt considerate contrare utilizării prevăzute și vor duce la anularea garanției, precum și la pierderea conformității (marcajul CE); astfel, producătorul își va declina orice responsabilitate pentru daunele și/sau vătămările suferite de utilizator sau de terți.

Posibila utilizare abuzivă previzibilă

Aparatul nu este proiectat pentru utilizare comercială în parcuri publice și facilități sportive sau pentru utilizare în agricultură și silvicultură. Nu trebuie utilizat pentru tăierea arbuștilor și gardurilor vii sau pentru nivelarea solului.

Domeniul de aplicare al furnizării

Elementele enumerate aici fac parte din produs. Verificați dacă toate articolele sunt incluse:

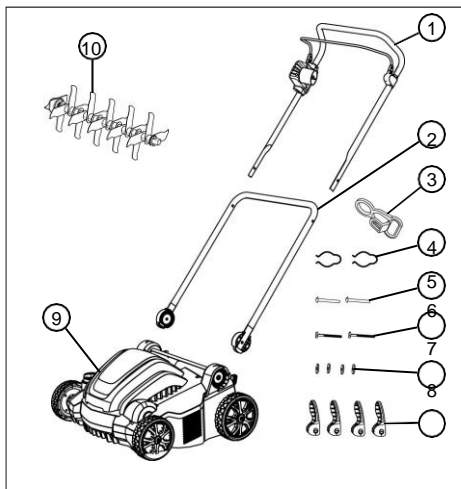

No.	Component
1	Ghidon superior cu maneta de comutare a motorului și comutatorul motorului

Instrucțiuni generale de siguranță pentru uneltele electrice

AVERTISMENT!



Citiți toate instrucțiunile de siguranță, instrucțiunile, ilustrațiile și datele tehnice care sunt furnizate împreună cu această unealtă electrică. Nerespectarea următoarelor instrucțiuni poate duce la șocuri electrice, incendii și/sau răniri în serie.

■ Păstrați toate instrucțiunile de siguranță și alte instrucțiuni pentru consultări ulterioare.

Termenul "unealtă electrică" utilizat în instrucțiunile de siguranță se referă la uneltele electrice alimentate de la rețeaua electrică (cu linie de alimentare) și la uneltele electrice alimentate cu baterii (fără linie de alimentare).

Siguranța electrica

- Fișa de conectare a sculei electrice trebuie să se potrivească în priză. Ștecherul nu este al-voie să fie schimbat în niciun fel. Nu utilizați niciun adaptor de fișă împreună cu uneltele electrice cu împământare.
- **Siguranța personală**
- Fiți vigilenți, fiți atenți la ceea ce faceți și adoptați o abordare

Ștecherii nemodificați și prizele potrivite reduc riscul de electrocutare.

- Evitați contactul fizic cu suprafețele împământate, cum ar fi cele de pe țevi, încălzitoare, aragazuri și frigider. Există un risc crescut de șoc electric dacă corpul dumneavoastră este legat la pământ.
- Păstrați uneltele electrice în afara ploii și departe de umiditate. Apa care pătrunde într-o unealtă electrică crește riscul unui șoc electric.
- Nu folosiți cablul în scopuri incorecte, cum ar fi transportarea, agățarea acestuia sau pentru a scoate fișa din priză. Țineți cablul departe de căldură, ulei, margini ascuțite sau piese în mișcare. Cablurile deteriorate sau încălcite cresc riscul unui șoc electric.
- Dacă lucrați în exterior, utilizați numai cabluri prelungitoare care sunt al-fel de potrivite pentru utilizarea în exterior. Utilizarea unui prelungitor adecvat pentru utilizare în exterior reduce riscul de șoc electric.

prudentă atunci când lucrați cu o unealtă electrică. Nu utilizați o unealtă electrică dacă sunteți obosit sau sub influența drogurilor, alcoolului sau a medicamentelor. O clipă de neatenție atunci când utilizați scula electrică poate duce la vătămări serioase.

- Purtați echipament de protecție personală și folosiți întotdeauna ochelari de protecție. Riscul de rănire poate fi redus prin purtarea echipamentului de protecție personală, cum ar fi o mască de praf, pantofi antiderapanți, o cască de protecție sau antifoane pentru urechi, de- pendent de tipul și aplicația sculei electrice.
- Evitați să începeți să folosiți aparatul din neatenție. Asigurați-vă că întrerupătorul este în poziția oprit înainte de a conecta la sursa de alimentare și/sau la pachetul de baterii, de a ridica sau de a transporta scula electrică. Se pot produce accidente dacă lăsați degetul pe întrerupător atunci când transportați scula electrică sau când o conectați la sursa de alimentare.
- Scoateți uneltele de reglare sau cheia înainte de a porni scula electrică. O unealtă sau o cheie care se află într-o parte rotitoare a sculei electrice poate provoca răni.
- Evitați o poziție corporală anormală. Asigurați-vă că puteți sta în picioare în condiții de siguranță și că vă puteți păstra echilibrul în permanență. Acest lucru vă va permite să controlați mai bine scula electrică în cazul în care se întâmplă ceva neașteptat.
- Purtați îmbrăcăminte adecvată. Nu purtați haine largi sau bijuterii. Țineți-vă părul și îmbrăcăminte departe de piesele în mișcare. Hainele largi, bijuteriile sau părul lung se pot agăța de piesele în mișcare.
- Dacă pot fi montate dispozitive de aspirare și de captare a prafului, acestea trebuie să fie con- tinuate și utilizate corect. Utilizarea unui sistem de aspirare a prafului poate reduce riscul cauzat de praf.
- Nu vă dați un fals sentiment de siguranță; nu ignorați regulile de siguranță pentru uneltele electrice, chiar dacă sunteți familiarizat cu unealta electrică după ce ați folosit-o de mai multe ori. O singură acțiune neglijentă poate duce la răni grave în câteva sec- toare.

Utilizarea și manipularea sculei electrice

- Nu suprasolicitați scula electrică. Utilizați scula electrică adecvată pentru lucrarea pe care o efectuați. Utilizarea sculei electrice adecvate vă va permite să lucrați mai eficient și mai sigur în intervalul de performanță specificat.
- Nu utilizați o unealtă electrică dacă aceasta are un întrerupător defect. O unealtă electrică care nu mai poate fi pornită sau oprită este dan- geroasă și trebuie reparată.
- Deconectați ștecherul de la priză și/sau scoateți bateria înainte de a face reglaje la aplica- ție, de a înlocui piese sau de a pune unealta electrică deoparte. Această măsură de precauție va împiedica pornirea involuntară a sculei electrice.
- Țineți uneltele electrice nefolosite la îndemâna copiilor. Nu permiteți persoanelor să utilizeze scula electrică dacă nu sunt familiarizate cu aceasta sau dacă nu au citit aceste instrucțiuni. Uneltele electrice sunt periculoase dacă sunt utilizate de persoane nepricepute.
- Aveți grijă de uneltele electrice și de unealta de inserție. Verificați dacă nu se deplasează piesele funcționează perfect și nu se blochează, dacă există piese rupte sau piese deteriorate în așa fel încât funcția sculei electrice este im- parată. Solicitați repararea pieselor deteriorate înainte de a utiliza scula electrică. Multe accidente sunt cauzate de neîntreținerea corespunzătoare a sculelor electrice.
- Păstrați uneltele de tăiere ascuțite și curate. Uneltele de tăiere întreținute cu grijă și cu muchii de tăiere mai ascuțite au mai puține șanse de a se lipi și sunt mai ușor de controlat.
- Utilizați sculele electrice, accesoriile, uneltele de inserție etc. în conformitate cu aceste instrucțiuni. Când faceți acest lucru, țineți cont de con- dițiile de lucru și de activitatea care urmează să fie întreprinsă. Utilizarea sculelor electrice pentru alte aplicații decât cele prevăzute poate duce la situații periculoase.
- Păstrați mânerele și suprafețele de prindere uscate, curate și fără ulei și grăsime. Mânerele și suprafețele de prindere alunecoase preîntâmpină funcționarea și controlul în siguranță al sculei electrice în situații neprevăzute.

■ Siguranța la locul de muncă

- Păstrați zona de lucru curată și asigurați-vă că este bine iluminată. Neîngrijirea sau zonele de lucru slab iluminate pot duce la accidente.
- Nu lucrați cu scula electrică într-o atmosferă potențial explozivă, cu prezența de lichide, gaze sau praf inflamabile. Unelele electrice dau naștere la scânteii care pot aprinde praful sau vaporii.
- Țineți copiii și alte persoane la distanță de scula electrică atunci când o utilizați. Dacă sunteți distras, puteți pierde controlul sculei electrice.

Service

- Solicitați repararea sculei electrice numai de către personal specializat calificat, folosind piese de schimb originale. Acest lucru garantează că scula electrică rămâne sigură.

Instrucțiuni de siguranță pentru scarificatoare

■ Operator

- Tinerii sub 16 ani și persoanele care nu cunosc instrucțiunile de utilizare nu au voie să utilizeze aparatul. Respectați reglementările de siguranță specifice fiecărei țări privind vârsta minimă a utilizatorului.
- Nu folosiți aparatul dacă vă aflați sub influența alcoolului, a drogurilor sau a medicamentelor.

■ Siguranța la locul de muncă

- Înainte de a lucra, îndepărtați orice obiecte periculoase din zona de lucru, de ex. crengi, bucăți de sticlă sau metal, pietre.
- Lucrați numai la lumina zilei sau sub lumină artificială foarte puternică.
- Utilizați aparatul numai pe un teren solid și plan și nu pe pante abrupte.
- Acordați atenție stabilității.

Siguranța persoanelor, a animalelor și a bunurilor

- Rețineți că utilizatorul este responsabil pentru accidentele și daunele care pot apărea altor persoane sau bunurilor acestora.
- Utilizați aparatul numai în scopurile pentru care este intenționat. Orice utilizare neintenționată poate duce la vătămări și daune materiale.
- Porniți aparatul numai atunci când în zona de lucru nu se află alte persoane sau animale.
- Păstrați o distanță de siguranță față de persoane sau animale sau opriți aparatul dacă se apropie persoane sau animale.

Siguranța aparatului

- Utilizați aparatul numai în următoarele condiții:
- Aparatul nu este murdar.
- Aparatul nu prezintă semne de deteriorare.
- Toate comenzile funcționează corect.
- Nu supraîncărcați aparatul. Acesta este destinat lucrărilor ușoare în sectorul privat. Supraîncărcarea poate duce la deteriorare
- Nu folosiți niciodată aparatul cu piese uzate sau defecte. Înlocuiți întotdeauna piesele defecte cu piese de schimb originale ale producătorului. În cazul în care aparatul este utilizat cu piese uzate sau defecte, sunt excluse pretențiile de garanție împotriva furnizorului.
- Utilizați aparatul numai la turația motorului necesară pentru lucrarea respectivă. Evitați utilizarea turației maxime în orderularea pentru a reduce zgomotul și vibrațiile.

Sarcina vibrațiilor



NOTĂ

Lucrările de reparații trebuie efectuate numai de ateliere specializate sau de centrele noastre de service AL-KO.

- Utilizați aparatul numai la turația motorului necesară pentru lucrarea respectivă. Evitați utilizarea turației maxime în or- derularea pentru a reduce zgomotul și vibrațiile.



■ **AVERTISMENT!**

- Pericol din cauza vibrațiilor
Mărimea reală a emisiilor de vibrații
- În timpul utilizării aparatului poate să difere de cea declarată de către manufacturer.
Respectați următorii factori de influență înainte sau în timpul utilizării:
- Aparatul este utilizat conform destinației?
- Materialul este tăiat sau prelucrat în mod corespunzător?
- Este aparatul în condiții corespunzătoare de utilizare?
- Este ascuțită
corespunzător unealta de tăiere sau este instalată
unealta de tăiere corectă? Sunt montate mânerele pentru mâner și orice mâner opționale cu vibrații și sunt bine fixate pe aparat?

- Zgomotul și vibrațiile aparatului pot crește din cauza utilizării și întreținerii necorespunzătoare. Acest lucru duce la deteriorarea sănătății. În acest caz, opriți imediat aparatul și faceți-l re- pereche de către un atelier de ser- vicii autorizat.
- Nivelul de stres datorat vibrațiilor depinde de activitatea desfășurată și de utilizarea aparatului. Estimați nivelul de stres și planificați pauze adecvate. Acest lucru reduce sarcina de stres datorată vibrațiilor pe întreaga durată de lucru.
- Utilizarea extensivă a aparatului expune operatorul la vibrații, ceea ce poate duce la probleme circulatorii ("white fin- gers"). Pentru a evita acest risc, purtați mănuși și păstrați-vă mâinile calde. În cazul în care apar simptome de "degete albe", consultați imediat un medic. Aceste simptome includ: Amorteală, pierdere de sensibilitate, tin- gură, mâncărime, durere, reducerea forței musculare, modificări ale culorii sau stării pielii. În mod normal,

aceste condiții afectează degetele, mâinile sau pulsul. Riscul crește la temperaturi scăzute. Luați pauze lungi în timpul zilei de lucru pentru a vă proteja de zgomot și vibrații. Planificați-vă activitatea astfel încât utilizarea dispozitivelor care generează vibrații puternice să fie repartizată pe mai multe zile.

- Dacă observați o senzație neplăcută sau o decolorare a pielii de pe mâini atunci când utilizați aparatul, opriți imediat lucrul. Luați pauze de lucru suficiente. Fără pauze suficiente, poate apărea un sindrom de vibrație la mâini/brațe.
- Reduceți la minimum riscul de a vă expune la vibrații. Întrețineți aparatul în conformitate cu instrucțiunile din instrucțiunile de utilizare.
- Dacă aparatul este utilizat des, contactați distribuitorul dumneavoastră pentru a achiziționa accesoriile anti-vibrații (cum ar fi mânerele).
- Evitați să lucrați cu aparatul la temperaturi mai mici de 10 °C. Definiți modul în care poate fi limitată sarcina de vibrații într-un plan de lucru.

- Poluarea fonică
- Este inevitabil un anumit nivel de expunere la zgomot din partea acestui dispozitiv.
- Efectuați lucrări zgomotoase la intervale de timp aprobate și specificate. Respectați perioadele de odihnă ca

No.	Component
2	Ghidon inferior
3	Descărcarea tensiunii cablului
4	Cleme de cablu (2x)
5	Pivot de împingere a ghidonului inferior pentru eliberare rapidă (2x)
6	Pivot de împingere a ghidonului superior pentru eliberare rapidă (2x)
7	Șaibă (4x)
8	Eliberare rapidă pentru ghidon (4x)
9	Scarificatoare
10	Cilindru de scarificare

Disponibile ca accesorii opționale:

- Cilindru de aerare, articolul nr.: 113621
- Colector de iarbă, Nr. articol: 113622

Simbolurile de pe mașină

Simbol	Semnificație
	Citiți instrucțiunile de utilizare înainte de a începe funcționarea.
	Țineți alte persoane în afara zonei de pericol. Păstrați o distanță de siguranță.
	Țineți-vă mâinile și picioarele departe de sistemul de lamă. Deconectați aplicația de la rețeaua de alimentare înainte de lucrările de întreținere și îngrijire, precum și de curățare.
	Nu treceți peste cablul de alimentare. Risc de electrocutare în cazul în care cablul de alimentare este deteriorat.

Simbol	Semnificație
	Purtați protecție pentru ochi și auz. Deconectați cablul de alimentare de la rețeaua electrică dacă a fost prins sau deteriorat.
	Procedura de pornire a motorului a se vedea capitolul 6.6 "Pornirea și oprirea motorului (10)", pagina 39

Dispozitive de siguranță și de protecție



AVERTIZARE!

Risc de rănire

Dispozitivele de siguranță și de protecție defecte și nefuncționale pot duce la vătămări grave.

- Solicitați repararea oricăror dispozitive de siguranță și de protecție defecte.
- Nu dezactivați niciodată dispozitivele de siguranță și de protecție.

Pârghie de comutare a motorului

Aparatul este echipat cu un întrerupător cu motor le- ver care oprește aparatul atunci când este eliberat.

Deflector

Aparatul este prevăzut cu o clapetă de impact care împiedică aruncarea ierbii și a obiectelor atunci când cutia de colectare a ierbii este scoasă.

Prezentarea produsului

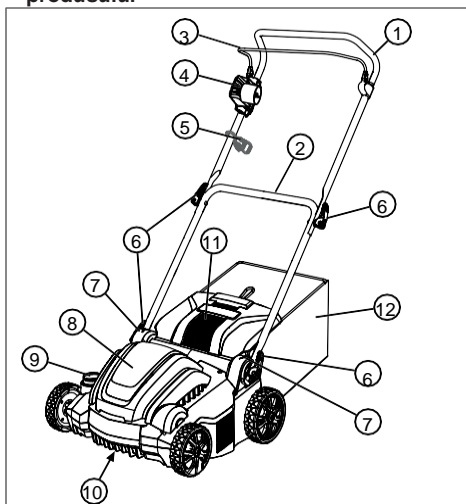

Nr.	Component
1	Ghidon superior, pliabil
2	Ghidon inferior, reglabil pe înălțime
3	Suport pentru comutatorul motorului
4	Înterupător de motor cu întrerupător de siguranță și priză de rețea integrată
5	Descărcarea tensiunii cablului
6	Eliberare rapidă pentru replierea barei de mână.
7	Articulație rotativă/încheiată cu eliberare rapidă pentru reglarea înălțimii mânerului
8	Încadrarea mânerului
9	Roată de reglare pentru adâncimea de lucru
10	Sistem de lame cu role de scarificare sau role de aerisire
11	Deflector
12	Sac colector de iarbă

* Nu este inclus în volumul de livrare

2 INSTRUCȚIUNI DE SIGURANȚĂ



PERICOL!

Necunoașterea instrucțiunilor de siguranță poate reprezenta un pericol de rănire extrem de gravă sau chiar fatală.

- Necunoașterea instrucțiunilor de siguranță și a instrucțiunilor de operare poate duce la vătămări extrem de grave și chiar fatale.
- Respectați toate instrucțiunile de siguranță și instrucțiunile de utilizare din aceste instrucțiuni de utilizare, precum și instrucțiunile de utilizare la care se face referire înainte de a începe să utilizați aparatul.
- Păstrați toate documentele furnizate într-un loc sigur pentru referințe viitoare.

necesare și să limiteze la minimum durata lucrărilor. Pentru protecția dvs. personală și a persoanelor din vi-cinitate, trebuie purtată o protecție auditivă adecvată.

3 ASAMBLARE

Montare: A se vedea imaginile de la (01) la (04).



ATENȚIE!

Pericol în cazul în care asamblarea nu este efectuată complet!

Funcționarea unei aplicații incomplet asamblate poate duce la vătămări grave.

- Utilizați aparatul numai atunci când este complet asezonat.
- Verificați ca toate dispozitivele de siguranță și de protecție să fie la locul lor și să funcționeze corect înainte de pornire.

4 PORNIRE

Efectuarea unei inspecții

1. Verificați dacă aparatul este deteriorat și dacă nu sunt șuruburi slăbite. Înlocuiți piesele defecte ale aparatului și strângeți șuruburile.
2. Verificați dacă cablul de alimentare nu este deteriorat. Înlocuiți cablul de alimentare defect.
3. Verificați dacă aparatul este murdar grosier. Reașezarea murdăriei.

Furnizarea cablului de alimentare și verificarea conexiunii la rețea

Respectați instrucțiunile de siguranță pentru cablul de alimentare

Cerințe pentru cablul de rețea

Furnați un cablu de rețea care să respecte următoarele cerințe:

- 3 conductoare cu o secțiune transversală minimă de 2,5 mm (adică cu conductor de protecție)
- Lungime maximă de 40 m
- Protejat împotriva stropilor de apă (categoria de protecție IP44)
- Potrivit pentru utilizare în exterior (calitate H05RN-F, adică cablu cu furtun de cauciuc)

Cerințe pentru conectarea la rețea

Verificați dacă racordarea la rețea respectă următoarele cerințe:

- Min. 10 O siguranță
- Întrerupător de curent de defect cu max. 30 mA curent de declanșare

6 OPERARE



NOTĂ

Tăiați întotdeauna iarba înainte de scarificare (înălțimea maximă a ierbii: 4 cm). Îndepărtați orice corp străin de pe suprafața ierbii.

Aparatul poate fi utilizat cu sau fără colector de iarbă. Colectorul de iarbă este disponibil ca accesoriu.

Scarificarea fără colector de iarbă



NOTĂ

Clapeta de impact este închisă la livrare. Toate modalitățile deschid clapeta de impact înainte de scarificare, astfel încât materialul scarificat să poată fi descărcat la clapeta de impact.

1. Rabatați clapeta de impact (05/1) înapoi

Îndoțiți complet clapeta de impact până când aceasta angajează în mod audibil un unghi de aproximativ 30°.

Scarificarea cu coș colector

Îndoțiți complet clapeta de impact. Utilizarea colectorului de iarbă: consultați capitolul 6.7 "Montarea și demontarea colectorului de iarbă [opțional] (11)", pagina 39.

Plierea ghidonului înăuntru și afară (06)



ATENȚIE!

Pericol de strivire

Degetele sau alte părți ale corpului pot fi strivite între părțile libere ale ghidonului.

- Țineți bine părțile libere ale ghidonului.
- Nu țineți degetele sau alte părți ale corpului între piesele libere.

IMPORTANT!

Pericol de deteriorare a cablului de alimentare

Motorul și cablurile de alimentare pot fi strivite și deteriorate între părțile libere ale ghidonului.

- Nu blocați cablurile atunci când pliați bara de mână în/din față.

Plierea în ghidon

1. Eliberați dispozitivul de eliberare rapidă (06/1) și pliați ghidonul superior (06/2) în jos (06/a).
2. Eliberați dispozitivul de deblocare rapidă de pe articulațiile rotative/încheiate (06/3) până când întregul ghidon poate fi pliat înainte în poziție orizontală (06/b).
3. Strângeți ușor toate dispozitivele de eliberare rapidă.

Rabaterea ghidonului

Procedați în ordine inversă.

Ajustarea ghidonului la dimensiunea corpului (07)

1. Desfaceți dispozitivul de eliberare rapidă de pe articulațiile rotative/încheiate (07/1)..
2. Reglați întregul ghidon la înălțimea dorită (07/a) la nivelul mânerului (07/2). Mișcarea este limitată de stopurile de capăt (07/3) ale articulațiilor rotative/încheietori.
3. Strângeți dispozitivele de eliberare rapidă (07/1).

Setarea adâncimii de lucru (08)

Setarea adâncimii de lucru depinde de:

- Starea ierbii (bine îngrijită: adâncime de lucru mică, crescută excesiv: adâncime de lucru mare)
- Uzura lamei (nouă: adâncime de lucru mică, uzată: adâncime de lucru mare)

În cazul în care adâncimea de lucru este prea mare: Aparatul stă pe loc și motorul nu funcționează.



IMPORTANT!

Pericol de deteriorare a aparatului

Setarea adâncimii de lucru cu aparatul în funcțiune provoacă daune.

- Setati adâncimea de lucru numai atunci când motorul și sistemul de lamă s-au oprit.

1. Rotiți roțița de reglare (08/1) la HIGH. Sistemul de lamă este ridicat la maxim.
2. Verificarea adâncimii de lucru: Porniți aparatul (vezi capitolul 6.6 "Pornirea și oprirea motorului (10)", pagina 39).
 - Deplasați-vă puțin pe iarbă și verificați rezultatul. Dacă iarba este prea scurtă sau scarificată neregulat, sistemul de lame trebuie coborât.
3. Opiți aparatul și așteptați până când sistemul de lame se oprește.
4. Rotiți roțița de reglare (08/1) puțin spre LOW. Sistemul de lamele este coborât.
5. Repetați pașii anteriori până când iarba este scarificată uniform.

Stabilirea conexiunii la rețeaua electrică (09)

1. Conectați cu grijă priza (09/1) a cablului de alimentare la priza (09/2) de pe comutatorul motorului.
2. Prindeți (09/a) și (09/b) cablul de rețea (09/3) în dispozitivul de descărcare de tracțiune a cablului (09/4), astfel încât să nu poată fi tras de pe comutatorul motorului. Starting and stopping the motor (10)

IMPORTANT!**Pericol de deteriorare a aparatului**

The motor and blade system can be damaged by consecutively switching on and off briefly several times.

- Porniți motorul numai atunci când sistemul de lame s-a oprit.

Pornirea motorului

1. Apăsăți butonul de siguranță (10/1) și mențineți apăsat (10/a).
2. Trageți suportul comutatorului motorului (10/2) spre ghidon (10/3) (10/b). 3. Porniți motorul și sistemul de lame.
3. Eliberați butonul de siguranță (10/1) și mențineți suportul de întrerupător al motorului (10/2).

Oprirea motorului

1. Eliberați suportul întrerupătorului motorului (10/2). Acesta revine automat în poziția inițială.

Motorul se oprește imediat. Sistemul de lame continuă să funcționeze până când se oprește

Montarea și demontarea colectorului de iarbă [opțional] (11)

Montaj: A se vedea imaginile (03)-(04).

Aparatul poate funcționa cu și fără colector de iarbă.

Atașați colectorul de iarbă

1. Ridicați clapeta de impact (11/1) (11/a).
2. Atașați colectorul de iarbă (11/2) în suporturile (11/b) din spate.
3. Eliberați clapeta de impact.

Scoateți și goliți colectorul de iarbă

1. Opriți aparatul și așteptați până când sistemul blade se oprește.
2. Ridicați clapeta de impact (11/1)
3. Ridicați colectorul de iarbă (11/2) din suporturi și scoateți-l în spate.
4. Goliți colectorul de iarbă.
5. Atașați colectorul de iarbă (vezi mai sus).

Deplasarea aparatului pe iarbă (12)

Ghidați aparatul (12/1) peste iarbă (așa cum se arată în imagine), astfel încât să evitați deteriorarea cablului de alimentare (12/2). Respectați instrucțiunile de siguranță (vezi capitolul 3.2 "Instrucțiuni de siguranță pentru scarificatoare", pagina 34). Watch out for objects in the grass and remove them from the working area.

- Ghidați manual cablul de alimentare.
- Controlați aparatul numai cu ajutorul ghidonului.
- Deplasați aparatul la viteza de mers.
- Deplasați întotdeauna aparatul în lungul pantei.

- În cazul în care motorul se oprește brusc: Întrerupătorul de circuit al motorului s-a declanșat din cauza unei suprasarcini. Așteptați câteva minute și apoi încercați să porniți din nou motorul.
- În următoarele cazuri, vizitați atelierul de service pentru clienți: Motor no longer starts.
 - Aparatul s-a deplasat pe un obstacol.
 - Aparatul vibrează și nu funcționează fără probleme.
 - Lamele rolei de scarificare sau pintenii cu arc de oțel ai rolei de aerisire (opțional) sunt îndoiți.

7 Întreținere



ATENȚIE!

Pericol de rănire prin tăiere

Există pericol de lacerări atunci când introduceți mâna în sistemul de lame în timp ce acesta este în funcțiune sau când sistemul de lame este oprit.

- Opriți aparatul și așteptați până când se oprește sistemul de lame.
- Deconectați ștecherul de la rețea pentru a opri aparatul.
- Purtați mănuși de protecție.

Curățarea sistemului de lame

1. Opriți aparatul și așteptați până când sistemul de lame se oprește.
2. Deconectați fișa de alimentare.
3. Scoateți colectorul de iarbă, consultați capitolul 6.7 "Montarea și scoaterea colectorului de iarbă [opțional] (11)", pagina 39.
4. Înclinați aparatul pe o parte și curățați sistemul de lame cu o mătură sau o perie.

Înlocuirea rolei de scarificare și a rolei de aerisire (opțional) (13)

Cilindrul scarificator este destinat lucrărilor de scarificare grosieră, iar cilindrul de aerisire (opțional) pentru lucrări de scarificare fină. lucrări

IMPORTANT!

Pericol din cauza apei

Apa din aparat provoacă scurtcircuite și distruge componentele electrice.

- Nu stropiți aparatul cu apă.
- Utilizați numai o mătură sau o perie pentru curățare.

de scarificare (a se vedea capitolul 2.3 "Domeniul de aplicare al ofertei", pagina 28).

Îndepărtarea rolei

1. Opriți aparatul și așteptați până când sistemul de blade se oprește.
2. Deconectați fișa de alimentare.
3. Întoarceți aparatul.
4. Apăsați bara de blocare (13/1) până când se eliberează încuietorea (13/a).
5. Întoarceți aparatul.
6. Apăsați bara de blocare (13/1) până când se eliberează încuietorea (13/a).
7. Rabatați bara de blocare (13/1) în sus (13/b).
8. Împingeți ușor rola (13/2) spre carcasă (13/c).
9. Scoateți (13/d) rola (13/2).

Instalarea rolei

Procedați în ordine inversă.

8 TRANSPORT**IMPORTANT!****Pericol de deteriorare a aparatului**

Sistemul de lamele va fi deteriorat dacă aparatul este deplasat peste o suprafață solidă cu sistemul de lamele coborât.

- Pentru a ridica sistemul de lamă, rotiți roțița de reglare a adâncimii de lucru la HIGH (nivelul 1)..

1. Oprțiți motorul și așteptați până când sistemul de lamă se oprește.
2. Rotiți roțița de reglare a adâncimii de lucru la HIGH (nivel 1).
3. Scoateți fișa de alimentare de la șoseta de alimentare, pliați cablul de alimentare

Transportul aparatului între două zone de lucru

- Deplasați aparatul în zona de lucru cu sistemul de lamele ridicat.
- Pentru a transporta aparatul: Ridicați aparatul de mânerul de transport.

Transportul aparatului într-un vehicul

- Pliati ghidonul.
- Asigurați aparatul în vehicul împotriva căderii și alunecării.
- Asigurați aparatul împotriva lovirurilor provocate de obiecte libere.
- Nu așezați obiecte pe aparat..

9 DEPOZITARE

1. Deconectați fișa de alimentare.
2. Rotiți roțița de reglare a adâncimii de lucru la HIGH (nivelul 1).
3. Rabatați ghidonul (a se vedea capitolul 6.2 "Rabatarea ghidonului înăuntru și în afară (06)", pagina 38).
4. Curățați temeinic aparatul (a se vedea capitolul 7.1 "Curățarea sistemului de lame", pagina 40).

Frecați un strat subțire de ulei sau silikon pe toate piesele metalice pentru protecția împotriva coroziunii.

5. Depozitați aparatul într-un loc uscat, curat și protejat de îngheț. Acoperiți-l cu o prelată respirabilă pentru a-l proteja de praf. Nu utilizați folie de plastic pentru a evita acumularea de umiditate.

10 DISPOZIȚIE**Informații privind Legea germană privind echipamentele electrice și electronice (ElectroG)**

- Aparatele electrice și electronice nu se includ în deșeurile menajere, ci trebuie colectate și eliminate separat.
- Bateriile uzate sau bateriile reîncărcabile care nu sunt instalate permanent în aparatul vechi trebuie îndepărtate înainte de a fi eliminate. Eliminarea acestora este reglementată de legea privind bateriile.
- Proprietarii sau utilizatorii de aparate electrice și electronice sunt obligați prin lege să le returneze după utilizare.
- Utilizatorul final poartă răspunderea personală pentru ștergerea datelor sale personale din aparatul vechi care urmează să fie eliminat.

Simbolul coșului de gunoi barat înseamnă că aparatele electrice și electronice nu pot fi aruncate la gunoiul menajer.

Aparatele electrice și electronice pot fi predate gratuit în următoarele locuri:

- Puncte de eliminare sau de colectare a serviciilor publice (de exemplu, curțile clădirilor municipale)
- Punctele de vânzare a aparatelor electrice (staționare și online), cu condiția ca comercianții să fie obligați să le ia înapoi sau să ofere acest lucru în mod voluntar.

Aceste declarații se aplică numai aparatelor care sunt instalate și vândute în țările Uniunii Europene și fac obiectul Directivei europene 2012/19/UE. Este posibil să se aplice dispoziții diferite pentru eliminarea aparatelor electrice și electronice în țările din afara Uniunii Europene

POST-VÂNZARE / SERVICE În cazul în care aveți întrebări legate de garanție, reparații sau piese de schimb, vă rugăm să contactați cel mai apropiat centru de service AL-KO.

Acestea pot fi găsite pe internet la adresa: www.al-ko.com/service-contacts



ATENȚIE!

Risc de vătămare

Piesele aparatelor cu muchii ascuțite și în mișcare pot duce la rănire.

- Purtați întotdeauna mănuși de protecție în timpul lucrărilor de întreținere, îngrijire și curățare..

AJUTOR ÎN CAZ DE FUNCȚIONARE DEFECTUOASĂ

Defecțiune	Cauza	Remediu
Motorul nu funcționează.	Fără putere	<ul style="list-style-type: none"> ■ Verificați cablul de alimentare și întrerupătorul de circuit. ■ Trageți suportul întrerupătorului motorului până la opritorul de capăt pentru ghidon.
	Sistemul de lame este blocat de păslă de gazon și mușchi	<ul style="list-style-type: none"> ■ Setati o adâncime de lucru mai mică. ■ Curățați sistemul de lame.
Scurtcircuit imediat la introducerea fișei de rețea	Componente electrice defecte în aparat	<ul style="list-style-type: none"> ■ Contactați un atelier de service pentru clienți
Sistemul de lame nu se rotește.	Sistemul de lame este blocat de păslă de gazon și mușchi.	<ul style="list-style-type: none"> ■ Setati o adâncime de lucru mai mică. ■ Curățați sistemul de lamă..
Scade puterea motorului și a scarificatorului.	Sistemul de lame este frânat.	<ul style="list-style-type: none"> ■ Setati o adâncime de lucru mai mică. ■ Tăierea ierbii.
	Lamele scarificatorului sunt uzate.	<ul style="list-style-type: none"> ■ Înlocuiți rola de scarificare.
Aparatul vibrează și nu funcționează fără probleme.	Lamele scarificatorului sunt deteriorate.	<ul style="list-style-type: none"> ■ Înlocuiți rola de scarificare. ■ Contactați un atelier de service pentru clienți.



NOTĂ

Dacă întâmpinați defecțiuni care nu sunt enumerate în acest tabel sau pe care nu le puteți remedia singuri, vă rugăm să contactați serviciul nostru de asistență pentru clienți..

11 GARANȚIE

Vom rezolva orice defecte materiale sau de fabricație ale aparatului în timpul perioadei legale de garanție pentru reclamații legate de defecțiuni, în conformitate cu alegerea noastră de a repara sau de a înlocui. Perioada de garanție legală este determinată de legislația țării în care a fost achiziționat aparatul.

Promisiunea noastră de garanție se aplică numai dacă:

- Aceste instrucțiuni de utilizare sunt respectate
- Aparatul este manipulat corect
- Au fost utilizate piese de schimb originale

The guarantee excludes:

- Deteriorări ale vopselei care pot fi atribuite uzurii normale
- Piese de uzură care sunt marcate cu un cadru xxxxxx (x) pe cardul de piese de schimb

Garanția devine nulă în cazul în care:

- Încercări de reparații neautorizate
- Modificări tehnice neautorizate
- utilizare neintenționată

Perioada de garanție începe odată cu achiziționarea de către primul utilizator final. Data de pe dovada de achiziție este decisivă. În cazul unei cereri de garanție, vă rugăm să luați această declarație de garanție și dovada originală de achiziție și să vă adresați distribuitorului dumneavoastră sau celui mai apropiat centru autorizat de servicii pentru clienți. Această declarație nu afectează pretențiile legale ale cumpărătorului pentru defecte față de vânzător.

12 DECLARAȚIE DE CONFORMITATE UE

Prin prezenta declarăm că acest produs, în forma sa comercializată, este în conformitate cu cerințele directivelor armonizate ale UE, cu standardele de siguranță ale UE și cu standardele specifice produsului..

Produs Electric scarifier	Producător AL-KO Geräte GmbH Ichenhauser Str. 14 D-89359 Kötz Germany	Persoană autorizată în mod corespunzător Andreas Hedrich Ichenhauser Str. 14 D-89359 Kötz Germany
Seria G1062012	Directivele UE 2006/42/EC 2014/30/EU 2000/14/EC 2011/65/EU	Standarde armonizate EN 60335-1:2012+A11:2014 EN 50636-2-92:2014 EN 62233:2008 EN 55014-1:2006+A2:2011 EN 55014-2:2015 EN 61000-3-2:2014 EN 61000-3-3:2013
Tip Combi-Care 36.8 E Comfort	Declarație de conformitate 2000/14/EC Appendix V	
Nivelul de putere sonoră EN ISO 3744 măsurat/garantat 94.0 dB(A) / 97.0 dB(A)		

Kötz, 22/10/2017



Wolfgang Hergeth
Managing Director