



**SC. BRONTO COMPROD S.R.L.**

Adresă sediu: str. Corneliu Coposu, nr. 35-37, loc. Cluj-Napoca, 400235, jud. CJ  
Adresă depozit/birouri: str. Principală, nr. 355B, loc. Suceagu, com. Baci, 407062, jud. CJ  
Tel: 0264-435.337, 406.790 fax: 0264-406.703  
E-mail: office@bronto.ro, Web: www.bronto.ro  
www.facebook.com/bronto.ro/

# MANUAL DE UTILIZARE

## MAȘINĂ DE TUNS GAZON, PE BENZINĂ

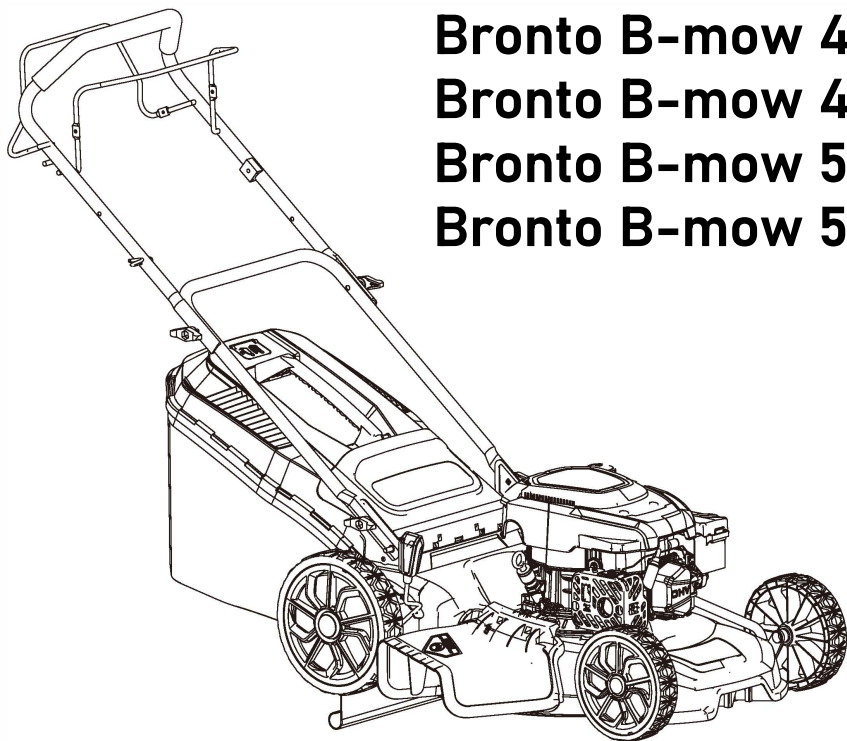

**Bronto B-mow 41S**  
**Bronto B-mow 46S**  
**Bronto B-mow 51S**  
**Bronto B-mow 53S**

### ATENȚIE:

Înainte de fiecare utilizare, citiți cu atenție manualul de instrucțiuni, care vă poate oferi toate informațiile necesare pentru o utilizare corectă în conformitate cu cerințele esențiale de siguranță.

**TRADUCEREA MANUALULUI  
ORIGINAL DE UTILIZARE**

## CONȚINUT

INSTRUCȚIUNI DE SIGURANȚĂ.....	3
UTILIZARE PREVĂZUTĂ.....	5
SIMBOLURI DE ATENȚIONARE DE PE MAȘINĂ.....	6
DESCRIEREA PIESELOR PRODUSULUI.....	7
ASAMBLARE.....	8
ULEI DE MOTOR ȘI COMBUSTIBIL.....	10
REGLARE.....	11
FUNȚIONARE.....	11
DEPOZITARE ȘI ÎNTREȚINERE.....	12
SPECIFICAȚII.....	15
DEPANARE.....	20

# INSTRUCȚIUNI DE SIGURANȚĂ

1. Citiți cu atenție instrucțiunile. Familiarizați-vă cu comenzile și utilizarea corectă al utilajului
2. Nu permiteți niciodată copiilor sau persoanelor care nu sunt familiarizate cu aceste instrucțiuni să folosească mașina de tuns iarba. Reglementările locale pot restricționa vârsta operatorului.
3. Dacă este posibil, evitați utilizarea acestei mașini de tuns iarba în condiții de umiditate.
4. Folosiți întotdeauna încălțăminte antiderapantă și îmbrăcăminte adecvată atunci când folosiți această motocosoare.
5. Nu utilizați niciodată acest echipament în timp ce sunteți obosit, bolnav sau sub influența alcoolului sau a drogurilor.
6. Risc de vătămare a auzului dacă nu purtați o protecție auditivă adecvată sau dacă folosiți mașina de tuns iarba pentru o perioadă prelungită de timp.
7. Inspectați temeinic zonele de cosit și îndepărtați toate obiectele străine, cum ar fi pietre, jucării, bețe, crengi și sârme, etc.
8. Tundeți numai atunci când există o vizibilitate bună și țineți la distanță persoanele din jur (în special copiii) și animalele de companie.
9. Înainte sau în timpul fiecărei utilizări, verificați și asigurați-vă că toate comenzile funcționează corect.
  10. Nu modificați și nu dezactivați setările motorului și nici sistemele sau caracteristicile de siguranță.
  11. Fiți atenți când tundeți în pante, în apropierea pantelor, a șanțurilor sau a terasamentelor..
  12. Opriti motorul înainte de a părăsi poziția de operare.
  13. Mașina de tuns iarba nu trebuie folosită fără protecție a c oșului colector sau a jgheabului
  14. Utilizarea acestui echipament vă va expune la vibrații, nu utilizați o perioadă îndelungată.
  15. Emisiile de evacuare ale acestui echipament conțin monoxid de carbon periculos, nu-l utilizați într-un spațiu închis..
  16. **ATENȚIE:** benzina este foarte inflamabilă. Incendiile sau exploziile pot provoca răni grave.
    - Depozitați benzina numai în recipiente destinate acestui scop.
    - Realimentați numai în aer liber și nu fumați în timpul alimentării.
    - Adăugați combustibil înainte de a porni motorul. Nu umpleți niciodată rezervorul cu combustibil când motorul este în funcțiune sau încă fierbinte.
- În cazul în care se varsă combustibil, nu încercați să porniți motorul. Mutăți-l într-un alt loc curat. 17. Inspectați cu atenție ca toate lamele, șuruburile și ansamblul de tăiere să nu fie uzate sau deteriorate. Înlocuiți componentele uzate sau deteriorate.

18. Utilizați piese de schimb și accesorii furnizate sau recomandate de producător.
19. Acordați o atenție deosebită atunci când schimbați direcția de deplasare pe pante. Nu trageți mașina de tuns iarba înapoi decât dacă este necesar.
20. Nu încercați niciodată să reglați înălțimea de tăiere în timp ce motorul este în funcțiune.
21. Oprți motorul înainte de a transporta mașina de tuns iarba.
22. Nu utilizați mașina de tuns iarba cu protecții deteriorate sau fără dispozitive de siguranță.
23. Nu puneți mâinile sau picioarele în apropierea sau sub tuțitului. Țineți-vă întotdeauna la distanță de orificiul de degajare.
24. Oprți motorul, scoateți fișa bujiei și asigurați-vă că toate piesele în mișcare s-au oprit complet:
  - înainte de a îndepărta resturile de iarbă sau obstrucțiile.
  - înainte de a verifica și curăța sau de a lucra la mașina de tuns iarba.
  - când părăsiți mașina de tuns iarba.
25. Nu depozitați niciodată echipamentul cu benzină în rezervor în interior, unde vaporii pot ajunge la o flacără deschisă sau la o scânteie.
26. Lăsați motorul să se răcească înainte de a-l depozita în orice incintă.
27. Pentru a reduce pericolul de incendiu, păstrați motorul, echipamentul, compartimentul bateriei și zona de depozitare a benzinei curate de iarbă, frunze sau grăsimi excesivă.
28. Verificați frecvent dispozitivul de colectare a ierbii pentru uzură sau deteriorare.
29. Înlocuiți piesele de siguranță uzate sau deteriorate.
30. Dacă este necesară golirea rezervorului de combustibil, goliți-l numai în aer liber.
- 31. Utilizarea de piese care nu sunt de origine poate avea ca rezultat un pericol.**
32. Verificați siguranța de oprire a tuțitului înainte de utilizare.
33. Nu utilizați mașinile de tuns iarba dacă există riscul de descărcări electrice

## UTILIZARE INTENȚIONATĂ

**Acest echipament este destinat tunderii gazonului. Nu este potrivit pentru utilizare comercială.**

**Orice altă utilizare decât cea permisă în mod specific în aceste instrucțiuni poate duce la deteriorări sau vătămări. Acest echipament este destinat utilizării de către adulți. Copiii sau alte persoane care nu sunt familiarizate cu instrucțiunile de utilizare nu trebuie să utilizeze acest echipament.**

**Citiți cu atenție aceste instrucțiuni înainte de a asambla și de a folosi această mașină de tuns iarba!**

## SIMBOLURI DE AVERTIZARE DE PE MAȘINĂ



AVERTISMENT- Pentru a reduce riscul de rănire, citiți acest manual de instrucțiuni înainte de utilizare.



Acest simbol indică un PERICOL, AVERTISMENT sau ATENȚIE.



Opriti motorul și scoateți fișa bujiei înainte de a efectua lucrări de întreținere sau reparații.



Risc de rănire din cauza unui obiect aruncat sau azvârlit. Țineți persoanele aflate în preajmă departe de echipament.



Risc de vătămare prin zgomot. Purtați protecție pentru auz.



Nivelul de putere acustică garantat



Risc de răire din cauza uși telor or mașinii de tuns iarba. Țineți mâinile și picioarele la distanță de c uși t



Risk of burn. Stay clear of hot surface.

Adăugați ulei la motor. Nu umpleți excesiv.

## DESCRIEREA PĂRȚILOR COMPONENTE PRODUSULUI

Vezi în figura 1

1. Manetă comandă tracțiune roți
2. Ghidon superior
3. Manetă comandă oprire motor
4. Sistem de fixare
5. Ghidon inferior
6. Cos colector
7. Manetă de reglare a înălțimii
8. Roată spate
9. Roată față
10. Jgheab de degajare laterală
11. Șasiu
12. Jojă de ulei
13. Bușon rezervor de combustibil
14. Pompă amorsare
15. Fișa bujiei
16. Demaror

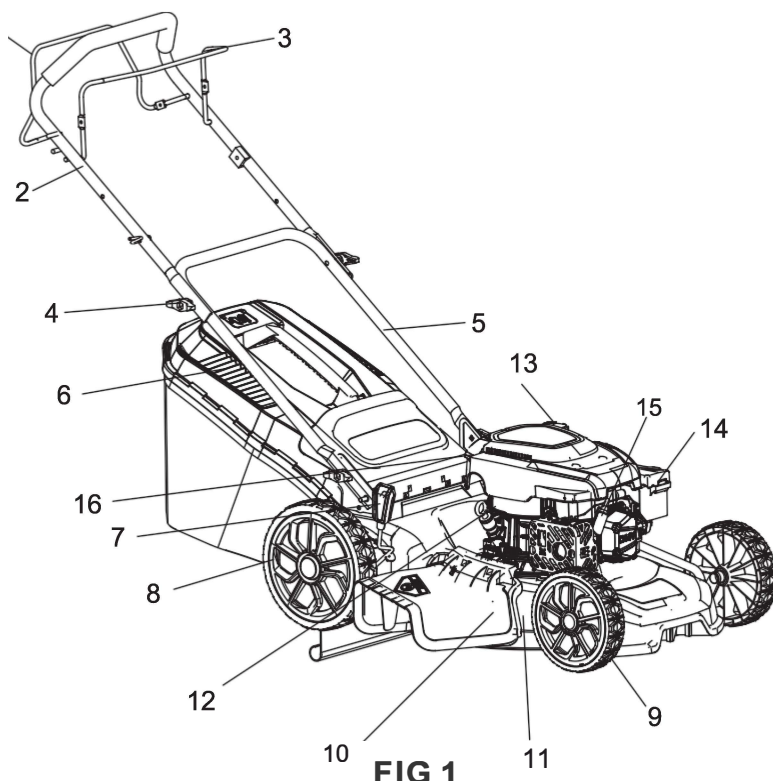

## AȘAMBLARE

### ASAMBLAREA MÂNERULUI

1. Fixați mânerul inferior cu ajutorul a două șuruburi și a două butoane mici pe fiecare parte.

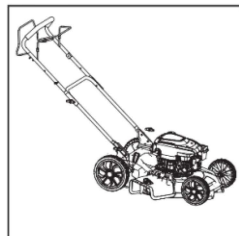

2. Desfaceți mânerul superior și fixați-l de mânerul inferior.

**NOTĂ:** Asigurați-vă că ghidajul sforii se află pe mânerul corect.,

atunci când stați în spatele mașinii de tuns iarba.

3. Fixați cablul de mâner cu o clemă.

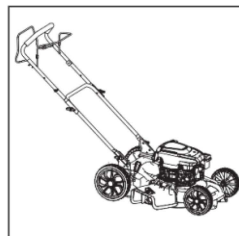
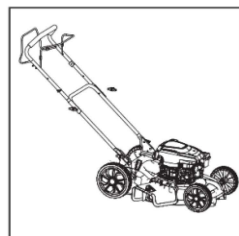

### ASAMBLAREA COȘULUI COLECTOR

1. Atașați sacul colector de cadrul metalic. Asigurați-vă că este bine fixat.

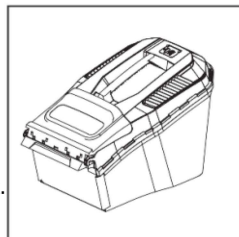

2. Ridicați deflectorul din spate și agățați coșul colector.

3. Eliberați deflectorul din spate și fixați coșul colector al ierbii.

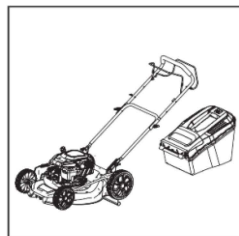

## Montarea piesei de mărunțire

Îndepărtați coșul colector

2. Introduceți piesa de mărunțire în gaură
3. Închideți deflectorul spate

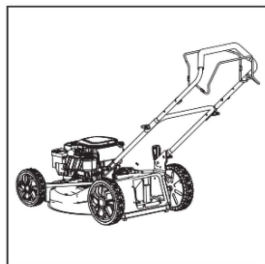

## MONTAREA JGHEABULUI DE EVACUARE LATERALĂ

1. Ridicați capacul de evacuare laterală și fixați jgheabul de evacuare laterală.
2. Eliberați capacul lateral de evacuare.

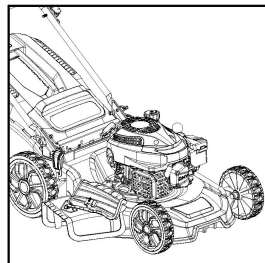

## Descrierea cablului comutator de accelerație (opțional)

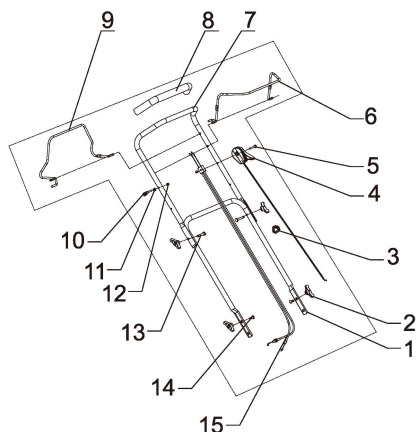

1. Ghidon inferior
2. Buton fixare
3. Clemă cablu
4. Manetă de accelerație
5. Șurub hexagonal
6. Manetă comandă motor
7. Ghidon superior
8. Manșon mâner
9. Manetă comandă transmisie
10. Ghidaj sfoară demaror
11. Piuliță hexagonală
12. Piuliță hexagonală
13. Șurub bombat
14. Șuruburi cu cap bombat, cu gât pătrat
15. Cabluri de comandă

## ULEI DE MOTOR ȘI COMBUSTIBIL

### ATENȚIE:

Motorul trebuie să fie umplut cu tipul corect de ulei și benzină înainte de pornire.

Nu adăugați ulei sau combustibil în timp ce motorul este în funcțiune.

Nu folosiți amestec de ulei și benzină.

### PERICOL:

Vaporii de benzină sunt foarte inflamabili și extrem de explozibili. Țineți întotdeauna combustibilul departe de scântei, flăcări deschise, căldură și alte surse de aprindere.

NU aprindeți și nu fumați. Incendiul sau explozia pot provoca arsuri grave sau moartea. NU umpleți prea mult.

Umpleți sau goliți combustibilul NUMAI în aer liber, într-o zonă bine ventilată.

Tipul de ulei de motor recomandat: 10W-30

Benzină: benzină fără plumb cu o cifră octanică minimă de 85 și un conținut de etanol de 10% sau mai puțin în volum. (E10)

### VERIFICAREA ȘI COMPLETAREA NIVELULUI DE ULEI

1. Opriti motorul. Așezați mașina de tuns iarba pe o suprafață plană.
2. Scoateți jojă de ulei și ștergeți-o cu o cârpă curată.
3. Folosind o pânie, adăugați încet până la 500 ml de ulei, puneți la loc și strângeți jgă de ulei. NU umpleți prea mult.
4. Ștergeți orice ulei vărsat.
5. Verificați nivelul uleiului de motor înainte de fiecare utilizare și adăugați ulei după cum este necesar.

### VERIFICAREA ȘI COMPLETAREA NIVELULUI DE COMBUSTIBIL

1. Scoateți capacul rezervorului de combustibil.
2. Adăugați încet benzină în rezervor. Nu umpleți rezervorul în întregime, lăsați puțin spațiu în rezervor pentru expansiunea benzinei.
3. Înșurubați capacul rezervorului și ștergeți orice combustibil vărsat.

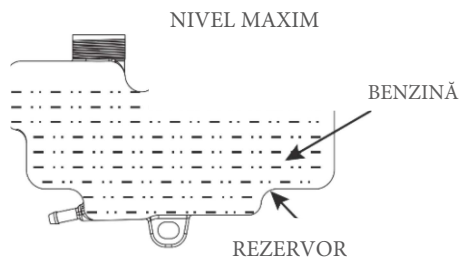

## REGIARE

### SETAREA ÎNĂLȚIMII DE TĂIERE

Plaja de înălțime de tăiere este de 25-75mm.

Trageți în lateral maneta de reglare a înălțimii și împingeți-o în poziția dorită.

## OPERARE

### PORNIREA ȘI OPRIREA MAȘINII DE TUNS IARBA

#### Pentru a începe cositul:

1. Selectați înălțimea de tăiere dorită. 2. Apăsăți pompa de amorsare de 3-5 ori. (Pentru o pornire la cald, nu este necesar să apăsați pompa de amorsare

NOTĂ: dacă pompa de amorsare este apăsată prea des, în carburator va intra combustibil în exces, ceea ce va duce la dificultăți de pornire.

2. Stați în spatele mașinii de tuns iarba. Trageți maneta comandă motor

de frână/oprire spre mânerul mânerului. Țineți maneta

și mânerul împreună o singură mână

3. Trageți încet de mânerul demaror

până când se simte rezistență, apoi eliberați încet înapoi.

4. Dacă această mașină este echipată cu sistem de autopropulsie, împingeți maneta de acționare spre mânerul, iar mașina de tuns iarba se va deplasa înainte.

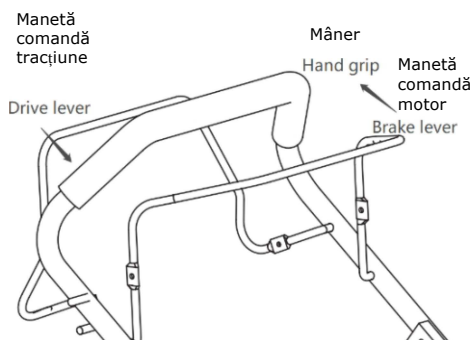

#### Pentru a opri tunderea

1. Mașină autopropulsată eliberați maneta de acționare.

2. Mașină neautopropulsată eliberați maneta de frână/oprire.

## GOLIREA COLECTORULUI DE IARBĂ

NOTĂ: Înainte de a scoate coșul colector opriți motorul și așteptați până când cuțitul se oprește

1. Ridicați cu o mână capacul orificiului de evacuare, iar cu cealaltă mână prindeți mânerul coșului colector de iarbă

2. Scoateți coșul colector și goliți iarbă din el. Montați-l la loc.

**NOTĂ: Dacă resturile de iarbă sunt depuse în jgheabul de evacuare, curățați-le cu o perie**

## DEPOZITARE ȘI ÎNTREȚINERE

**AVERTISMENT: Înainte de a efectua orice operațiune de întreținere sau de curățare, opriți motorul și așteptați până când lama se oprește. Scoateți fișa bujiei**

**de aprindere. Risc de accidente.**

**Lăsați echipamentul să se răcească înainte de orice operațiune de întreținere și curățare. Risc de arsuri.**

**Întreținerea necorespunzătoare poate duce la deteriorarea utilajului sau la rănirea utilizatorului.**

## CURĂȚARE

- După fiecare utilizare, curățați orificiile de aerisire, orificiul de evacuare și zona cuțitului, folosind șasiul, o bucată de lemn sau o sculă potrivită.
- Aveți grijă când înclinați mașina de tuns iarbă, deoarece combustibilul sau uleiul ar putea să se scurgă. Este permisă înclinarea mașinii doar în spate, încât bujia și carburatorul întotdeauna să fie îndreptate în sus.
- Purtați mănuși atunci când, lucrați la cuțit.

## ÎNȚREȚINEREA BUJIEI DE APRINDERE

- Scoateți fișa bujiei de aprindere
- Deșurubați bujia de aprindere
- Curățați bujia cu o perie de sârmă
- Verificați și reglați (dacă este necesar) distanța, dintre electrozi care trebuie să fie de 0,7-0,8 mm
- Mutați la loc bujia de aprindere și strângeți-o.

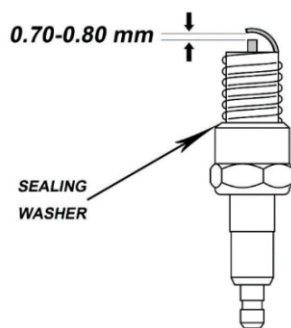

## ÎNȚREȚINEREA FILTRULUI DE AER

**Nu folosiți NICIODATĂ mașina de tuns iarba fără filtrul de aer**

- Îndepărtați capacul filtrului de aer
- Scoateți filtrul de burete și spălați-l cu apă și săpun.
- Dacă este necesar, înlocuiți filtrul murdar cu unul nou (element de hârtie)
- Lăsați filtrul să se usuce bine, apoi instalați la loc filtrul curățat sau un filtru nou (dacă este necesar)

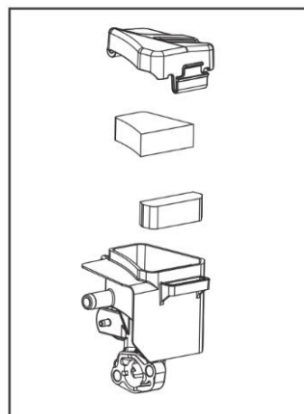

## SCHIMBAREA ULEIULUI DE MOTOR

- Scoateți joja de ulei
- Înclinați încet motorul cu 90° în lateral pentru a extrage uleiul sau folosiți o pompă de ulei pentru a extrage uleiul într-un recipient adecvat
- Adăugați 500 ml ulei SAE 5W/30, SAE 10W/30 sau echivalentul acestora.

**Se recomandă ca această lucrare să fie efectuată de un personal calificat**  
**UTILIZAȚI NUMAI CUȚIT ORIGINAL** Utilizarea unor piese care nu sunt de origine poate duce la deteriorarea mașinii și la vătăriri corporale

## **ÎNLOCUIREA CUȚITULUI**

### **AVERTISMENT: PURAȚAȚI MÂNUȘI CÂND LUCRAȚI LA CUȚIT**

Se recomandă ca această lucrare să fie efectuată de un personal calificat.  
Utilizați numai cuțit original! Utilizarea unor piese care nu sunt de origine poate duce la deteriorarea mașinii și la vătăriri corporale.

- Aveți grijă când înclinați mașina de tuns iarba, deoarece combustibilul sau uleiul s-ar putea scurge.
- Înclinați încet motorul pentru a scurge uleiul sau folosiți o pompă de ulei pentru a scurge uleiul într-un pa recipient adecvat.
- Țineți lama, deșurubați șurubul lamei. Îndepărtați șaița și lama.
- Montați noua lamă, în ordine inversă a operațiilor. Asigurați-vă că lama este poziționată corect și că șurubul este strâns.

## **DEPOZITARE**

Curățați și întrețineți mașina de tuns iarba înainte de depozitare. Dacă mașina de tuns iarba urmează să fie depozitată pentru mai mult de 15 zile, trebuie săgoliți și rezervorul de combustibil și rezervorul de ulei înainte de depozitare. Consumați benzina din carburator. Depozitați mașina de tuns iarba într-un loc uscat și bine ventilat, care să nu fie accesibil copiilor.

Opriti motorul în cazul în care mașina este transportată la locul de depozitare, altfel ar putea duce la deteriorări sau răni. Păstrați mașina pe roți în caz contrar se pot produce scurgeri de ulei.

# SPECIFICAȚII

Model	B-mow 41S	Model	B-mow 46S
Lățime de lucru (mm)	410	Lățime de lucru (mm)	460
Motor	ÜXFG -S	Motor	RV145-S
Capacitate rezervor ulei	0.1 L	Capacitate rezervor ulei	0.5L
Propulsie	autopropulsat	Propulsie	autopropulsat
Capacitate colectare	11 L	Capacitate colectare	60 L
rpm	2800	rpm	2800
Masa netă	GH	Masa netă	26
Putere acustică la poziția utilizatorului $L_{pa}$	82.6 dB(A)	Putere acustică la poziția utilizatorului $L_{pa}$	82.6 dB(A)
Putere acustică garantată $K_{Pa}$	3 dB(A)	Putere acustică garantată $K_{Pa}$	3 dB(A)
Putere acustică $L_{WA}$	9GJ dB(A)	Putere acustică $L_{WA}$	94.3 dB(A)
Incertitudine măsurare $K_{wa}$	1.1 J dB(A)	Incertitudine măsurare $K_{wa}$	1.88 dB(A)
Vibrații	1.6 m/s <sup>2</sup>	Vibrații	4.6 m/s <sup>2</sup>
Incertitudine măsurare $K$	2.1 m/s <sup>2</sup>	Incertitudine măsurare $K$	2.3 m/s <sup>2</sup>
Roți recomandate (diam. inch)	Spate: 8 Față: 7	Roți recomandate (diam. inch)	Spate: 8 Față: 7

Model	B-mow 51S	Model	B-mow 53S
Lățime de lucru (mm)	508	Lățime de lucru (mm)	530
Motor	ÜXF70-SM	Motor	ÜXF90-S
Capacitate rezervor ulei	0.5L	Capacitate rezervor ulei	0.55L
Propulsie	autopropulsat	Propulsie	autopropulsat
Capacitate colectare	60 L	Capacitate colectare	60 L
rpm	2800	rpm	2800
Masa netă	27.5	Masa netă	30.5
Putere acustică la poziția utilizatorului $L_{pa}$	85.2 dB(A)	Putere acustică la poziția utilizatorului $L_{pa}$	85.2 dB(A)
Putere acustică garantată $K_{Pa}$	3 dB(A)	Putere acustică garantată $K_{Pa}$	3 dB(A)
Putere acustică $L_{WA}$	95.2 dB(A)	Putere acustică $L_{WA}$	96.1 dB(A)
Incertitudine măsurare $K_{wa}$	1.91 dB(A)	Incertitudine măsurare $K_{wa}$	1.83 dB(A)
Vibrații	5.0 m/s <sup>2</sup>	Vibrații	5.9 m/s <sup>2</sup>
Incertitudine măsurare $K$	2.5 m/s <sup>2</sup>	Incertitudine măsurare $K$	2.4 m/s <sup>2</sup>
Roți recomandate (diam. inch)	Față: 8 Spate: 10	Roți recomandate (diam. inch)	Față: 8 Spate: 10

## TROUBLESHOOTING

Problemă	Cauză	Soluție
Motorul funcționează necorespunzător	Șocul în poziția greșită	Mutați maneta accelerației în poziția RUN
	Filtru de aer murdar	Curățați sau înlocuiți-l cu unul nou
	Filtru combustibil murdar	Curățați filtrul de combustibil
Motorul se oprește brusc	Nivel scăzut de ulei	Umpleți uleiul de motor până la nivelul corespunzător
	Rezervor de combustibil gol sau tip de combustibil greșit	Consultați cantitatea uleiului de motor și combustibilul
	Capacul rezervor stricat	Înlocuiți capacul de combustibil
	Bujie deconectată	Atașați fișa bujiei de aprindere
Motorul se oprește sub sarcină mare	Filtru de aer murdar	Curățați-o sau înlocuiți-o cu una nouă
	Motorul este încă la rece	Lăsați motorul să se încălzească înainte de utilizare
Motorul bate	Tip de combustibil greșit	Nu depășiți sarcina nominală
	Tip de combustibil greșit	Consultați uleiul de motor și combustibilul
Motorul dă rateuri	Benzină impură sau tip de combustibil greșit	Scurgeți combustibilul vechi și reumpleți cu benzină proaspătă.
	Supapă de admisie blocată sau motor supraîncălzit	Consultați uleiul de motor și combustibilul
	Sincronizare incorectă	Solicitați unui tehnician calificat să diagnosticeze motorul.
Supraîncălzirea motorului	Nivel scăzut ulei motor	Adăugați ulei de motor
	Teavă eșapament înfundată	Curățați canalul de degajare
	Ventilator de răcire blocat	Curățați ventilatorul de răcire.
Cuțitul nu se învâрте	Blocat cu iarbă	Îndepărtați iarba
	Cuțit montat greșit	Verificați lama și montați-o corect.
Zgomote și vibrații anormale	Cuțit montat greșit	Verificați lama și montați-o corect
	Lamă deformată	Îndepărtați lama demagorică și montați una nouă (vezi înlocuirea lamei)
Altele	Contactați un distribuitor de servicii autorizat pentru asistență tehnică	