

Vă rugăm să citiți cu atenție manualul înainte de a utiliza pompele

## 1. UTILIZARE

Se utilizează în principal pentru transportul lichidelor industriale, cum ar fi apa minerală, apa moale, apa pură, uleiul curat și circulația și amplificarea pentru alte medii chimice-industriale slabe.

- Ciclu de răcire a răcorului de apă rece
- Procese de tratare a apei
- Curățător industrial și mașină de spălat vase
- Creșterea presiunii apei în proces
- Încălzire și răcire pentru procese industriale
- Sistem de aer condiționat
- Dispozitiv de împropătare a aerului, dispozitiv de încălzire (apă moale)
- Alimentare și creșterea presiunii (apă potabilă, apă slab clorată)
- Sistem de fertilizare/contorizare

## 2. CONDIȚII DE LUCRU

- Temperatura lichidului :
- temperatură scăzută: -20°C - +70°C;
- model standard: +15°C - +70°C;
- temperatură ridicată: +70°C - +104°C;
- Temperatura ambiantă maximă: 50°C
- Presiunea maximă de funcționare: 8 bar
- Presiunea maximă de aspirație este limitată de presiunea maximă. Presiunea de funcționare

## 3. MOTOR

- Motor cu inducție în 2 poli;
- trifazat: 220/380V/50Hz
- Monofazat: 220-240V/50Hz
- Monofazat cu protecție termică de intrare
- Clasa de izolare: F
- Protecție: IP55
- Funcționare continuă

## 4. SEMNIFICAȚIA SIMBOLURILOR

**CMI 2-3(T)-A-W-G-BABE**

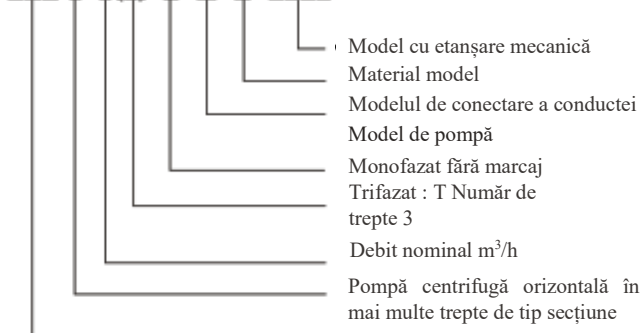

## Explicația numărului de cod

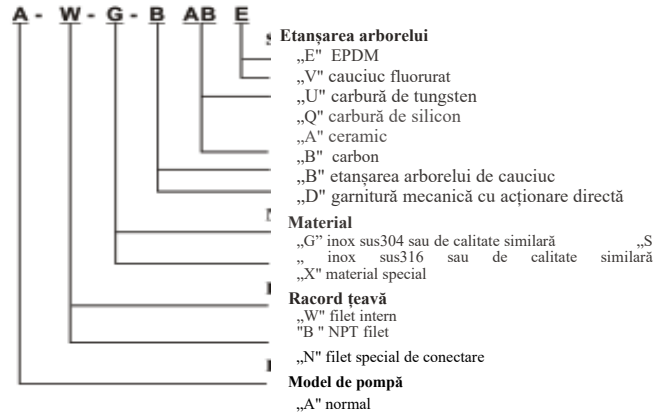

## 5. INSTALARE

Notă: ⚠

- 5.1. Nu instalați pompa în locuri expuse la soare sau umede.
- 5.2. Instalați pompa cât mai aproape de sursa de apă pentru a avea o conductă de aspirație cât mai scurtă și pentru a preveni reducerea aspirației.
- 5.3. Poziționați pompa cu ajutorul suporturilor.
- 5.4. Instalați pompa într-un loc uscat și ventilat pentru a asigura o funcționare sigură.
- 5.5. Încercați să reduceți cât mai mult posibil cotul în circuitul de conducte, astfel încât gradul de înclinare să fie mai mic de 2%.
- 5.6. Conexiunea circuitului de conducte trebuie să fie etanșă la apă iar conductele trebuie să fie susținute separat.
- 5.7. Se recomandă instalarea unui manometru de vacuum și a unui manometru de presiune la aspirație și refulare pentru a monitoriza condițiile de funcționare.

## 6. CONEXIUNE ELECTRICĂ

Pericol: ⚡

- 6.1. Asigurați-vă că tensiunea (V), frecvența (Hz), faza (PH) sunt conforme cu cele marcate pe etichetă. Când tensiunea este ± 10%, protectorul termic se va activa, iar motorul se va opri.
- 6.2. Pompa trebuie să fie legată la masă în siguranță și prevăzută cu un întrerupător de protecție împotriva scurgerilor.
- 6.3. Cablul trebuie să îndeplinească cerințele de curent.
- 6.4. Asigurați-vă că conexiunea electrică este corectă, conform schemei electrice.

## 7. PORNIREA, FUNCȚIONAREA ȘI OPRIREA POMPEI

Avertisment: ⚠

- 7.1. Este interzisă funcționarea pe uscat pentru a evita arderea garniturii mecanice.
- 7.2. Aceasta se poate roti liber de pe capacul ventilatorului cu ajutorul unei șurubelnițe.
- 7.3. Porniți pompa, în sensul acelor de ceasornic de pe capacul ventilatorului.
- 7.4. Umpleți apa în pompă de la supapa de golire.
- 7.5. Porniți pompa, deschideți supapa de golire pentru a seta debitul și presiunea de golire la datele necesare.
- 7.6. Închideți supapa de golire înainte de a opri pompa și alimentarea cu energie electrică.

## 8. ÎNTREȚINERE

Notă: ⚠

- 8.1. Este interzisă pornirea frecventă a pompei, aceasta trebuie să deconecteze comutatorul atunci când alimentarea cu energie electrică este brusc întreruptă.
- 8.2. Nu este permisă utilizarea supapei de aspirație pentru a regla debitul.
- 8.3. Dacă apa este insuficientă, pompa se oprește.
- 8.4. Dacă sesizați zgomote anormale, opriți pompa și verificați.
- 8.5. În cazul în care pompa nu este utilizată pentru o perioadă lungă de timp sau este oprită la temperaturi scăzute, apa trebuie să fie drenată pentru a evita deteriorarea structurii pompei ca urmare a înghețului.



Acest aparat nu este destinat utilizării de către persoane (inclusiv copii) cu capacități fizice, senzoriale sau mentale reduse sau cu lipsă de experiență și cunoștințe, cu excepția cazului în care acestea au fost supravegheate sau instruite cu privire la utilizarea aparatului de către o persoană responsabilă pentru siguranța lor. Copiii trebuie supravegheați pentru a se asigura că nu se joacă cu aparatul. Cablurile de alimentare deteriorate ale atașamentului de tip y trebuie înlocuite de către producător, de către un agent de service sau de către o persoană calificată în mod similar pentru a evita pericolele.

## 9. TABELUL DE PERFORMANȚĂ

Model	Motor de acționare P2(kW)	0.8	1.2	1.6	2.0	2.4	2.8	3.0	3.2	3.6	4.0
CMI2-2(T)	0.25	19.5	19	18.5	18	17	16.5	15	14.5	13.5	12
CMI2-3(T)	0.37	27	26	25	24	23	22	21	20	17	15
CMI2-4(T)	0.55	36	35	34	32	31	29	28	27	23	20
CMI2-5(T)	0.55	44	43	42	40	38	36	34	33	28.5	24
CMI2-6(T)	0.75	53	51.5	49	47	44	43	38	37	32	27
CMI2-7(T)	1.0	63	61	59	57	54	51	49	47	41	35

## 10. DIMENSIUNI

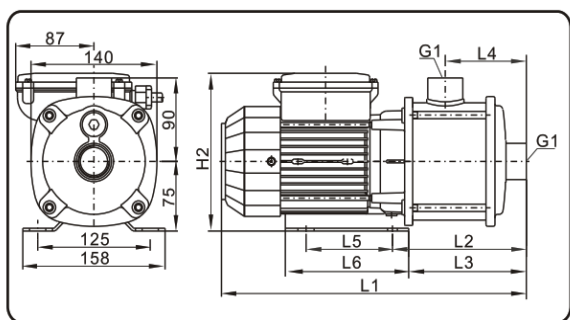

Model	Dimensiuni (mm)							
	H2		L1	L2	L3	L4	L5	L6
	Monofazat	Trifazat						
CMI2-2(T)	170	174	318	131	113	72	96	136
CMI2-3(T)	170	174	318	131	113	72	96	136
CMI2-4(T)	170	174	336	149	131	90	96	136
CMI2-5(T)	170	174	354	167	143	108	96	136
CMI2-6(T)	180	188	416	203	179	144	96	155
CMI2-7(T)	184	188	416	203	179	144	96	155

## 12. DEPANARE

PROBLEME	MOTIVE POSIBILE	SOLUȚIE
Pompa nu funcționează	Tensiunea nu este corectă. Siguranța sau protecția termică împiedică funcționarea pompei.	Verificați tensiunea de pe plăcuța de identificare. Verificați siguranța sau protecția termică.
Pompa nu pompează corect	Presiune principală prea mare Nivel de apă insuficient Supapa inferioară nu este în apă Lipsă apă Scurgere a conductei de admisie	Verificați înălțimea potrivită. Verificați înălțimea de aspirație. Puneți supapa în apă. Umpleți pompa cu apă. Verificați condițiile de aspirație.
Pompa funcționează, dar nu există apă	Supapa de picior este blocată. Rotorul prezintă coroziune. Supapa inferioară nu este în apă. Nu există apă de amorsare. Scurgeri în conducta de aspirație.	Verificați înălțimea de aspirație și instalați din nou pompa. Înlocuiți rotorul. Umpleți secțiunea de aspirație cu apă. Umpleți pompa cu apă. Verificați condițiile de aspirație.
Debitul se reduce vizibil	Supapa de picior este blocată. Înălțimea este prea mare. Nivelul apei este prea scăzut. Rotorul este grav avariata.	Curățați sau înlocuiți supapa de picior. Verificați înălțimea de instalare. Verificați capul de aspirație și instalați din nou pompa. Înlocuiți rotorul.
Motorul se supraîncălzește	Tensiune scăzută sau ventilație insuficientă în camera pompei	Contactați compania de electricitate pentru a furniza o tensiune stabilă. Asigurați o bună ventilație.
Pompa se oprește la scurt timp după pornire	Tensiune scăzută sau ventilație insuficientă în camera pompei	Contactați compania de electricitate pentru a furniza o tensiune stabilă. Asigurați o bună ventilație.

## 11. CURBA DE PERFORMANȚĂ

