

# Aparat indosariat cu spire metalice TD-1200

## Manual de folosire

### Partile componente:

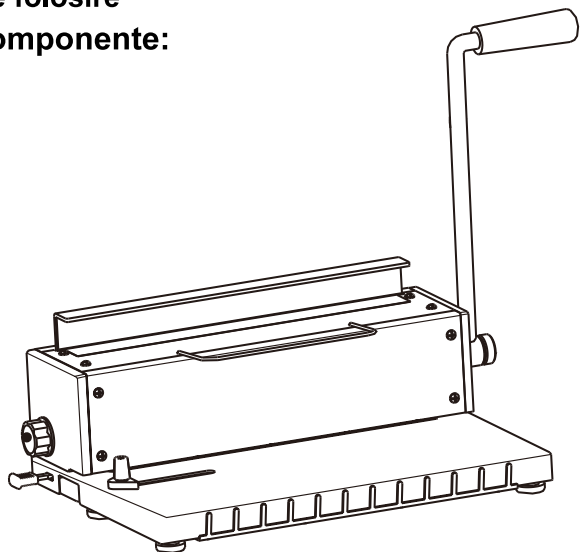

1. Maner
2. Surub
3. Axa de perforat
4. Ghidaj pentru marginea hartiei
5. Sertar resturi
6. Selectarea marginii
7. Inel selectare
8. Inel inchidere

### Instalarea aparatului

1. Puneti aparatul pe suprafata plana
2. Montati manerul aparatului fixand surubul.
3. Instalati suportul de hartie la locul destinat

### Precautii

Nu perforati niciodata peste capacitatea maxima permisa

Nu perforati niciodata alt material ( hartie umeda, metal, sticla, tesatura etc) cu exceptia hartiei, pentru a putea fi prevenita deteriorarea aparatului.

Curatati sertarul pentru resturi dupa fiecare folosire.

Nu loviti si nu trantiti aparatul, pentru a preveni deteriorarea sau functionarea lui defectuoasa.

Pentru a putea preveni orice accident asupra aparatului pastrati-l intr-un loc ferit unde poate sta in siguranta.

Tineti aparatul departe de contactul cu copiii, pentru a putea fi prevenit orice fel de accident.

Nu incercati niciodata sa reparati singuri aparatul. Va rugam consultati sau trimiteti aparatul catre un service specializat pentru repararea lui.

Este interzisa folosirea aparatului de catre minori sau persoane cu dizabilitati.

### Mod de utilizare

**Rotiti inelul selector in pozitia 4.8mm(3/6") inainte de a perfora.**

2. Ajustati ghidajul pentru margini pentru a centra documentul dvs. pe ghidajul pentru perforare. O setare cat mai potrivita va asigura o perforare optima.

3. Asezati hartia in aparat pana ce aceasta atinge limita marginii. Nu introduceti o cantitate mai mare decat cea admisa de tipul de aparat.

4. Trageti manerul in jos, apoi ridicati-l in pozitia initiala, astfel perforarea s-a efectuat.

5. Rotiti inelul selector pentru a potrivi masura inelului.

6. Trageti manerul pentru legare pentru a deschide inelul, asezati documentul perforat pe inel. Aveti grija ca dintii aparatului sa fie corect potriviti pe gaurile perforate.

7. Asezati inelul pe documentul perforat si asigurati-va ca inelele metalice au fost apropiate magnetic.

8. Trageti in jos de maner incet pana la limita posibila. ( pentru o indosariere cate mai perfecta , rotiti inelul selector usor pana atingeti efectul de indosariere dorit.)

