

**HYUNDAI**  
POWER PRODUCTS

# COMPRESOR DE AER

## HY-AC2402

## HY-AC5002

---

INSTRUCTIUNI DE UTILIZARE

NOTA: Figurile si ilustratiile din acest manual sunt oferite doar pentru referinta si pot diferi fata de modelul dumneavoastra. Pot interveni modificari tehnice.

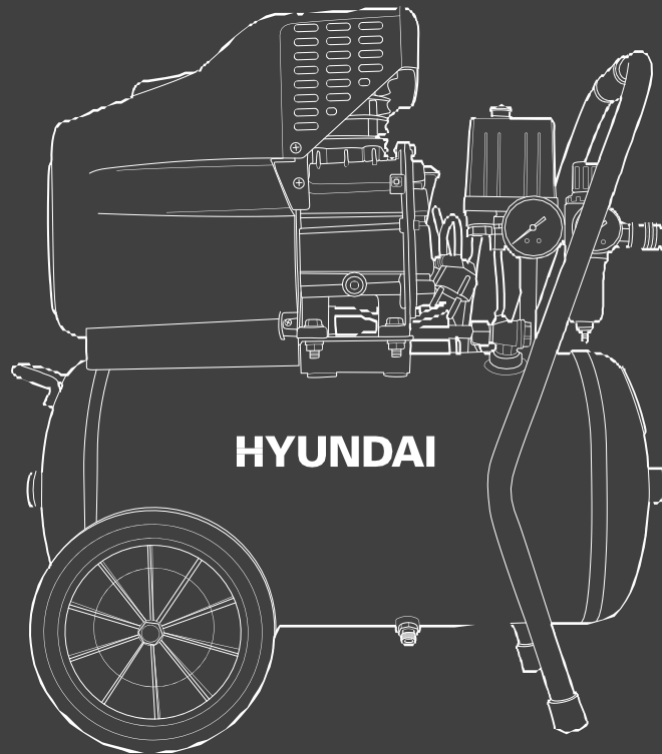

**ATENȚIE!**

**CITITI CU ATENȚIE ACEST MANUAL ÎNAINTE DE UTILIZAREA PRODUSULUI!  
NERESPECTAREA ACESTOR INSTRUCȚIUNI DE PROTECȚIE POATE DUCE LA  
VĂTĂMĂRI CORPORALE GRAVE. PĂSTRATI CU GRIJA MANUALUL DE  
INSTRUCȚIUNI PENTRU CONSULTARE ORI DE CĂTE ORI ESTE NEVOIE.**

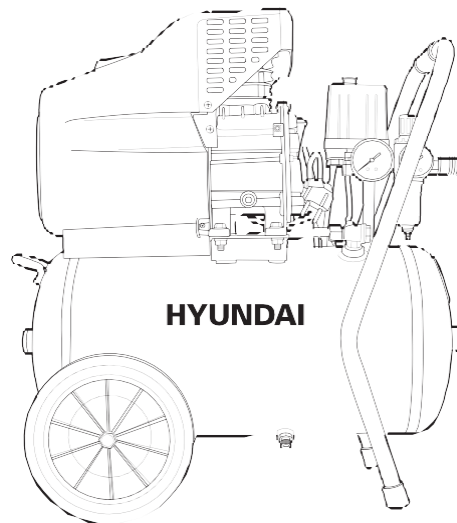
**HY-AC2402****HY-AC5002****A**

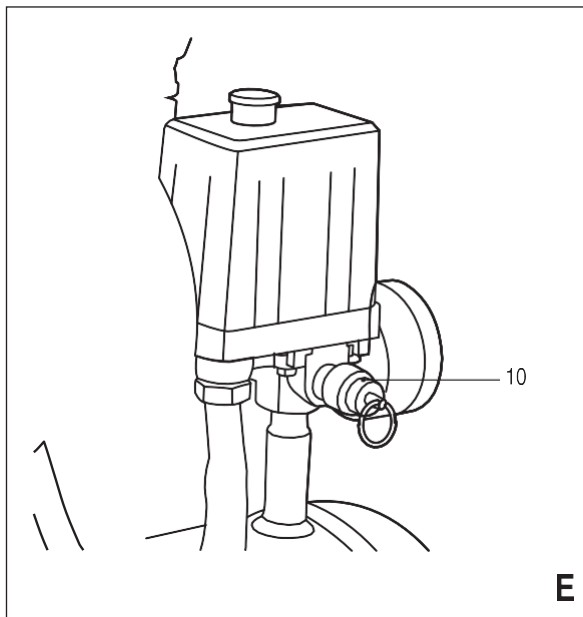
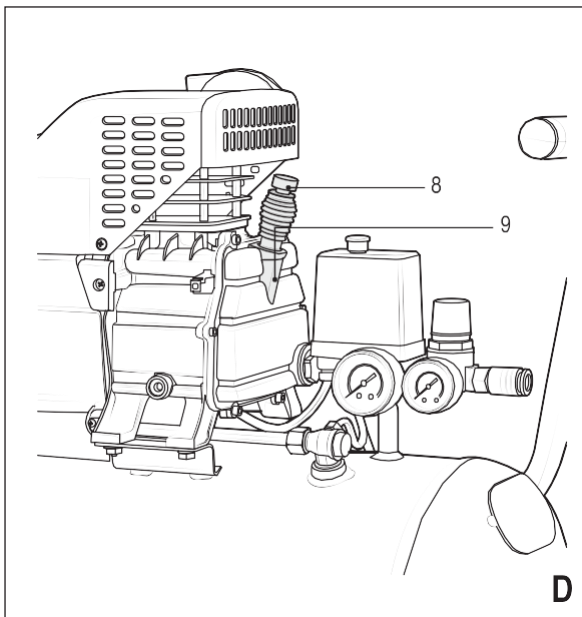
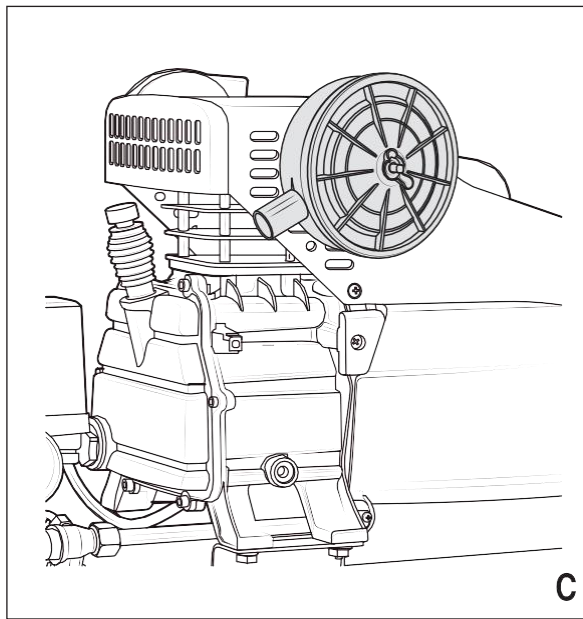
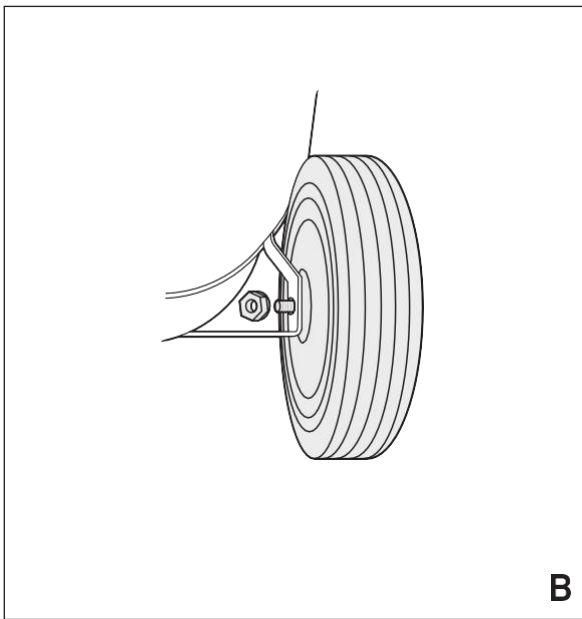

## INSTRUCIUNI DE SIGURANTA



Cititi cu atentie instructiunile de siguranta din manual precum si instructiunile suplimentare de siguranta ori de cate ori folositi compresorul.

Va prezentam mai jos principalele simboluri utilizate in acest manual:



Marcheaza situatiile cu risc de vatamare corporala sau deteriorarea masinii.

Va prezentam mai jos pictograme reprezentate pe compresor si sensul acestora:



Se recomanda utilizarea antifoanelor pentru protectia auzului.



Voltaaj



Atentie! Compresorul porneste pe neasteptate.



Ferește-te de piesele fierbinți.



Nivel de umplere cu ulei.



Consultați manualul

## INSTRUCIUNI SUPLIMENTARE DE SIGURANTA PENTRU EXPLOATAREA COMPRESOARELOR

• Va recomandam atentie sporita la utilizarea aerului comprimat. Nu îndreptați niciodată jetul de aer către oameni sau animale. De preferat să purtați ochelari de protectie. Nu folosiți aer comprimat pentru a curăța hainele.



Aerul comprimat nu este potrivit pentru respiratie.

• Nu depășiți presiunea maximă de funcționare. Nu efectuați nicio ajustare la mașină din cauza căreia poate fi depășită presiunea maximă de funcționare

• Nu depășiți niciodată presiunea maximă permisă a echipamentului de conectat sau a elementelor care trebuie umflate cu această mașină

• Nu folosiți mașina la o temperatură ambientală sub -5 ° C.

• Utilizați mașina numai în medii uscate și bine ventilate. Dacă utilajul este utilizat pentru pulverizarea substanțelor inflamabile, așezați compresorul în bataia vantului și la o distanță sigură.

• Deplasați compresorul numai ridicând de mâner. Nu trageți niciodată un furtunul de aer atașat pentru a muta compresorul.

• Piese componente ale compresorului se pot încălzi în timpul funcționării. Lăsați compresorul să se răcească după utilizare.

• Nu folosiți niciodată benzină sau alte lichide inflamabile pentru a curăța compresorul. Vaporii reziduali pot fi aprinsi de o scânteie și determina explozia compresorului.

• Păstrați acest manual împreună cu compresorul.

• Dacă rezervorul este fisurat, opriți imediat compresorul. Orice reparație a utilajului se va efectua de către un tehnician autorizat.

• Asigurați-vă că mașina este oprită și deconectată și că rezervorul este lipsit de presiune înainte de depanare, reparație sau când compresorul este depozitat spre pastrare.

• După fiecare utilizare, rezervorul trebuie să fie golit și umiditatea colectată în rezervor trebuie să fie purtată. Dacă rezervorul nu este golit corespunzător poate determina scurgeri și poate cauza o situație periculoasă.

## INSTRUCIUNI DE PROTECTIE PENTRU CURENTUL ELECTRIC



Verificati intotdeauna ca sursa de alimentare sa corespunda voltajului indicat pe placuta de identificare a compresorului.

## DESCRIERE (FIG.A)

Compresorul a fost proiectat sa asigure furnizarea de aer comprimat.

1. Comutator pornit/oprit
2. Racord furtun de aer
3. Manometru presiune de funcționare
4. Buton de reglare a presiunii de funcționare
5. Manometru presiune rezervor
6. Separator ulei/apă
7. Rezervor punct de golire (purjare)

## Pachetul de prezentare contine urmatoarele:

Compresor

2 roti

Filtru de aer

Bujie de aer ulei

Sticla cu ulei

Manual de instructiuni

Avertismente de siguranta

Garantie si service

## UTILIZARE

### Inainte de utilizarea pentru prima oara a compresorului:

1. Montați roțile (fig. B).
2. Montați filtrul de aer (fig. C).

### Umpleți cu ulei (fig.D)



**ATENȚIE!** Compresorul nu este umplut cu ulei.

- Scoateți capacul de plastic din orificiul de evacuare (8) al rezervorului de ulei (9). Pastrați capacul pentru transportul pe viitor a compresorului.
- Umpleți rezervorul cu uleiul furnizat până la marcajul roșu al nivelului de ulei.
- Verificați dacă deschiderea din partea superioară a dopului de evacuare este curată și introduceți dopul de evacuare în portalul de umplere a uleiului.

### Reglarea presiunii de funcționare (fig. A)

Presiunea de funcționare setată poate fi citită din manometru (3).

- Rotiți butonul de reglare (4) spre dreapta pentru a crește presiunea de funcționare.
- Rotiți butonul de reglare la stânga pentru a reduce presiunea de funcționare.



**ATENȚIE!** Nu depășiți niciodată presiunea maximă de funcționare a echipamentului conectat.

### Instrucțiuni de utilizare

- Verificați dacă rezervorul este evacuat și golit corespunzător.
- Verificați nivelul uleiului.
- Verificați dacă furtunul de aer este conectat corect.
- Deschideți robinetul.
- Porniți compresorul și permiteți mașinii să crească presiune.
- De îndată ce presiunea rezervorului este acumulată, motorul se oprește automat.
- Motorul pornește automat imediat ce presiunea rezervorului devine prea scăzută.
- După utilizare, opriți compresorul. Ventilați rezervorul și goliți umiditatea colectată în rezervor.

### Pornire și oprire (fig. A)

Introduceți stecherul în priză de perete.

- Pentru a porni aparatul, trageți întrerupătorul de pornire / oprire (1).
- Pentru a opri aparatul, apăsați butonul de pornire / oprire.



**ATENȚIE!** Folosiți comutatorul on / off (1) pentru a porni și opri compresorul. Nu opriți compresorul trăgând stecherul din priză. Acest lucru duce la deteriorarea motorului, deoarece întrerupătorul de pornire / oprire are o funcție suplimentară pentru a îndepărta aerul de pe linia de descărcare atunci când compresorul este oprit. Acest lucru reduce la minimum sarcina pe motor atunci când este pornit data viitoare.

### CURĂȚAREA

- Curățați exteriorul compresorului cu o cârpă umedă.
- Verificați periodic aparatul pentru posibile avarii și scurgeri.

### Ventilarea și golirea rezervorului (fig. A)

După fiecare utilizare trebuie ventilat rezervorul și umiditatea colectată în rezervor.

- Rotiți butonul de reglare (4) spre stânga până când manometrul (3) indică 0 bar.
- Scoateți furtunurile de aer
- Înclinați compresorul înapoi pentru a avea acces la punctul de golire (6).
- Slăbiți șurubul cu atenție, astfel încât rezervorul să fie evacuat fluent.
- Verificați manometrul (5). Când presiunea rezervorului a scăzut sub 0,7 bar, șurubul poate fi îndepărtat complet.
- Înclinați compresorul înainte și lăsați umiditatea să curgă din rezervor. Scuturați rezervorul de câteva ori, astfel încât toată umezeala să poată curge din rezervor.
- Introduceți din nou șurubul și strângeți-l bine.



**ATENȚIE!** Asigurați-vă ca umiditatea din rezervor a fost evacuată. Nu închideți complet punctul de golire dacă lăsați compresorul într-o zonă mai rece de 0 °C.

### Schimbarea uleiului (fig. A)

Uleiul trebuie înlocuit după primele 10 ore de funcționare și apoi la fiecare 20 de ore de funcționare.

- Scoateți dopul de evacuare din punctul de umplere.
- Înclinați ușor compresorul pentru a îndepărta tot uleiul.
- Umpleți rezervorul cu ulei până la marcajul roșu al nivelei de sticlă.
- Reinstalați mufa de aerisire.



**ATENȚIE!** Folosiți uleiul SAE30 pentru temperaturi peste 10 °C și SAE10 sub 10 °C.

### ÎNTREȚINERE



**ATENȚIE!** Opriți mașina înainte de a efectua lucrări de întreținere, scoateți stecherul din priză și goliți rezervorul.

### La fiecare utilizare

1. Verificați nivelul uleiului înainte de fiecare utilizare.
2. Goliți rezervorul și scurgeți umezeala.
3. Verificați dacă există scurgeri de aer.

### Săptămânal

1. Curățați sau înlocuiți filtrul de aer, dacă este necesar.

### Lunar

1. Controlați supapa de retur (curățați sau înlocuiți dacă este necesar).

**Notă:** asigurați-vă că rezervorul este gol pentru această operație.

2. Testați manual supapa de siguranță (10) trăgând inelul.

### Trei luni

1. Schimbați uleiul

2. Strângeți șuruburile chiulasei.

3. Curățați și verificați ansamblul supapei, înlocuiți garniturile / supapele dacă sunt uzate sau deteriorate.

## DEFECTIUNI IN EXPLOATARE

În cazul în care compresorul nu funcționează corect, urmați instrucțiunile de mai jos pentru a rezolva problema. Dacă nu puteți rezolva singur problema, contactați-vă dealerul.

### Motorul nu pornește

- Verificați dacă întrerupătorul de pornire / oprire este în poziția „ON”.
- Verificați dacă sursa de alimentare corespunde tensiunii de pe placa nominală a mașinii.

- Verificați dacă siguranțele sunt bune.

- Verificați dacă nu sunt utilizate cabluri de extensie care nu respectă reglementările aplicabile.

- Verificați că temperatura de lucru nu este prea rece.

### Compresorul nu alimentează aer

- Verificați dacă presiunea este reglată corect.

- Verificați dacă aparatul este pornit.

### Rezervorul este fisurat și scapă aer

- Verificați dacă șurubul punctului de golire al rezervorului este strâns.

### Presiunea este prea mare

- Verificați dacă furtunul este conectat la supapa corectă.

- Reglați presiunea.

### Presiunea nu poate fi reglată

- Setați presiunea la cel mai mic nivel.

- Lăsați aerul să scape prin supapa rezervorului.

- Reglați presiunea la nivelul dorit.

### Cuplele prezintă scurgeri de aer

- Conectați furtunul de aer cu banda de teflon învelită în jurul capătului.

- Aplicați o picătură de unsoare pe cuplaj și mișcați furtunul de aer de mai multe ori în interiorul și în afara acestuia.

## SPECIFICATIILE TEHNICE

Model	HY-AC2402	HY-AC5002
Tensiune de alimentare (V)	230	230
Frecvență rețea (Hz)	50	50
Putere (W)	1600	1600
Turație (rpm)	2850	2850
Presiune de funcționare (bar)	0 - 8	0 - 8
Debit de aer (l / min)	180	180
Ulei > 10 ° C / < 10 ° C	SAE30 / SAE10	SAE30 / SAE10
Temp.de funcționare (° C)	5 - 40	5 - 40
<b>Rezervor</b>		
Volumul rezervorului (l)	24	50
Presiune max. (bar)	8	8
Temp. de lucru (° C)	-10 - 90	- 10 - 90
LpA (presiune sonoră) (dB (A)@7m)	66	67
LpA (presiune sonoră) * (dB (A))	91	92
Greutate (kg)	23.2	28.1

\* Nivelul presiunii sonore la locul de muncă (K = 3).



**ATENȚIE!** Se recomandă folosirea antifoanelor.

## TERMEN DE GARANȚIE

Consultați condițiile de garanție anexate pentru termenii și condițiile de garanție.

## PROTECȚIA MEDIULUI ÎNCONJURĂTOR

### CASAREA

Produsul, accesoriile și ambalajele dvs. trebuie sortate pentru reciclare ecologică.

Doar pentru țările Comunității Europene:



Nu aruncați uneltele electrice ca deșeuri menajere. Conform Directivei Europene 2002/96 / CE pentru casarea echipamentelor electrice și electronice și punerea în aplicare a acesteia în dreptul național, instrumentele electrice care nu mai pot fi utilizate trebuie colectate separat și reciclate ecologic.

Specificațiile pot fi modificate fără o notificare suplimentară

## Declarație de conformitate



Declarăm pe propria răspundere că următoarele mașini

**Compresor de aer HY-AC2402**

**Compresor de aer HY-AC5002**

fabricate în serie sunt conforme cu următoarele standarde sau documente standardizate:

EN1012-1:2010

EN60204-1:2006+A1:2009

EN55014-1:2006+A1:2009+A2:2011

EN55014-2:2015

EN61000-3:2014

EN61000-3:2013

Conform directivelor UE:

2000/14/EC\_2005/88/EC, Annex VI

2006/42/EC

2014/30/EU EMC

