

POSIZIONE ANGOLARE DEL PERNO
RISPETTO ALLA TAMPOGRAFIA

ANGULAR POSITIONING PIN ACCORDING
TO PRINTED KNOB

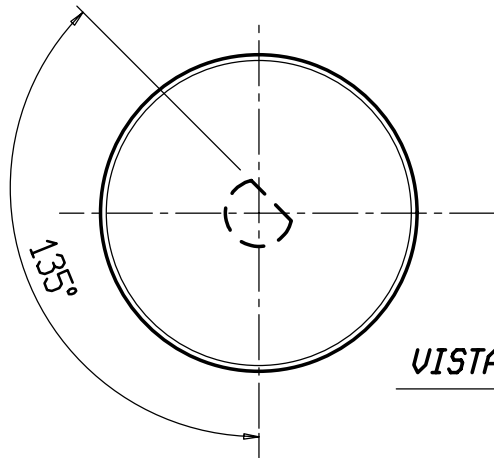

VISTA " A "

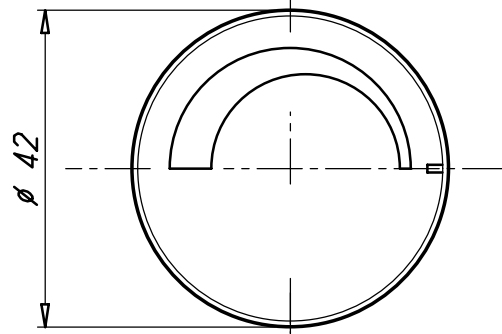

VISTA " A "

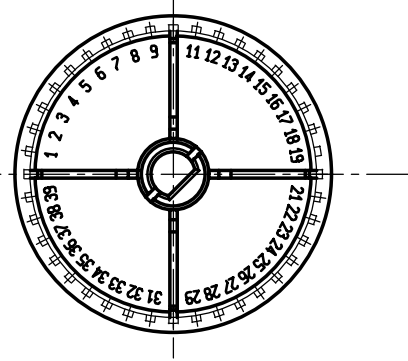

FONDO NERO
BLACK DIAL

FRECCIA BIANCA
WHITE ARROW

SATINATURA SUPERFICIALE
SATIN FINISH

K5024 G STANDEX INTERNATIONAL

Note :

- 1- La tampografia deve risultare completa, uniforme e senza sbavature.
- 2- Usare cliche' CL. 16.
- 3- Utilizzare inchiostro colore BIANCO RAL 9016
- 4 -Utilizzare manopola grezza cod. 003496.
- 5 -Per altre quote ed indicazioni vedere disegno cod. 003496.

Pos.	Codice	Denominazione	N. Pezzi	Note			
		Materiale					
		Trattamento					
		Peso grezzo	Quote senza indicazione di tolleranza: precisione gruppo				
			Lunghezza lato minore α'				
		Peso finito					
		Progetto N°					
		Diseg.	VENEZIA S.	20/04/98	Verif.	MARANDELLA	20/04/98
		Scala	1:1	Sost. il		556302-2	
				dal			
		Diseg.	IMOTT s.p.a.				
			Dis. 556302/3				
		Denominaz.	MANOPOLA TAMPOGRAFATA / RUPPER-PAD PRINTED KNOB				
		A4	Il presente disegno non puo essere riprodotto, copiato o comunicato a terzi senza la nostra autorizzazione, come a termine di legge sui diritti d'autore				

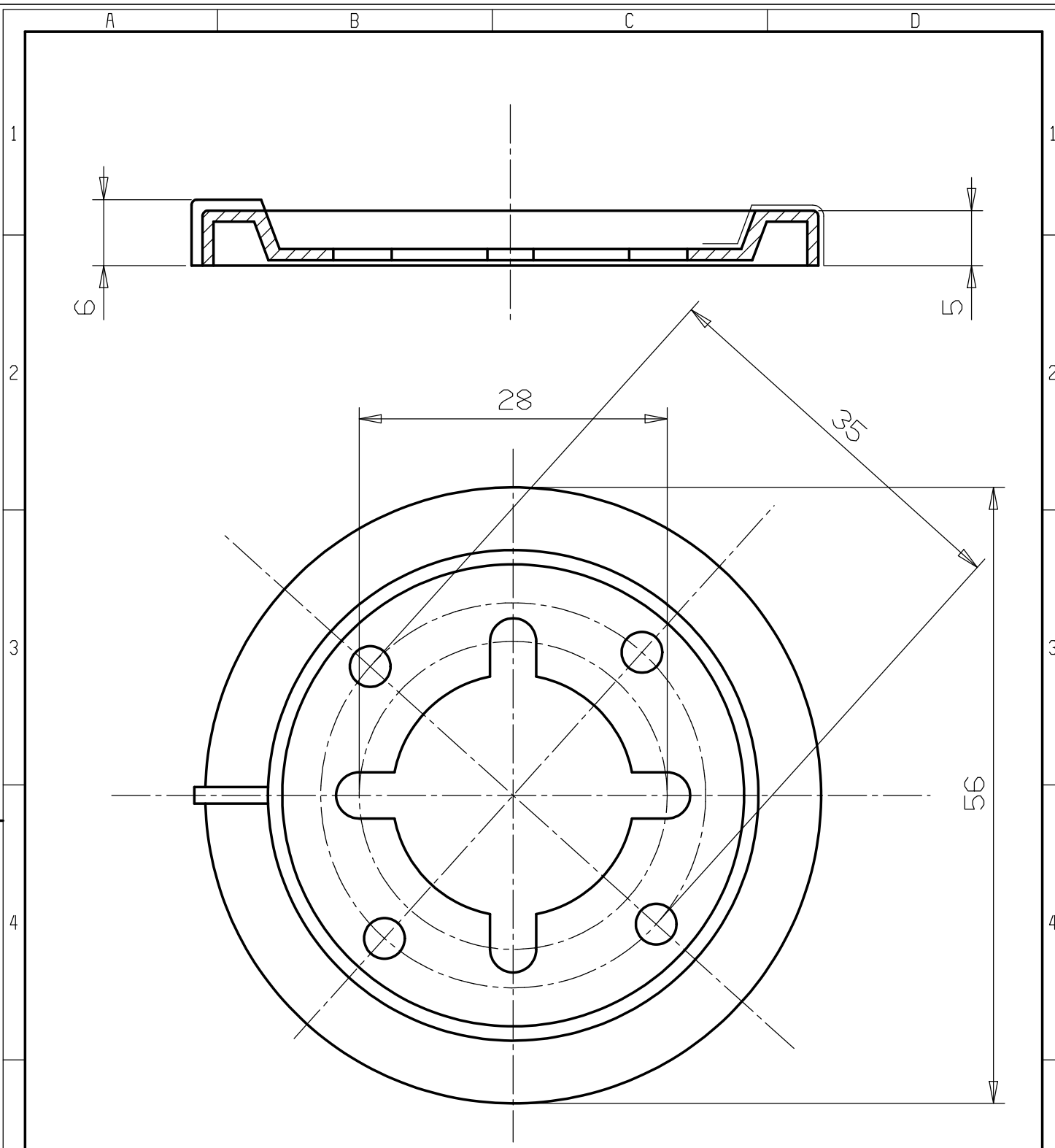

POLICARBONATO COLORE NERO RAL 9005												
Peso grezzo		Quote senza indicazione di tolleranza: precisione gruppo B							Lunghezza lato minore α°			
Peso finito	GRUPPO	da 0	da 6	da 30	da 120	da 315	da 1000	OLTRE	da 0	da 10	da 50	OLTRE
		a < 6	a < 30	a < 120	a < 315	a < 1000	a ≤ 2000	2000	a < 10	a < 50	a ≤ 100	100
		A	±0.05	±0.1	±0.15	±0.2	±0.3	±0.5	-	±1°	±30'	±20'
Progetto N°	B	±0.1	±0.2	±0.3	±0.5	±0.8	±1.2	±2				
	C	±0.2	±0.5	±0.8	±1.2	±2	±3	±4				
Diseg.						Verif. M. CAPITANIO		01/04/11				
Scale	2:1		Sost. il		Disegno/Codice			 Control System Srl				
			dal		556503							
Denominaz.	GHIERA PIANA NERA											
A4	Il presente disegno non può essere riprodotto, copiato o comunicato a terzi senza la nostra autorizzazione, come a termine di legge sui diritti d'autore											