

Număr comandă: 05 431 06 99

Robinet colțar de reglaj SCHELL cu filtru



Domeniu de aplicare:

- filtru cu finețea de 250 μm
- racord prelungit și inel ornament de \varnothing 54 mm

Domeniu de utilizare / Date tehnice:

- Pentru protecția armaturilor de calitate superioară, ca armaturile comandate electronic
- Debit: clasa A

Detalii:

- Material: alamă DIN EN
- Greutate: 0.2 kg/buc
- Unitate de ambalare: 1
- Dimensiuni: DN 15 G 1/2 FE x DN 15 G 1/2 FE

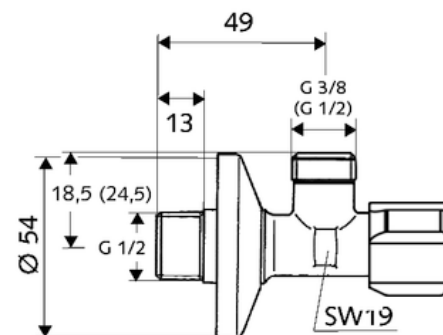

Versiuni:

Dimensiuni: DN 15 G 1/2 FE x DN 10 G 3/8 FE
 PU 60, W: 0.18 kg/buc

Nr. comandă: [05 430 06 99](https://www.schell.eu/romania-ro/produse/robinete-coltare-de-reglaj/robinete-coltare-robinete-coltare-speciale/details/artikel/054310699.html)