



Advantix-Scurgere de pardoseală

- dimensiuni sistem 145

echipare

Flanșă pentru hidroizolații, înălțător 150x150 mm rotativ și ajustabil pe înălțime, dop, ramă din plastic, grătar din inox 1.4301, sifon detașabil

controlat în privința calității conform normei DIN EN 1253 model 4951.1

articol 557 201

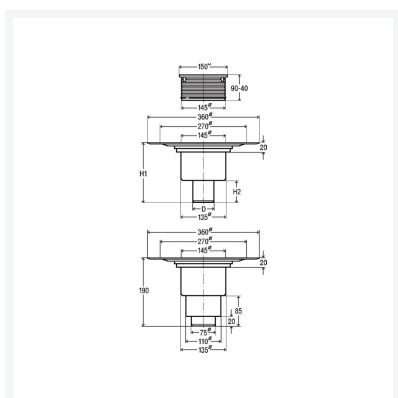

Caracteristici

Clasa de încărcare	CI	K=300 kg
Diametru nominal	DN	70/100
Înălțime 1	H1	190
Înălțime 2	H2	85
Capacitate de scurgere 10 mm (conform normei EN 1253)	CS 10	0,9 л/с
Capacitate de scurgere 20 mm (conform EN 1253)	CS 20	1,4 л/с
Scurgere verticală	SV	✓
Greutate	1100 g	
Volum	28162,75 cm ³	