



Advantix-Scurgeri pentru băi

- dimensiuni sistem 100, împotriva mirosurilor

echipare

Înălțător 100x100 mm rotativ și ajustabil pe înălțime, dop, grătar din inox 1.4301, flanșă pentru hidroizolații, sifon detașabil, intrare DN40, țevă de scurgere cu articulație

notă

Debitul de scurgere este valabil doar pentru grătarul din livrarea standard!

capacitate de evacuare conform DIN EN1253

model 4936.2

articol 583 217

notă:

înălțător cu ramă din plastic

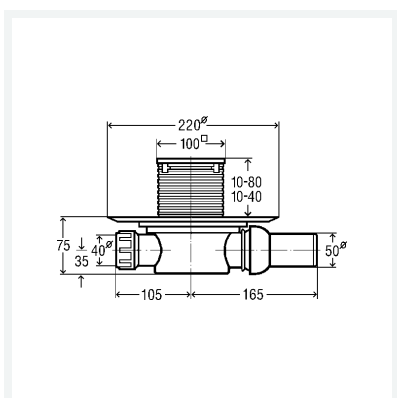

Caracteristici

Înălțimea gărzii hidraulice	IGH	30 mm
Clasa de încărcare	CI	K=300 kg
Capacitate de scurgere 10 mm (conform normei EN 1253)	CS 10	0,33 l/s
Capacitate de scurgere 20 mm (conform EN 1253)	CS 20	0,4 l/s
Diametru nominal	DN	50
Scurgere orizontală	SO	✓
Greutate	588 g	
Volum	8880 cm ³	