

BIS Menghină Model C pentru prinderi pe traversă

(K 20 05)

pentru grindă până la 28 mm

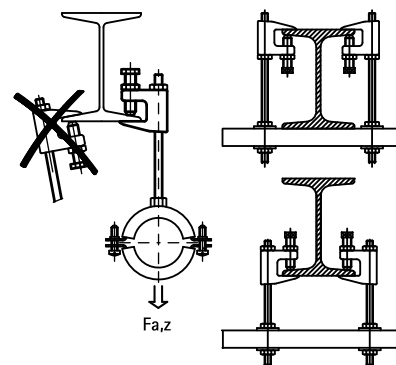
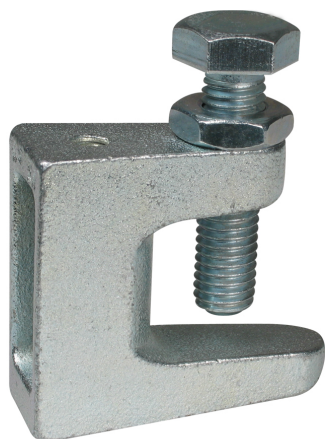

Caracteristici și beneficii

- pentru fixare rapidă de construcții metalice fara sudură sau găurire
- Conform reglementărilor VdS trebuie folosită o bandă de siguranță atinci cand țevile sunt mai mari de DN65
- Șurub cu cap hexagonal DIN 933 cu clasa de rezistență 8.8 și piuliță de blocare
- material: clema este realizată din fontă; șurubul din oțel călit, piuliță din oțel, placată cu zinc
- vezi și: BIS Chingă de siguranță



Art.Nr.	Cod	A (mm)	R	G	B (mm)	H (mm)	SW1 (mm)	F _{a,z} (N)	FM	VdS	Amb. 1
6003006	TK10-M6	≤23	M6	M10	50	45	17	2.500	-	-	50
6003208	TKN8-M8	≤18	M8	M8	38	35	13	1.200	-	VdS	50
6003008	TK10-M8	≤23	M8	M10	50	45	17	2.500	-	VdS	50
6003010	TKN10-M10	≤20	M10	M10	44	42	17	2.500	FM	VdS	50
6003310	TK16-M10	≤28	M10	M12	58	58	19	2.500	FM	VdS	25
6003012	TK12-M12	≤26	M12	M10	58	54	17	3.500	FM	VdS	25
6003016	TK16-M16	≤28	M16	M12	58	58	19	5.500	FM	VdS	25
6003905	TKN8-D9	≤18	∅ 9 mm	M8	38	35	13	1.200	-	VdS	50
6003908	TK10-D9	≤23	∅ 9 mm	M10	50	45	17	2.500	-	VdS	50
6003910	TKN10-D11	≤20	∅ 11 mm	M10	44	42	17	2.500	FM	VdS	50
6003912	TK12-D13	≤26	∅ 13 mm	M10	58	54	17	3.500	FM	VdS	25

Stângerea șurubului se face la + 1/2e din rotație. Strângerea piuliței se face la + 1/8e. Certificate la cerere.

