

	500 x 360 x 400
	500 x 440 x 400
	600 x 440 x 400
	800 x 440 x 400
	1000 x 440 x 400

	525 x 375 x 165
	525 x 450 x 165
	625 x 450 x 165
	825 x 450 x 165
	1025 x 450 x 165

UK Assembly instructions.

Please read the instructions first. We reserve the right to change product specifications due to possible technical improvements.
Caution: Always use appropriate fixings to suit your type of wall.

D Montageanleitung.

Bitte lesen Sie zuerst die Montageanleitung. Im Interesse der Entwicklung und Verbesserung von Produkten behält sich Ibsal International das Recht vor, die Produktspezifikationen gegenüberlich ohne Ankündigung zu ändern. Verwenden Sie für Ihr Mauerwerk geeignetes Befestigungsmaterial.

BG Инструкции за монтаж.

Преди монтажа, задължете се с инструкциите. Запазваме си правото да променяме спецификациите на продуктите поради технически подобрения.
Внимание: Винаги използвайте подходящи крепежни елементи, според вида на стената.

E Instrucciones de montaje.

Por favor, lea primero detenidamente las instrucciones. Se reserva el derecho a cambiar las especificaciones por posibles mejoras técnicas.
¡Atención! Use siempre las fijaciones apropiadas, dependiendo del tipo de pared.

I Istruzioni di montaggio.

Leggere prima le istruzioni. Ci riserviamo il diritto di apportare modifiche tecniche al prodotto senza preavviso.
Attenzione! I fissaggi devono essere scelti a seconda del tipo di muro.

RU Инструкции по установке.

Пожалуйста, перед установкой ознакомьтесь с инструкцией. Мы оставляем за собой право изменять характеристики продуктов ввиду возможных технических усовершенствований.
Внимание: Всегда используйте подходящий для Вашего типа стены крепежный элемент.

F Notice de montage.

Lisez d'abord la notice de montage. Sous réserve de modifications techniques.
! Attention: Utilisez toujours une fixation correcte pour votre type de mur.

CZ Pokyny k instalaci.

Před montáží prosím pozorně přečtěte montážní návod. Společnost Ibsal Standard International si vyhrazuje právo změnit specifikace výrobků z důvodu technických vylepšení.
Pozor: Používejte prosím takové montážní prvky, které odpovídají typu stěny.

GR Οδηγίες Τοποθέτησης.

Παρακολούθηστε προσεκτικά το οδηγό πριν από την εγκατάσταση του προϊόντος. Η Ibsal Standard International διατηρεί το δικαίωμα να αλλάξει τις προδιαγραφές των προϊόντων λόγω πιθανών τεχνικών βελτιώσεων.
Προσοχή: Για την καλύτερη εγκατάσταση χρησιμοποιήστε τα χαρακτηριστικά τείχη τα κατάλληλα εξαρτήματα.

PL Instrukcja obsługi.

Przed rozpoczęciem pracy przeczytaj uważnie instrukcję obsługi. Zarezerwujemy sobie prawo do zmian w specyfikacji technicznej produktu.
Uwaga: Używaj zestawów montażowych odpowiednich do rodzaju ściany.

	Ø8		X 6		X 6		X 6		X 6		X 8		X 8		X 8		X 8		X 8		X 8		X 8
	500 x 360		X 6		X 6		X 6		X 6		X 8		X 8		X 8		X 8		X 8		X 8		X 8
	500 x 440		X 6		X 6		X 6		X 6		X 8		X 8		X 8		X 8		X 8		X 8		X 8
	600 x 440		X 6		X 6		X 6		X 6		X 8		X 8		X 8		X 8		X 8		X 8		X 8
	800 x 440		X 6		X 6		X 6		X 6		X 8		X 8		X 8		X 8		X 8		X 8		X 8
	1000 x 440		X 6		X 6		X 6		X 6		X 8		X 8		X 8		X 8		X 8		X 8		X 8
	500 x 440		X 6		X 6		X 6		X 6		X 8		X 8		X 8		X 8		X 8		X 8		X 8
	600 x 440		X 6		X 6		X 6		X 6		X 8		X 8		X 8		X 8		X 8		X 8		X 8
	800 x 440		X 6		X 6		X 6		X 6		X 8		X 8		X 8		X 8		X 8		X 8		X 8
	1000 x 440		X 6		X 6		X 6		X 6		X 8		X 8		X 8		X 8		X 8		X 8		X 8

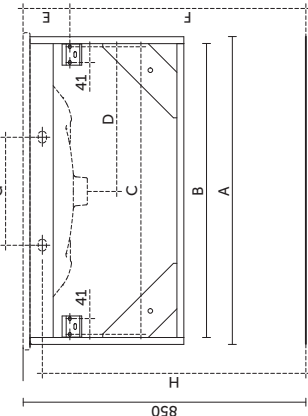

A	B	C	D	E	F	G	H
500x360	464	448	224	153	697	200	800
500x440	464	448	224	153	697	220	795
600x440	564	548	274	123	727	280	800
800x440	764	748	374	123	727	280	800
1000x440	964	948	474	123	727	280	800

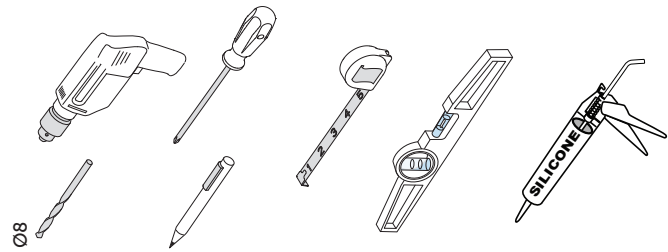

1

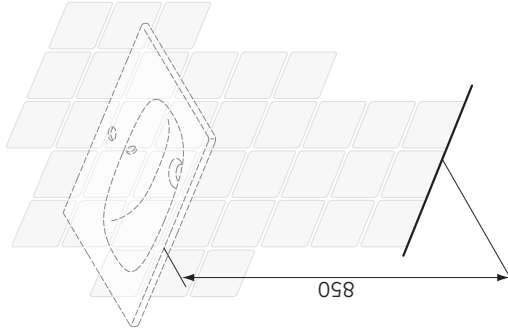

2

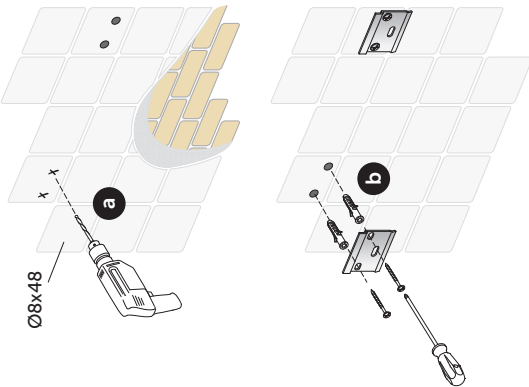

3

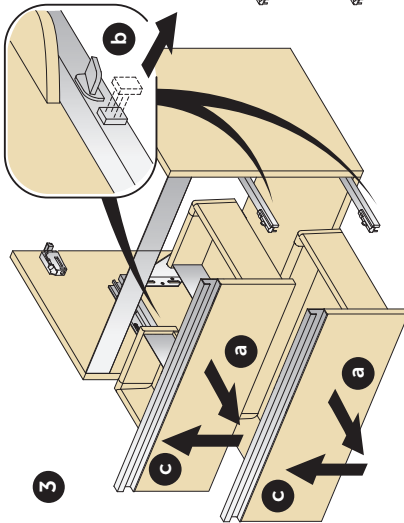

4

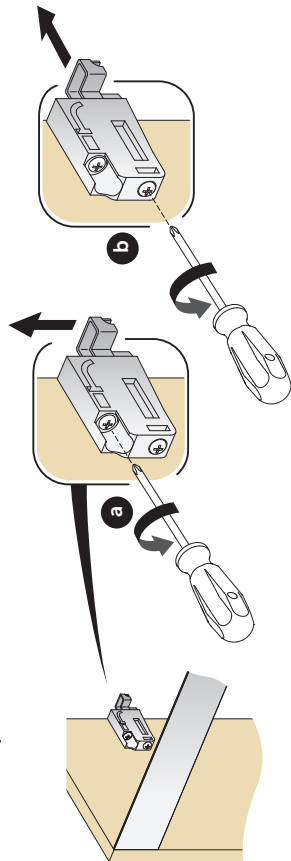

- 500 x 440
- 600 x 440
- 800 x 440
- 1000 x 440

