

Mitsubishi Lossnay Ventilator

MODEL:

VL-100U5-E (pull cord Type)

VL-100EU5-E (wall switch Type)

Installation Manual

Mitsubishi Lossnay Ventilator

MODEL:

VL-100U5-E (pull cord type)

VL-100EU5-E (wall switch type)

Installation Manual

For Dealer and Contractor

Please ensure that the separate "Operating Instructions" are handed over to the customer. Please ensure that it is delivered to the customer.

- Proper installation is necessary for the Lossnay to perform at full potential and to ensure safety. Before proceeding with the installation work, be sure to read through these instructions.
- The installation work must be done by an authorized dealer or qualified contractor. Errors in installation can lead to breakdowns and accidents.
- Installation by the customer can lead to breakdowns and accidents.
- Electrical work must be done by a qualified and licensed electrician employed by the dealer or contractor.
- If the supply cord is damaged, it must be replaced by the manufacturer, its service agent or a similarly qualified persons in order to avoid a hazard. (VL-100U5-E only)

Contents	Page
Safety precautions.....	1
Dimensional outline drawing.....	2
List of included parts.....	3
Before installation	3
Mounting instructions.....	4
Wall-hole construction.....	4
Cutting air supply/exhaust pipes.....	5
Attaching the mounting plate	5
Attaching air supply/exhaust pipes ..	6
Attaching the main unit	6
Outdoor construction	8
Checks after mounting.....	9
Test run.....	9

Safety precautions

Hazards created by mishandling and their severity are indicated by the following markers.

Warning:

This applies to mishandling or misoperation of the product which could lead to a fatal or serious injury.

Caution:

This applies to mishandling or misoperation of the product which will lead to an injury or damage to your home, household effects, etc.

Warning

 Prohibited

- Do not install the unit and wall switch in a bathroom or other highly humid location.
- Electric shock or short circuits could result.

 Do NOT disassemble.

- Do not disassemble the unit more than necessary or modify it.
- Fire, electric shock or injury could result.

 Connect the grounding wire.

 You must follow the instructions given.

- **Connect the product properly to ground.**
 - Malfunctioning or power leaks can cause electrical shock.
- **Use at the rated voltage.**
 - Fire or electric shock could result.
- **Make sure the outside air intake opening is positioned so that it will not take in combustion gases or other exhaust. Position the unit so that it will not become covered with snow.**
 - If intake air is not fresh, oxygen could become depleted in the room.
- **Install the unit securely to a sufficiently strong wall surface.**
 - Injuries could result if the unit falls.
- **Connect wires securely to terminal block connections so they do not come out.*1**
 - Poor connections could result in fire.

- Electrical work must be done by an electrical contractor (a licensed electrician) in accordance with the technical standards of the equipment and local regulations to ensure safety.
- Bad wiring and mistakes in electrical work could result in electric shocks or fire.
- Use circuit breakers connected to the power supply to protect against short circuits.*1
- Short circuits could result in fire.

⚠ Caution



Prohibited

- Install the unit only on a wall. Do not install it on a ceiling.
- Injury could result if the unit falls.
- Do not install the unit in excessively hot areas (40°C or more), near open flames, in areas prone to oily smoke, or where it could come in contact with organic solvents.
- Fire could result.
- Always place a cover on the terminal block after construction work is complete.*1
- Dust, humidity and the like could cause short circuits or fire.
- Wear gloves when attaching the unit.
- Failure to wear gloves could result in injury.



You must follow the instructions given.

- Attach the unit so that the air supply/exhaust pipes slope downward toward outdoors.
- Rainwater entering the unit could result in electric shock, fire or indoor items getting wet.
- Install the provided weather covers.
- Rainwater entering the unit could result in electric shock, fire or indoor items getting wet.
- Be sure to shut off circuit breakers or remove the power plug from the wall outlet if the Lossnay will not be used for a long period after installation.
- Failure to do so could result in electric shock from deteriorated insulation, or fire from a short circuit.
- When attaching the main unit on the wall, press the main unit against the wall and secure it firmly with the two screws.
- The joint gap could cause the wall to become dirty.

*1: VL-100EU5-E only.

Note

- In mid-rise and high-rise buildings or in coastal and other areas prone to strong winds, wind could blow into the unit when it is not operating. Install the Lossnay where it will not be directly subject to wind.
- Do not use the Lossnay in areas prone to damage from salt or hot springs.

Dimensional outline drawing

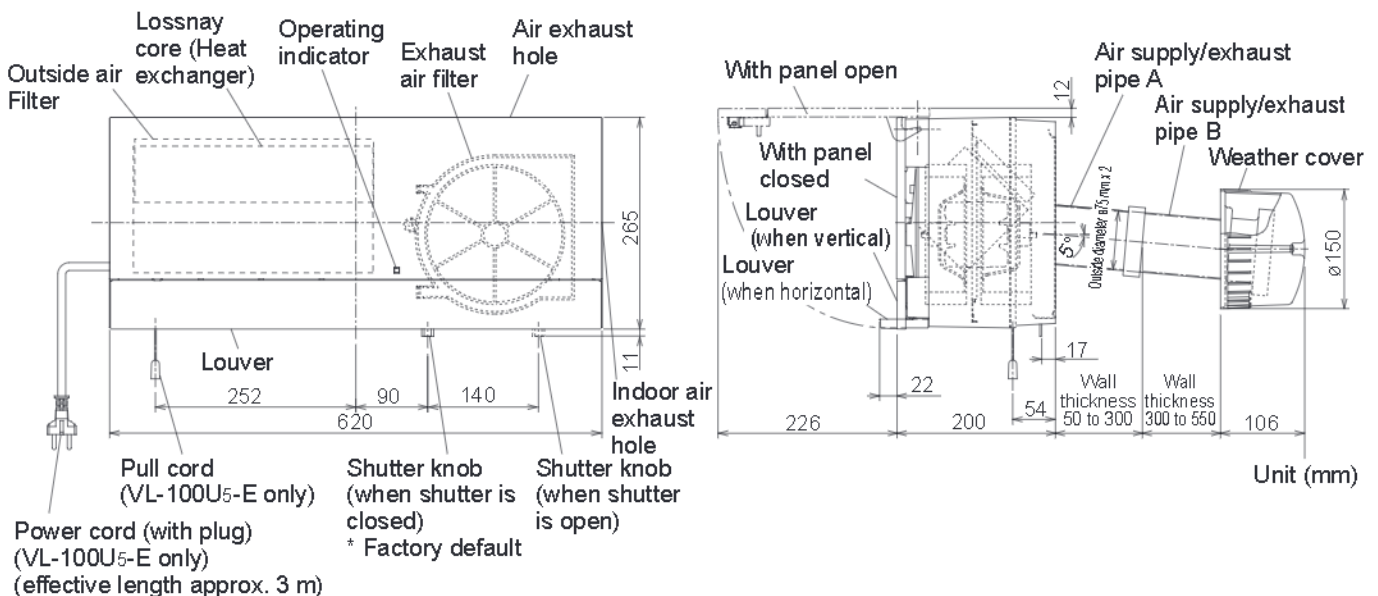

■ Mounting position diagram (seen from inside)

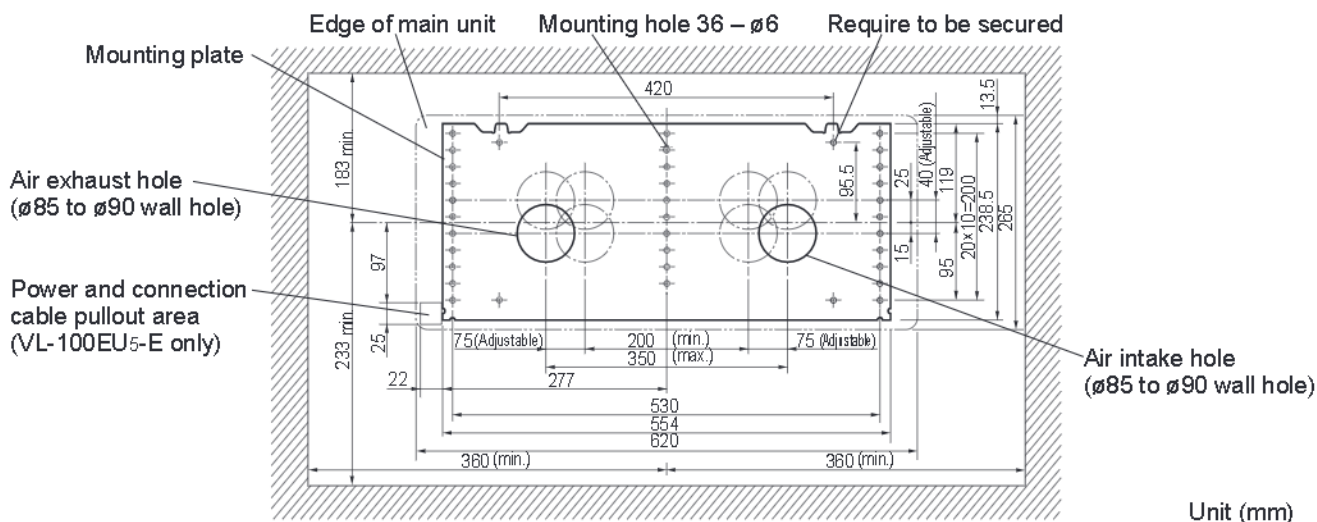

List of included parts

Pipe mounting plates (2)



Air supply/exhaust pipes A (2)

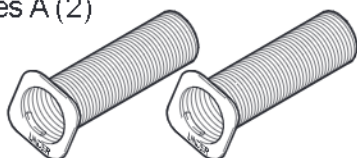

Air supply/exhaust pipes B (2)

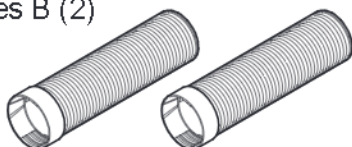

Wood screws (9) (for attaching the mounting plate)



Aluminium tapes (2)



Weather covers (2)

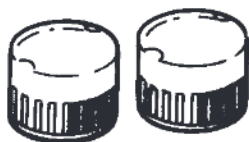

Flange nuts (2)



Weather cover mounting plates (2)



Weather cover mounting screws (4)



Before installation

Remove the two screws securing the main unit to remove the mounting plate.

Note

- Keep the screws for securing the main unit in a safe place. Screws are needed when the main unit is installed.
- Lossnay surfaces are glossy, so be careful not to scratch them. Spread out cardboard or the like, lay the vinyl sheeting used to pack the main unit on top of it, and with the main unit placed upside down as shown in the drawing, remove the mounting plate.
- The shutter of the Lossnay is closed for shipment.

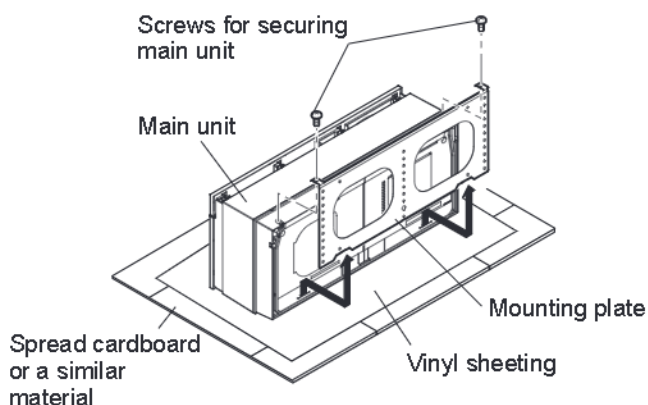

Mounting instructions

Wall-hole construction

1. Determine the installation position.

- 1) Make sure to allow the required clearances (at least 64 mm on top, 83 mm to left and right, and 113 mm on bottom) around the mounting plate, as shown in the drawing below.

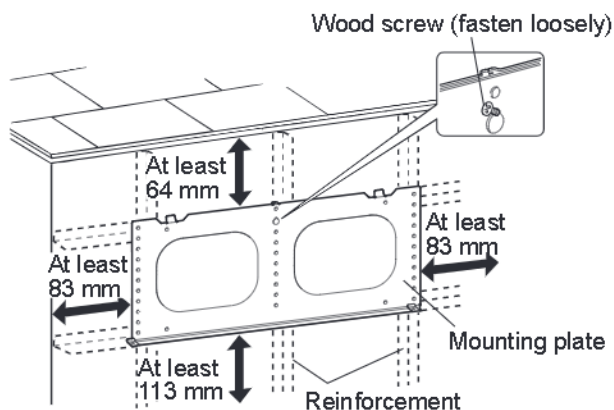

* Nothing should obstruct the front of the unit. (Do not place anything blocking air flow in front of the Lossnay.)

- 2) Check that the reinforcement (inside wall) is positioned properly to secure the mounting plate. (If there is no reinforcement, build in a supporting structure.)
- 3) Place the mounting plate on the wall.
- 4) Attach the mounting plate loosely (with single wood screw).

Note

- Make sure that the mounting surface of the mounting plate is flat.
- If it is not, Lossnay operation could generate noise or the shutter could not operate properly.

2. Determine the position of the wall holes.

Position the wall holes away from obstructions in the wall, within the ranges shown in the mounting position diagram on page 3.

3. Drill the wall holes.

- 1) Remove the loosely fastened mounting plate. (Leave the wood screw loosely fastened in procedure 1 in place.)
- 2) Drill the wall holes of $\varnothing 85$ to $\varnothing 90$ mm.

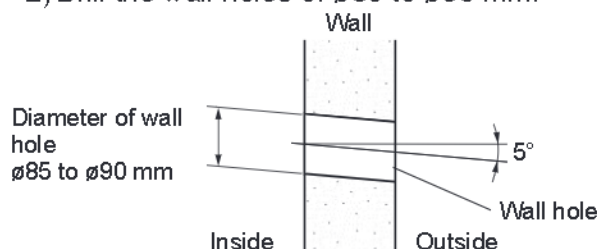

Note

- Make the holes so they slope down as they exit the outside wall.
- This is necessary to prevent the infiltration of rainwater.

4. Pull out the power and connection cables.

For VL-100EU5-E only

- 1) Determine the power and connection cable pull-out location and make a hole. (See the mounting position diagram on page 3.)
- 2) Pull out the power and connection cables on the indoor side.

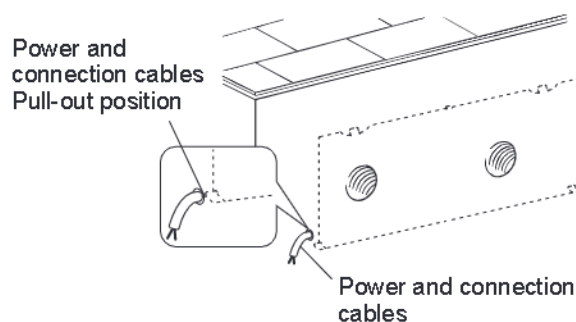

Note

- For VL-100U5-E, install an electrical outlet somewhere that the power cord plug can reach. (The cord has an effective length of 3 m.)

Cutting air supply/exhaust pipes

- 1) Measure the wall thickness.
(If the wall is more than 300 mm thick, use the provided air supply/exhaust pipe B). (See page 4, section 4, for mounting instructions.)

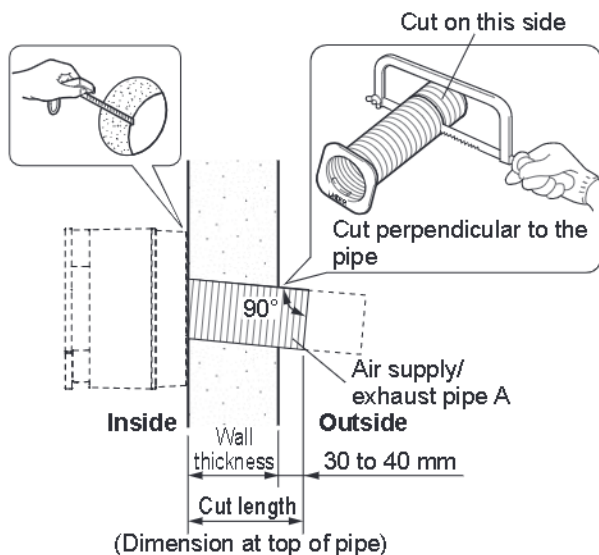

- 2) Cut air supply/exhaust pipes A perpendicular to the pipe axis at the length shown in the figure above.
 - If the pipe is longer than it is shown, the weather cover will not fit.
- 3) Prepare the air supply/exhaust pipes.
 - Insert each air supply/exhaust pipe A into a pipe mounting plate and rotate it counterclockwise until the four prongs catch.

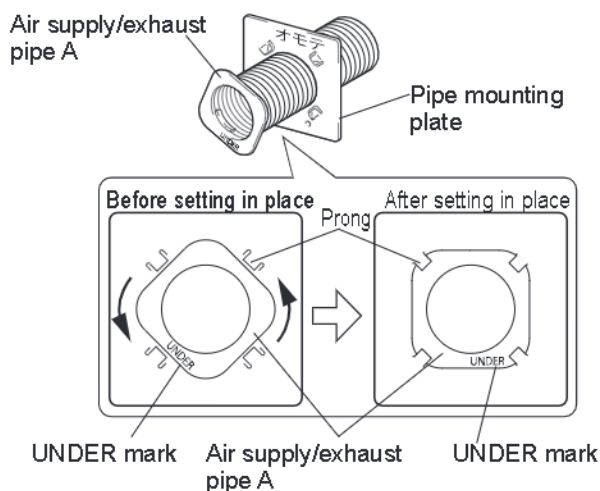

⚠ Caution

- Mount air supply/exhaust pipes A so that the UNDER mark is at the bottom. After mounting the pipes, check that they slope downward as they go outside. (If they do not, rainwater may infiltrate the wall and the shutter may not operate properly.)

Note

- Check that each air supply/exhaust pipe A catches on all four prongs of its pipe mounting plate. (If a prong has not caught, the pipe will press against the back of the Lossnay unit and the shutter may not operate properly.)
- 4) If the wall is more than 300 mm thick
Cut air supply/exhaust pipes B in keeping with the cutting dimensions of step 2 (wall thickness + 30 to 40 mm).

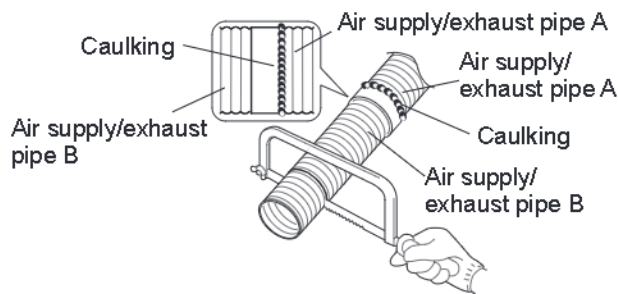

Note

- Securely screw air supply/exhaust pipes A and B together all the way. (If they are not screwed together tightly, water infiltration may occur.)
- Caulk the connections between air supply/exhaust pipes A and B as shown above.

Attaching the mounting plate

- 1) Attach the mounting plate to the wall provisionally using a single loosely attached screw.
- 2) Hang a plumb bob to make sure that the loosely attached mounting plate is horizontal (to within 1°).
- 3) Attach eight wood screws at locations where the wall contains reinforcing material.

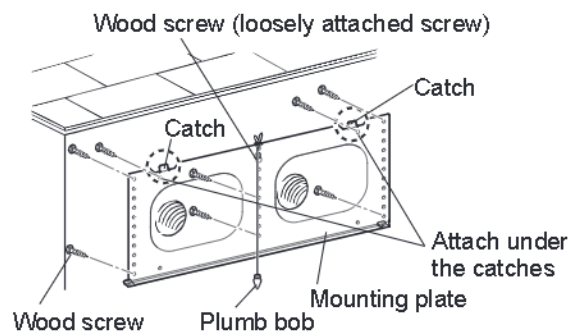

Note

- Attach the two locations near the catches underneath the catches. (See diagram above.)
- To attach the plate to a concrete wall, use off-the-shelf concrete screws.

Attaching air supply/exhaust pipes

- 1) Insert the air supply/exhaust pipes, which are attached to the pipe mounting plates, into the wall holes.
- 2) Tape the air supply/exhaust pipes tightly to the wall as shown below using off-the-shelf aluminum tape. (If the seal is not tight, the pipes may shift and the shutter may not operate properly.)

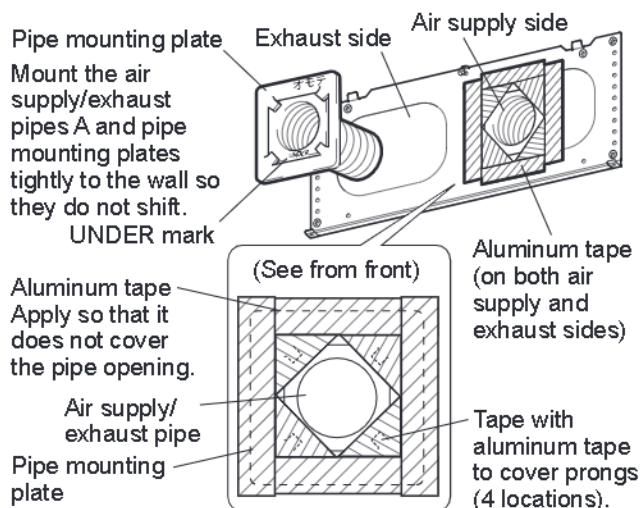

Note

- Mount the air supply/exhaust pipes A so that the UNDER marker is at the bottom.
- After mounting the pipes, check that they slope downward as they go outside.
- When mounting the weather covers, do not push the air supply/exhaust pipes into the wall. (The shutter may not operate properly.)

Attaching the main unit

For VL-100U5-E

- 1) Hang the catch holes on the main unit onto the catches of the mounting plate as shown below. (Both sides)
- 2) Press the main unit into the wall and secure it with the two screws provided. At this time, firmly press the power cord into the cut-out on the side of the main unit. (The unit will not sit snugly if the cord is not seated in the cut-out.)

⚠ Caution

- Tighten the two screws securely. (The joint gap could cause the wall to become dirty.)
- 3) Insert the power plug into a wall outlet.

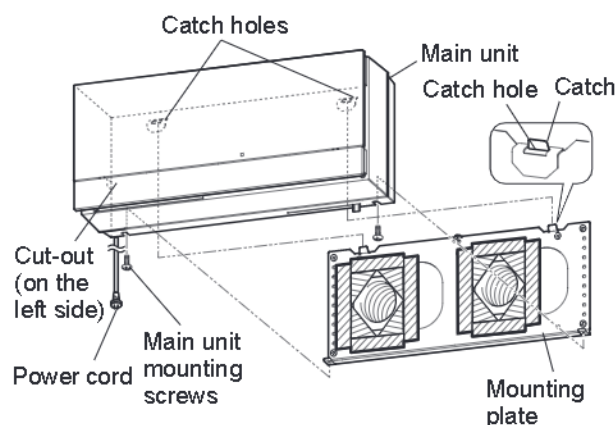

For VL-100EU5-E

- 1) Open the panel. Place your fingers on the centers of the sides of the unit and pull forward and up. When opening and closing the panel, be sure not to stress the panel attachments.
- 2) Remove terminal block cover A from the main unit prongs.
- 3) Remove the screw, and then remove terminal block cover B.

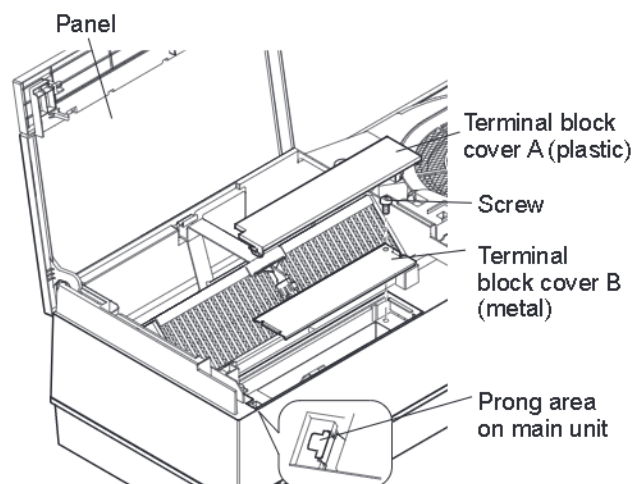

Note

- Be sure not to misplace the removed terminal block covers and screw.
- 4) Pull the power and connection cables through the hole in the rear of the unit. (The cables enter the room at the power/connection cable pull-out position.)
- 5) Hang the catch holes of the main unit onto the catches of the mounting plate. (Both sides)
- 6) Press the main unit into the wall and attach it with the two screws provided.

⚠ Caution

- Tighten the two screws securely. (The joint gap could cause the wall to become dirty.)

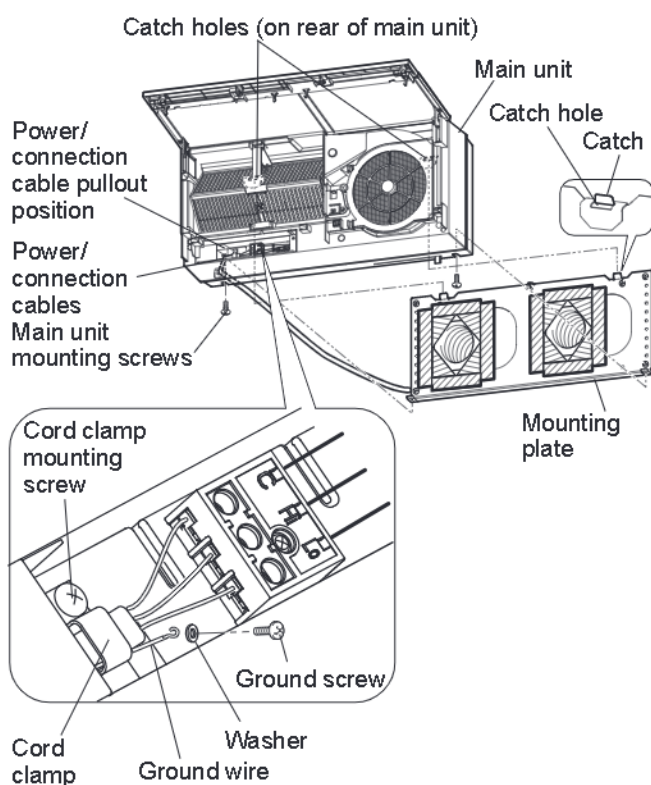

- Use the washer at the positions as illustrated.

7) Connect the Lossnay wiring.

Operation requires a control switch. Have a control switch ready and connect the wiring shown in bold on the connection diagram below.

Suitable cables: $\varnothing 0.5$ to $\varnothing 2.0$ mm diameter

Remove the covering from the final 10 mm of the power and connection cables and screw the ends in place on the terminal block.

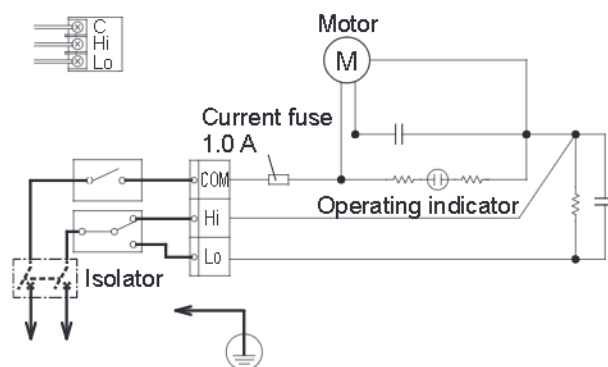

- 8) Attach a ground cable to the terminal block with a ground screw to ensure the unit is grounded.
- 9) Fix the power and grounding wires in place with the cord clamp.
- 10) Make sure that the wires have not come loose from the terminal block.
- 11) Screw on terminal block cover B, and then re-mount terminal block cover A at its original position.
- 12) Lower the panel and close it.
- 13) Turn the circuit breaker on at the distribution board.

Outdoor construction

1. Fill the wall hole.

Fill in any gaps between the air supply/exhaust pipes and the wall holes with off-the-shelf caulking.

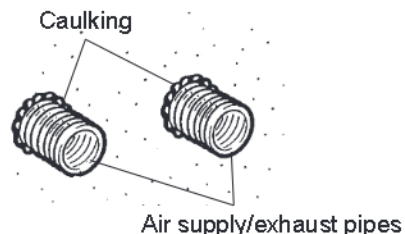

3. Preventing infiltration of rainwater

Caulk around the entire perimeter of the weather covers.

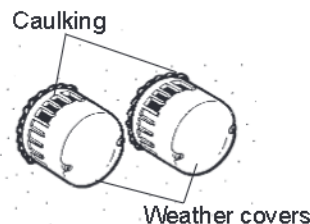

Note

- Any spaces left unfilled will allow rainwater to enter.

2. Installing the weather covers

- 1) Insert the weather cover mounting plates into the air supply/exhaust pipes.
- 2) Tighten the flange nuts. (Be sure that the UPPER marks on the weather cover mounting plates are at the top.)
- 3) Attach the weather covers with the mounting screws.

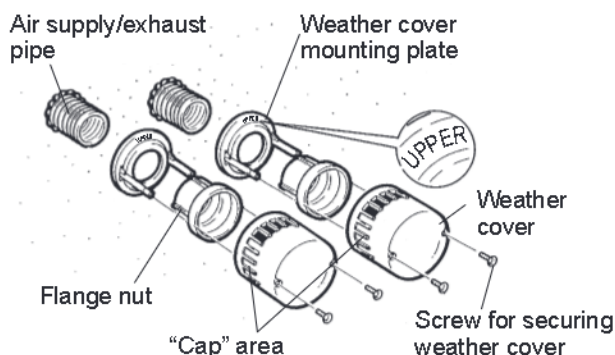

Note

- The weather covers are blocked in one area to ensure that the air supply and exhaust do not mix. Mount the blocked parts on both the air supply and exhaust sides so that they are on the left, as shown above.
- If the weather covers shift, check that the air supply/exhaust pipes are cut to the correct dimensions. (Pushing the pipes too hard into the wall may cause the pipes to shift or prevent the shutter from operating properly.)
- Weather cover mounting plate have two holes ($\phi 5$ mm) in them. Use these holes to secure the flanges to the wall.

Checks after mounting

- After mounting is complete, check the checklist items before doing a test run.
- Be sure to correct any problems discovered. (Failure to do so will not only prevent features from operating, it will also imperil your safety.)
- Checklist

	Check items	Remedy for problem	Checked?
Installation	Is the main unit mounting strong enough?	Reinforce it.	
	Is the main unit attached securely?	Tighten the mounting screws.	
	Is the panel securely closed?	Close the panel.	
	Did you caulk? (The air supply/exhaust pipe should be caulked outside, as should the outdoor hood.)	Caulk. (Failure to caulk will allow rainwater infiltration.)	
Before operation	Are you using the rated voltage?	Apply the rated voltage. (Using other voltages will damage the unit.)	
Operating checks	Are switch operations consistent with Lossnay operations? (VL-100EU5-E only)	The wiring is incorrect. Re-do the wiring according to the connection diagram.	
	Do you hear the blades hitting anything?	Open the panel, remove the air filter, and take out any debris (only in the areas you can see).	
	Does the unit make any unusual sounds when starting or stopping?	Attach tightly to the wall so the air supply/exhaust pipes and pipe mounting plates do not shift.	
	Does the shutter work smoothly?		

Test run

■ Do the test run with the customer present, if at all possible.

1. Turn the power on.
 - 1) Turn the circuit breaker on at the distribution board.
 - 2) Insert the power plug into the wall outlet. (VL-100U5-E only)
2. Check the operating modes.

Consult the Operating Instructions for operating instructions.

Slide the shutter knob to the open position.
3. Check that there is no abnormal vibration or noise. After confirming this, stop the unit.
 - 1) When stopped, move the shutter to the closed position. (This ensures that no dust will get into the unit prior to its use by the customer.)
 - 2) Remove the power plug from the wall outlet. (VL-100U5-E only)
 - 3) Turn the circuit breaker off at the distribution board.

To be explained to the customer

- Show the customer the location of the distribution board circuit breaker and the electrical outlet or wall switch.
- Tell the customer the results of the checklist.
- Give the customer the "Installation Manual", as well as the separate "Operating Instructions".
- If the customer is not present, explain these items to the ordering party (such as the owner) or manager.

Mitsubishi Lossnay-Lüfter

MODELL:

VL-100U5-E (Kordeltyp)

VL-100EU5-E (Wandschalertyp)

Installationsanweisungen Für Händler oder Installateure

Stellen Sie sicher, dass die separate "Betriebsanleitungen" dem Kunden überreicht wird. Stellen Sie sicher, dass sie dem Kunden überreicht wird.

- Damit das Lossnay-Gerät sein volles Potenzial ausschöpfen kann und sicher funktioniert, muss es ordnungsgemäß installiert werden. Bevor Sie mit den Installationsarbeiten beginnen, müssen Sie unbedingt diese Anweisungen lesen.
- Die Installationsarbeiten müssen von einem autorisierten Händler oder qualifizierten Techniker vorgenommen werden. Fehler bei der Installation können zu technischen Defekten und Unfällen führen.
- Wenn die Installation vom Kunden selbst vorgenommen wird, kann dies zu technischen Defekten und Unfällen führen.
- Elektroarbeiten müssen von einem qualifizierten Elektriker ausgeführt werden, der vom Händler oder Installateur damit beauftragt wurde.
- Wenn das Stromversorgungskabel beschädigt ist, muss es vom Hersteller, seiner Servicevertretung oder ähnlich qualifiziertem Personal ausgetauscht werden, um Gefahren vorzubeugen. (nur VL-100U5-E)

Inhalt	Seite
Sicherheitsvorkehrungen.....	1
Abmessungsstrichzeichnung.....	2
Liste der mitgelieferten Teile.....	3
Vor der Installation.....	3
Installationsanweisungen.....	4
Wandlochkonstruktion.....	4
Zuschneiden der Luftzufuhr-/	
Entlüftungsrohre.....	5
Befestigen der Montageplatte.....	5
Befestigen der Luftzufuhr-/	
Entlüftungsrohre.....	6
Befestigen des Hauptgeräts.....	6
Außenkonstruktion.....	8
Prüfungen nach der Installation.....	9
Testlauf.....	9

Sicherheitsvorkehrungen

Die folgenden Symbole verweisen auf Gefahren und ihren Schweregrad, die bei falscher Handhabung entstehen.



Warnung:

Dieser Hinweis bezieht sich auf Fehlbehandlungen und -bedienungen des Produkts, die zu einer tödlichen oder schwerwiegenden Verletzung führen können.

Achtung:

Dieser Hinweis bezieht sich auf Fehlbehandlungen und -bedienungen des Produkts, die zu einer Verletzung oder Sachbeschädigung Ihres Heims oder der Einrichtungsgegenstände usw. führen können.

Warnung

-  **Verboten**
 - Installieren Sie das Gerät und den Wandschalter nicht in einem Badezimmer oder anderen sehr feuchten Umgebungen.
 - Andernfalls kann es zu einem Stromschlag oder Kurzschluss kommen.
-  **Nicht auseinanderbauen**
 - Versuchen Sie nicht, das Gerät mehr als notwendig zu verändern oder auseinanderzubauen.
 - Dies kann zu Verletzungen, Stromschlag oder Feuer führen.

 Das Erdungskabel anschließen.

 Sie müssen die angegebenen Anweisungen beachten.

- **Erden Sie das Produkt ordnungsgemäß.**
- Fehlfunktionen oder ein Abfall der Spannung kann zu einem Stromschlag führen.
- **Verwenden Sie das Gerät mit der angegebenen Nennspannung.**
- Ein Brand oder ein Stromschlag können die Folge sein.
- **Stellen Sie sicher, dass die Lufteinlassöffnung im Freien keine Verbrennungsabgase oder andere Abgase einsaugen kann. Stellen Sie das Gerät so auf, dass sich darauf kein Schnee ansammeln kann.**
- Wenn die Zuluft abgestanden ist, könnte dies zu einem Sauerstoffmangel im Innenraum führen.
- **Installieren Sie das Gerät an einer ausreichend starken Wand.**
- Sollte das Gerät herabfallen, könnte es Verletzungen verursachen.
- **Schließen Sie die Drähte sicher an die Klemmen des Anschlussblocks an, damit sie sich nicht versehentlich lösen.*1**
- Unsachgemäße Anschlüsse könnten zu einem Brand führen.

- Die Elektroarbeiten müssen von einem Techniker (qualifizierten Elektriker) ausgeführt werden gemäß den örtlich geltenden Vorschriften und technischen Standards des Geräts.
- Eine unsachgemäße Verdrahtung und elektrische Arbeiten könnten zu Stromschlägen oder einem Brand führen.
- Verwenden Sie einen Schutzschalter, der an die Stromversorgung angeschlossen ist, um das Gerät vor Kurzschlüssen zu schützen.*1
- Kurzschlüsse könnten zu einem Brand führen.

⚠ Achtung



Verboten

- Installieren Sie das Gerät nur an einer Wand. Befestigen Sie es nicht an der Decke.
- Sollte das Gerät herabfallen, könnte es Verletzungen verursachen.
- Installieren Sie das Gerät nicht in übermäßig heißen Räumen (40 °C oder mehr), Räumen mit ölhaltigen Rauch oder neben offenen Flammen oder dort, wo es mit organischen Lösungsmitteln in Kontakt gelangen könnte.
- Ein Brand kann die Folge sein.
- Setzen Sie nach Abschluss der Installationsarbeiten eine Abdeckung auf den Anschlussblock.*1
- Staub, Luftfeuchtigkeit und Ähnliches könnten zu Kurzschlüssen oder Bränden führen.
- Tragen Sie beim Befestigen des Geräts Handschuhe.
- Anderenfalls könnte dies Verletzungen verursachen.



Sie müssen die angegebenen Anweisungen beachten.

- Bringen Sie das Gerät so an, dass die Luftzufuhr-/Entlüftungsrohre abwärtsgerichtet nach außen führen.
- In das Gerät eindringendes Regenwasser kann zu Stromschlag, Feuer oder zu nassen Gegenständen im Inneren führen.
- Bringen Sie die mitgelieferten Wetterschutzabdeckungen an.
- In das Gerät eindringendes Regenwasser kann zu Stromschlag, Feuer oder zu nassen Gegenständen im Inneren führen.
- Stellen Sie sicher, dass die Schutzschalter ausgeschaltet sind oder der Netzstecker von der Steckdose getrennt wird, wenn das Lossnay-Gerät nach der Installation für längere Zeit nicht benutzt wird.
- Anderenfalls könnte sich die Isolierung abnutzen und zu einem Stromschlag führen oder ein Kurzschluss einen Brand auslösen.
- Wenn das Hauptgerät an der Wand befestigt wird, drücken Sie es fest gegen die Wand und sichern Sie es mit zwei Schrauben.
- Die Wand könnte aufgrund des Verbindungsspalts verschmutzen.

*1: Nur VL-100U5-E

Hinweis

- In Gebäuden hoher oder mittlerer Höhe und in Küstengegenden oder Gebieten, die starken Winden ausgesetzt sind, könnte der Wind in das Gerät blasen, wenn es nicht betrieben wird. Installieren Sie das Lossnay-Gerät dort, wo es keinen starken Winden ausgesetzt ist.
- Verwenden Sie das Lossnay-Gerät nicht in Gegenden, an denen es Beschädigungen aufgrund von Salz oder heißen Quellen ausgesetzt ist.

Abmessungsstrichzeichnung

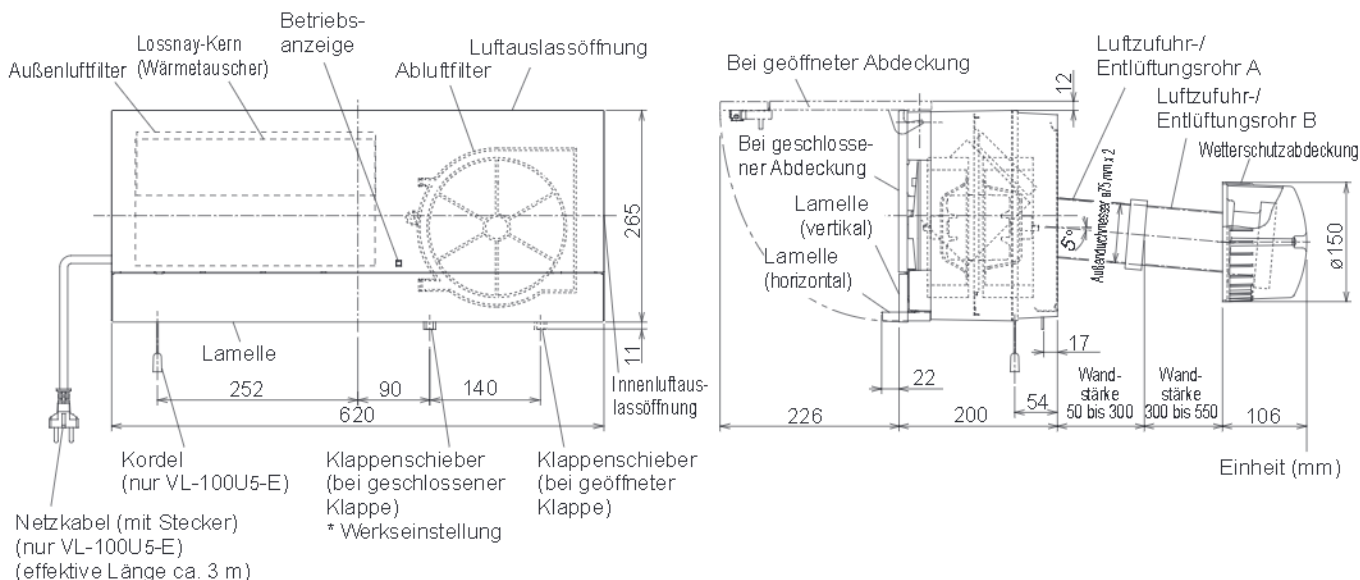

■ Installationspositionsabbildung (von der Innenseite)

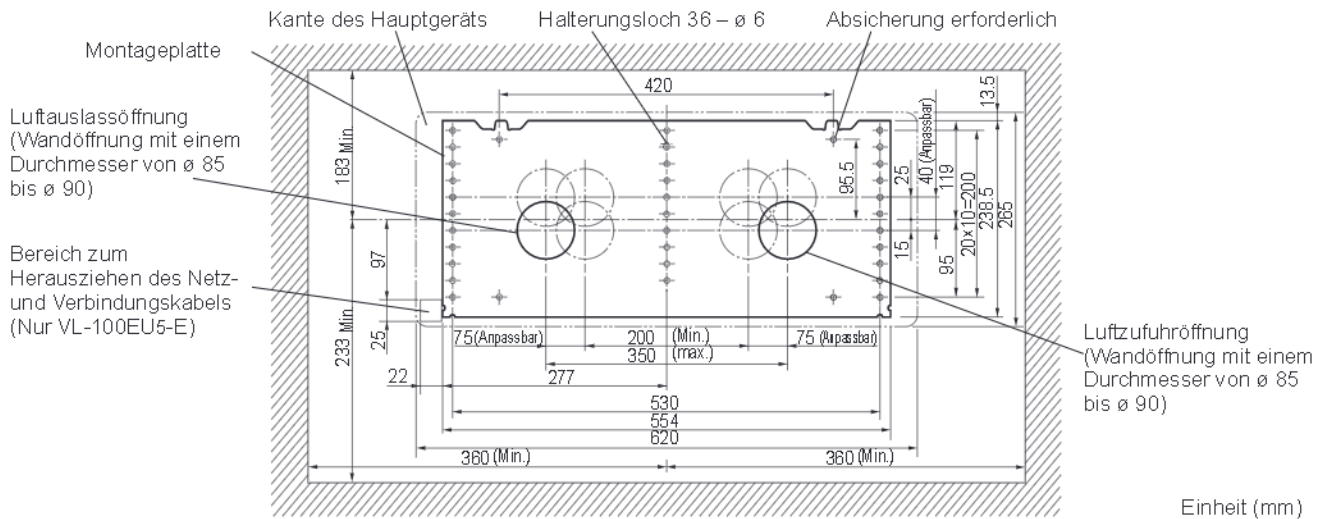

Liste der mitgelieferten Teile

Rohrhalterungsplatten (2)



Luftzufuhr-/Entlüftungsrohr A (2)

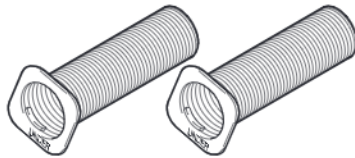

Luftzufuhr-/Entlüftungsrohr B (2)

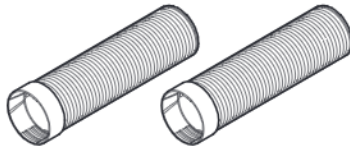

Holzschrauben (9) (für die Befestigung der Montageplatte)



Aluminiumbänder (2)



Wetterschutzabdeckung (2)

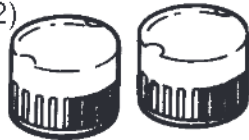

Flanschmuttern (2)

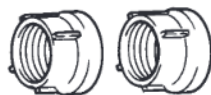

Halterungsplatten für die Wetterschutzabdeckung (2)



Montageschrauben für die Wetterschutzabdeckungen (4)



Vor der Installation

Entfernen Sie die zwei Schrauben, die das Hauptgerät festhalten, um die Montageplatte abzunehmen.

Hinweis

- Bewahren Sie die Schrauben zur Befestigung des Hauptgeräts an einem sicheren Ort auf. Diese Schrauben sind nach der Installation des Hauptgeräts notwendig.
- Die Oberfläche des Lossnay-Geräts ist glänzend. Seien Sie deshalb vorsichtig, sie nicht zu zerkratzen. Breiten Sie Karton oder Ähnliches aus und legen Sie die Plastikplane, in die das Hauptgerät verpackt war, darauf. Legen Sie das Gerät seitlich darauf und entfernen Sie dann die Montageplatte wie in der Abbildung dargestellt.
- Bei Auslieferung ist die Klappe des Lossnay-Geräts geschlossen.

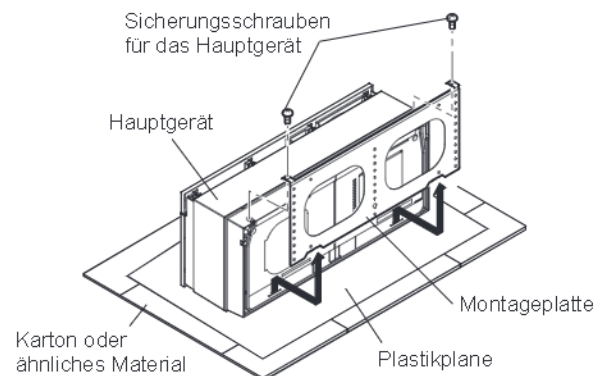

Installationsanweisungen

Wandlochkonstruktion

1. Legen Sie die Installationsposition fest.

- 1) Lassen Sie den erforderlichen Abstand (mindestens 64 mm nach oben, 83 mm nach links und rechts und 113 mm nach unten) um die Montageplatte, wie in der Abbildung dargestellt.

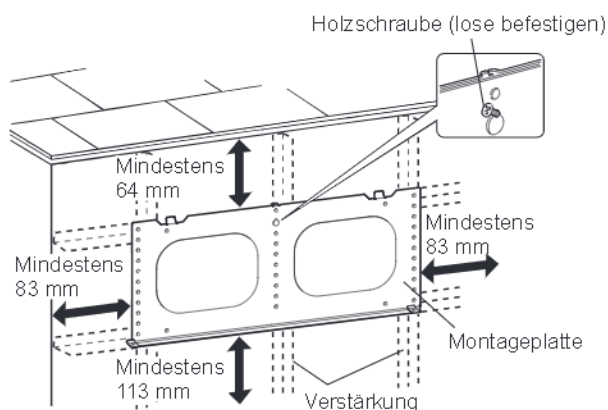

* Das Gerät darf nicht von vorn blockiert werden. (Platzieren Sie keine Gegenstände vor das Lossnay-Gerät, die den Luftstrom behindern könnten.)

- 2) Überprüfen Sie, dass sich die Verstärkung (Innenwand) an der richtigen Stelle befindet, um die Halterungsplatte sicher befestigen zu können. (Wenn keine Verstärkung vorhanden ist, bauen Sie eine entsprechende Konstruktion.)
- 3) Platzieren Sie die Montageplatte an der Wand.
- 4) Befestigen Sie die Halterungsplatte lose (mit einer Holzschraube).

Hinweis

- Stellen Sie sicher, dass die Montageoberfläche der Montageplatte eben ist.
- Anderenfalls könnte während des Betriebs des Lossnay-Geräts ein Geräusch erzeugt werden oder die Klappe nicht ordnungsgemäß funktionieren.

2. Legen Sie die Position der Wandlöcher fest.

Legen Sie für die Wandlöcher Stellen fest, die fern von Hindernissen sind und innerhalb des Bereichs liegen, wie in der Installationspositionsabbildung auf Seite 3 dargestellt.

3. Bohren Sie die Wandlöcher.

- 1) Nehmen Sie die lose befestigte Montageplatte ab. (Belassen Sie die im Schritt 1 lose befestigte Holzschraube an der Stelle.)
- 2) Bohren Sie Wandlöcher mit einem Durchmesser von $\varnothing 85$ bis $\varnothing 90$ mm.

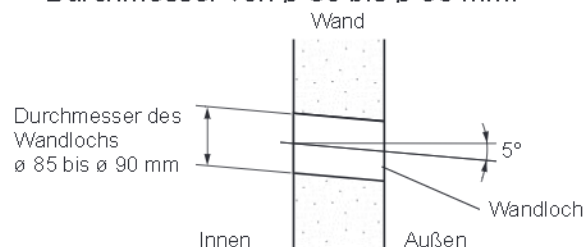

Hinweis

- Bohren Sie die Löcher so, dass sie nach außen leicht abwärts geneigt sind.
- Dies ist notwendig, um das Eindringen von Regenwasser zu verhindern.

4. Ziehen Sie das Netz- und Verbindungskabel heraus.

Nur für VL-100EU5-E

- 1) Legen Sie die Stelle für die Durchführung des Netz- und Verbindungskabels fest und schneiden Sie ein Loch. (Siehe Installationspositionsabbildung auf Seite 3)
- 2) Ziehen Sie das Netz- und Verbindungskabel an der Innengeräteseite heraus.

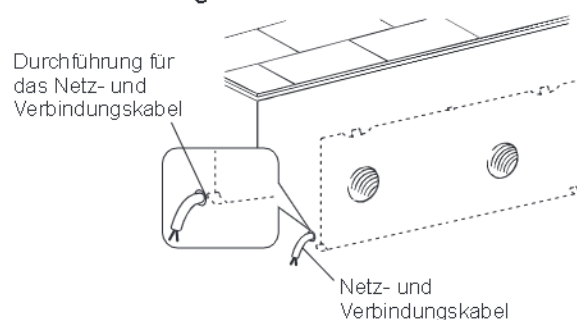

Hinweis

- Für VL-100U5-E: Installieren Sie die Steckdose an einer Stelle, die das Netzkabel erreichen kann. (Das Kabel hat eine effektive Länge von 3 m.)

Zuschneiden der Luftzufuhr-/Entlüftungsrohre

- 1) Messen Sie die Wandstärke.
(Wenn die Wand dicker als 300 mm ist, verwenden Sie das mitgelieferte Luftzufuhr-/Entlüftungsrohr B.) (Siehe Seite 4 Abschnitt 4 für die Installationshinweise.)

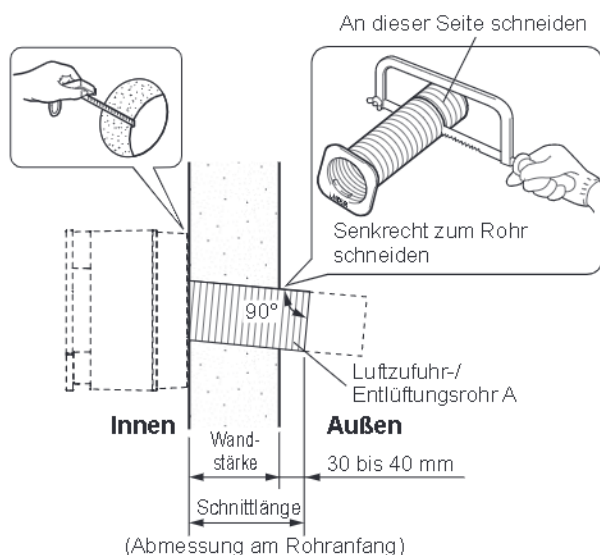

- 2) Schneiden Sie das Luftzufuhr-/Entlüftungsrohr A senkrecht zur Rohrachse an der in der Abbildung dargestellten Stelle.
- Wenn das Rohr länger als abgebildet ist, passt die Wetterschutzabdeckung nicht darauf.
- 3) Bereiten Sie die Luftzufuhr-/Entlüftungsrohre vor.
- Setzen Sie jedes Luftzufuhr-/Entlüftungsrohr A in die Rohrhalterungsplatte ein und drehen Sie es gegen den Uhrzeigersinn, bis die vier Haken einrasten.

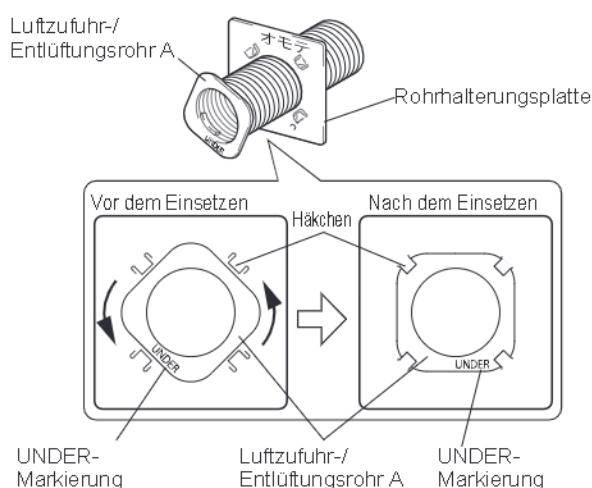

⚠ Achtung

- Installieren Sie die Luftzufuhr-/Entlüftungsrohre A so, dass sich die Markierung **UNDER** an der Unterseite befindet. Überprüfen Sie nach der Montage, dass sie nach außen leicht abwärts geneigt sind. (Anderenfalls könnte Regenwasser in die Wand gelangen und die Klappe nicht richtig funktionieren.)

Hinweis

- Überprüfen Sie, dass jedes Luftzufuhr-/Entlüftungsrohr A in alle vier Haken seiner Rohrhalterungsplatte eingerastet ist. (Wenn in eines der Haken nicht eingerastet wurde, drückt das Rohr gegen die Rückseite des Lossnay-Geräts und die Klappe funktioniert eventuell nicht richtig.)

- 4) Bei einer Wandstärke von mehr als 300 mm schneiden Sie die Luftzufuhr-/Entlüftungsrohre B entsprechend den Abmessungen von Schritt 2 (bei einer Wandstärke von + 30 bis 40 mm).

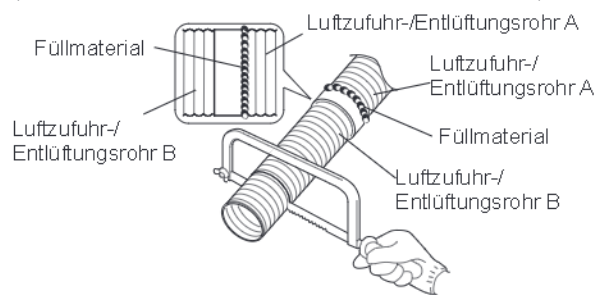

Hinweis

- Verschrauben Sie die Luftzufuhr-/Entlüftungsrohre A und B vollständig. (Wenn sie nicht eng miteinander verbunden sind, könnte Wasser eindringen.)
- Dichten Sie die Verbindungen zwischen den Luftzufuhr-/Entlüftungsrohren A und B wie oben abgebildet ab.

Befestigen der Montageplatte

- 1) Befestigen Sie die Montageplatte provisorisch an der Wand mit einer einzelnen lose angebrachten Schraube.
- 2) Überprüfen Sie mit einem Lot, dass die lose angebrachte Montageplatte horizontal (innerhalb von 1°) ausgerichtet ist.
- 3) Befestigen Sie acht Holzschrauben, an den Stellen, an denen die Wand verstärkt wurde.

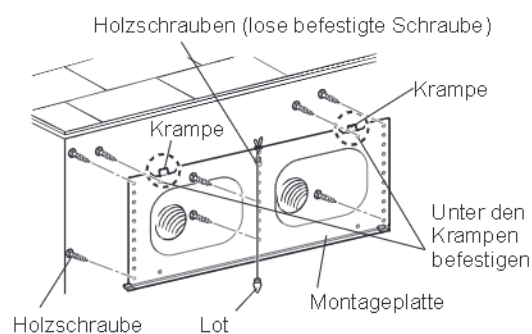

Hinweis

- Befestigen Sie die zwei Stellen in Krampennähe unterhalb der Krampen (siehe Abbildung oben).
- Benutzen Sie handelsübliche Betonschrauben, um die Halterungsplatte an einer Betonwand zu befestigen.

Befestigen der Luftzufuhr-/Entlüftungsrohre

- 1) Führen Sie die Luftzufuhr-/Entlüftungsrohre, die an den Rohrhalterungsplatten angebracht sind, durch die Wandöffnung.
- 2) Verwenden Sie handelsübliches Aluminiumband, um die Luftzufuhr-/Entlüftungsrohre, wie unten abgebildet, fest an der Wand zu befestigen. (Wenn die Dichtung nicht fest ist, können sich die Rohre eventuell verschieben und die Klappe damit nicht ordnungsgemäß funktionieren.)

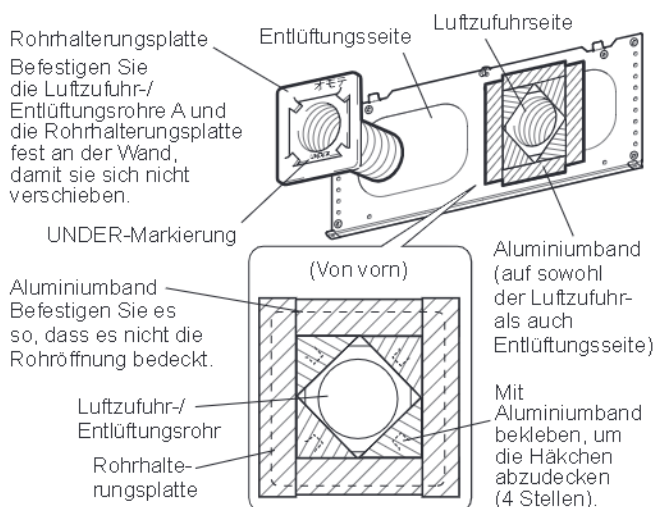

Hinweis

- Installieren Sie die Luftzufuhr-/Entlüftungsrohre A so, dass sich die Markierung UNDER an der Unterseite befindet.
- Überprüfen Sie nach der Montage, dass sie nach außen leicht abwärts geneigt sind.
- Drücken Sie beim Anbringen der Wetterschutzabdeckung die Luftzufuhr-/Entlüftungsrohre nicht in die Wand. (Anderenfalls funktioniert die Klappe eventuell nicht ordnungsgemäß.)

Befestigen des Hauptgeräts

Für VL-100U5-E

- 1) Hängen Sie die Aussparungen am Hauptgerät an die Krampen der Montageplatte wie dargestellt. (beide Seiten)
- 2) Drücken Sie das Hauptgerät gegen die Wand und befestigen Sie es mit den zwei mitgelieferten Schrauben. Drücken Sie zu diesem Zeitpunkt das Netzkabel fest in den ausgeschnittenen Bereich an der Hauptgeräteseite. (Das Gerät sitzt nicht fest, wenn sich das Kabel außerhalb des ausgeschnittenen Bereichs befindet.)

⚠ Achtung

- Ziehen Sie die zwei Schrauben fest an. (Die Wand könnte aufgrund des Verbindungsspalts verschmutzen.)

- 3) Stecken Sie den Netzstecker in die Steckdose.

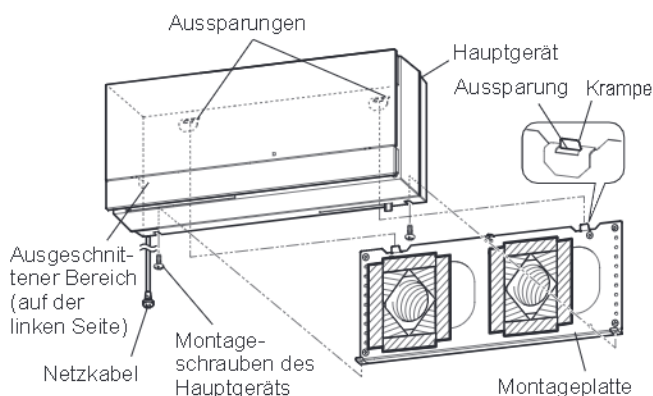

Für VL-100EU5-E

- 1) Öffnen Sie die Abdeckung. Fassen Sie mit Ihren Fingern die Seitenteile des Geräts an der Mitte an und ziehen Sie die Abdeckung nach vorn und oben. Achten Sie darauf, beim Öffnen oder Schließen der Abdeckung keinen Druck auf angebrachte Teile auszuüben.
- 2) Nehmen Sie die Abdeckung des Anschlussblocks A von den Haken des Hauptgeräts.
- 3) Entfernen Sie die Schraube und nehmen Sie dann die Abdeckung des Anschlussblocks B ab.

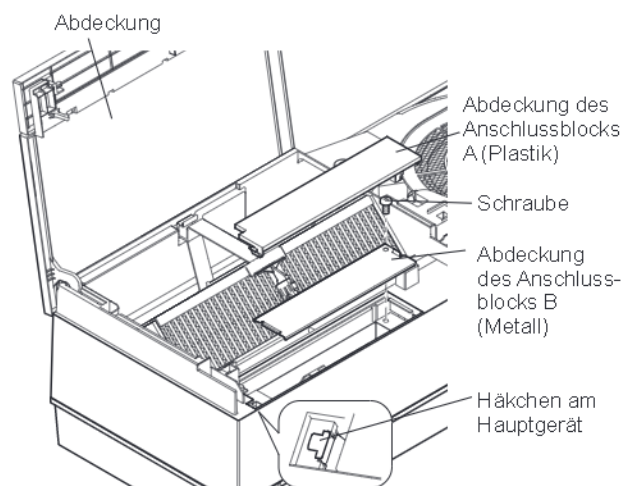

Hinweis

- Bewahren Sie die entfernten Abdeckungen der Anschlussblöcke und Schrauben sicher auf.

- 4) Ziehen Sie das Netz- und Verbindungskabel durch die Aussparung an der Geräterückseite. (Die Kabel gelangen in den Raum an der Durchführungsstelle für das Netz-/Verbindungskabel.)
- 5) Hängen Sie die Aussparungen am Hauptgerät an die Krampen der Montageplatte. (beide Seiten)
- 6) Drücken Sie das Hauptgerät gegen die Wand und befestigen Sie es mit den zwei mitgelieferten Schrauben.

⚠ Achtung

- Ziehen Sie die zwei Schrauben fest an. (Die Wand könnte aufgrund des Verbindungspalts verschmutzen.)

Aussparung (an der Rückseite des Hauptgeräts)

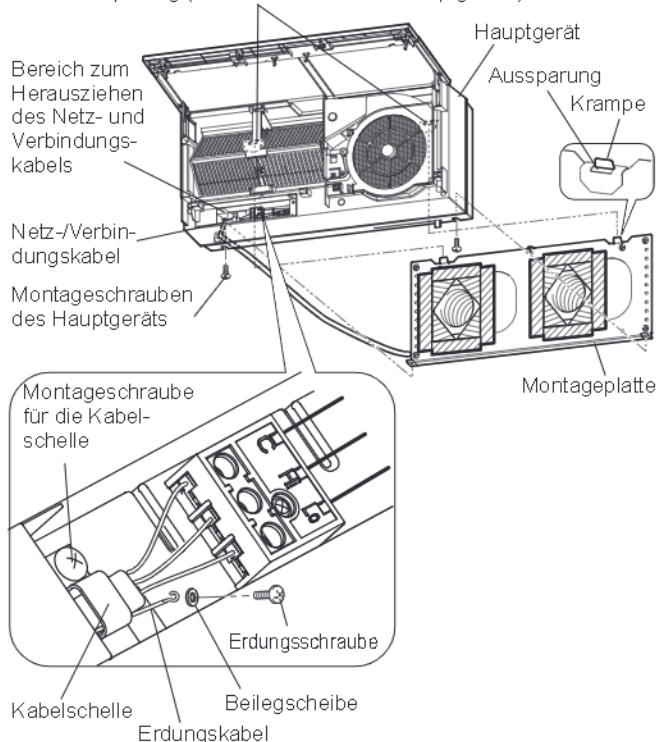

- Verwenden Sie die Beilegscheiben an den abgebildeten Stellen.

- 7) Verkabeln Sie das Lossnay-Gerät.

Für diesen Vorgang ist ein Steuerschalter erforderlich.

Legen Sie einen Steuerschalter bereit und nehmen Sie die Verkabelung wie im unten abgebildeten Schaltplan (in Fett) vor.

Geeignete Kabel: Durchmesser von \varnothing 0,5 bis \varnothing 2,0 mm

Entfernen Sie die letzten 10 mm der Kabelhülle des Netz- und Verbindungskabels und schrauben Sie die Enden an die entsprechende Stelle des Anschlussblocks.

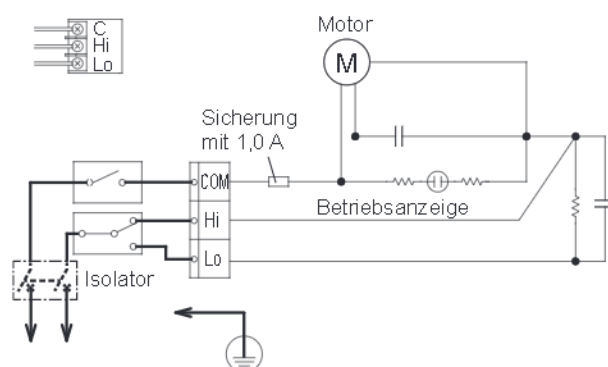

- 8) Schließen Sie ein Erdungskabel mit einer Erdungsschraube an den Anschlussblock an, um sicherzustellen, dass das Gerät geerdet ist.
- 9) Befestigen Sie die Netz- und Erdungskabel mithilfe von Kabelschellen an ihrer Position.
- 10) Achten Sie darauf, dass sich die Drähte dabei nicht vom Anschlussblock gelöst haben.
- 11) Befestigen Sie die Abdeckung des Anschlussblocks B mit einer Schraube und bringen Sie dann die Abdeckung des Anschlussblocks A an seiner ursprünglichen Position an.
- 12) Ziehen Sie die Abdeckung herunter und schließen Sie sie.
- 13) Schalten Sie den Schutzschalter am Verteiler ein.

Außenkonstruktion

1. Auffüllen des Wandlochs

Füllen Sie sämtliche Spalten zwischen den Luftzufuhr-/Entlüftungsrohren und den Wandlöchern mit handelsüblichen Dichtungsmittel auf.

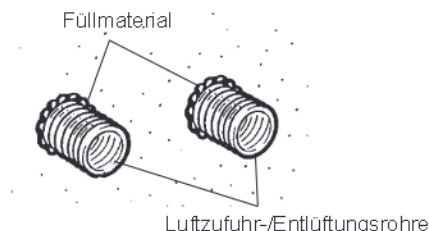

3. Eindringen von Regenwasser verhindern

Dichten Sie sämtliche Abstände rund um die Wetterschutzabdeckungen ab.

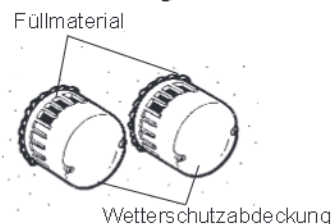

Hinweis

- In nicht aufgefüllte Spalten kann Regenwasser eindringen.

2. Anbringen der Wetterschutzabdeckungen

- 1) Führen Sie die Halterungsplatten für die Wetterschutzabdeckung in die Luftzufuhr-/Entlüftungsrohre ein.
- 2) Ziehen Sie die Flanschmutter an. (Achten Sie darauf, dass die UPPER-Markierung an den Halterungsplatten für die Wetterschutzabdeckung nach oben zeigt.)
- 3) Befestigen Sie die Wetterschutzabdeckungen mit den Montageschrauben.

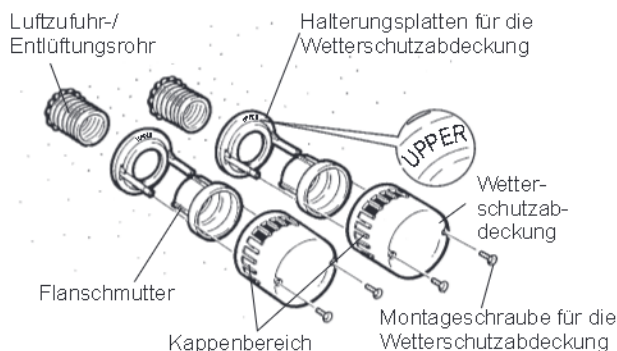

Hinweis

- Die Wetterschutzabdeckungen sind in einem Bereich blockiert, um sicherzustellen, dass sich Be- und Entlüftung nicht vermischen. Installieren sie die blockierten Teile an den Be- als auch Entlüftungsseiten, wie oben abgebildet, damit beide auf der linken Seite liegen.
- Wenn sich die Wetterschutzabdeckung verschiebt, überprüfen Sie, dass die Luftzufuhr-/Entlüftungsrohre auf die richtige Länge geschnitten wurden. (Wenn die Rohre zu hart in die Wand gedrückt werden, können sich die Rohre eventuell verschieben und die Klappe damit nicht ordnungsgemäß funktionieren.)
- Die Halterungsplatten für die Wetterschutzabdeckung sind mit zwei Löchern ($\varnothing 5$ mm) ausgestattet. Verwenden Sie diese Löcher, um die Flanche sicher an der Wand zu befestigen.

Prüfungen nach der Installation

- Überprüfen Sie nach Abschluss der Installation die folgenden Punkte dieser Prüfliste, bevor Sie einen Testlauf vornehmen.
- Beheben Sie sämtliche erkannten Probleme. (Ein Nicht-Beheben der Probleme kann zu schlechter Leistung, als auch zu Sicherheitsproblemen führen.)
- Prüfliste

	Prüfpunkt	Problemlösung	Gepüft?
Installation	Ist der Installationsort des Hauptgeräts stark genug?	Verstärken Sie ihn.	
	Ist das Hauptgerät sicher befestigt?	Ziehen Sie die Montageschrauben fest an.	
	Ist die Abdeckung sicher geschlossen?	Schließen Sie die Abdeckung.	
	Haben Sie alle Stellen verfüllt? (Das Luftzufuhr-/Entlüftungrohr sowie die Außenkappe sollten von außen verfüllt werden.)	Verfüllen Sie die Stellen. (Anderenfalls kann Regenwasser eindringen.)	
Vor der Inbetriebnahme	Verwenden Sie die angegebene Nennspannung?	Verwenden Sie die angegebene Nennspannung. (Die Verwendung einer anderen Spannung führt zu einer Beschädigung des Geräts.)	
Überprüfung des Betriebs	Entspricht die Schalterbedienung der Bedienung des Lossnay-Geräts? (Nur VL-100EU5-E)	Die Verkabelung ist falsch. Nehmen Sie die Verkabelung erneut entsprechend des Schaltplans vor.	
	Berührt der Rotor hörbar ein Objekt?	Öffnen Sie die Abdeckung, entnehmen Sie den Luftfilter und entfernen Sie jegliche Fremdkörper (nur in den sichtbaren Bereiche).	
	Gibt das Gerät beim Starten oder Stoppen ungewöhnliche Geräusche ab? Arbeitet die Klappe ordnungsgemäß?	Befestigen Sie das Gerät fest an der Wand, damit sich die Luftzufuhr-/Entlüftungsröhre und Rohrhalterungsplatten nicht verschieben.	

Testlauf

■ Führen Sie den Testlauf falls möglich in Anwesenheit des Kunden durch.

1. Schalten Sie das Gerät ein.
 - 1) Schalten Sie den Schutzschalter am Verteiler ein.
 - 2) Stecken Sie den Netzstecker in die Steckdose. (nur VL-100U5-E)
2. Überprüfen Sie die Betriebsarten.

Entnehmen Sie Bedienhinweise der Bedienungsanweisung.
Schieben Sie den Klappenschieber in die offene Position.
3. Überprüfen Sie, dass keine ungewöhnlichen Vibrationen oder Geräusche auftreten. Wenn Sie diese Punkte bestätigt haben, beenden Sie den Gerätebetrieb.
 - 1) Schieben Sie die Klappe in die geschlossene Position, nachdem das Gerät den Betrieb beendet hat. (Damit wird sichergestellt, dass kein Staub in das Gerät gelangt, bevor der Kunde es verwendet.)
 - 2) Trennen Sie den Netzstecker von der Steckdose. (nur VL-100U5-E)
 - 3) Schalten Sie den Schutzschalter am Verteiler aus.

Dies muss dem Kunden erklärt werden:

- Zeigen Sie dem Kunden die Stellen, an denen sich der Schutzschalter am Verteiler und die Steckdose oder der Wandschalter befinden.
- Teilen Sie dem Kunden die Ergebnisse der Prüfliste mit.
- Überreichen Sie dem Kunden das "Installationsanweisungen" sowie die separate "Betriebsanleitungen".
- Wenn der Kunde nicht anwesend ist, erklären Sie diese Punkte dem Auftraggeber (wie dem Besitzer) oder einem Verwalter.

MITSUBISHI ELECTRIC CORPORATION

Ventilateur Lossnay de Mitsubishi

MODÈLE :

VL-100U5-E (avec cordon de tirage)

VL-100EU5-E (avec commutateur mural)

Notice d'installation

Pour le vendeur et l'entrepreneur

Assurez-vous le mode d'emploi disponible séparément est bien mis à la disposition du client. Assurez-vous qu'il est fourni au client.

- Le Lossnay doit être installé correctement pour fonctionner de manière optimale et garantir la sécurité. Avant de procéder à l'installation, veuillez lire ces instructions.
- L'installation doit être effectuée par un vendeur autorisé ou un entrepreneur qualifié. Toute erreur d'installation peut entraîner des pannes et des accidents.
- L'installation par le client peut entraîner des pannes et des accidents.
- Les tâches électriques doivent être effectuées par un électricien professionnel qualifié employé par le vendeur ou l'entrepreneur.
- Si le cordon d'alimentation est endommagé, il doit être remplacé par le fabricant, son agent d'entretien ou toute autre personne qualifiée afin d'éviter tout risque. (VL-100U5-E uniquement)

Sommaire

Page

Précautions de sécurité	1
Schémas cotés dimensionnels	2
Liste des pièces fournies	3
Avant l'installation	3
Instructions de montage	4
Perçage des trous dans le mur	4
Découpe des tuyaux d'admission et d'échappement d'air	5
Fixation de la plaque de support.....	5
Fixation des tuyaux d'admission et d'échappement d'air	6
Fixation de l'unité principale	6
Travaux à l'extérieur	8
Contrôle après montage	9
Essai	9

Précautions de sécurité

Les risques résultant d'une utilisation inappropriée et leur niveau de gravité sont indiqués par les symboles suivants.

Avertissement :

Cela correspond à une utilisation incorrecte ou inappropriée du produit qui peut entraîner des blessures graves ou même la mort.

Attention :

Cela correspond à une utilisation incorrecte ou inappropriée du produit qui peut entraîner des blessures ou des dommages à la maison, aux meubles, etc.

Avertissement



Interdit

- **N'installez pas l'appareil et le commutateur mural dans une salle de bain ou dans tout autre endroit très humide.**
- Risque d'électrocution ou de courts-circuits.



NE PAS démonter.

- **Ne démontez pas l'appareil plus que nécessaire. ne le modifiez pas non plus.**
- Risque d'incendie, d'électrocution ou de blessures.



Relier le câble de mise à la terre.



Vous devez respecter les instructions fournies.

- **Reliez correctement le produit à la terre.**
- Un dysfonctionnement ou une fuite de courant peut entraîner une électrocution.
- **Utilisez l'appareil à la tension nominale.**
- Risque d'incendie ou d'électrocution.
- **Assurez-vous que l'ouverture d'admission d'air extérieur est dans une position telle que les gaz de combustion ou d'échappement en général ne peuvent pas entrer. Placez l'appareil de telle sorte qu'il ne soit pas couvert par la neige.**
- Si l'air admis n'est pas de l'air frais, le taux d'oxygène dans la pièce risque de diminuer fortement.
- **Installez solidement l'appareil sur une surface murale suffisamment robuste.**
- Risque de blessures en cas de chute de l'appareil.
- **Connectez correctement les câbles aux connecteurs du bornier afin qu'ils ne ressortent pas.*1**
- Risque d'incendie en cas de mauvaises connexions.

- Les tâches électriques doivent être exécutées par un électricien professionnel (ou qualifié) conformément aux normes techniques du matériel et à la réglementation locale en vigueur pour garantir la sécurité.
- Risque d'électrocution ou d'incendie en cas de mauvais câblage et d'erreur dans la réalisation de l'installation électrique.
- Utilisez les disjoncteurs reliés à l'alimentation électrique pour protéger l'appareil contre les courts-circuits.*1
- Risque d'incendie en cas de courts-circuits.

- Fixez l'appareil de telle sorte que les tuyaux d'admission et d'échappement d'air soient inclinés vers le bas en allant vers l'extérieur.
- L'entrée d'eau de pluie dans l'appareil peut entraîner une électrocution ou un incendie, ou peut mouiller des éléments intérieurs.
- Installez les capots de protection fournis.
- L'entrée d'eau de pluie dans l'appareil peut entraîner une électrocution ou un incendie, ou peut mouiller des éléments intérieurs.
- Veillez à couper les disjoncteurs ou débrancher la prise d'alimentation du secteur lorsque vous prévoyez de ne pas utiliser le Lossnay pendant une longue période après son installation.
- Risque d'électrocution suite à une détérioration de l'isolation ou d'incendie suite à un court-circuit en cas de non-respect de cette consigne.
- Lors de la fixation au mur de l'unité principale, maintenez-la contre le mur et fixez-la solidement avec deux vis.
- Du fait de l'espace de joint, le mur peut s'encrasser.

*1 : VL-100EU5-E uniquement

⚠ Attention



Interdit

- Installez toujours l'appareil sur un mur. Ne l'installez pas au plafond.
- Risque de blessures en cas de chute de l'appareil.
- N'installez pas l'appareil dans des endroits très chauds (40° C ou plus), à proximité des flammes, dans des endroits remplis de fumées huileuses ou dans des endroits où il pourrait entrer en contact avec des solvants organiques.
- Risque d'incendie.



Vous devez respecter les instructions fournies.

- Placez toujours un couvercle sur le bornier une fois l'installation terminée.*1
- Risque d'incendie ou de courts-circuits en présence de poussière ou d'humidité.
- Portez des gants lors de la fixation de l'appareil.
- Risque de blessure en cas de non-respect de cette consigne.

Remarque

- Dans les immeubles de moyenne et grande hauteur ou dans les zones côtières ou soumises à des vents forts, le vent peut souffler dans l'appareil lorsqu'il ne fonctionne pas. Installez le Lossnay dans un endroit où il ne sera pas soumis directement au vent.
- N'utilisez pas le Lossnay dans des endroits où il pourrait être endommagé par du sel ou des sources chaudes.

Schémas cotés dimensionnels

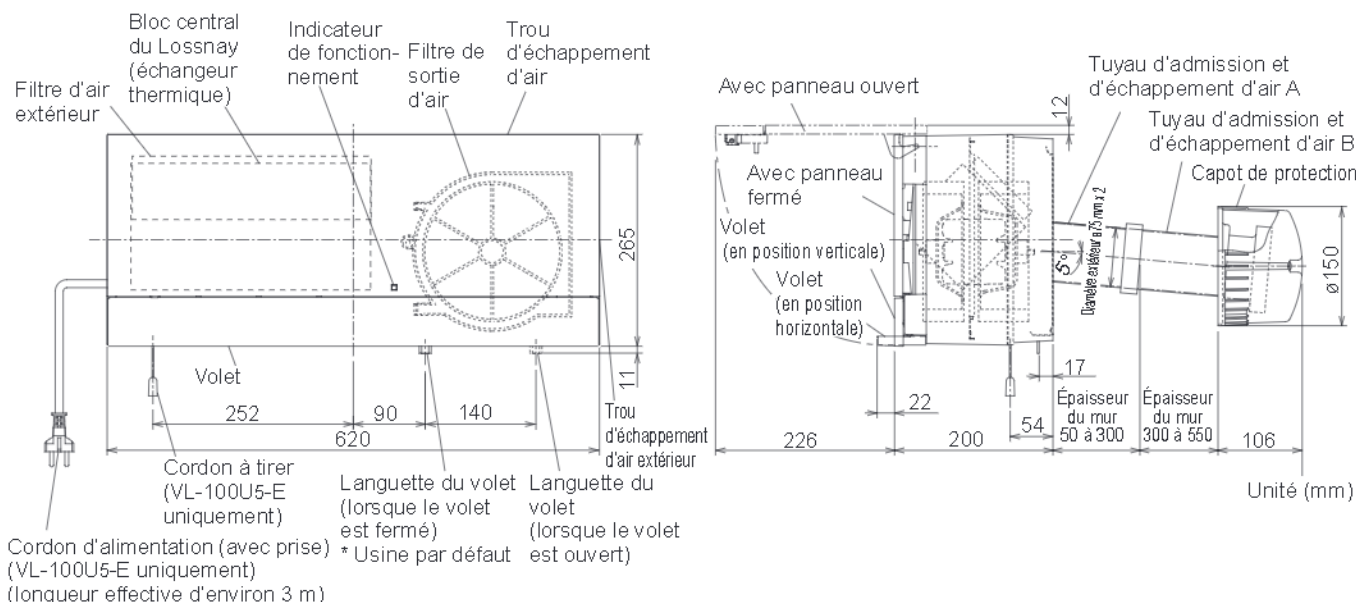

■ Schéma des emplacements de montage (vue de l'intérieur)

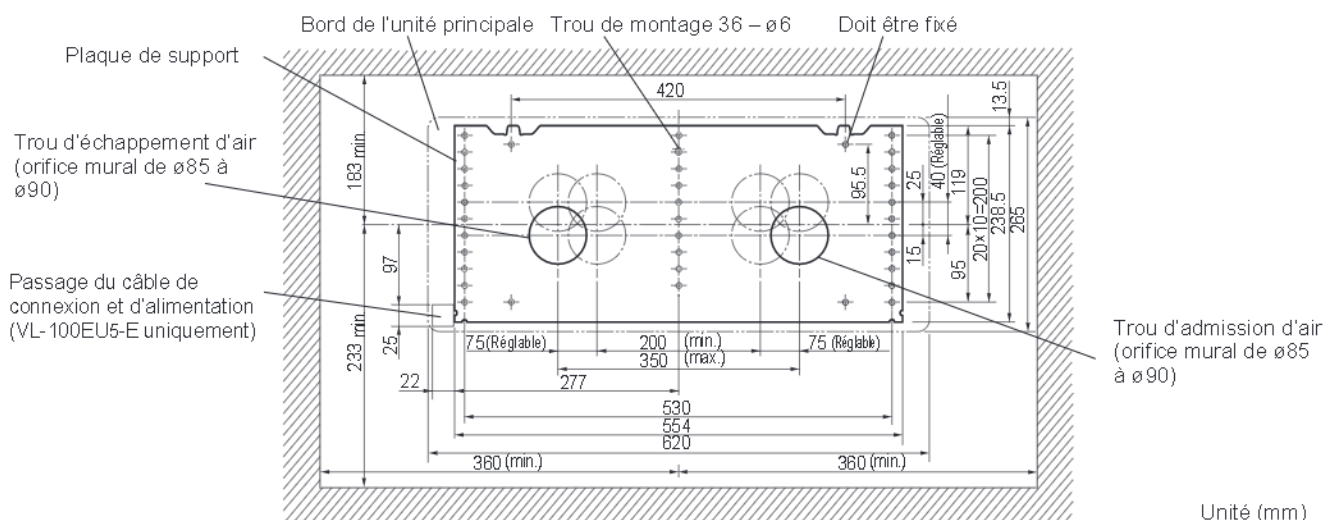

Liste des pièces fournies

Plaques de support des tuyaux (2)



Tuyaux d'admission et d'échappement d'air A (2)

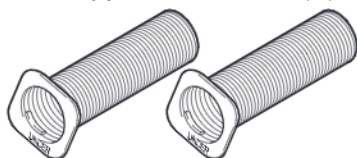

Tuyaux d'admission et d'échappement d'air B (2)

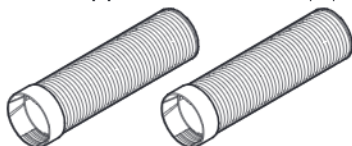

Vis à bois (9) (pour fixer la plaque de support)



Bandes en aluminium (2)



Capots de protection (2)

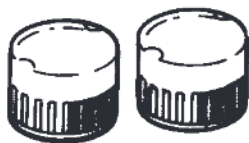

Écrous de bridage (2)



Plaques de support des capots de protection (2)



Vis de fixation des capots de protection (4)



Avant l'installation

Retirez les deux vis maintenant l'unité principale en place pour retirer la plaque de support.

Remarque

- Conservez les vis pour fixer l'unité principale dans un endroit sûr. Les vis sont indispensables pour installer l'unité principale.
- Les surfaces du Lossnay sont brillantes. Veillez à ne pas les rayer. Posez à plat le carton ou similaire, posez dessus la feuille en vinyle utilisée pour emballer l'unité principale et retirez la plaque de support sur l'unité principale posée à l'envers, comme illustré sur le schéma.
- Le volet du Lossnay est fermé pour le transport.

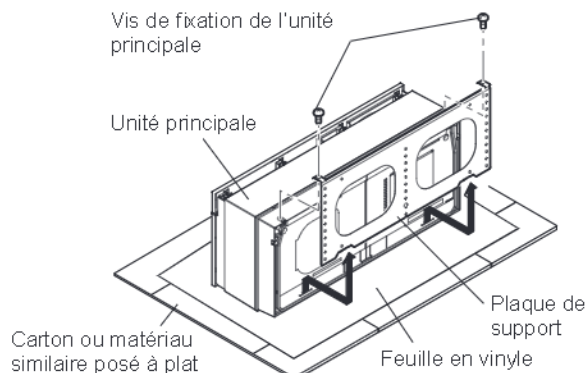

Instructions de montage

Perçage des trous dans le mur

1. Déterminez la position de montage.

- 1) Veillez à conserver les espacements requis (au moins 64 mm en haut, 83 mm à gauche et à droite et 113 mm en bas) autour de la plaque de support, comme illustré sur le schéma ci-après.

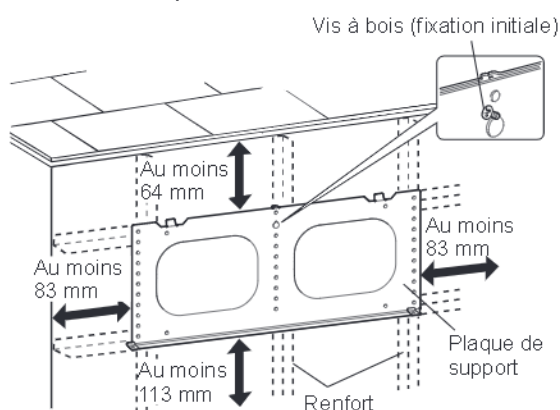

* La partie avant de l'appareil ne doit jamais être obstruée. (Rien ne doit gêner le flux d'air devant le Lossnay.)

- 2) Vérifiez que le renfort (mur intérieur) est correctement positionné pour fixer la plaque de support. (En l'absence de renfort, créez une structure de support.)
- 3) Placez la plaque de support sur le mur.
- 4) Fixez-la en serrant légèrement (avec une seule vis à bois).

Remarque

- Vérifiez que la surface de montage de la plaque de support est plane.
- Dans le cas contraire, le fonctionnement du Lossnay peut générer du bruit ou le volet risque de ne pas fonctionner correctement.

2. Déterminez l'emplacement des trous dans le mur.

Placez les trous dans le mur loin des obstructions présentes sur le mur dans les limites indiquées sur le schéma de position du montage, page 3.

3. Percez les trous dans le mur.

- 1) Retirez la plaque de support fixée initialement. (Laissez en place la vis à bois fixée initialement lors de la procédure 1.)
- 2) Percez des trous de $\varnothing 85$ à $\varnothing 90$ mm dans le mur.

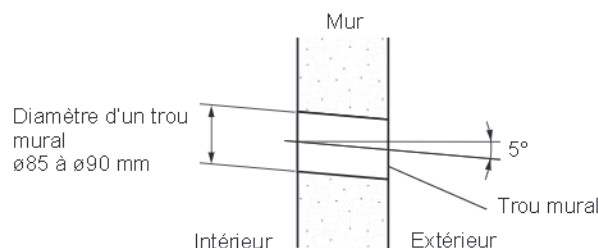

Remarque

- Percez les trous vers le bas en direction du mur extérieur.
- Il est impératif de prévenir l'infiltration des eaux de pluie.

4. Acheminez les câbles de connexion et d'alimentation.

VL-100EU5-E uniquement

- 1) Déterminez l'emplacement du passage des câbles de connexion et d'alimentation et percez un trou. (Consultez le schéma des emplacements de montage, page 3.)
- 2) Acheminez les câbles de connexion et d'alimentation côté intérieur.

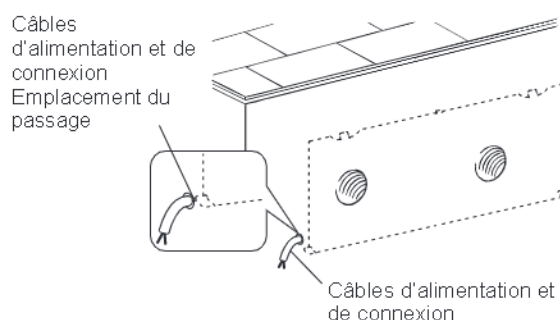

Remarque

- VL-100U5-E : installez une prise électrique dans un endroit accessible par la prise du cordon d'alimentation. (Le cordon possède une longueur effective de 3 m.)

Découpe des tuyaux d'admission et d'échappement d'air

- Mesurez l'épaisseur du mur.
(Si l'épaisseur du mur est supérieure à 300 mm, utilisez le tuyau d'admission et d'échappement d'air B). (Les instructions de montage sont disponibles page 4, section 4.)

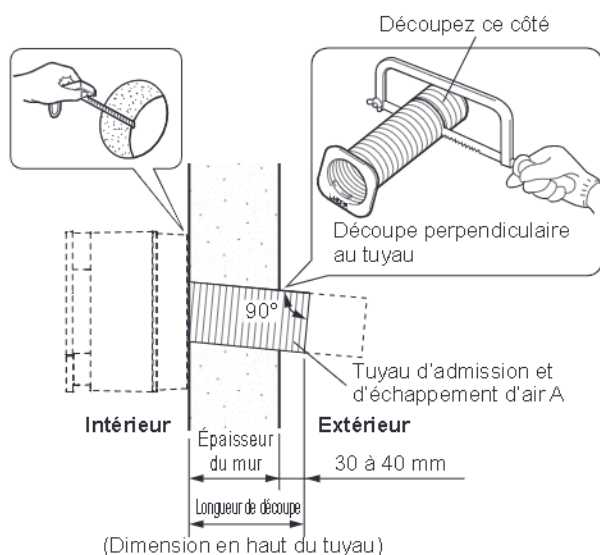

- Coupez les tuyaux d'admission et d'échappement d'air A perpendiculairement à l'axe du tuyau à la longueur indiquée sur le schéma ci-dessus.

- Si le tuyau est plus long qu'illustré, le capot de protection ne s'adaptera pas.

- Préparez les tuyaux d'admission et d'échappement d'air.

- Insérez chaque tuyau d'admission et d'échappement d'air A dans une plaque de support de tuyau et tournez-le dans le sens contraire des aiguilles d'une montre jusqu'à l'enclenchement des quatre encoches.

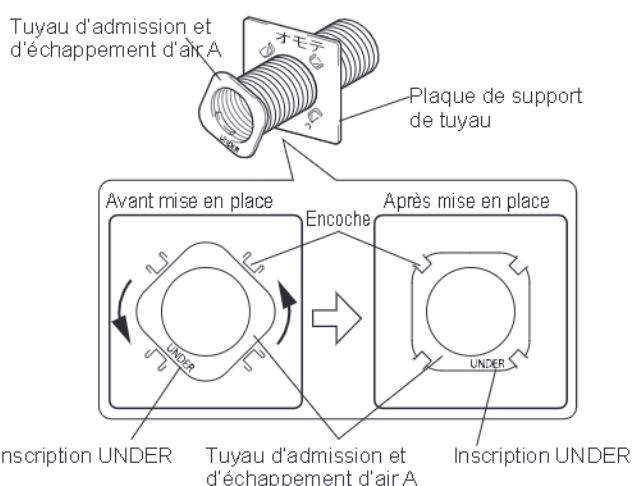

⚠ Attention

- Installez les tuyaux d'admission et d'échappement d'air A en veillant à placer l'inscription UNDER en bas. Une fois les tuyaux montés, vérifiez qu'ils sont orientés vers le bas dans le sens de l'extérieur. (Dans le cas contraire, l'eau de pluie risque d'infiltrer le mur et le volet risque de ne pas fonctionner correctement.)

Remarque

- Vérifiez que chaque tuyau d'admission et d'échappement d'air A et les quatre encoches de la plaque de support de tuyau correspondante sont correctement enclenchés. (Si une encoche n'est pas enclenchée, le tuyau fera pression contre la partie arrière du Lossnay et le volet risque de ne pas fonctionner correctement.)

- Si l'épaisseur du mur est supérieure à 300 mm

Coupez les tuyaux d'admission et d'échappement d'air B conformément aux dimensions de découpe de l'étape 2 (épaisseur du mur + 30 à 40 mm).

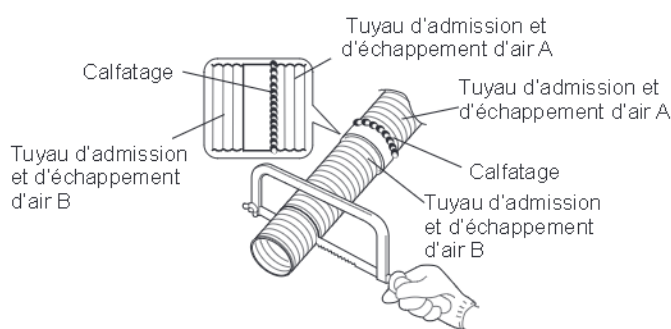

Remarque

- Vissez fermement les tuyaux d'admission et d'échappement d'air A et B ensemble. (S'ils ne sont pas fermement vissés ensemble, une infiltration d'eau peut se produire.)

- Calfatez les raccords entre les tuyaux d'admission et d'échappement d'air A et B comme illustré ci-dessus.

Fixation de la plaque de support

- Fixez provisoirement la plaque de support au mur à l'aide d'une seule vis de fixation initiale.
- Fixez un fil à plomb pour vous assurer que la plaque de support fixée initialement est à l'horizontale (avec une marge d'erreur de 1°).
- Fixez huit vis à bois aux endroits où le mur est renforcé.

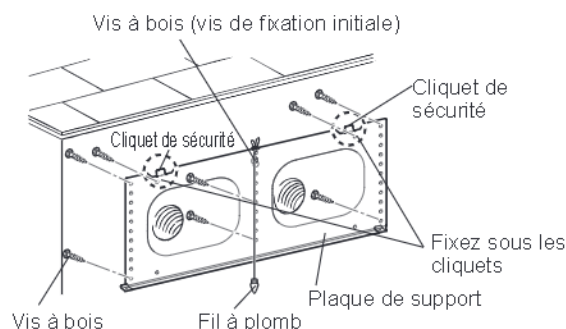

Remarque

- Fixez les vis à proximité des cliquets sous les cliquets. (Voir schéma ci-dessus.)

- Pour fixer la plaque sur un mur en ciment, utilisez des vis à ciment prêtes à l'emploi.

Fixation des tuyaux d'admission et d'échappement d'air

- 1) Insérez les tuyaux d'admission et d'échappement d'air fixés sur les plaques de support de tuyau, dans les orifices muraux.
- 2) Fixez les tuyaux d'admission et d'échappement d'air fermement au mur avec de la bande d'aluminium prête à l'emploi comme illustré ci-dessous. (Si le joint est trop serré, les tuyaux risquent de glisser et le volet pourrait ne pas fonctionner correctement.)

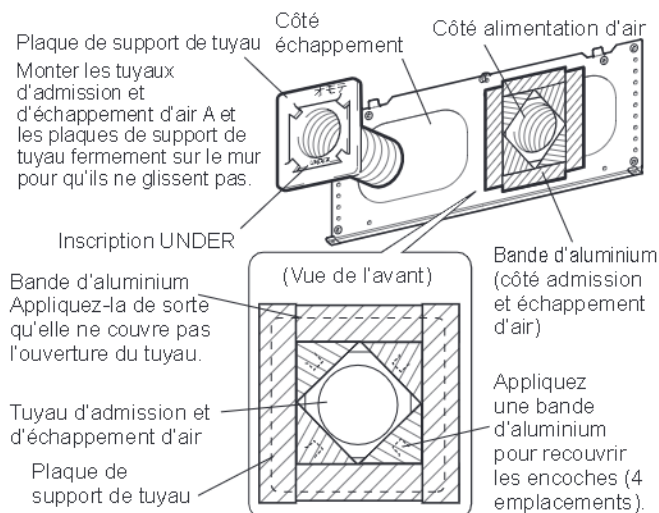

Remarque

- Installez les tuyaux d'admission et d'échappement d'air A en veillant à placer l'inscription UNDER en bas.
- Une fois les tuyaux montés, vérifiez qu'ils sont orientés vers le bas dans le sens de l'extérieur.
- Une fois les capots de protection installés, ne poussez pas les tuyaux d'admission et d'échappement d'air dans le mur. (Le volet risque de ne pas fonctionner correctement.)

Fixation de l'unité principale

VL-100U5-E

- 1) Alignez les trous de cliquets de l'unité principale sur les cliquets de la plaque de support, comme illustré ci-dessous. (Des deux côtés)
- 2) Maintenez l'unité principale au mur et fixez-la à l'aide des vis fournies. À ce stade, maintenez fermement le cordon d'alimentation l'entaille sur le côté de l'unité principale. (Il ne sera pas possible de fixer correctement l'unité si le cordon n'est pas logé dans l'entaille.)

⚠ Attention

- Serrez fermement les deux vis. (Du fait de l'espace de joint, le mur peut s'encrasser.)

- 3) Insérez la prise d'alimentation dans une prise murale.

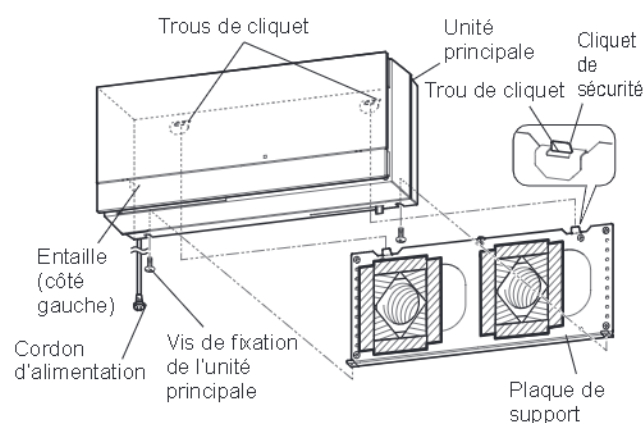

VL-100EU5-E

- 1) Ouvrez le panneau. Placez vos doigts au centre des côtés de l'appareil et tirez vers vous et vers le haut.
- Lors de l'ouverture et de la fermeture du panneau, veillez à ne pas faire pression sur les mécanismes de fixation du panneau.
- 2) Retirez le cache du bornier A des encoches de l'unité principale.
 - 3) Retirez la vis, puis le cache du bornier B.

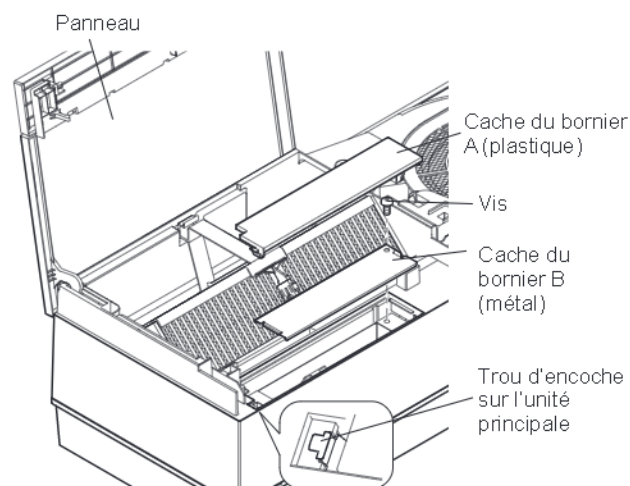

Remarque

- Veillez à ne pas perdre les caches de bornier et les vis.

- 4) Tirez sur les câbles de connexion et d'alimentation via le trou à l'arrière de l'appareil. (Les câbles dépassent dans la pièce à l'emplacement du passage des câbles de connexion et d'alimentation.)
- 5) Alignez les trous de cliquets de l'unité principale sur les cliquets de la plaque de support. (Des deux côtés)
- 6) Maintenez l'unité principale au mur et fixez-la à l'aide des vis fournies.

⚠ Attention

- Serrez fermement les deux vis. (Du fait de l'espace de joint, le mur peut s'encrasser.)

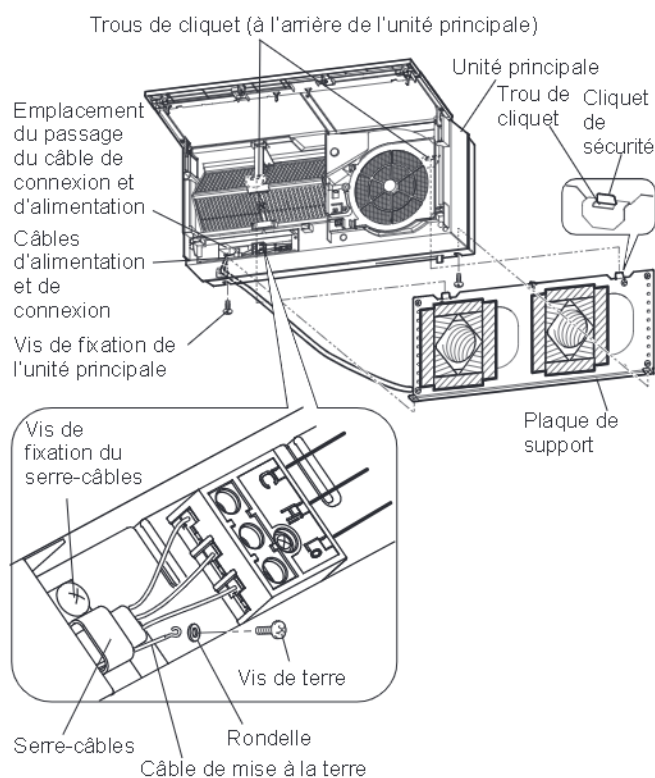

- Utilisez la rondelle aux emplacements indiqués.

- 7) Connectez les câbles du Lossnay.

Un interrupteur de commande est requis pour faire fonctionner l'appareil. Vous devez disposer d'un interrupteur de commande et relier le câblage comme illustré en gras sur le schéma de connexion ci-après.

Câbles appropriés : diamètre de $\varnothing 0,5$ à $\varnothing 2,0$ mm

Dénudez les câbles de connexion et d'alimentation sur 10 mm, puis vissez les extrémités dénudées pour les maintenir en place sur le bornier.

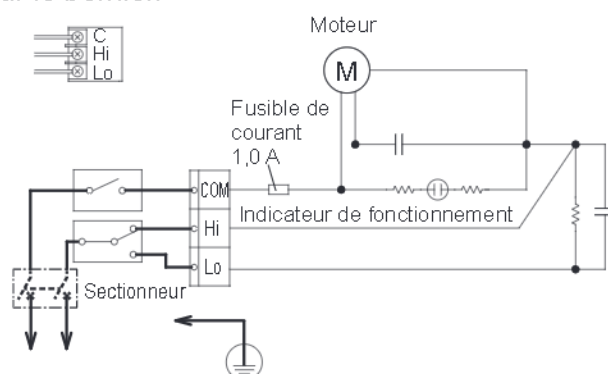

- 8) Fixez un câble de terre au bornier avec une vis de terre pour garantir la mise à la terre de l'appareil.
- 9) Maintenez les câbles d'alimentation et de mise à la terre en place avec le serre-câbles.
- 10) Assurez-vous que les câbles reliés au bornier ne sont pas lâches.
- 11) Vissez le cache de bornier B, puis réinstallez le cache de bornier A dans sa position d'origine.
- 12) Abaissez le panneau et fermez-le.
- 13) Activez le disjoncteur sur le tableau de distribution.

Travaux à l'extérieur

1. Calfatez le trou mural.

Calfatez avec un produit du commerce tous les interstices entre les tuyaux d'admission et d'échappement d'air et le mur.

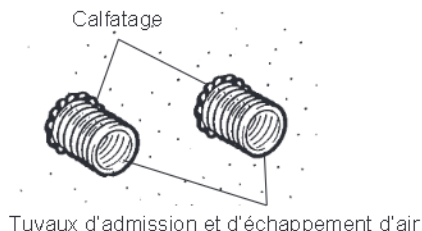

Remarque

- Tous les espaces non obstrués laisseront l'eau s'infiltrer.

2. Installation des capots de protection

- 1) Insérez les plaques de support des capots de protection dans les tuyaux d'admission et d'échappement d'air.
- 2) Serrez les écrous de bridage. (Vérifiez que les inscriptions UPPER sur les plaques de support des capots de protection sont en haut.)
- 3) Fixez les capots de protection avec les vis de fixation.

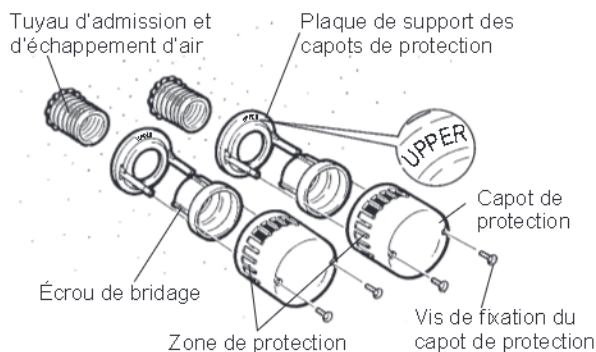

Remarque

- Les capots de protection sont maintenus en place afin de garantir que l'air d'admission et l'air d'échappement ne se mélangent pas. Montez les parois de séparation côté admission et échappement d'air en les positionnant à gauche, comme illustré.
- Si les capots de protection glissent, vérifiez que les tuyaux d'admission et d'échappement d'air sont coupés aux dimensions appropriées. (Pousser les tuyaux trop fortement dans le mur risque de les faire glisser ou d'empêcher le bon fonctionnement du volet.)
- La plaque de support des capots de protection comporte deux trous ($\varnothing 5$ mm). Utilisez ces trous pour fixer les brides au mur.

3. Prévention des infiltrations d'eau de pluie
Calfatez tout le tour des capots de protection.

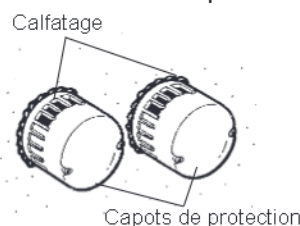

Contrôle après montage

- Une fois le montage terminé, contrôlez la liste suivante avant de procéder à un essai.
- Veillez à corriger tous les problèmes détectés. (Dans le cas contraire, l'appareil risque de ne pas pouvoir fonctionner et votre sécurité ne sera plus garantie.)
- Liste de contrôles

	Éléments à contrôler	Solution	Contrôlé ?
Installation	L'installation de l'unité principale est-elle assez robuste ?	Renforcez-la.	
	L'unité principale est-elle correctement fixée ?	Serrez les vis de fixation.	
	Le panneau est-il correctement fermé ?	Fermez le panneau.	
	Le calfatage a-t-il été effectué ? (Le tuyau d'admission/échappement d'air doit être calfaté de l'extérieur, comme la hotte extérieure.)	Calfatez. (L'absence de calfatage permet les infiltrations d'eau de pluie.)	
Avant le fonctionnement	Utilisez-vous la tension nominale ?	Appliquez la tension nominale. (L'utilisation de toute autre tension endommagera l'appareil.)	
Contrôles de fonctionnement	Les opérations de commutation sont-elles conformes au fonctionnement du Lossnay ? (VL-100EU5-E uniquement)	Le câblage est erroné. Recommencez le câblage conformément au schéma de câblage.	
	Entendez-vous les lames heurter quelque chose ?	Ouvrez le panneau, retirez le filtre d'air et supprimez les débris (uniquement dans les zones accessibles).	
	L'appareil émet-il des sons inhabituels au démarrage ou à l'arrêt ? Le volet fonctionne-t-il de manière homogène ?	Fixez fermement au mur les tuyaux d'admission et d'échappement d'air et les plaques de support de tuyau pour les empêcher de glisser.	

Essai

- **Effectuez le test de fonctionnement en présence du client dans la mesure du possible.**

1. Mettez l'appareil sous tension.
 - 1) Activez le disjoncteur sur le tableau de distribution.
 - 2) Insérez la prise d'alimentation dans la prise murale. (VL-100U5-E uniquement)
2. Vérifiez les modes de fonctionnement.

Consultez le mode d'emploi pour en savoir plus sur les instructions d'utilisation.

Glissez la molette du volet en position d'ouverture.
3. Vérifiez l'absence de vibration ou bruit anormal. Ce contrôle effectué, mettez l'appareil hors tension.
 - 1) Une fois l'appareil éteint, fermez le volet. (De cette manière, vous avez l'assurance que la poussière ne pénétrera pas dans l'appareil avant que le client ne l'utilise.)
 - 2) Débranchez la prise d'alimentation de la prise murale. (VL-100U5-E uniquement)
 - 3) Désactivez le disjoncteur sur le tableau de distribution.

À expliquer au client

- Montrez au client l'emplacement du disjoncteur du tableau de distribution et celui de la prise électrique ou de l'interrupteur mural.
- Indiquez au client le résultat de la liste de contrôles.
- Donnez au client le Notice d'installation et le mode d'emploi.
- Si le client est absent, présentez ces éléments au donneur d'ordres (comme le propriétaire) ou au responsable.

MITSUBISHI ELECTRIC CORPORATION

Ventilatore Lossnay Mitsubishi

MODELLO:

VL-100U5-E (a cordicella)

VL-100EU5-E (a interruttore a parete)

Istruzioni per l'installazione Per rivenditori e installatori

Verificare che le "Istruzioni per l'uso" separate siano consegnate al cliente insieme al presente manuale.

- Per un funzionamento ottimale e sicuro, è necessario che l'unità Lossnay sia installata correttamente. Prima di procedere con i lavori di installazione, leggere attentamente le presenti istruzioni.
- I lavori di installazione devono essere eseguiti da un rivenditore autorizzato o un installatore qualificato. Eventuali errori di installazione possono causare guasti e incidenti.
- L'installazione eseguita dal cliente può causare guasti e incidenti.
- Gli interventi elettrici devono essere eseguiti da un tecnico qualificato e specializzato, incaricato dal rivenditore o dall'installatore.
- Se il cavo di alimentazione è danneggiato, farlo sostituire dal produttore, da un operatore autorizzato o da un tecnico qualificato per evitare pericoli (solo VL-100U5-E).

Indice	Pagina
Precauzioni di sicurezza	1
Schema dimensionale esterno	2
Elenco dei componenti in dotazione ..	3
Prima dell'installazione	3
Istruzioni di montaggio	4
Esecuzione del foro sulla parete	4
Taglio dei tubi di entrata e di scarico dell'aria	5
Installazione della piastra di montaggio	5
Montaggio dei tubi di entrata e di scarico dell'aria	6
Montaggio dell'unità principale	6
Montaggio all'esterno	8
Controlli dopo il montaggio	9
Prova di funzionamento	9

Precauzioni di sicurezza

I pericoli causati da un uso scorretto e la relativa severità sono indicati dai seguenti simboli.

Avvertimento:

Questo segnale si riferisce ad un uso improprio o scorretto dello strumento che può provocare lesioni gravi o persino fatali.

Attenzione:

Questo segnale si riferisce ad un uso improprio o scorretto dello strumento che può provocare lesioni oppure danni all'abitazione, all'arredamento ecc.

Avvertimento:



Proibito

- Non installare l'unità e l'interruttore a parete in bagno o in luoghi molto umidi.
- Possono verificarsi scosse elettriche o cortocircuiti.



NON smontare.

- Non smontare l'unità più del necessario o modificarla.
- Possono verificarsi incendi, scosse elettriche o infortuni.

Collegare il cavo di messa a terra.

Seguire le istruzioni indicate.

- **Collegare correttamente il prodotto alla messa a terra.**
- Eventuali malfunzionamenti o dispersioni di corrente possono causare scosse elettriche.
- **Utilizzare il prodotto alla tensione nominale.**
- Possono verificarsi incendi o scosse elettriche.
- **Accertarsi che l'apertura di entrata dell'aria sia posizionata in modo che non aspiri fumi di combustione o altri scarichi. Posizionare l'unità in modo che la neve non la ricopra.**
- Se l'aria in entrata non è pulita, si può verificare una mancanza di ossigeno nell'ambiente.
- **Montare l'unità saldamente su di una parete sufficientemente solida.**
- Se l'unità dovesse cadere potrebbe provocare lesioni.
- **Collegare saldamente i cavi ai collegamenti della morsettiera in modo che non risultino esposti.*1**
- I collegamenti non eseguiti in modo corretto possono causare incendi.

- Tutti gli interventi elettrici devono essere eseguiti da un installatore specializzato (elettricista qualificato) secondo gli standard tecnici dell'apparecchio e le normative locali, in modo da garantire la sicurezza.
- Collegamenti e interventi elettrici errati possono causare scosse elettriche o incendi.
- Utilizzare gli interruttori principali collegati all'alimentazione per un'opportuna protezione dai cortocircuiti.*1
- Eventuali cortocircuiti possono causare incendi.

- Montare l'unità in modo che i tubi di entrata e di scarico dell'aria discendano rispetto all'unità per raggiungere l'esterno.
- Se la pioggia dovesse penetrare nell'unità, possono verificarsi scosse elettriche e incendi, oppure le suppellettili interne potrebbero bagnarsi.
- Installare le coperture per esterno in dotazione.
- Se la pioggia dovesse penetrare nell'unità, possono verificarsi scosse elettriche e incendi, oppure le suppellettili interne potrebbero bagnarsi.
- Disattivare sempre gli interruttori principali o rimuovere la spina di alimentazione dalla presa a muro se l'unità Lossnay non viene utilizzata per un lungo periodo dopo l'installazione.
- In caso contrario, possono verificarsi scosse elettriche per il deterioramento degli isolanti o incendi causati da cortocircuiti.
- Per montare l'unità principale sulla parete, premerla contro la parete e fissarla saldamente con le due viti.
- Eventuali scarti di giunzione possono far sì che la parete si sporchi.

*1: solo VL-100EU5-E.

⚠ Attenzione



Proibito

- Installare l'unità esclusivamente su una parete. Non installarla su un soffitto.
- Se l'unità dovesse cadere potrebbe provocare lesioni.
- Non installare l'unità in aree eccessivamente calde (40°C o più), vicino a fiamme libere, in aree soggette alla presenza di fumo oleoso o dove potrebbe entrare a contatto con solventi organici.
- Possono verificarsi incendi.
- Collocare sempre un coperchio sulla morsettiere al termine del montaggio.*1
- Polvere, umidità e simili possono causare cortocircuiti o incendi.
- Indossare i guanti durante il montaggio dell'unità.
- In caso contrario, possono verificarsi infortuni.



Seguire le istruzioni indicate.

Nota

- Negli edifici di grande e media altezza e in aree costiere o molto ventose, il vento potrebbe penetrare nell'unità mentre non è in funzione. Installare l'unità in modo che non sia direttamente esposta al vento.
- Non utilizzare l'unità Lossnay nelle aree soggette a danni causati dalla salsedine o da sorgenti calde.

Schema dimensionale esterno

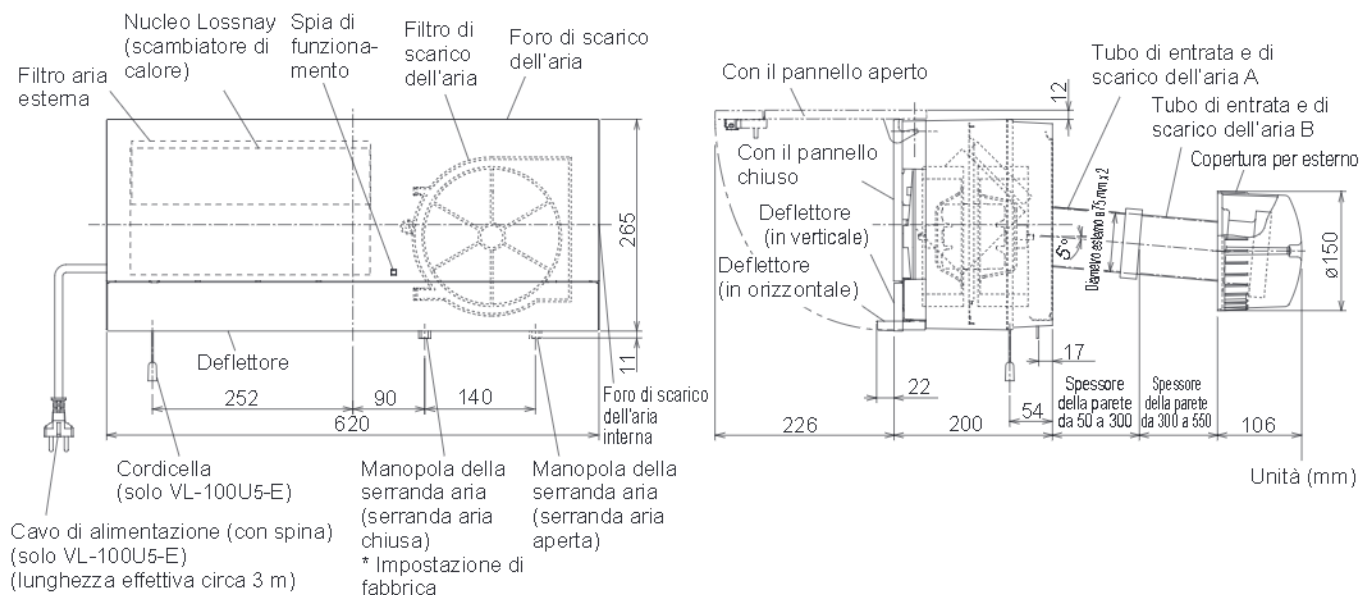

■ Schema delle posizioni di montaggio (vista interna)

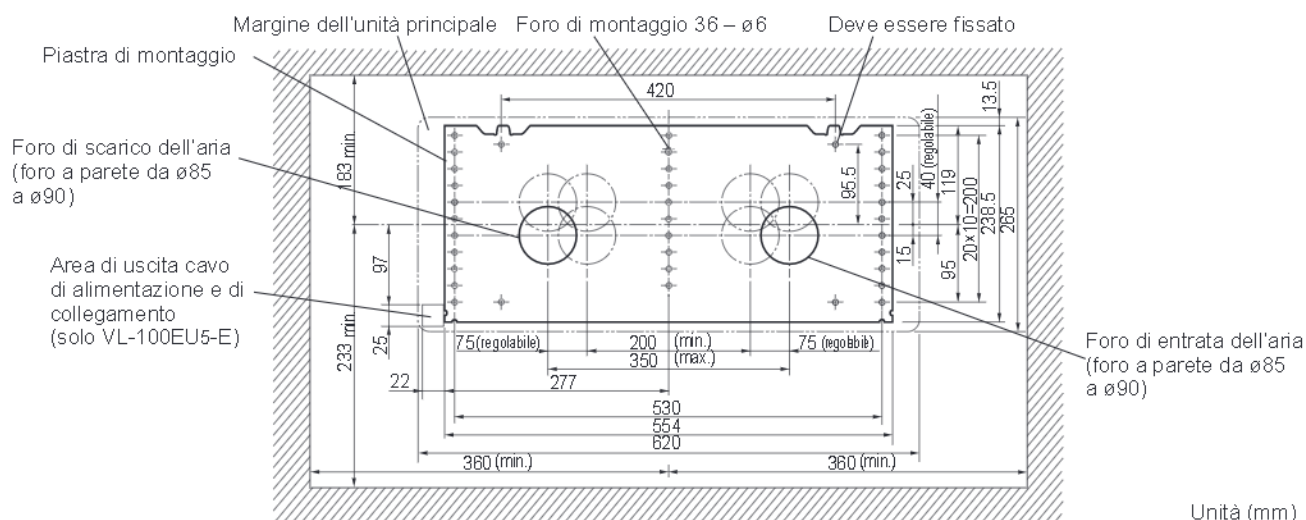

Elenco dei componenti in dotazione

Piastre di montaggio dei tubi (2)



Tubi di entrata e di scarico dell'aria A (2)

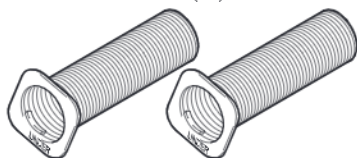

Tubi di entrata e di scarico dell'aria B (2)

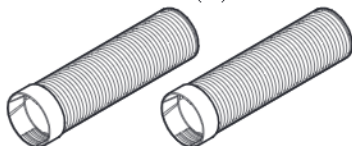

Viti da legno (9) (per fissare la piastra di montaggio)



Nastri di alluminio (2)



Coperture per esterno (2)

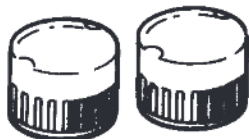

Dadi flangiati (2)



Piastre di montaggio delle coperture per esterno (2)



Viti di montaggio delle coperture per esterno (4)



Prima dell'installazione

Rimuovere le due viti di fissaggio dell'unità principale per rimuovere la piastra di montaggio.

Nota

- Custodire le viti di fissaggio dell'unità principale in un luogo sicuro. Le viti serviranno per l'installazione dell'unità principale.
- Le superfici dell'unità Lossnay sono lucide; pertanto, prestare attenzione a non graffiarle. Stendere del cartone o materiali simili, appoggiarvi sopra la pellicola vinilica utilizzata per imballare l'unità principale e, con l'unità capovolta come illustrato in figura, rimuovere la piastra di montaggio.
- Alla consegna, la serranda aria dell'unità Lossnay è chiusa.

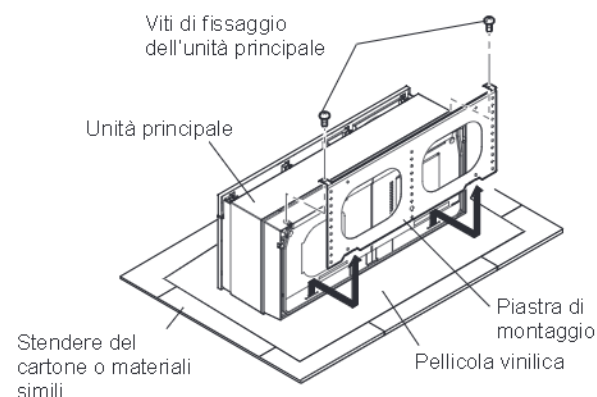

Istruzioni di montaggio

Esecuzione del foro sulla parete

1. Determinare la posizione di installazione.

- 1) Lasciare gli spazi necessari (almeno 64 mm sul lato superiore, 83 mm a destra e sinistra e 113 mm sul lato inferiore) intorno alla piastra di montaggio, come illustrato nel seguente schema.

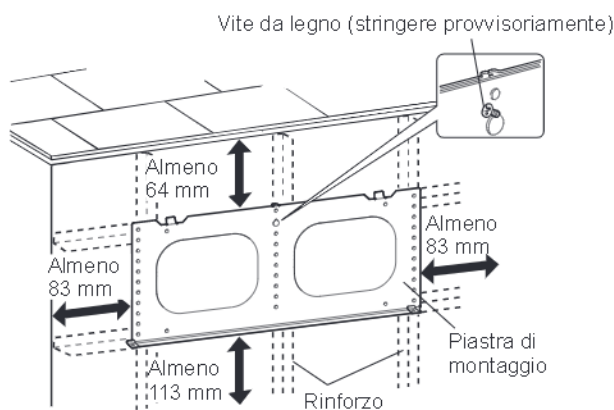

* La parte anteriore dell'unità deve essere completamente libera (non collocare ostacoli al flusso d'aria davanti all'unità Lossnay).

- 2) Controllare che il rinforzo (la parete interna) sia posizionato correttamente per fissare la piastra di montaggio (in assenza di rinforzi, costruire una struttura di supporto).
- 3) Appoggiare la piastra di montaggio sulla parete.
- 4) Fissare la piastra di montaggio provvisoriamente (con una sola vite da legno).

Nota

- Accertarsi che la superficie di montaggio della piastra di montaggio sia piana.
- In caso contrario, il funzionamento dell'unità Lossnay potrebbe essere rumoroso o la serranda aria potrebbe non funzionare correttamente.

2. Determinare la posizione dei fori sulla parete.

Posizionare i fori lontano da possibili ostacoli sulla parete, alle distanze indicate nello schema delle posizioni di montaggio a pagina 3.

3. Praticare i fori nella parete.

- 1) Rimuovere la piastra di montaggio fissata provvisoriamente (lasciare in posizione la vite da legno fissata provvisoriamente alla procedura 1).
- 2) Praticare i fori da $\varnothing 85$ a $\varnothing 90$ mm sulla parete.

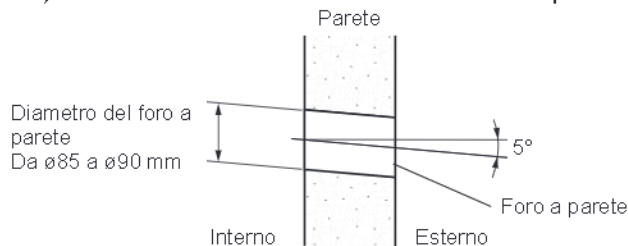

Nota

- Praticare i fori in modo che siano rivolti verso il basso all'uscita dalla parete esterna.
- Questo accorgimento è necessario per prevenire infiltrazioni di pioggia.

4. Estrarre i cavi di alimentazione e di collegamento.

Solo per VL-100EU5-E

- 1) Determinare la posizione di uscita dei cavi di alimentazione e di collegamento e praticare un foro (vedere lo schema delle posizioni di montaggio a pagina 3).
- 2) Estrarre i cavi di alimentazione e di collegamento sul lato interno.

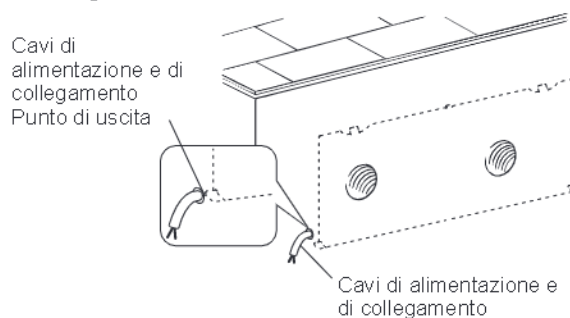

Nota

- Per il modello VL-100U5-E, installare una presa elettrica in un punto raggiungibile dalla spina del cavo di alimentazione (il cavo ha una lunghezza effettiva di 3 m).

Taglio dei tubi di entrata e di scarico dell'aria

- Misurare lo spessore della parete.
(Se la parete è più spessa di 300 mm, utilizzare il tubo di entrata e di scarico dell'aria B.) (Per le istruzioni di montaggio, vedere pagina 4.)

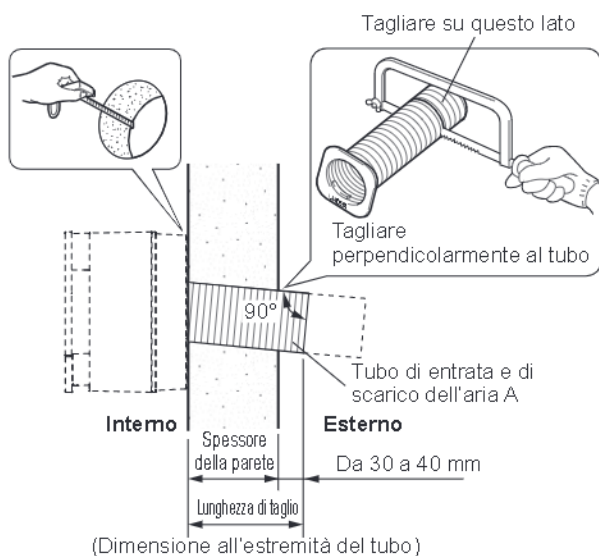

- Tagliare i tubi di entrata e di scarico dell'aria A perpendicolarmente all'asse del tubo e alla lunghezza illustrata nella figura sopra.
- Se il tubo è più lungo di quanto illustrato, la copertura per esterno non si adatterà.

- Preparare i tubi di entrata e di scarico dell'aria.
- Inserire ciascun tubo di ingresso e di scarico dell'aria A in una piastra di montaggio dei tubi e ruotarlo in senso antiorario fino a innestarlo nei quattro fermi.

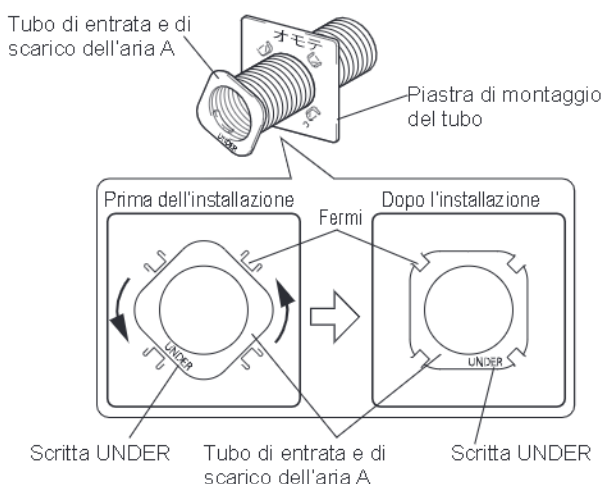

⚠ Attenzione

- Montare i tubi di entrata e di scarico dell'aria A in modo che la scritta UNDER si trovi sul lato inferiore. Dopo aver montato i tubi, controllare che siano rivolti verso il basso nella direzione di uscita (in caso contrario, la pioggia potrebbe infiltrarsi nella parete e la serranda aria potrebbe non funzionare correttamente).

Nota

- Controllare che ciascun tubo di entrata e di scarico dell'aria A sia innestato nei quattro fermi sulla rispettiva piastra di montaggio del tubo (se i fermi non sono innestati, il tubo preme contro il retro dell'unità Lossnay e la serranda aria potrebbe non funzionare correttamente).
- 4) Se lo spessore della parete è superiore a 300 mm. Tagliare i tubi di entrata e di scarico dell'aria entro le dimensioni indicate al punto 2 (spessore della parete + da 30 a 40 mm).

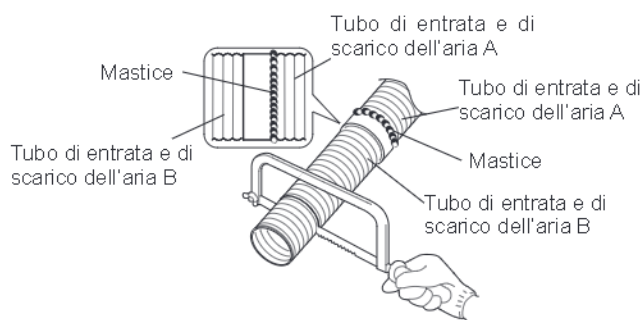

Nota

- Avvitare completamente tra loro i tubi di entrata e di scarico dell'aria A e B (se non vengono avvitati saldamente, possono verificarsi infiltrazioni d'acqua).
- Applicare mastice ai collegamenti tra i tubi di entrata e di scarico dell'aria A e B, come illustrato sopra.

Installazione della piastra di montaggio

- Fissare provvisoriamente la piastra di montaggio alla parete con una sola vite da legno, lasciandola allentata.
- Appendere un filo a piombo per accertarsi che la piastra di montaggio fissata provvisoriamente sia orizzontale (entro 1°).
- Fissare otto viti da legno nei punti in cui la parete contiene materiale di rinforzo.

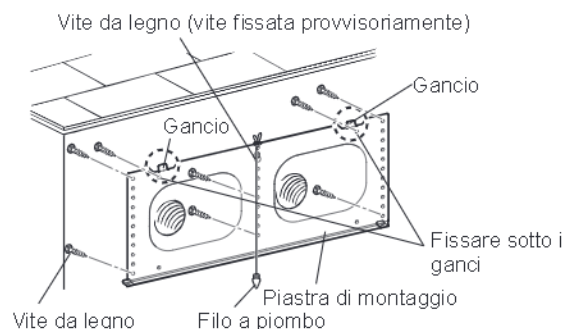

Nota

- Nei due punti vicini ai fermi, fissarle sotto i fermi (vedere lo schermo sopra).
- Per fissare la piastra a una parete in calcestruzzo, utilizzare viti per calcestruzzo disponibili in commercio.

Montaggio dei tubi di entrata e di scarico dell'aria

- 1) Inserire i tubi di entrata e di scarico dell'aria (fissati alle piastre di montaggio dei tubi) nei fori sulla parete.
- 2) Utilizzando del nastro di alluminio, fissare saldamente i tubi di entrata e di scarico dell'aria sulla parete (se la tenuta non è salda, i tubi potrebbero spostarsi e la serranda aria potrebbe non funzionare correttamente).

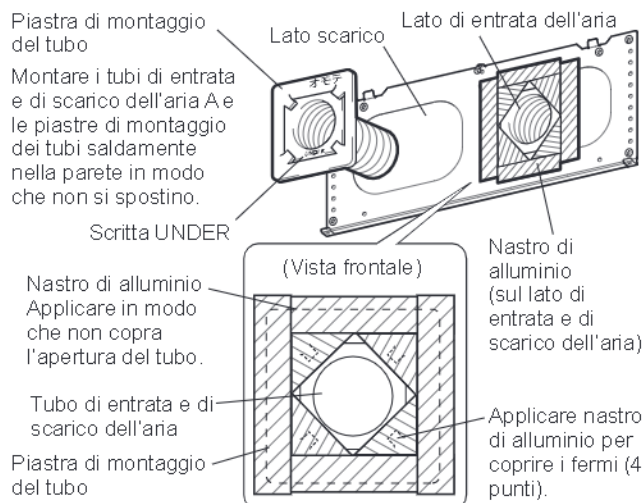

Nota

- Montare i tubi di entrata e di scarico dell'aria A in modo che la scritta UNDER si trovi sul lato inferiore.
- Dopo aver montato i tubi, controllare che siano rivolti verso il basso nella direzione di uscita.
- Durante il montaggio delle coperture per esterno, non premere i tubi di entrata e di scarico dell'aria nella parete (la serranda aria potrebbe non funzionare correttamente).

Montaggio dell'unità principale

Per VL-100U5-E

- 1) Appendere i fori di aggancio sull'unità principale ai ganci della piastra di montaggio, come illustrato di seguito (su entrambi i lati).
- 2) Premere l'unità principale sulla parete e fissarla con le due viti in dotazione. In questa fase, premere saldamente il cavo di alimentazione nell'intaglio sull'unità principale (l'unità non si posizionerà correttamente se il cavo non è alloggiato nell'intaglio).

⚠ Attenzione

- Stringere saldamente le due viti (eventuali scarti di giunzione possono far sì che la parete si sporchi).

- 3) Inserire la spina di alimentazione in una presa a muro.

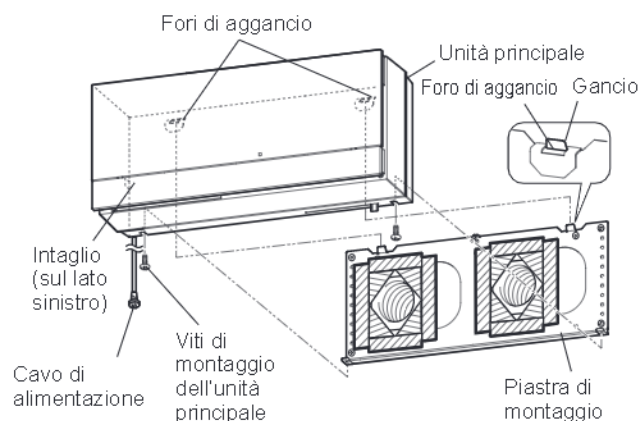

Per VL-100EU5-E

- 1) Aprire il pannello. Appoggiare le dita al centro dei due lati dell'unità e tirarlo in avanti e in alto. Durante l'apertura e la chiusura del pannello, non applicare sollecitazioni eccessive ai fissaggi del pannello.
- 2) Rimuovere il coperchio della morsettiera A dalle linguette sull'unità principale.
- 3) Rimuovere la vite, quindi rimuovere il coperchio della morsettiera B.

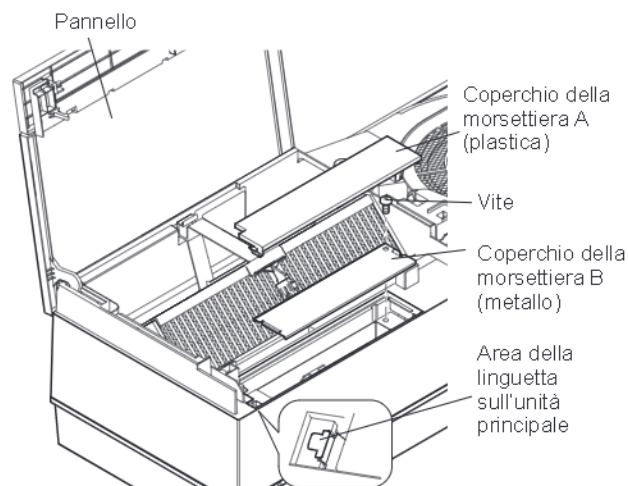

Nota

- Accertarsi di non perdere i coperchi delle morsettiere e le viti.

- 4) Far passare i cavi di alimentazione e di collegamento nel foro sul retro dell'unità (i cavi entrano nella stanza nel punto di uscita dei cavi di alimentazione/collegamento).
- 5) Appendere i fori di aggancio sull'unità principale ai ganci della piastra di montaggio (su entrambi i lati).
- 6) Premere l'unità principale sulla parete e fissarla con le due viti in dotazione.

⚠ Attenzione

- Stringere saldamente le due viti (eventuali scarti di giunzione possono far sì che la parete si sporchi).

Fori di aggancio (sul retro dell'unità principale)

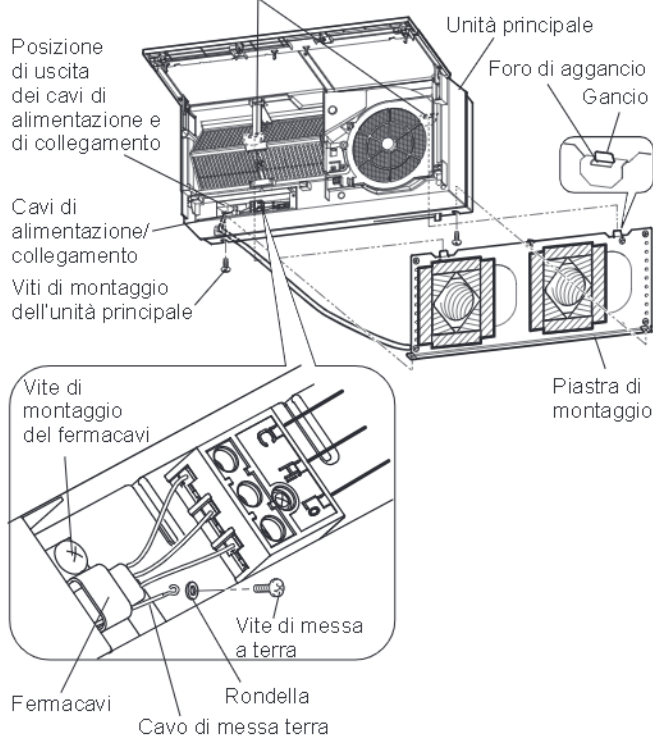

- Utilizzare la rondella nei punti indicati.

- 7) Collegare il cablaggio dell'unità Lossnay.

Per il funzionamento è necessario un interruttore di comando.

Preparare un interruttore di comando e collegare i cavi illustrati in grassetto nel seguente schema di collegamento.

Cavi idonei: da $\varnothing 0,5$ a $\varnothing 2,0$ mm di diametro

Spelare gli ultimi 10 mm del cavo di alimentazione e di collegamento e avvitarne le estremità sulla morsettiere.

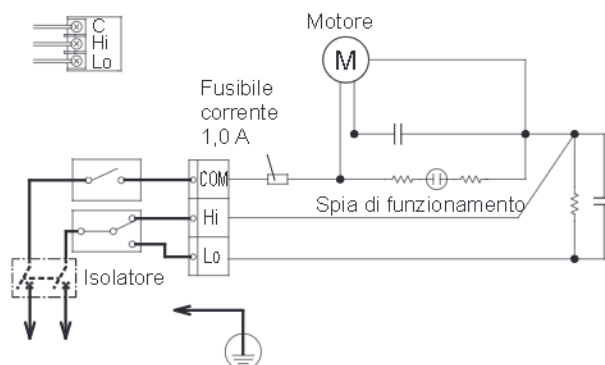

- 8) Collegare un cavo di messa terra con una vite di messa a terra per assicurarsi che l'unità sia isolata opportunamente.
- 9) Fissare in posizione i cavi di alimentazione e di terra con il fermacavi.
- 10) Assicurarsi che i cavi non si allentino dalla morsettiere.
- 11) Avvitare il coperchio della morsettieria B, quindi rimontare il coperchio della morsettieria A nella posizione originale.
- 12) Abbassare il pannello e chiuderlo.
- 13) Attivare l'interruttore principale sulla scheda di distribuzione.

Montaggio all'esterno

1. Riempire il foro a parete.

Riempire tutti gli spazi tra i tubi di entrata e di scarico dell'aria e i fori a parete con mastice disponibile in commercio.



3. Prevenzione delle infiltrazioni di pioggia

Applicare mastice all'intero perimetro delle coperture per esterno.

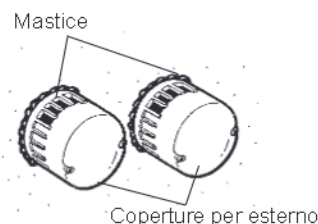

Nota

- Eventuali spazi vuoti agevoleranno le infiltrazioni d'acqua.

2. Installazione delle coperture per esterno

- 1) Inserire le piastre di montaggio delle coperture per esterno sui tubi di entrata e di scarico dell'aria.
- 2) Stringere i dadi flangiati (accertarsi che le scritte UPPER sulle piastre di montaggio delle coperture per esterno si trovino in alto).
- 3) Fissare le coperture per esterno con le viti di montaggio.

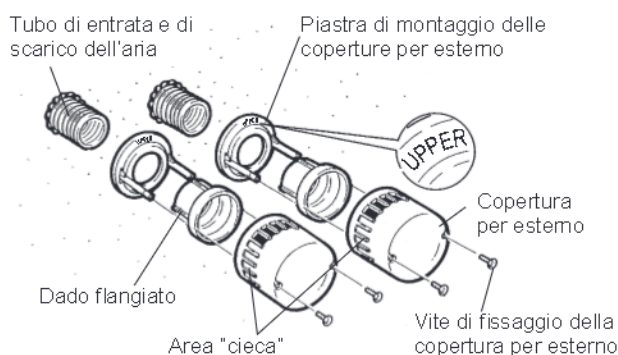

Nota

- Le coperture per esterno sono dotate di un'area cieca per evitare la miscelazione dell'aria di entrata e di scarico. Montare le aree cieche sul lato di entrata e di scarico dell'aria in modo che si trovino a sinistra, come illustrato sopra.
- Se le coperture per esterno si spostano, controllare che i tubi di entrata e di scarico dell'aria siano tagliati alle dimensioni corrette (se i tubi vengono premuti eccessivamente nella parete, i tubi potrebbero spostarsi o impedire un funzionamento corretto della serranda aria).
- Le piastre di montaggio della copertura per esterno hanno due fori ($\varnothing 5$ mm). Utilizzare i fori per fissare le flange alla parete.

Controlli dopo il montaggio

- Al termine del montaggio, verificare i punti della lista di controllo prima di eseguire la prova di funzionamento.
- Correggere tutti gli eventuali problemi rilevati (in caso contrario, non solo si impedirà un corretto funzionamento dell'unità, ma si avranno anche rischi per la propria sicurezza).
- Lista di controllo

	Punti da controllare	Rimedio al problema	Control- lato?
Installa- zione	Il supporto dell'unità principale ha una resistenza sufficiente?	Rinforzarlo.	
	L'unità principale è fissata saldamente?	Stringere le viti di montaggio.	
	Il pannello è chiuso saldamente?	Chiudere il pannello.	
	Il mastice è stato applicato? (Il tubo di entrata e di scarico dell'aria deve essere sigillato all'esterno, così come le coperture per esterno.)	Applicare il mastice. (In caso contrario, si agevoleranno le infiltrazioni di pioggia.)	
Prima dell'uso	Si utilizza la tensione nominale?	Applicare la tensione nominale (l'uso con altre tensioni danneggia l'unità).	
Controlli durante il funziona- mento	Le operazioni dell'interruttore corrispondono a quelle dell'unità Lossnay? (Solo VL-100EU5-E)	Il cablaggio è errato. Rieseguire i cablaggi seguendo lo schema di collegamento.	
	Le pale dell'unità sbattono contro qualche oggetto?	Aprire il pannello, rimuovere il filtro dell'aria e rimuovere eventuali detriti (solo nelle aree visibili).	
	L'unità emette rumori anomali in fase di avvio o di arresto?	Fissare saldamente l'unità alla parete in modo che i tubi di entrata e di scarico dell'aria non si spostino.	
	La serranda aria funziona correttamente?		

Prova di funzionamento

- **Se possibile, eseguire la prova di funzionamento in presenza del cliente.**

1. Accendere l'unità.
 - 1) Attivare l'interruttore principale sulla scheda di distribuzione.
 - 2) Inserire la spina di alimentazione nella presa a muro (solo VL-100U5-E).
2. Controllare le modalità di funzionamento.

Per le istruzioni di funzionamento, vedere le Istruzioni per l'uso.

Far scorrere la manopola della serranda aria in posizione aperta.
3. Controllare che non vi siano vibrazioni o rumori anomali. Dopo aver verificato questi punti, arrestare l'unità.
 - 1) Con l'unità arrestata, spostare la serranda aria in posizione chiusa (questo accorgimento impedirà l'ingresso di polvere nell'unità prima dell'uso da parte del cliente).
 - 2) Estrarre la spina di alimentazione dalla presa a muro (solo VL-100U5-E).
 - 3) Disattivare l'interruttore principale sulla scheda di distribuzione.

Da spiegare al cliente

- Mostrare al cliente l'ubicazione dell'interruttore principale sulla scheda di distribuzione e quella della presa elettrica o dell'interruttore a parete.
- Illustrare al cliente i risultati della lista di controllo.
- Consegnare al cliente le "Istruzioni per l'installazione" e le "Istruzioni per l'uso" separate.
- Se il cliente è assente, illustrare questi punti all'ordinante (es. il proprietario) o al responsabile.

MITSUBISHI ELECTRIC CORPORATION

Ventilador Mitsubishi Lossnay

MODELO:

VL-100U5-E (con cordel de tracción)

VL-100EU5-E (con interruptor mural)

Instrucciones de instalación Para el distribuidor y el contratista

Asegúrese de entregar al cliente las "Instrucciones de funcionamiento" que hay aparte. Asegúrese de que las haya recibido.

- Es necesario que la unidad Lossnay se instale debidamente para que funcione a pleno rendimiento y de forma segura. Antes de proceder al trabajo de instalación, lea atentamente estas instrucciones.
- El trabajo de instalación debe ser realizado por un distribuidor autorizado o un contratista cualificado. Si hay errores en la instalación, pueden producirse averías y accidentes.
- Si el cliente se encarga de la instalación, pueden producirse averías y accidentes.
- El trabajo eléctrico debe ser realizado por un electricista cualificado y con licencia que sea empleado del distribuidor o contratista.
- Si el cable de alimentación se daña, será preciso que lo sustituya el fabricante, su técnico de servicio u otras personas con una cualificación similar para evitar peligros. (Solo VL-100U5-E)

Contenido	Página
Precauciones de seguridad	1
Esquema dimensional	2
Lista de piezas incluidas.....	3
Antes de la instalación.....	3
Instrucciones de montaje.....	4
Perforación de la pared	4
Corte de los tubos de suministro/ escape de aire	5
Colocación de la placa de montaje ..	5
Colocación de los tubos de suministro/escape de aire.....	6
Colocación de la unidad principal ...	6
Montaje en el exterior	8
Controles tras el montaje.....	9
Prueba de funcionamiento.....	9

Precauciones de seguridad

Los peligros causados por un manejo incorrecto y su gravedad se señalan con las siguientes indicaciones.

Advertencia:

Se aplica al manejo o funcionamiento incorrectos del producto que podrían conllevar una lesión grave o mortal.

Precaución:

Se aplica al manejo o funcionamiento incorrectos del producto que podrían conllevar una lesión o daños en el hogar, el menaje del hogar, etc.

Advertencia

 Prohibido

- No instale la unidad ni el interruptor mural en un baño o cualquier otro lugar con un alto grado de humedad.
- Podría producirse una descarga eléctrica o un cortocircuito.

 NO desensamblar.

- No desensamble la unidad más de lo necesario ni la modifique.
- De lo contrario, podría producirse un incendio, una descarga eléctrica o una lesión.

 Conecte el cable de puesta a tierra.

 Debe seguir las instrucciones dadas.

- Conecte el producto debidamente a tierra.
- Un fallo de funcionamiento o una fuga de corriente pueden causar una descarga eléctrica.
- Utilice la unidad con la tensión nominal.
- Podría producirse un incendio o una descarga eléctrica.
- Asegúrese de que la abertura de entrada de aire exterior esté colocada de tal forma que no aspire gases de combustión o de otro tipo. Coloque la unidad de forma que no pueda quedar cubierta de nieve.
- Si el aire que entra no es fresco, podría agotarse el oxígeno en la habitación.
- Instale la unidad de forma segura en la superficie de una pared suficientemente fuerte.
- Podrían producirse lesiones si cayera la unidad.
- Conecte los cables de forma segura a las conexiones del bloque de terminales para que no se salgan.¹⁾
- Una mala conexión podría producir un incendio.

- Los trabajos eléctricos deben ser realizados por un contratista eléctrico (un electricista con licencia) de acuerdo con los estándares técnicos del equipo y las regulaciones locales para garantizar la seguridad.
- Si se conectan mal los cables o se cometen errores en los trabajos eléctricos, podría producirse una descarga eléctrica o un incendio.
- Utilice disyuntores conectados a la fuente de alimentación como protección contra cortocircuitos.*¹
- Un cortocircuito podría producir un incendio.

⚠ Precaución



Prohibido

- Instale la unidad solo en una pared. No la instale en el techo.
- Podrían producirse lesiones si cayera la unidad.
- No instale la unidad en áreas demasiado calientes (40 °C o más), cerca de llamas abiertas, en áreas propensas a humo grasiento o cualquier lugar donde pudiera entrar en contacto con disolventes orgánicos.
- Podría producirse un incendio.
- Coloque siempre una cubierta en el bloque de terminales una vez terminado el trabajo de montaje.*¹
- La presencia de polvo, humedad y similares podrían causar un cortocircuito o un incendio.
- Lleve guantes al montar la unidad.
- Si no los lleva, podría lesionarse.



Debe seguir las instrucciones dadas.

- Monte la unidad de modo que los tubos de suministro/escape de aire tengan una inclinación hacia abajo al exterior.
- Si entra lluvia en la unidad, podría producirse una descarga eléctrica o un incendio, o podrían mojarse los objetos que haya en el interior.
- Coloque las cubiertas de exterior suministradas.
- Si entra lluvia en la unidad, podría producirse una descarga eléctrica o un incendio, o podrían mojarse los objetos que haya en el interior.
- Asegúrese de desconectar los disyuntores o desconectar el enchufe de la toma mural si la unidad Lossnay no se va a utilizar durante un largo periodo de tiempo tras la instalación.
- De lo contrario, podría producirse una descarga eléctrica a causa de un aislamiento deteriorado o un incendio a raíz de un cortocircuito.
- Cuando monte la unidad principal en la pared, presiónela contra la pared y fíjela bien con los dos tornillos.
- Si queda un espacio, podría ensuciarse la pared.

*1: Solo VL-100EU5-E.

Nota

- En edificios de media o gran altura, en zonas de la costa o en otras zonas sometidas a fuertes vientos, podría entrar viento en la unidad aunque no esté en marcha. Instale la unidad Lossnay en un lugar donde no quede expuesta al viento.
- No utilice la unidad Lossnay en zonas propensas a daños causados por la sal o aguas termales.

Esquema dimensional

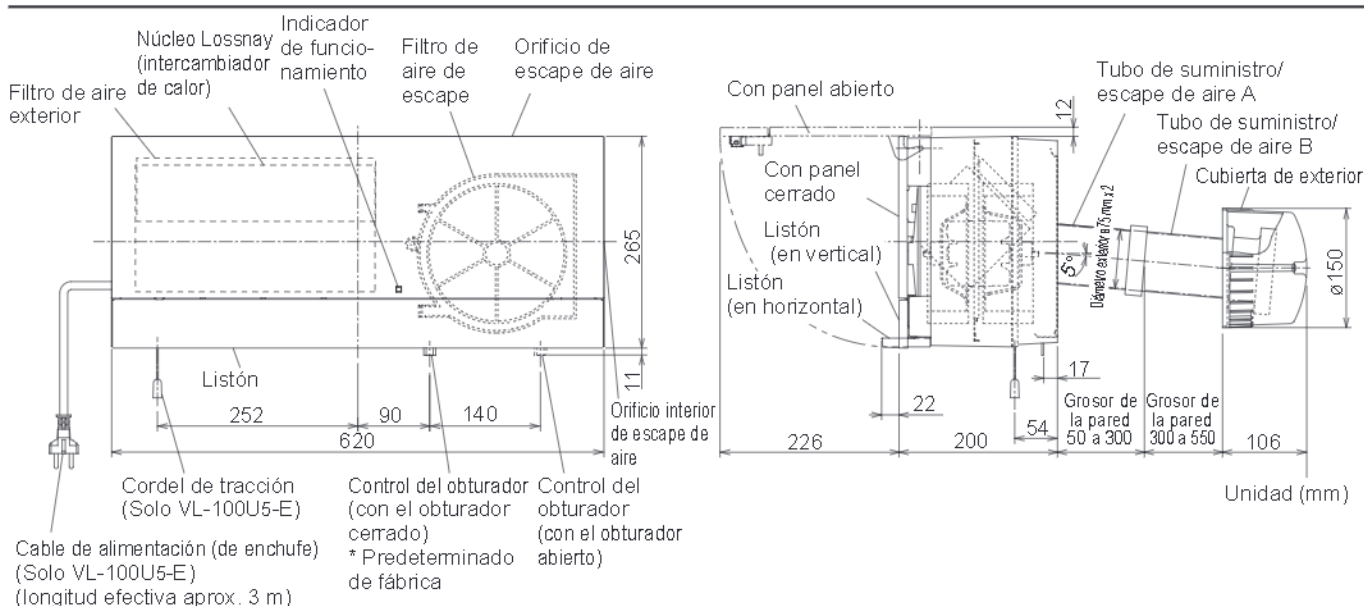

■ Diagrama de posición de montaje (visto desde dentro)

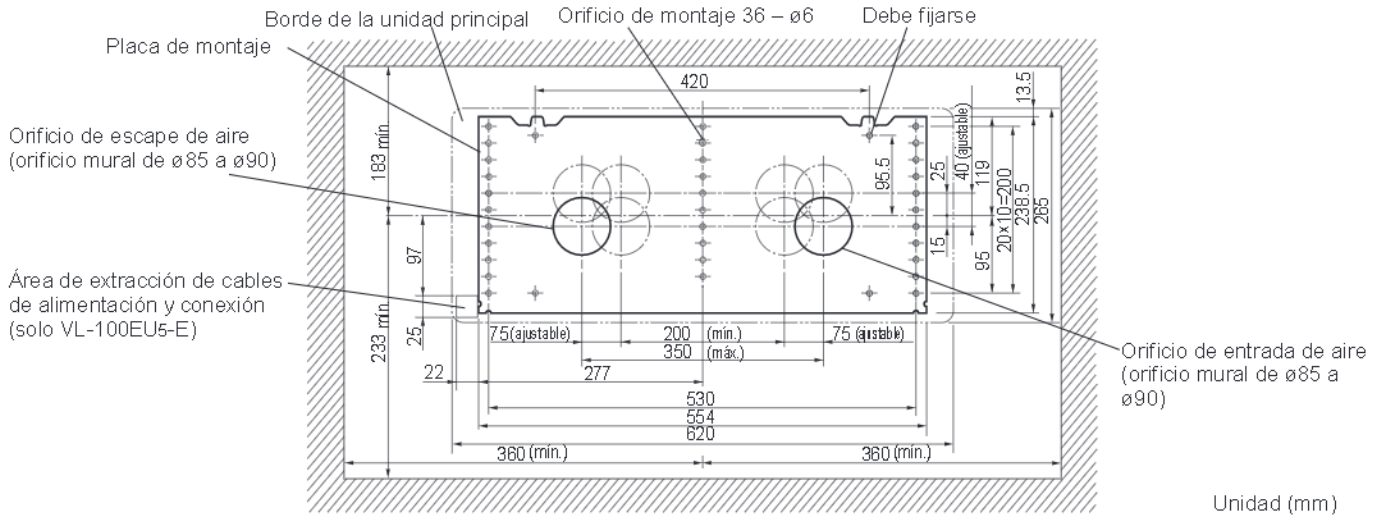

Lista de piezas incluidas

Placas de montaje para tubos (2)



Tubos de suministro/escape de aire A (2)

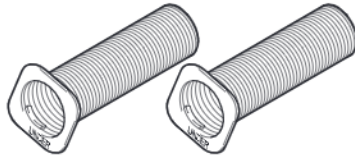

Tubos de suministro/escape de aire B (2)

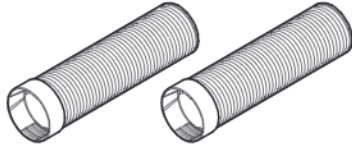

Tornillos para madera (9) (para colocar la placa de montaje)



Cintas de aluminio (2)



Cubiertas de exterior (2)

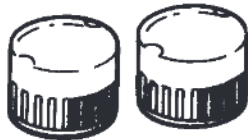

Tuercas de brida (2)

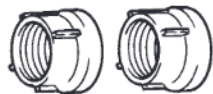

Placas de montaje para cubiertas de exterior (2)



Tornillos de fijación para cubiertas de exterior (4)



Antes de la instalación

Extraiga los dos tornillos que fijan la unidad principal para retirar la placa de montaje.

Nota

- **Conserve en un lugar seguro los tornillos de fijación de la unidad principal. Se necesitarán los tornillos cuando se instale la unidad principal.**
- **Las superficies de la unidad Lossnay son brillantes, así que procure no arañarlas. Abra el cartón o similar, extienda encima la lámina de vinilo utilizada para empaquetar la unidad principal y, con la unidad principal colocada boca abajo como se muestra en la figura, retire la placa de montaje.**
- **El obturador de la unidad Lossnay está cerrado para la entrega.**

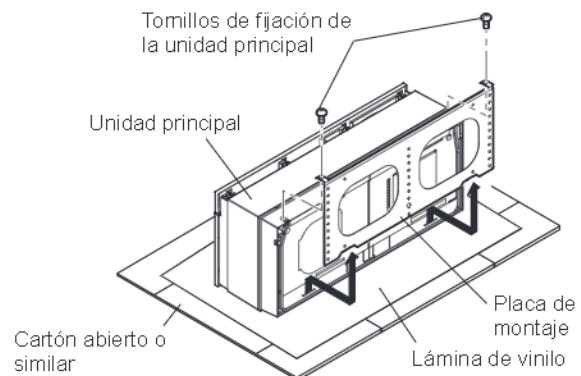

Instrucciones de montaje

Perforación de la pared

1. Determine la posición de instalación.

- 1) Asegúrese de dejar el espacio libre necesario (al menos 64 mm arriba, 83 mm a izquierda y derecha, y 113 mm abajo) alrededor de la placa de montaje, tal como se muestra en la figura siguiente.

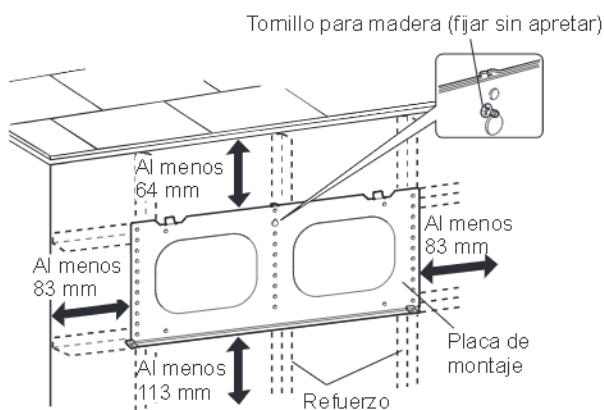

* No debe haber nada que obstruya la parte delantera de la unidad. (No coloque nada que bloquee el flujo de aire delante de la unidad Lossnay.)

- 2) Asegúrese de que el refuerzo (interior de la pared) esté colocado debidamente para fijar la placa de montaje. Si no hay refuerzo, instale una estructura de soporte.
- 3) Coloque la placa de montaje en la pared.
- 4) Fijela sin apretar (con un tornillo para madera).

Nota

- Asegúrese de que la superficie de montaje de la placa de montaje esté plana.
- De lo contrario, la unidad Lossnay puede generar ruidos durante el funcionamiento o el obturador puede no funcionar correctamente.

2. Determine la posición de los orificios murales.

Posicione los orificios murales de forma que queden alejados de obstrucciones en la pared y dentro de los márgenes indicados en el diagrama de posición de montaje de la página 3.

3. Taladre los orificios murales.

- 1) Retire la placa fijada sin apretar. (Deje en su lugar el tornillo para madera fijado sin apretar en el procedimiento 1.)
- 2) Taladre los orificios murales de $\varnothing 85$ a $\varnothing 90$ mm.

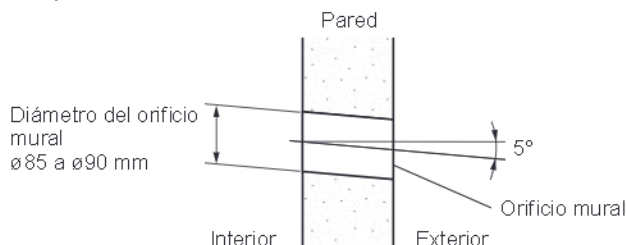

Nota

- Taladre los orificios de forma que se inclinen hacia abajo al salir por la pared exterior.
- Es necesario para evitar que se infiltre agua de lluvia.

4. Extraiga los cables de alimentación y conexión.

Solo para VL-100EU5-E

- 1) Determine el lugar por el que se sacan los cables de alimentación y conexión, y taladre un orificio. (Véase el diagrama de posición de montaje en la página 3.)
- 2) Extraiga los cables de alimentación y conexión del interior.

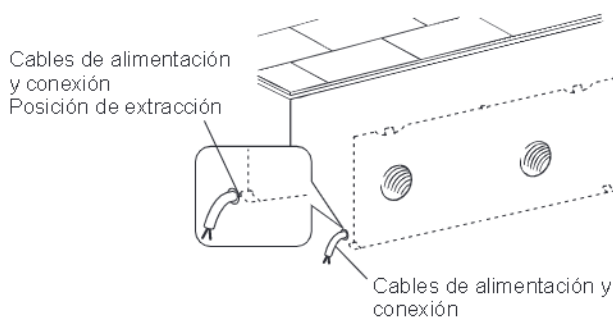

Nota

- Para el modelo VL-100U5-E, instale una toma eléctrica en un lugar al que llegue el enchufe del cable de alimentación. (El cable tiene una longitud efectiva de 3 m.)

Corte de los tubos de suministro/escape de aire

- 1) Mida el grosor de la pared.
(Si la pared tiene un grosor de más de 300 mm, utilice el tubo de suministro/escape de aire B suministrado). (Véanse las instrucciones de montaje en la página 4, sección 4.)

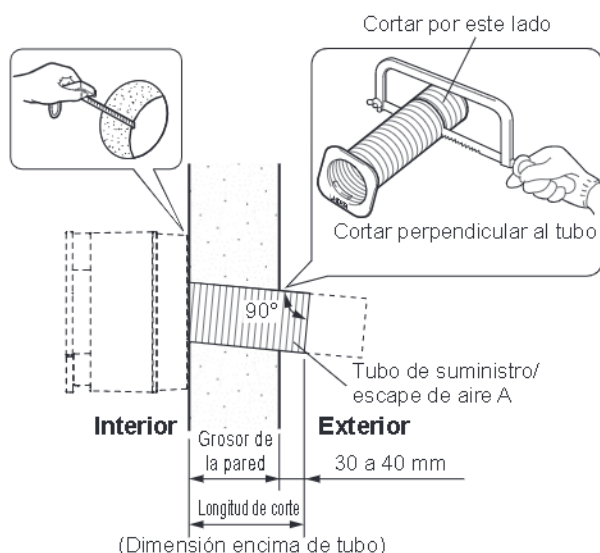

- 2) Corte los tubos de suministro/escape de aire A perpendiculares al eje del tubo y a la longitud indicada en la figura siguiente.
 - Si el tubo es más largo de lo que se indica, la cubierta de exterior no encajará bien.
- 3) Prepare los tubos de suministro/escape de aire.
 - Inserte cada tubo de suministro/escape de aire A en una placa de montaje de tubo y gírela en sentido antihorario hasta que se enganchen los cuatro salientes.

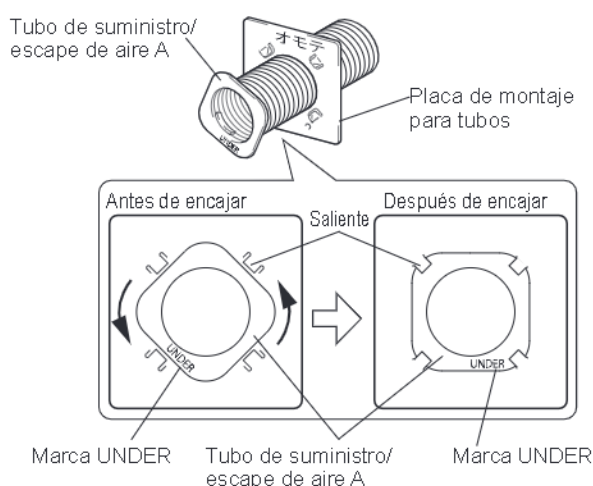

⚠ Precaución

- Monte los tubos de suministro/escape de aire A de forma que la marca UNDER quede abajo. Después de montar los tubos, asegúrese de que se inclinen hacia abajo al dirigirse al exterior. (De lo contrario, puede infiltrarse agua de lluvia en la pared y el obturador puede no funcionar correctamente.)

Nota

- Asegúrese de que cada tubo de suministro/escape de aire A se enganche en los cuatro salientes de su propia placa de montaje. (Si hay algún saliente que no quede enganchado, el tubo ejercerá presión contra la parte posterior de la unidad Lossnay y es posible que el obturador no funcione correctamente.)
- 4) Si la pared tiene un grosor de más de 300 mm
Corte los tubos de suministro/escape de aire B manteniendo las dimensiones de corte del paso 2 (grosor de la pared + 30 a 40 mm).

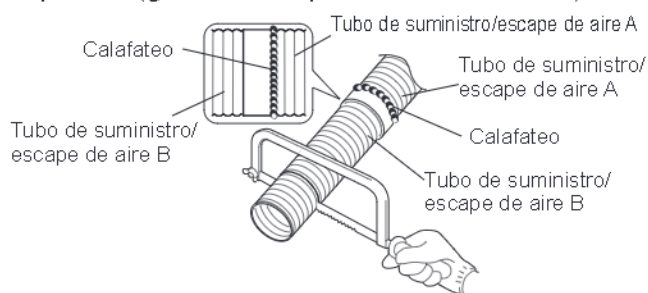

Nota

- Enrosque bien entre sí los tubos de suministro/escape de aire A y B. Si no quedan bien apretados, podría infiltrarse agua.
- Calafatee las conexiones entre los tubos de suministro/escape de aire A y B, como se muestra arriba.

Colocación de la placa de montaje

- 1) Coloque provisionalmente la placa de montaje en la pared fijándola con un tornillo sin apretar.
- 2) Cuelgue una plomada para asegurarse de que la placa fijada sin apretar esté horizontal (dentro de un margen de 1°).
- 3) Atornille ocho tornillos para madera en los puntos en que se encuentre el material de refuerzo de la pared.

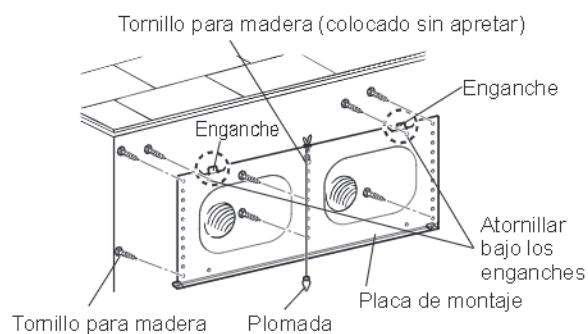

Nota

- Fije los dos puntos cercanos a los enganches, debajo de estos (véase el diagrama de arriba).
- Para fijar la placa en una pared de hormigón, utilice tornillos para hormigón habituales en el comercio.

Colocación de los tubos de suministro/escape de aire

- 1) Inserte en los orificios murales los tubos de suministro/escape de aire ya conectados a las placas de montaje para tubos.
- 2) Adhiera bien los tubos de suministro/escape de aire a la pared como se muestra a continuación utilizando cinta de aluminio habitual en comercios. (Si no queda todo bien sellado, los tubos podrían desplazarse y el obturador podría dejar de funcionar bien.)

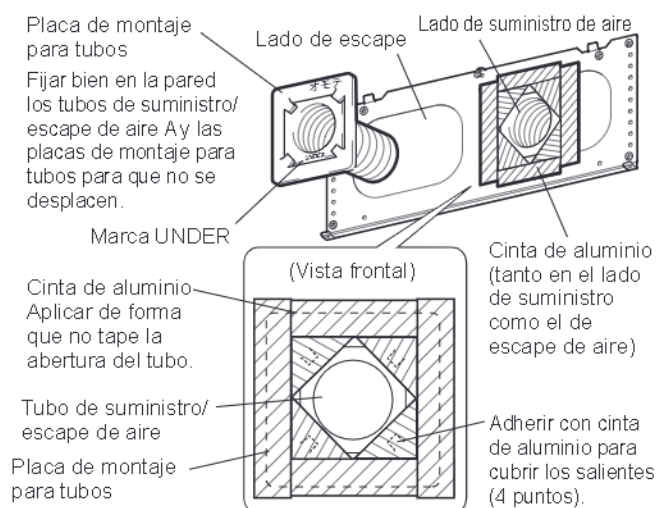

Nota

- Monte los tubos de suministro/escape de aire A de forma que la marca UNDER quede abajo.
- Después de montar los tubos, asegúrese de que se inclinen hacia abajo al dirigirse al exterior.
- A la hora de montar las cubiertas de exterior, no meta los tubos de suministro/escape de aire en la pared. De lo contrario, el obturador podría no funcionar bien.

Colocación de la unidad principal Para VL-100U5-E

- 1) Engarce los orificios de enganche de la unidad principal en los enganches de la placa de montaje, como se muestra a continuación (ambos lados).
- 2) Presione la unidad principal en la pared y asegúrela con los dos tornillos suministrados. En este momento, inserte bien el cable de alimentación en la ranura del lateral de la unidad principal. De lo contrario, la unidad no quedará bien asentada.

⚠ Precaución

- Apriete bien los dos tornillos. (Si queda un espacio, podría ensuciarse la pared.)
- 3) Inserte el enchufe en una toma mural.

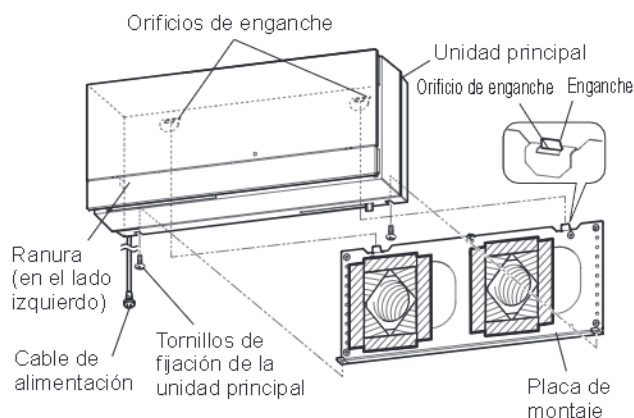

Para VL-100EU5-E

- 1) Abra el panel. Ponga los dedos en el centro de los laterales de la unidad y tire de ella hacia delante y hacia arriba.
- A la hora de abrir y cerrar el panel, asegúrese de no forzar las conexiones del panel.
- 2) Extraiga la cubierta del bloque de terminales A de los salientes de la unidad principal.
- 3) Retire el tornillo y luego la cubierta del bloque de terminales B.

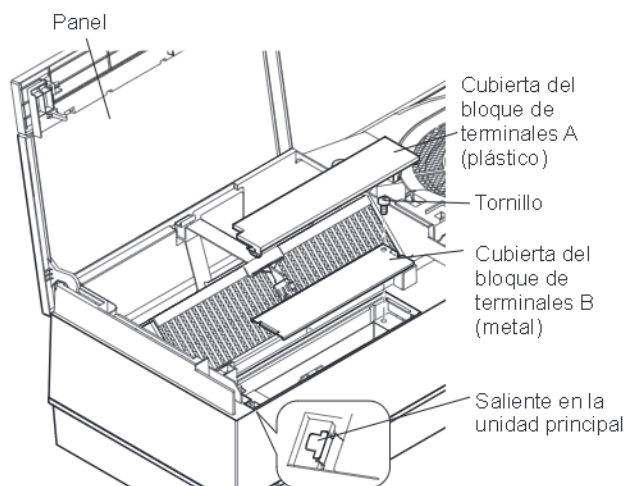

Nota

- Procure no perder las cubiertas del bloque de terminales ni el tornillo que acaba de retirar.
- 4) Haga pasar los cables de alimentación y conexión por el orificio de la parte posterior de la unidad. (Los cables entran en la habitación en la posición de extracción de los cables de alimentación/conexión.)
- 5) Engarce los orificios de enganche de la unidad principal en los enganches de la placa de montaje (ambos lados).
- 6) Presione la unidad principal en la pared y fíjela con los dos tornillos suministrados.

⚠ Precaución

- **Apriete bien los dos tornillos. (Si queda un espacio, podría ensuciarse la pared.)**

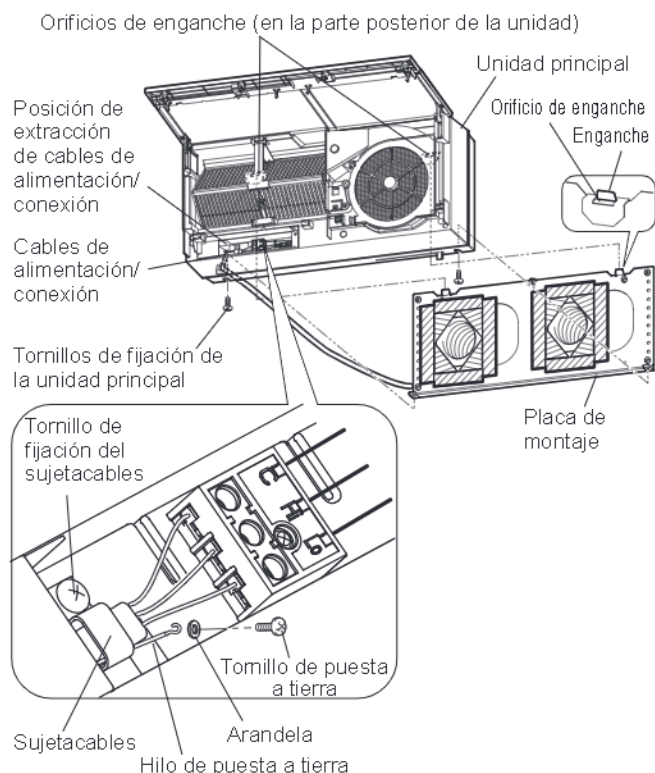

- Utilice la arandela en las posiciones ilustradas.
- 7) Conecte los hilos de la unidad Lossnay.

Para el funcionamiento se requiere un interruptor de control.

Tenga listo un interruptor de control y conecte los hilos marcados en **negrita en el siguiente diagrama de conexiones.**

Cables adecuados: diámetro de $\varnothing 0,5$ a $\varnothing 2,0$ mm

Retire la cubierta de los últimos 10 mm de los cables de alimentación y conexión, y atornille los extremos en el bloque de terminales.

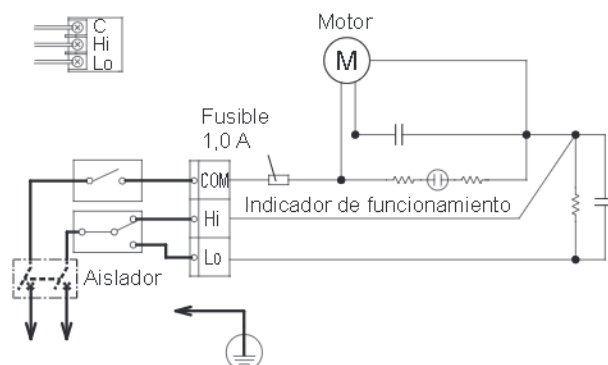

- 8) Conecte un cable de puesta a tierra al bloque de terminales con un tornillo de puesta a tierra para que la unidad tenga conexión a tierra.
- 9) Fije los hilos de alimentación y puesta a tierra con el sujetacables.
- 10) Asegúrese de que los hilos no se suelten del bloque de terminales.
- 11) Atornille la cubierta del bloque de terminales B y vuelva a montar la cubierta del bloque de terminales A en su posición original.
- 12) Baje el panel y ciérrelo.
- 13) Encienda el disyuntor en el cuadro de distribución.

Montaje en el exterior

1. Rellene el orificio mural.

Rellene los espacios que quedan entre los tubos de suministro/escape de aire y los orificios murales con material de calafateo habitual en comercios.

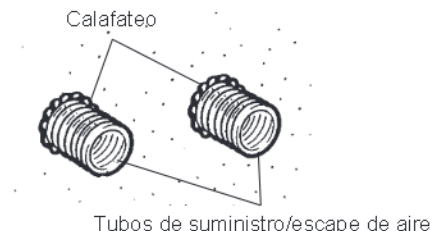

3. Evite la infiltración de agua de lluvia.

Calafatee todo el perímetro de las cubiertas de exterior.

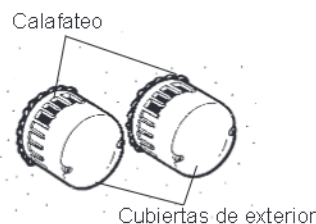

Nota

- Si queda algún espacio sin rellenar, puede infiltrarse agua de lluvia.

2. Colocación de las cubiertas de exterior

- 1) Inserte las placas de montaje para cubiertas de exterior en los tubos de suministro/escape de aire.
- 2) Apriete las tuercas de brida. (Asegúrese de que las marcas UPPER de las placas de montaje para cubiertas de exterior queden arriba.)
- 3) Fije las cubiertas de exterior con los tornillos de fijación.

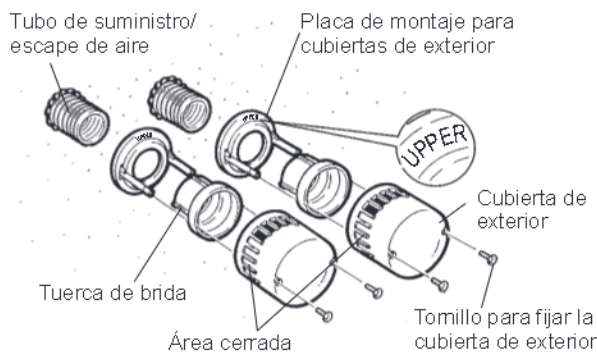

Nota

- Las cubiertas de exterior están cerradas en un lado para asegurar que no se mezclen el suministro de aire y el escape de aire. Monte las partes cerradas tanto del lado de suministro de aire como del de escape de aire de forma que queden a la izquierda, como se muestra arriba.
- Si se desplazan las cubiertas de exterior, asegúrese de que los tubos de suministro/escape de aire se hayan cortado con las dimensiones correctas. (Si se meten los tubos demasiado en la pared, se podrían desplazar o el obturador podría dejar de funcionar correctamente.)
- Las placas de montaje para cubiertas de exterior tienen dos orificios ($\varnothing 5$ mm). Utilícelos para fijar los rebordes en la pared.

Controles tras el montaje

- Una vez terminada la instalación, repase los siguientes puntos de la lista de control antes de realizar una prueba de funcionamiento.
- Asegúrese de corregir los problemas que puedan detectarse. De lo contrario, no solo se producirán fallos de funcionamiento, sino que se pondrá en riesgo su seguridad.
- Lista de control

	Puntos de control	Solución al problema	¿Comprobado?
Instalación	¿Tiene la unidad principal un soporte suficientemente fuerte?	Refuércelo.	
	¿Está bien fijada la unidad de montaje?	Apriete los tornillos de fijación.	
	¿Está bien cerrado el panel?	Cierre el panel.	
	¿Ha realizado el calafateo? (Los tubos de suministro/escape de aire deben estar calafateados por fuera, al igual que la cubierta de exterior.)	Calafatee. (Si no se calafatea, puede infiltrarse agua de lluvia.)	
Antes de la puesta en marcha	¿Utiliza la tensión nominal?	Aplice la tensión nominal. (Si se utiliza otra, se dañará la unidad.)	
Control de funcionamiento	¿Concuerdan las operaciones de los interruptores con las de la unidad Lossnay? (Solo VL-100EU5-E)	El cableado no es correcto. Corrija el cableado según el diagrama de conexiones.	
	¿Oye si algún álabe choca contra algo?	Abra el panel, retire el filtro de aire y elimine cualquier resto que pueda haber (solo en las zonas que pueda ver).	
	¿Produce la unidad algún ruido extraño al ponerse en marcha o pararse?	Fíjela bien en la pared para que los tubos de suministro/escape de aire y las placas de montaje para tubos no se desplacen.	
	¿Funciona bien el obturador?		

Prueba de funcionamiento

- **Si es posible, realice la prueba de funcionamiento con el cliente presente.**

1. Encienda la unidad.
 - 1) Encienda el disyuntor en el cuadro de distribución.
 - 2) Inserte el enchufe en la toma mural. (Solo VL-100U5-E)
2. Compruebe los modos de funcionamiento.

Consulte para ello las Instrucciones de funcionamiento.

Deslice el control del obturador a la posición abierta.
3. Asegúrese de que no haya vibraciones ni ruidos anormales. Tras confirmarlo, detenga la unidad.
 - 1) Una vez detenida, cierre el obturador. De este forma, no entrará polvo en la unidad antes de que la utilice el cliente.
 - 2) Desconecte el enchufe de la toma mural. (Solo VL-100U5-E)
 - 3) Apague el disyuntor en el cuadro de distribución.

Explicaciones que debe dar al cliente

- Muestre al cliente dónde se encuentra el disyuntor del circuito del cuadro de distribución y la toma eléctrica o el interruptor mural.
- Comunique al cliente los resultados de la lista de control.
- Entregue al cliente las "Instrucciones de instalación" y las "Instrucciones de funcionamiento" que hay aparte.
- Si el cliente no está presente, explique estos puntos a la persona que haya hecho el encargo (como el propietario) o al jefe.

MITSUBISHI ELECTRIC CORPORATION

Ventilador Lossnay Mitsubishi

MODELO:

VL-100U5-E (fio de puxar)

VL-100EU5-E (interruptor de parede)

Instruções de Instalação Para o revendedor ou o técnico de instalação

Entregue ao cliente o folheto em anexo, "Instruções para Operação". Certifique-se de que o folheto é entregue ao cliente.

- É necessária uma instalação correta para a unidade Lossnay funcionar com nível de desempenho máximo e para garantir segurança. Antes de fazer a instalação, leia com atenção todas estas instruções.
- A instalação deve ser feita por um revendedor autorizado ou um técnico qualificado. Erros de instalação podem originar avarias e acidentes.
- Uma instalação feita pelo cliente pode originar avarias e acidentes.
- As ligações elétricas devem ser feitas por um electricista qualificado e licenciado, empregado pelo revendedor ou pelo técnico.
- Se o cabo de alimentação estiver danificado, deve ser substituído pelo fabricante, pelo respetivo agente de assistência ou por pessoas com qualificações semelhantes, para evitar perigos. (Apenas VL-100U5-E)

Índice	Página
Precauções de segurança.....	1
Diagrama de dimensões	2
Lista de peças incluídas.....	3
Antes da instalação	3
Instruções de montagem.....	4
Instalação com orifícios na parede.....	4
Cortar os tubos de alimentação/ exaustão de ar.....	5
Fixar a chapa de montagem.....	5
Fixar os tubos de alimentação/ exaustão de ar.....	6
Fixar a unidade principal	6
Instalação ao ar livre	8
Verificações após a montagem	9
Teste de funcionamento	9

Precauções de segurança

Os perigos originados por um manuseamento incorreto e a gravidade dos perigos são indicados pelos seguintes símbolos.



⚠ Aviso:

Aplica-se a manuseamento incorreto ou utilização incorreta do produto, que pode originar ferimentos graves ou fatais.

⚠ Atenção:

Aplica-se a manuseamento incorreto ou utilização incorreta do produto, que pode originar ferimentos ou danos na casa, em artigos domésticos, etc.

⚠ Aviso

-  Proibido
 - Não instale a unidade e o interruptor de parede numa casa de banho ou noutro local com muita humidade.
 - Tal pode originar choque elétrico ou curto-circuito.
-  NÃO desmontar.
 - Não desmonte a unidade mais do que o necessário nem a modifique.
 - Tal pode originar incêndio, choque elétrico ou ferimentos.

 Ligar o fio de ligação à terra.

 Tem de seguir as instruções apresentadas.

- Ligue o produto à terra adequadamente.
- Um funcionamento incorreto ou fugas de eletricidade podem causar choque elétrico.
- Utilize o aparelho com a tensão correta.
- Caso contrário, pode originar incêndio ou choque elétrico.
- Certifique-se de que a abertura externa de entrada de ar fica posicionada de forma a não deixar entrar gases de combustão ou outros gases de exaustão. Posicione a unidade de forma a não ficar coberta de neve.
- Se o ar de entrada não for fresco, poderá ser consumido o oxigénio do compartimento.
- Instale a unidade de forma segura na superfície de uma parede com resistência suficiente.
- A queda da unidade pode originar ferimentos.

- Ligue bem os fios às ligações do bloco de terminais para que não saiam do lugar.*1
- Ligações mal feitas podem originar um incêndio.
- As ligações elétricas devem ser feitas por um técnico de eletricidade (um electricista licenciado) em conformidade com as normas técnicas do equipamento e com os regulamentos locais para garantir segurança.
- Ligações incorretas e erros nas ligações elétricas podem originar choques elétricos ou incêndio.
- Utilize disjuntores ligados à fonte de alimentação para proteção contra curto-circuito.*1
- Os curto-circuitos podem originar um incêndio.

⚠ Atenção



Proibido

- Instale a unidade apenas numa parede. Não a instale no teto.
- A queda da unidade pode originar ferimentos.
- Não instale a unidade em áreas excessivamente quentes (40°C ou mais), na proximidade de chamas, em áreas sujeitas a fumo oleoso ou num local em que possa entrar em contacto com solventes orgânicos.
- Tal pode originar um incêndio.
- Coloque sempre uma tampa no bloco de terminais após a conclusão do trabalho de construção.*1
- O pó, a humidade, etc., podem originar curto-circuito ou incêndio.
- Use luvas ao instalar a unidade.
- Não usar luvas pode originar ferimentos.



Tem de seguir as instruções apresentadas.

- Instale a unidade de forma a que os tubos de alimentação/exaustão de ar fiquem inclinados para baixo, na direção do exterior.
- A entrada de água da chuva na unidade pode originar choque elétrico, incêndio ou artigos molhados no interior.
- Instale as coberturas protetoras fornecidas.
- A entrada de água da chuva na unidade pode originar choque elétrico, incêndio ou artigos molhados no interior.
- Certifique-se de que desliga os disjuntores ou que retira a ficha elétrica da tomada de parede se não houver intenção de utilizar a unidade Lossnay durante um longo período de tempo.
- Caso contrário, poderá ocorrer a deterioração do isolamento, resultando em choque elétrico ou incêndio devido a curto-circuito.

- Ao instalar a unidade principal na parede, encoste a unidade principal à parede e fixe-a bem com dois parafusos.
- A folga na junção pode fazer com que a parede fique suja.

*1: apenas VL-100EU5-E.

Nota

- Em prédios altos ou de altura média, ou em áreas costeiras e outras áreas sujeitas a ventos fortes, é possível que entre vento na unidade quando esta não estiver a ser utilizada. Instale a unidade Lossnay num local onde não fique diretamente sujeita a vento.
- Não utilize a unidade Lossnay em áreas sujeitas a danos provocados por sal ou fontes termais.

Diagrama de dimensões

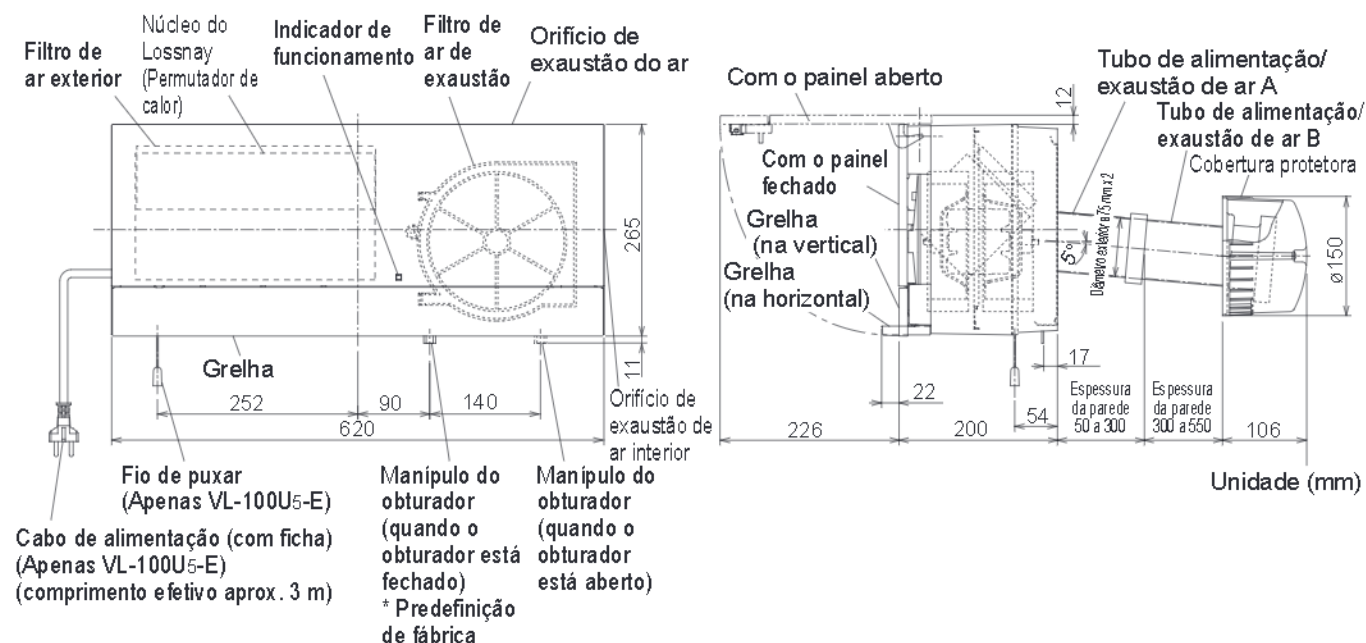

■ Diagrama da posição de montagem (visto do interior)

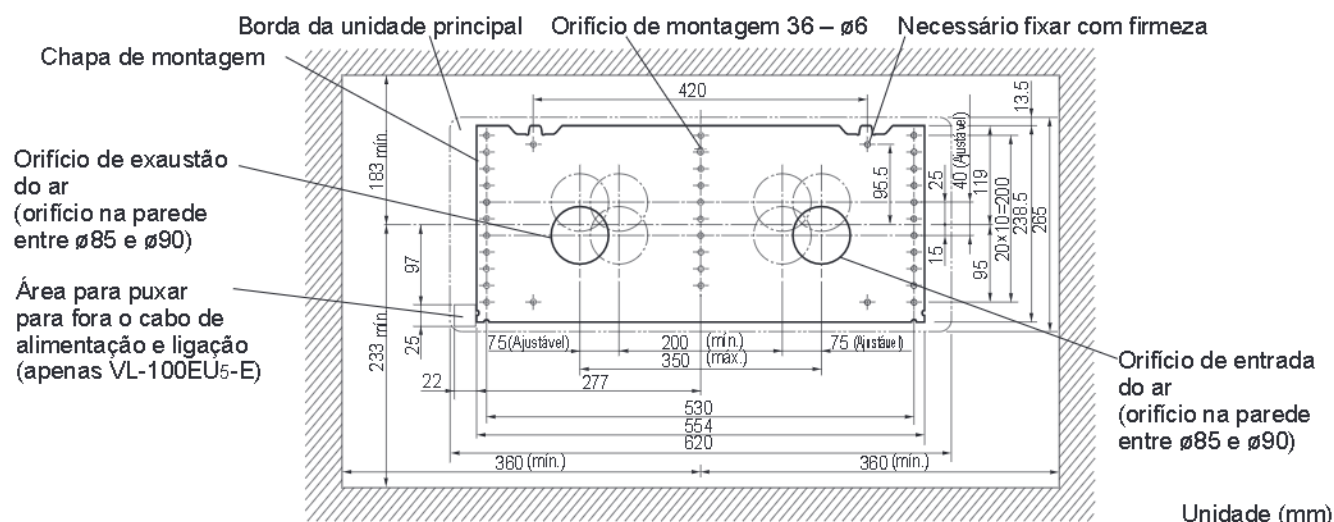

Lista de peças incluídas

Chapas de montagem dos tubos (2)



Tubos de alimentação/exaustão de ar A (2)

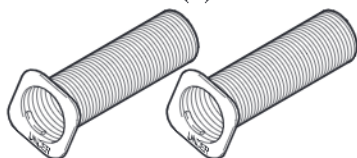

Tubos de alimentação/exaustão de ar B (2)

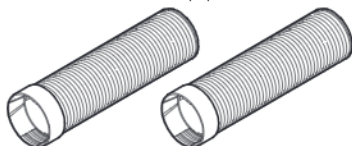

Parafusos para madeira (9) (para fixar a chapa de montagem)



Fitas de alumínio (2)



Coberturas protetoras (2)

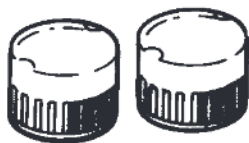

Porcas com flange (2)



Chapas de montagem das coberturas protetoras (2)



Parafusos de montagem das coberturas protetoras (4)



Antes da instalação

Retire os dois parafusos que fixam a unidade principal para remover a chapa de montagem.

Nota

- Guarde os parafusos de fixação da unidade principal num local seguro. Os parafusos são necessários para instalar a unidade principal.
- As superfícies do Lossnay têm um acabamento brilhante, por isso tenha cuidado para não riscar as superfícies. Espalhe um bocado de cartão ou algo semelhante, coloque a cobertura de vinil utilizada para embalar a unidade por cima do cartão e, com a unidade principal virada ao contrário, conforme mostrado no desenho, retire a chapa de montagem.
- O obturador da unidade Lossnay encontra-se fechado para expedição.

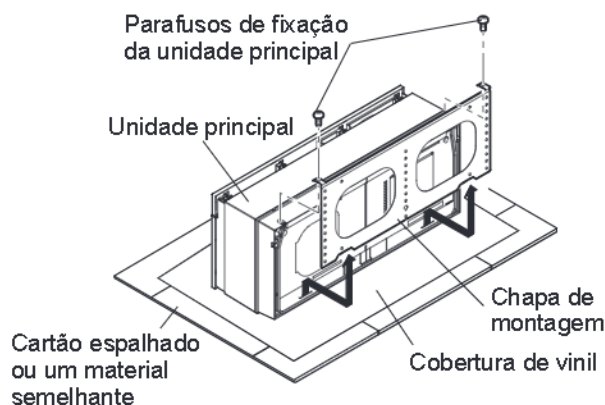

Instruções de montagem

Instalação com orifícios na parede

1. Determine a posição para a instalação.

- 1) Certifique-se de que deixa as folgas necessárias (no mínimo 64 mm em cima, 83 mm do lado esquerdo e do lado direito, e 113 mm em baixo) à volta da chapa de montagem, conforme mostrado no diagrama abaixo.

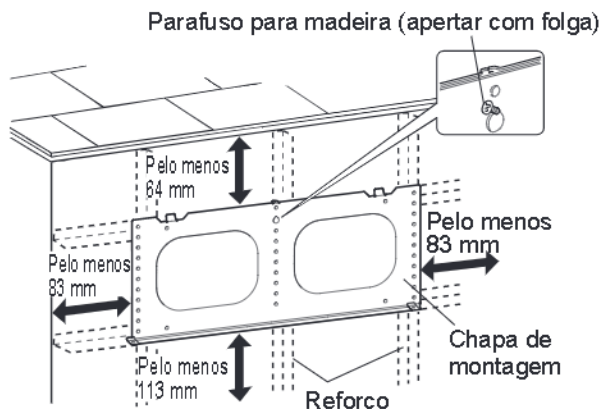

* A parte da frente da unidade deve ficar sem obstáculos. (Não coloque nada que tape o fluxo de ar à frente da unidade Lossnay.)

- 2) Certifique-se de que o reforço (parede interior) está posicionado corretamente para segurar a chapa de montagem. (Se não houver um reforço, construa uma estrutura de apoio.)
- 3) Coloque a chapa de montagem na parede.
- 4) Prenda a chapa de montagem com um pouco de folga (com um só parafuso para madeira).

Nota

- **Certifique-se de que a superfície de montagem da chapa de montagem é lisa.**
- Caso contrário, o funcionamento do Lossnay pode gerar ruído ou o obturador pode não funcionar corretamente.

2. Determine a posição dos orifícios na parede.

Posicione os orifícios afastados de obstáculos na parede, de acordo com as distâncias mostradas no diagrama da posição de montagem na página 3.

3. Faça os furos na parede.

- 1) Retire a chapa de montagem apertada com alguma folga. (Deixe o parafuso para madeira apertado com folga no procedimento 1 no lugar.)
- 2) Faça furos na parede de $\varnothing 85$ a $\varnothing 90$ mm.

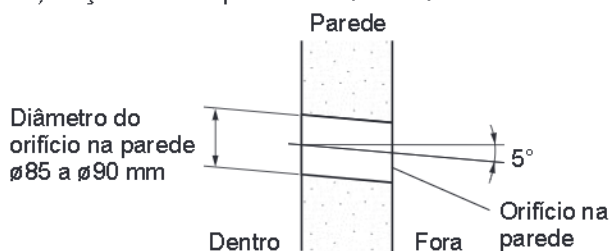

Nota

- **Faça os furos de forma a ficarem inclinados para baixo quando saem da parede exterior.**
- Esse procedimento é necessário para evitar infiltração de água da chuva.

4. Puxe os cabos de alimentação e ligação para fora.

Apenas para VL-100EU5-E

- 1) Determine a localização para puxar para fora os cabos de alimentação e ligação, e faça um furo. (Consulte o diagrama da posição de montagem na página 3.)
- 2) Puxe os cabos de alimentação e ligação para fora no lado de dentro.

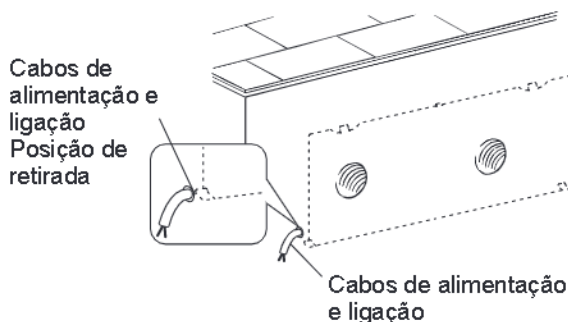

Nota

- **Para VL-100U5-E, instale uma tomada elétrica num local que a ficha do cabo de alimentação consiga alcançar. (O cabo tem um comprimento efetivo de 3 m.)**

Cortar os tubos de alimentação/ exaustão de ar

- 1) Meça a espessura da parede.
(Se a parede tiver mais de 300 mm de espessura, utilize o tubo de alimentação/exaustão de ar B). (Consulte a página 4, secção 4, para ver as instruções de montagem.)

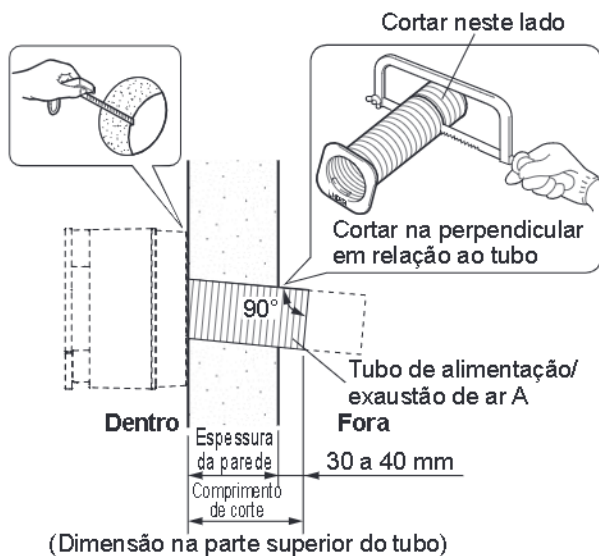

- 2) Corte os tubos de alimentação/exaustão de ar A na perpendicular em relação ao eixo do tubo com o comprimento mostrado na figura acima.
 - Se o tubo tiver um comprimento superior ao mostrado, a cobertura protetora não caberá no tubo.
- 3) Prepare os tubos de alimentação/exaustão de ar.
 - Introduza cada tubo de alimentação/exaustão de ar A numa chapa de montagem de tubo e rode-o no sentido contrário ao dos ponteiros do relógio até os quatro dentes encaixarem.

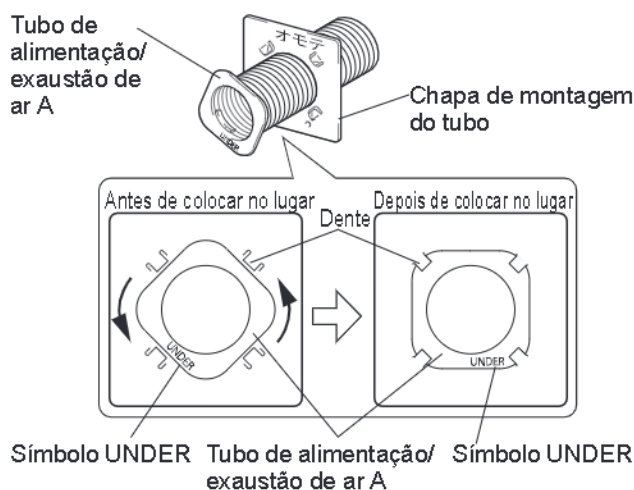

⚠ Atenção

- Faça a montagem dos tubos de alimentação/ exaustão de ar A de forma a deixar o símbolo UNDER na parte inferior. Depois de montar os tubos, certifique-se de que ficam inclinados para baixo à saída para o exterior. (Caso contrário, pode haver infiltração de água da chuva na parede e o obturador pode não funcionar corretamente.)

Nota

- Certifique-se de que cada tubo de alimentação/ exaustão de ar A fica encaixado nos quatro dentes da chapa de montagem do tubo. (Se um dente não encaixar, o tubo fica encostado à parte de trás da unidade Lossnay e o obturador pode não funcionar corretamente.)

- 4) Se a parede tiver mais de 300 mm de espessura Corte os tubos de alimentação/exaustão de ar B de acordo com as dimensões de corte do passo 2 (espessura da parede + 30 a 40 mm).

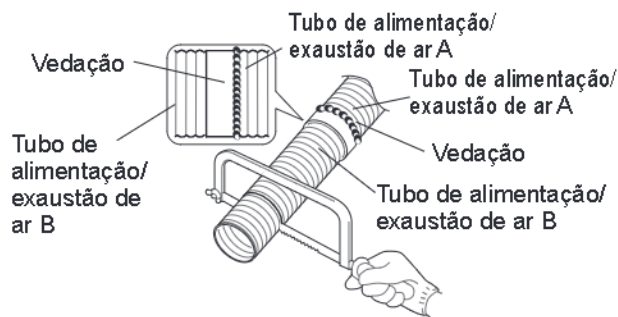

Nota

- Fixe bem os tubos de alimentação/exaustão de ar A e B juntos até ao fim. (Se não forem fixados juntos firmemente, podem ocorrer infiltrações de água.)
- Vede as ligações entre os tubos de alimentação/ exaustão de ar A e B conforme mostrado acima.

Fixar a chapa de montagem

- 1) Fixe a chapa de montagem na parede provisoriamente utilizando um único parafuso apertado com alguma folga.
- 2) Pendure um fio de prumo para se certificar de que a chapa de montagem instalada com alguma folga está na horizontal (até 1°).
- 3) Fixe oito parafusos para madeira em pontos em que a parede tenha algum material de reforço.

Parafuso para madeira (apertado com alguma folga)

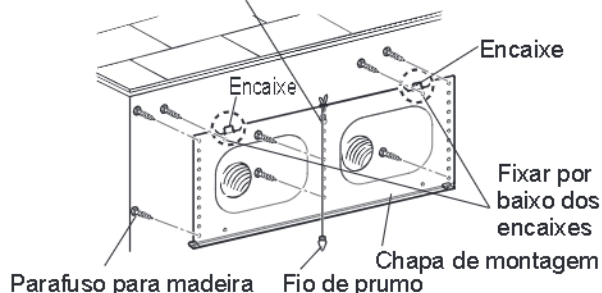

Nota

- Fixe os dois pontos perto dos encaixes por baixo dos encaixes. (Consulte o diagrama acima.)
- Para fixar a chapa numa parede de betão, utilize parafusos para betão disponíveis no mercado.

Fixar os tubos de alimentação/ exaustão de ar

- 1) Introduza os tubos de alimentação/exaustão de ar, fixados nas chapas de montagem dos tubos, nos orifícios da parede.
- 2) Utilize fita de alumínio disponível no mercado para fixar bem os tubos de alimentação/exaustão de ar na parede, conforme mostrado abaixo. (Se não ficarem bem vedados, os tubos podem deslocar-se e o obturador pode não funcionar corretamente.)

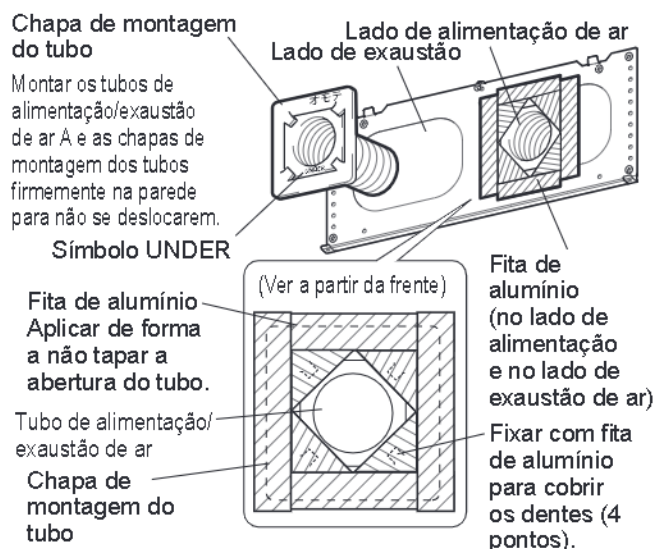

Nota

- Monte os tubos de alimentação/exaustão de ar A de forma a deixar o símbolo UNDER na parte inferior.
- Depois de montar os tubos, certifique-se de que ficam inclinados para baixo à saída para o exterior.
- Quando colocar as coberturas protetoras, não empurre os tubos de alimentação/exaustão de ar para dentro da parede. (O obturador pode não funcionar corretamente.)

Fixar a unidade principal

Para VL-100U5-E

- 1) Pendure os orifícios de encaixe da unidade principal nos encaixes da chapa de montagem, conforme mostrado abaixo. (Ambos os lados)
- 2) Encoste a unidade principal à parede e fixe-a com os dois parafusos fornecidos. Nesta altura, empurre firmemente o cabo de alimentação para a área recortada na parte lateral da unidade. (A unidade não ficará bem colocada se o cabo não ficar encaixado na área recortada.)

⚠ Atenção

- Aperte bem os dois parafusos. (A folga na junção pode fazer com que a parede fique suja.)

- 3) Introduza a ficha elétrica numa tomada de parede.

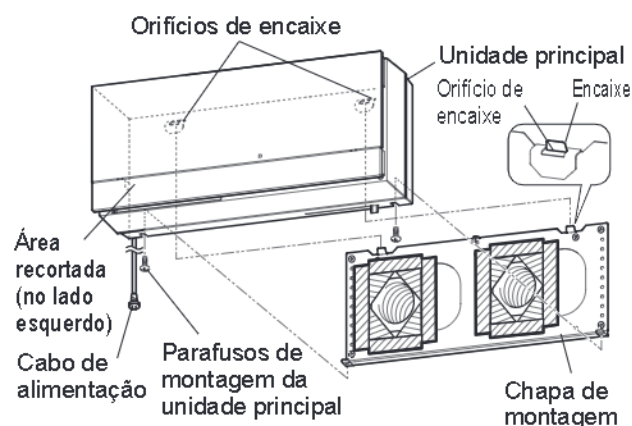

Para VL-100EU5-E

- 1) Abra o painel. Coloque os dedos no meio das partes laterais da unidade e puxe para a frente e para cima. Quando abrir e fechar o painel, tenha cuidado para não forçar os encaixes do painel.
- 2) Retire a tampa do bloco de terminais A dos dentes da unidade principal.
- 3) Retire o parafuso e, em seguida, retire a tampa do bloco de terminais B.

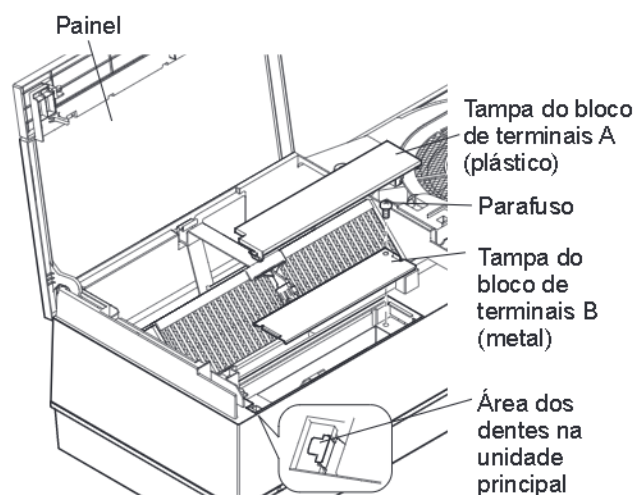

Nota

- Tenha cuidado para não perder as tampas do bloco de terminais retiradas e o parafuso.

- 4) Passe os cabos de alimentação e ligação pelo orifício na parte de trás da unidade. (Os cabos entram no compartimento na posição de retirada do cabo de alimentação/ligação.)
- 5) Pendure os orifícios de encaixe da unidade principal nos encaixes da chapa de montagem. (Ambos os lados)
- 6) Encoste a unidade principal à parede e fixe-a com os dois parafusos fornecidos.

⚠ Atenção

- Aperte bem os dois parafusos. (A folga na junção pode fazer com que a parede fique suja.)

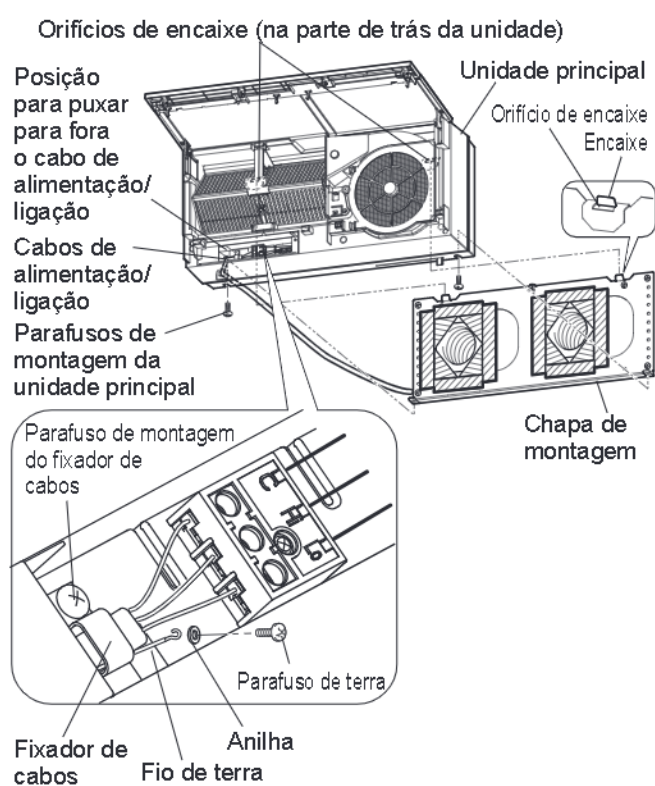

- Utilize a anilha nas posições mostradas.

- 7) Faça a ligação dos fios da unidade Lossnay.

É necessário um interruptor de controlo para utilizar a unidade. Prepare um interruptor de controlo e faça a ligação dos fios mostrados a negrito no diagrama de ligação abaixo.

Cabos adequados: $\varnothing 0,5$ a $\varnothing 2,0$ mm de diâmetro

Retire o invólucro dos últimos 10 mm dos cabos de alimentação e ligação, e aparafuse as extremidades no lugar no bloco de terminais.

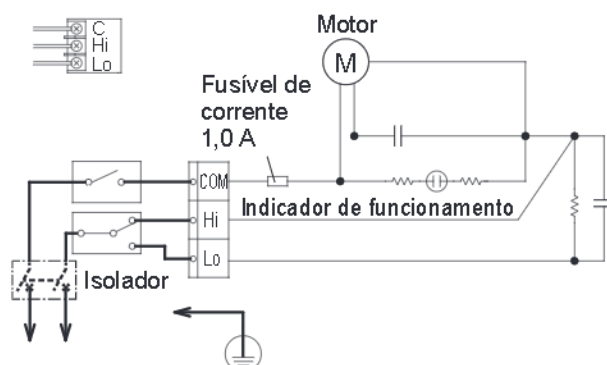

- 8) Ligue um cabo de terra ao bloco de terminais com um parafuso de terra para assegurar que a unidade fica com ligação à terra.
- 9) Fixe os fios de alimentação e ligação à terra no lugar com o fixador de cabos.
- 10) Certifique-se de que os fios não se soltam do bloco de terminais.
- 11) Aparafuse a tampa do bloco de terminais B e, em seguida, monte novamente a tampa do bloco de terminais A na sua posição original.
- 12) Baixe o painel e feche-o.
- 13) Ligue o disjuntor no painel de distribuição.

Instalação ao ar livre

1. Preencha o furo da parede.

Preencha todas as frestas entre os tubos de alimentação/exaustão de ar e os orifícios da parede com vedação disponível no mercado.

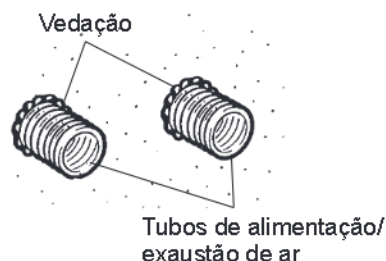

3. Evitar a infiltração de água da chuva

Vede todo o perímetro à volta das coberturas protetoras.

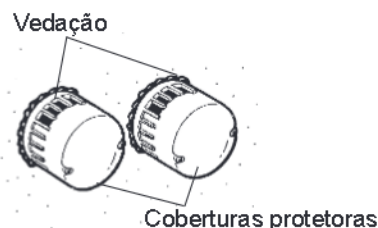

Nota

- Os espaços que não ficarem preenchidos irão permitir a entrada de água da chuva.

2. Instalar as coberturas protetoras

- 1) Introduza as chapas de montagem das coberturas protetoras nos tubos de alimentação/exaustão de ar.
- 2) Aperte as porcas com flange. (Certifique-se de que os símbolos UPPER nas chapas de montagem das coberturas protetoras ficam em cima.)
- 3) Fixe as coberturas protetoras com os parafusos de montagem.

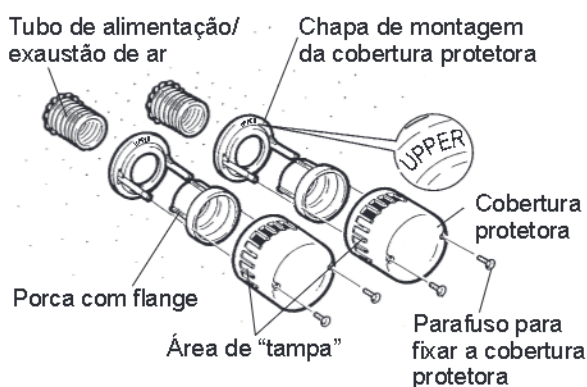

Nota

- As coberturas protetoras são tapadas numa área para assegurar que a alimentação e a exaustão de ar não se misturam. Faça a montagem das partes tapadas no lado de alimentação e no lado de exaustão de ar de forma a ficarem no lado esquerdo, conforme mostrado acima.
- Se as coberturas protetoras se deslocarem, verifique se os tubos de alimentação/exaustão de ar foram cortados com as dimensões corretas. (Empurrar os tubos com demasiada força para dentro da parede pode fazer com os tubos se desloquem ou pode impedir o funcionamento correto do obturador.)
- As chapas de montagem das coberturas protetoras têm dois furos ($\varnothing 5$ mm). Utilize esses furos para fixar as flanges na parede.

Verificações após a montagem

- Após a conclusão da montagem, verifique os itens da lista de verificação antes de realizar um teste de funcionamento.
- Corrija quaisquer problemas detetados. (Se não o fizer, estará não só a impedir o funcionamento de algumas funções, mas também a colocar a sua segurança em perigo.)
- Lista de verificação

	Itens de verificação	Solução do problema	Verificado?
Instalação	O suporte de montagem da unidade principal é suficientemente resistente?	Reforce-o.	
	A unidade principal foi fixada de forma segura?	Aperte os parafusos de montagem.	
	O painel está bem fechado?	Feche o painel.	
	Vedou as frestas? (O tubo de alimentação/exaustão de ar deve ser vedado no exterior, assim como a cobertura de exterior.)	Vede as frestas. (Se não o fizer, irá permitir a infiltração de água da chuva.)	
Antes da utilização	Está a utilizar a tensão nominal?	Aplice a tensão nominal. (A utilização de outras tensões irá danificar a unidade.)	
Verificações de funcionamento	As operações de interruptor são consistentes com as operações de Lossnay? (Apenas VL-100EU5-E)	A ligação dos fios não foi bem feita. Faça novamente a ligação dos fios de acordo com o diagrama de ligação.	
	Ouve as lâminas a baterem em alguma coisa?	Abra o painel, retire o filtro de ar e retire quaisquer detritos acumulados (apenas em áreas visíveis).	
	A unidade faz algum barulho pouco habitual ao arrancar ou parar?	Fixe bem a unidade na parede para que os tubos de alimentação/exaustão de ar e as chapas de montagem dos tubos não se desloquem.	
	O obturador trabalha sem problemas?		

Teste de funcionamento

- **Realize o teste de funcionamento com o cliente presente, se for possível.**

1. Ligue a alimentação.
 - 1) Ligue o disjuntor no painel de distribuição.
 - 2) Introduza a ficha elétrica na tomada de parede. (Apenas VL-100U5-E)
2. Verifique os modos de funcionamento.

Consulte as Instruções de Utilização para ver as instruções.

Faça deslizar o manípulo do obturador para a posição de abertura.
3. Certifique-se de que não há qualquer vibração ou ruído anormal. Depois dessa confirmação, pare a unidade.
 - 1) Quando a unidade estiver parada, desloque o obturador para a posição de fecho. (Esse procedimento garante que não entrará pó na unidade antes de ser utilizada pelo cliente.)
 - 2) Retire a ficha elétrica da tomada de parede. (Apenas VL-100U5-E)
 - 3) Desligue o disjuntor no painel de distribuição.

Para explicar ao cliente

- Mostre ao cliente a localização do disjuntor do painel de distribuição e a tomada elétrica ou o interruptor de parede.
- Comunique os resultados da lista de verificação ao cliente.
- Entregue ao cliente o "Instruções de Instalação" e também as "Instruções para Operação" separadas.
- Se o cliente não estiver presente, explique estes itens à pessoa que fez o pedido (por exemplo, o proprietário) ou ao gerente.

MITSUBISHI ELECTRIC CORPORATION

Mitsubishi Lossnay-fläkt

MODELL:

VL-100U5-E (med dragsnöre)**VL-100EU5-E (med väggströmbrytare)**

Installationsanvisning Till återförsäljaren och entreprenören

Se till att den separata "Driftsinstruktioner" överlämnas till kunden. Försäkra dig om att den överlämnas till kunden.

- Korrekt montering är nödvändig för att Lossnay ska fungera till sin fulla potential och för att garantera säkerheten. Läs igenom denna monteringsanvisning innan monteringsarbetet påbörjas.
- Montering måste utföras av en godkänd återförsäljare eller kvalificerad entreprenör. Fel i montering kan leda till driftstörningar och olyckor.
- Montering av kunden kan leda till driftstörningar och olyckor.
- Elarbeten måste utföras av en kvalificerad och behörig elektriker som anlitas av återförsäljaren eller entreprenören.
- Om strömförsörjningssladden är skadad måste den bytas av tillverkaren, dennes serviceansvarige eller liknande kvalificerade personer för att undvika risker. (endast VL-100U5-E)

Innehåll	Sida
Säkerhetsföreskrifter.....	1
Dimensionsritning	2
Lista över inkluderade delar.....	3
Före installation	3
Monteringsanvisning	4
Borming av vägghål.....	4
Såga av rören för luftintag/luftavlopp.....	5
Montering av fästplattan	5
Fästa rören för luftintag/luftavlopp ...	6
Montering av fläkten	6
Utomhusarbete	8
Kontroller efter montering	9
Provdrift	9

Säkerhetsföreskrifter

Risker som skapas av misskötsel och deras svårighetsgrad anges med följande markörer.



Varning:

Detta gäller felaktig hantering eller drift av produkten som kan leda till dödsolycka eller allvarlig personskada.

Försiktigt:

Detta gäller felaktig hantering eller drift av produkten som leder till personskada eller egendomsskada.

Varning

-  Förbud
 - Montera inte enheten och strömbrytaren i ett badrum eller andra kraftigt fuktiga plats.
 - Elektriska stötar eller kortslutning kan uppstå.
-  Plocka EJ isär.
 - Ta inte isär eller modifiera apparaten mer än nödvändigt.
 - Det kan resultera i brand, elektriska stötar eller personskada.

 Anslut jordkabeln.

 Givna anvisningar måste följas.

- Anslut produkten ordentligt till jord.
 - Fel eller strömläckage kan orsaka elektriska stötar.
- Använd märkspänning.
 - Det kan resultera i brand eller elektriska stötar.
- Se till att luftintagets öppning på utsidan av byggnaden är riktad så att inte förbränningsgaser eller andra avgaser kommer in. Montera fläkten så att den inte kan bli övertäckt av snö.
 - Om luften som tas in inte är frisk finns risk för att syret inne i rummet tar slut.
- Montera fläkten ordentligt på en tillräckligt stark väggyta.
 - Om fläkten ramlar ner kan det resultera i personskada.
- Fäst kablarna ordentligt i kopplingsplinten så att de inte lossnar.*1
 - Dåliga anslutningar kan orsaka brand.

■ Monteringsdiagram (sett från insidan)

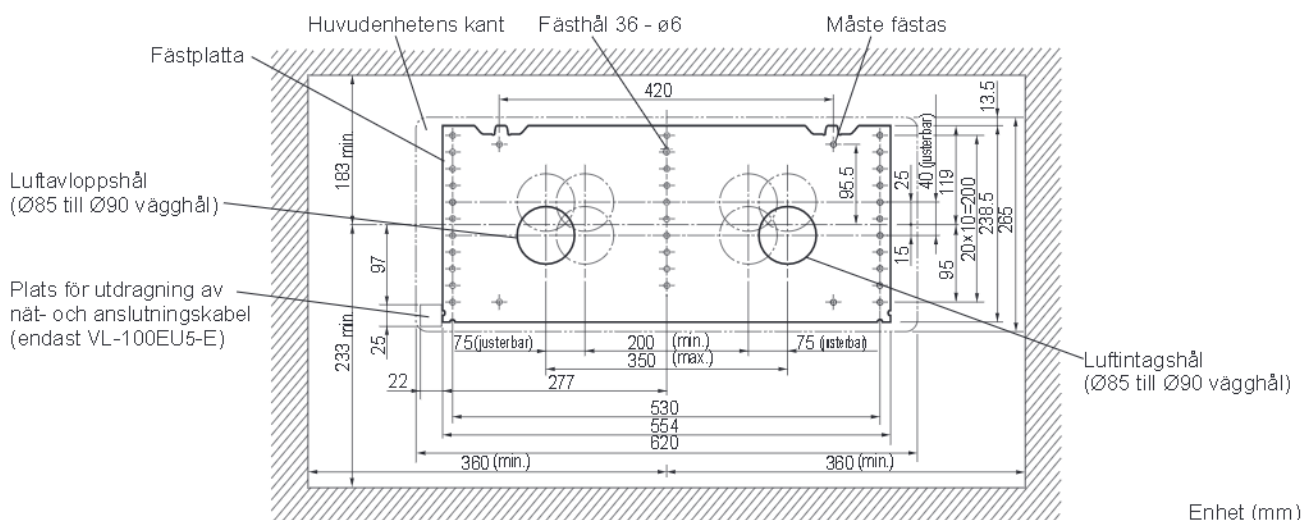

Lista över inkluderade delar

Rörmonteringsplåtar (2)



Rör, luftintag/luftavlopp A (2)

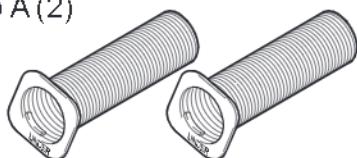

Rör, luftintag/luftavlopp B (2)

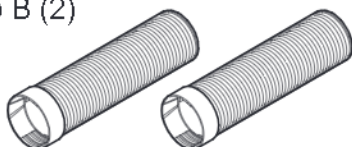

Träskruvar (9) (till fästplattan)



Aluminiumtejp (2)



Väderkåpor (2)

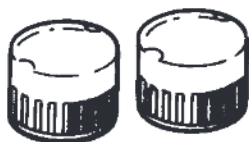

Flänsmuttrar (2)



Fästplattor för väderkåpor (2)



Fästskruvar för väderkåpor (4)



Före installation

Ta bort de två skruvarna som håller fast huvudenheten för att ta bort fästplattan.

Obs

- Förvara skruvarna för festsättning av fläkten på ett säkert ställe. Skruvarna behövs när huvudenheten är monterad.

- Lossnays ytor är blanka; akta så de inte repas. Lägg ut papp eller liknande, lägg vinylarket som användes för att packa huvudenheten ovanpå det, lägg huvudenheten upp och ned som på ritningen och ta bort fästplattan.

- Luckan på Lossnay är stängd under leveransen.

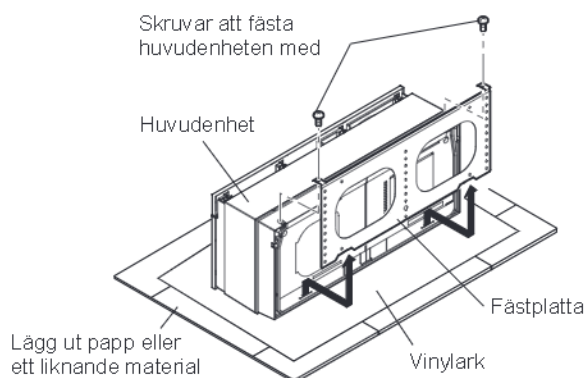

Monteringsanvisningar

Borring av vägghål

1. Bestäm monteringsläget.

- 1) Se till att ha rätt avstånd (minst 64 mm uppåt, 83 mm till vänster och höger, och 113 mm nedåt) runt fästplattan, som visas i bilden nedan.

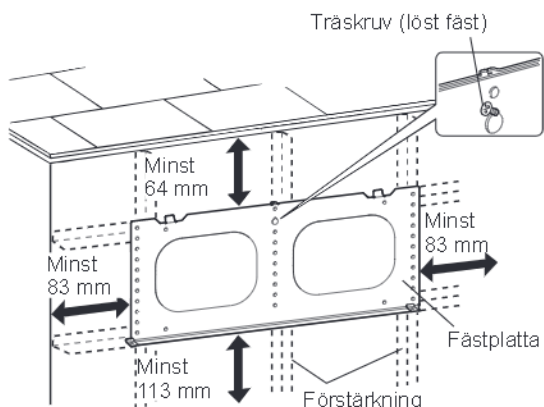

* Inget får finnas framför apparaten. (Placera ingenting som blockerar luftflödet framför Lossnay.)

- 2) Kontrollera att förstärkningarna (innerväggen) är belägna så att fästplattan kan fästas ordentligt. (Om det inte finns regler, bygg in en stödkonstruktion.)
- 3) Placera fästplattan mot väggen.
- 4) Montera fästplattan provisoriskt (med en enkel träskruv).

Obs

- Kontrollera att monteringsytan på monteringsplattan är plan.

- Om den inte är det kan driften av Lossnay orsaka buller och luckan kan hindras från att fungera ordentligt.

2. Bestäm vägghålens lägen.

Placera vägghålen där inga hinder i väggen förekommer och inom de områden som anges i monteringsdiagrammet på sidan 3.

3. Borra vägghålen.

- 1) Ta bort löst fästa monteringsplattan. (Lämna kvar den träskruv som fästs löst i punkt i 1 på plats.)
- 2) Borra vägghålen på $\text{Ø}85$ till $\text{Ø}90$ mm.

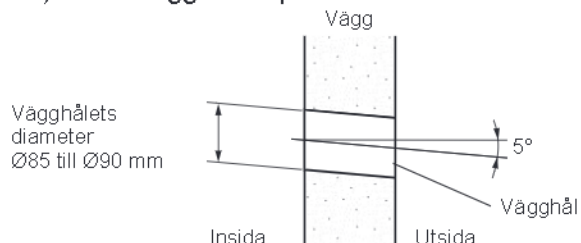

Obs

- Gör hålen så att de sluttar ned när de kommer ut utanför muren.
- Detta är nödvändigt för att förhindra att regnvatten kommer in.

4. Dra ut nät- och anslutningskablar.

Endast för VL-100EU5-E

- 1) Bestäm utdragningsplatsen för nät- och anslutningskabel och gör ett hål. (Se monteringsdiagrammet på sidan 3.)
- 2) Dra ut nät- och anslutningskablar på inomhus.

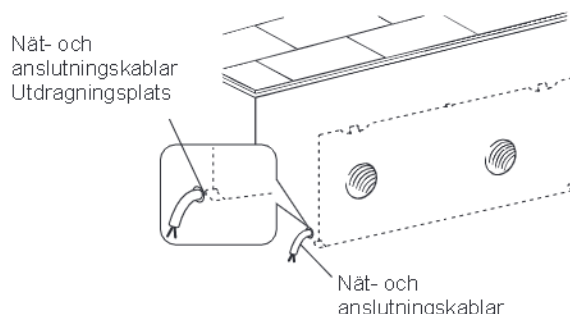

Obs

- För VL-100U5-E, installera ett eluttag någonstans som nätkabelns kontakt kan nå. (Sladden har en effektiv längd på 3 meter.)

Såga av rören för luftintag/luftavlopp

- 1) Mät väggens tjocklek.
(Om väggen är mer än 300 mm tjock används medföljande rör för luftintag/luftuttagsrör B). (Se sidan 4, avsnitt 4, för monteringsanvisningar.)

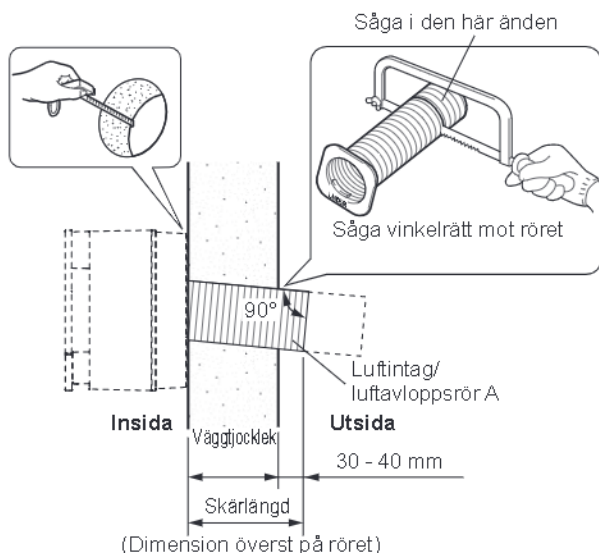

- 2) Såga av rören för luftintag/luftavlopp A vinkelrätt mot röraxeln på längden som visas i figuren ovan.
- Om röret är längre än det visas kommer väderkåpan inte att passa.
- 3) Förbered rören för luftintag/luftavlopp.
- Skjut in varje rör för luftintag/luftavlopp A i en rörmonteringsplåt och vrid det moturs tills de fyra hakarna fäster.

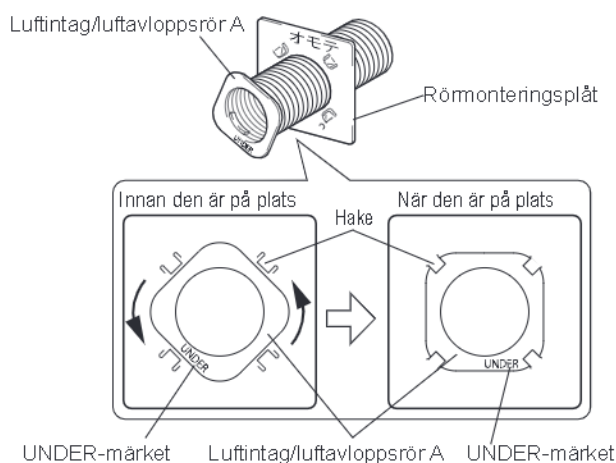

⚠Försiktigt

- Montera rören för luftintag/luftavlopp A så att märket UNDER sitter nedåt. Kontrollera när rören monterats att de sluttar ned när de kommer ut utanför muren. (Om de inte gör det kan regnvatten komma in i väggen och luckan kanske inte fungerar som den ska.)

Obs

- Kontrollera att varje rör för luftintag/luftavlopp A sitter i alla fyra hakarna på rörmonteringsplåten. (Om en hake inte sitter i kommer röret att trycka mot baksidan av Lossnay-enheten och luckan kanske inte fungerar som den ska.)

- 4) Om väggen är mer än 300 mm tjock
Såga av rören för luftintag/luftavlopp A med samma dimensioner som i steg 2 (väggjocklek + 30 till 40 mm).

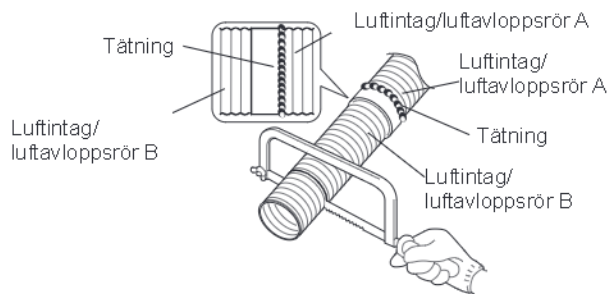

Obs

- Skruva ihop rören för luftintag/luftavlopp A och B hela vägen. (Om de inte skruvas ihop ordentligt kan vatteninfiltration förekomma.)
- Täta kopplingarna mellan luftintag/luftavloppsrör A och B på det sätt som visas ovan.

Montering av fästplattan

- 1) Montera fast fästplattan i väggen provisorisk med hjälp av en enda löst fäst skruv.
- 2) Häng ett lod för att säkerställa att den löst bifogade monteringsplattan är horisontell (inom 1°).
- 3) Fäst åtta träskruvar på platser där muren innehåller förstärkande material.

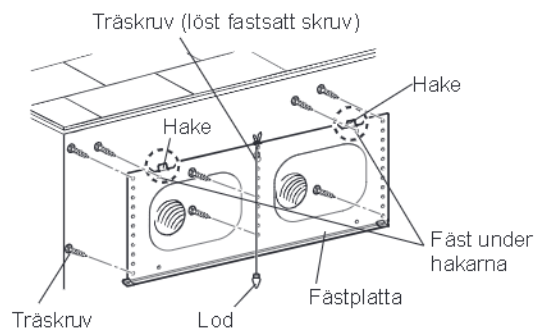

Obs

- Se till att fästa fästplattan med två skruvar intill de båda hakarna på fästplattan. (Se diagrammet ovan).
- Använd betongskruvar (säljs i handeln) om fästplattan ska fästas på en betongvägg.

Fäst rören för luftintag/luftavlopp

- 1) För in rören för luftintag/luftavlopp, som är fästa vid rörmonteringsplåtarna, genom vägghålen.
- 2) Tejpa fast rören för luftintag/luftavlopp tätt mot väggen som visas nedan med aluminiumtejp (säljs i handeln). (Om tätningen inte är tät kan rören flyttas och luckan kanske inte fungerar som den ska.)

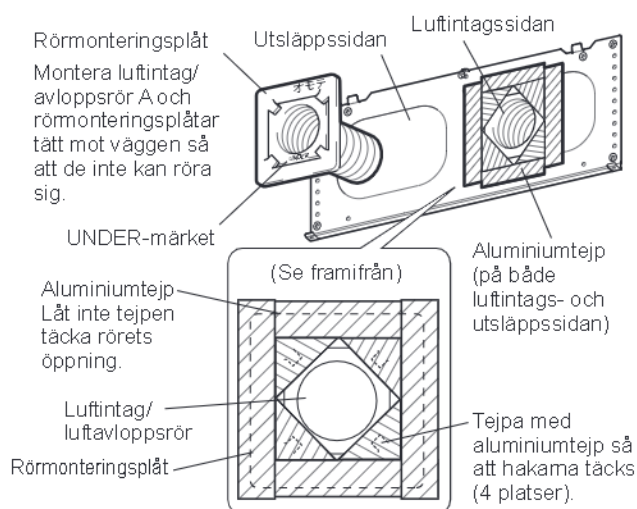

Obs

- Montera rören för luftintag/luftavlopp A så att märket UNDER sitter nedåt.
- Kontrollera när rören monterats att de sluttar ned när de kommer ut utanför muren.
- Vid montering av väderkåporna ska rören för luftintag/luftavlopp inte tryckas in i väggen. (Luckan kanske inte fungerar som den ska.)

Montering av fläkten

För VL-100U5-E

- 1) Sätt hakarna på fläkten i hakarna på fästplattan som visas nedan. (Båda sidor)
- 2) Tryck fläkten mot väggen och fäst den med de två skruvarna. Tryck nu in nätsladden ordentligt i urtaget på sidan av fläkten. (Fläkten sitter inte tätt om sladden inte sitter i urtaget.)

⚠️ Försiktigt

- Dra åt de två skruvarna ordentligt. (Springan kan göra väggen smutsig.)

- 3) Anslut nätkontakten till vägguttaget.

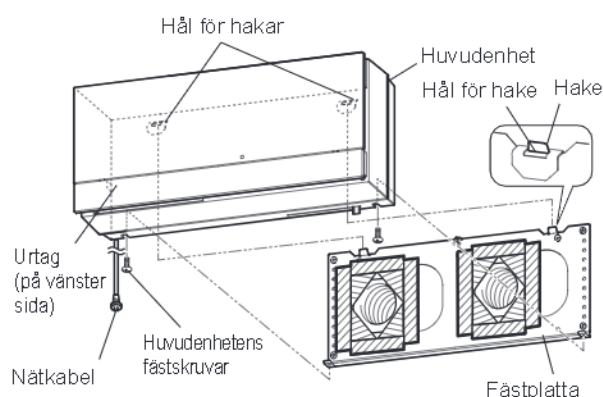

För VL-100EU5-E

- 1) Öppna panelen. Placera fingrarna i mitten av sidorna av apparaten och dra framåt och uppåt.
Tänk på att inte överbelasta panelfästena när du öppnar och stänger panelen.
- 2) Ta bort kopplingsplintskåpa A från huvudenhetens hakar.
- 3) Ta bort skruven och ta bort sedan kopplingsplintskåpa B.

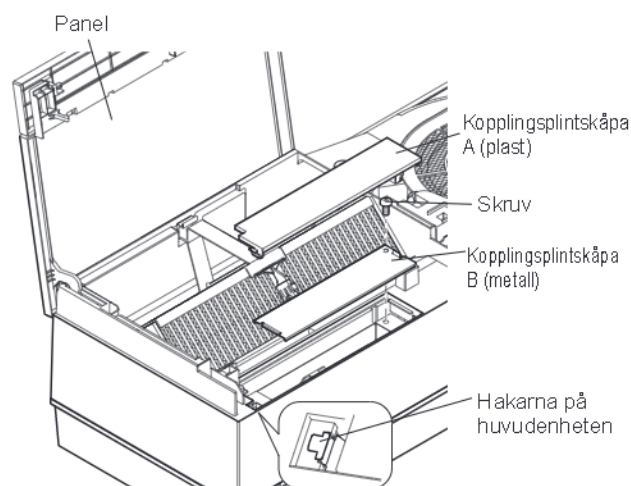

Obs

- Var noga med att inte förlägga de borttagna kopplingsplintskåporna och skruvarna.

- 4) Dra nät- och anslutningskablarna genom hålet på baksidan av apparaten. (Kablarna kommer in i rummet utdragningsplatsen för nät- och anslutningskabel.)
- 5) Häng fästhålen på huvudenheten på hakarna i fästplattan. (Båda sidor)
- 6) Tryck fläkten mot väggen och fäst den med de två skruvarna.

⚠ Försiktigt

- Dra åt de två skruvarna ordentligt. (Springan kan göra väggen smutsig.)

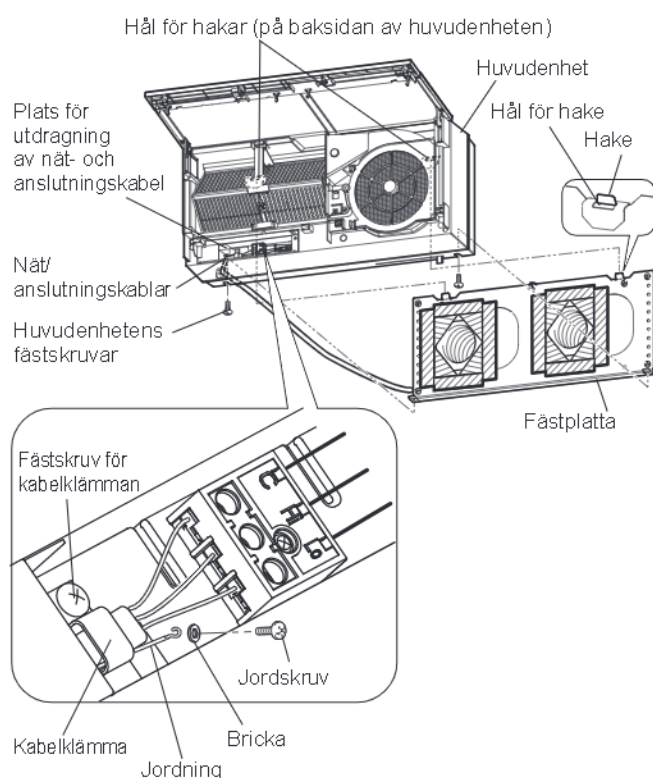

- Sätt brickan på den plats som illustreras.

- 7) Anslut Lossnay-kablarna.

Driften kräver en strömbrytare. Ha en strömbrytare klar och anslut kablarna som visas i fetstil på kopplingsschemat nedan.

Lämpliga kablar: $\varnothing 0,5$ till $\varnothing 2,0$ mm diameter

Ta bort höljet från de sista 10 mm av nät- och anslutningskablarna och skruva ändarna på plats på kopplingsplinten.

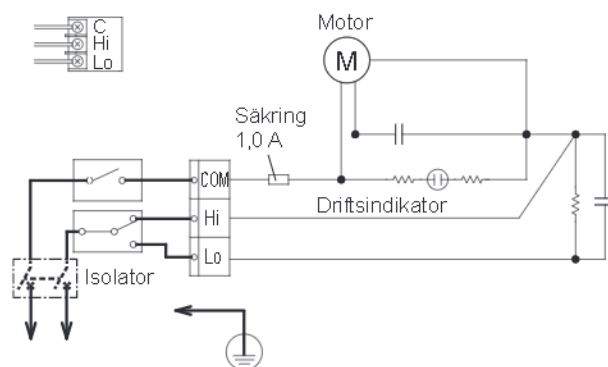

- 8) Fäst en jordkabel till kopplingsplinten med en jordskruv för att säkerställa att enheten är jordad.
- 9) Fäst nät- och jordningsledningar på plats med kabelklämman.
- 10) Kontrollera att kablarna inte har lossnat från kopplingsplinten.
- 11) Skruva på kopplingsplintskåpa B och montera sedan tillbaka kopplingsplintskåpa A på sin ursprungliga plats.
- 12) Sänk panelen och stäng den.
- 13) Slå på kretsbrytaren på eltavlan.

Utomhusarbete

1. Fyll vägghålet.

Fyll igen alla springor mellan rören för luftintag/luftavlopp och vägghålen med tätningsmedel (säljs i handeln).

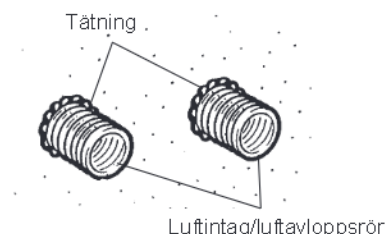

3. Förhindra att regnvatten kommer in Täta runt hela väderkåpornas omkrets.

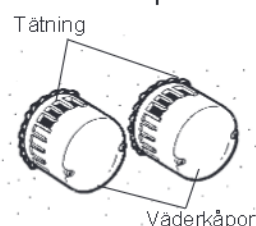

Obs

- Alla utrymmen som lämnas ofyllda kan tillåta att regnvatten tränger in.

2. Montera väderkåporna

- 1) Skjut in väderkåpornas fästplattor i rören för luftintag/luftavlopp.
- 2) Dra åt fläsmuttrarna. (Se till att de märket UPPER på väderkåpornas fästplattor är uppåt.)
- 3) Fäst väderkåporna med fästskruvar.

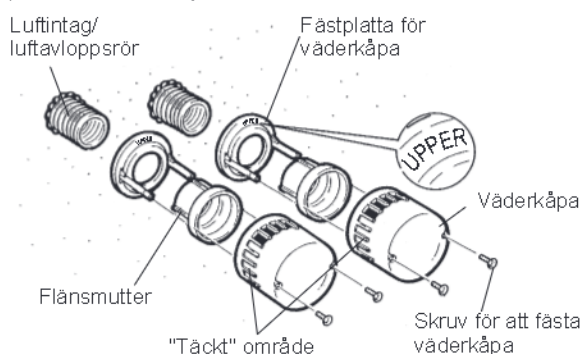

Obs

- Väderkåporna är blockerade åt ena hållet att säkerställa att lufttillförseln och luftuttaget inte blandas. Montera de blockerade delarna på både lufttillförselsidan och luftuttagssidan så att de sitter till vänster, som visas ovan.

- Om väderkåporna rör sig ska du kontrollera att luftintags/luftavloppsrören är sågade till rätt mått. (Om rören pressas in för hårt i väggen kan de rubbas eller hindra luckan från att fungera.)

- Väderkåpornas monteringsplåtar har två hål (φ5 mm). Använd dessa hål till att fästa flänsarna i väggen.

Kontroller efter montering

- När montering är klar, kontrollera checklistan innan du gör en provdrift.
- Var noga med att åtgärda eventuella upptäckta problem. (Försummelse hindrar inte bara funktionen från att fungera, det kan också äventyra din säkerhet.)
- Checklista

	Att kontrollera	Åtgärd för problemet	Kontrollerat?
Montering	Är fläktmonteringen stark nog?	Förstärk den.	
	Är fläkten fäst ordentligt?	Dra åt alla fästsruvar.	
	Är panelen stängd ordentligt?	Stäng panelen.	
	Har du tätat? (Luftintag/luftavloppsroret ska tätas utvändigt, liksom den utvändiga kåpan.)	Täta (Underlåtenhet att täta gör att regnvatten kan komma in.)	
Före drift	Används märkspänningen?	Använd märkspänningen. (Andra spänningar kan skada apparaten.)	
Driftskontroller	Stämmer strömbrytarens funktion med Lossnays funktion? (endast VL-100EU5-E)	Ledningarna är felaktigt dragna. Dra om ledningarna enligt kopplingsschemat.	
	Hör du bladen slå emot något?	Öppna panelen, ta bort luftfiltret och ta ut eventuellt skräp (endast i de områden du kan se).	
	Ger enheten ifrån sig ovanliga ljud vid start och stopp? Fungerar luckan smidigt?	Fäst den tätt mot väggen så luftintag/ luftavloppsror och rörmonteringsplåtar inte rör sig.	

Provdraft

■ Gör provdriften med kunden närvarande, om det är möjligt.

1. Slå på strömmen.
 - 1) Slå på kretsbytare på eltavlan.
 - 2) Anslut nätkontakten till vägguttaget. (endast VL-100U5-E)
2. Kontrollera driftlägena.
 - Konsultera bruksanvisningen för anvisningar.
 - Skjut luckreglaget till öppet läge.
3. Kontrollera att det inte finns någon onormal vibration eller buller. När du har bekräftat detta, stoppa fläkten.
 - 1) Efter stoppet, skjut reglaget till stängt läge. (Detta säkerställer att inget damm kommer in i enheten innan den kan användas av kunden.)
 - 2) Koppla ur nätkabeln ur vägguttaget. (endast VL-100U5-E)
 - 3) Slå av kretsbytare på eltavlan.

Förklaras för kunden

- Visa kunden var kretsbytare på eltavlan och eluttaget eller strömbrytare på väggen sitter.
- Berätta resultatet av checklistan för kunden.
- Ge kunden "Installationsanvisning" liksom den separata "Driftsinstruktioner".
- Om kunden inte är närvarande, förklarar dessa poster för beställaren (t.ex. ägaren) eller chefen.

MITSUBISHI ELECTRIC CORPORATION

Mitsubishi Lossnay ventilator

MODEL:

VL-100U5-E (træksnor-type)

VL-100EU5-E (vægkontakt-type)

Installationsanvisninger Til forhandleren eller leverandøren

Sørg venligst for, at den særskilte "Brugsanvisning" overdrages køberen. Sørg venligst for, at den leveres til kunden.

- Det er nødvendigt, at Lossnay installeres korrekt, så den kan fungere ved fuld effekt, og af sikkerhedsmæssige årsager. Sørg for at læse disse anvisninger omhyggeligt, inden De påbegynder installationen.
- Installationsarbejdet skal udføres af en autoriseret forhandler eller en kvalificeret leverandør. Fejl i installation kan føre til sammenbrud og ulykker.
- Installation af kunden kan føre til sammenbrud og ulykker.
- El-arbejde skal udføres af en kvalificeret og autoriseret elektriker, som er ansat af forhandleren eller leverandøren.
- Hvis strømledningen er beskadiget, skal den udskiftes af fabrikanten, dens serviceagent eller en lignende kvalificeret person for at undgå en fare. (Kun VL-100U5-E)

Indholdsfortegnelse	Side
Sikkerhedsforanstaltninger	1
Dimensional oversigtstegning	2
Liste over medfølgende dele	3
Før installationen	3
Monteringsanvisninger.....	4
Konstruktion af væghul	4
Afskæring af lufforsynings-/	
udstødningsrør	5
Montering af monteringspladen	5
Montering af lufforsynings-/	
udstødningsrør	6
Montering af hovedenheden	6
Udendørs konstruktion.....	8
Kontrol efter montering	9
Prøvekørsel	9

Sikkerhedsforanstaltninger

Farer i forbindelse med fejlagtig behandling og deres alvor er angivet med følgende mærker.

⚠ Advarsel:

Dette gælder fejlagtig behandling eller forkert betjening af produktet, som kan føre til dødelig eller alvorlig personskade.

⚠ Forsigtig:

Dette gælder fejlagtig behandling eller forkert betjening af produktet, som kan føre til personskade eller beskadigelse af Deres hjem, ejendele o. lign.

⚠ Advarsel

 Forbudt

- Installer ikke apparat og vægkontakten i badeværelset eller andre steder med høj luftfugtighed.
- Dette kan resultere i stød eller kortslutning.

 Må IKKE adskilles.

- Undlad at skille apparatet mere ad end nødvendigt eller at ændre det.
- Dette kan resultere i brand, stød eller personskade.

 Tilstut jordlederen.

 De skal følge de angivne anvisninger.

- Jorforbind produktet korrekt.
 - Funktionsfejl eller lækstrøm kan forårsage stød.
- Anvend ved den foreskrevne mærkespænding.
 - Dette kan resultere i brand eller stød.
- Sørg for, at den udvendige luftindsugningsåbning er placeret således, at der ikke slipper forbrændingsgasser eller anden udstødning ind. Placer apparatet således, at det ikke bliver dækket af sne.
 - Hvis indsugningsluften ikke er ren, kan der blive mangel på ilt i værelset.
- Installer apparatet forsvarligt på en væg, som er tilstrækkelig solid til at bære det.
 - Personskade kan blive resultatet, hvis apparatet falder ned.
- Slut ledningerne godt fast til klæmrækkeforbindelserne, så de ikke ryger ud.*1
 - Dårlige forbindelser kan resultere i brand.

- El-arbejde skal af sikkerhedsmæssige årsager udføres af en el-leverandør (en autoriseret elektriker) i overensstemmelse med de tekniske standarder for udstyret og de lokale bestemmelser.
- Dårlig ledningsføring og fejl i el-arbejde kan resultere i stød eller brand.
- Brug hovedafbrydere, der er sluttet til strømforsyningen, til at beskytte mod kortslutninger.*1
- Kortslutninger kan resultere i brand.

- Monter apparatet således, at luftforsynings-/udstødningsrørene hælder nedad mod udendørsområdet.
- Regnvand, der trænger ind i apparatet, kan føre til stød, brand eller øve vandskade på Deres egendele.
- Installer de medfølgende vejrafdekninger.
- Regnvand, der trænger ind i apparatet, kan føre til stød, brand eller øve vandskade på Deres egendele.
- Sørg for at slukke for hovedafbrydere eller at tage netstikket ud af stikkontakten, hvis De ikke skal anvende Lossnay i længere tid efter installation.
- Forsømmelse af dette kan bevirke, at isolationen forringes, hvilket kan resultere i stød, eller at der opstår en kortslutning, som kan resultere i brand.
- Når De monterer hovedenheden på væggen, skal De trykke hovedenheden ind mod væggen og sætte den godt fast med de to skruer.
- Mellemrummet kan gøre væggen beskidt.

*1: Kun VL-100EU5-E.

⚠ Forsigtig



Forbudt

- Apparatet må kun installeres på væggen. Det må ikke installeres i loftet.
- Personskade kan blive resultatet, hvis apparatet falder ned.
- Installer ikke apparatet, hvor det er meget varmt (40°C eller derover), nær åben ild, hvor der forefindes olie eller røg, eller hvor det kan komme i kontakt med organiske opløsningsmidler.
- Dette kan resultere i brand.
- Anbring altid et låg på klemrækken, når konstruktionsarbejdet er afsluttet.*1
- Støv, fugt og lignende kan forårsage kortslutninger eller brand.
- Tag handsker på ved fastgørelse af apparatet.
- Manglende handsker kan resultere i personskade.

⚠ De skal følge de angivne anvisninger.

Bemærk

- I mellemhøje byggerier og højhuse eller ved kyster og andre områder, der er udsat for stærk vind, kan der blæse vind ind i enheden, når den ikke er i drift. Installer Lossnay, hvor den ikke udsættes direkte for vind.
- Brug ikke Lossnay i områder, hvor den kan udsættes for skader fra salt eller varme kilder.

Dimensional oversigtstegning

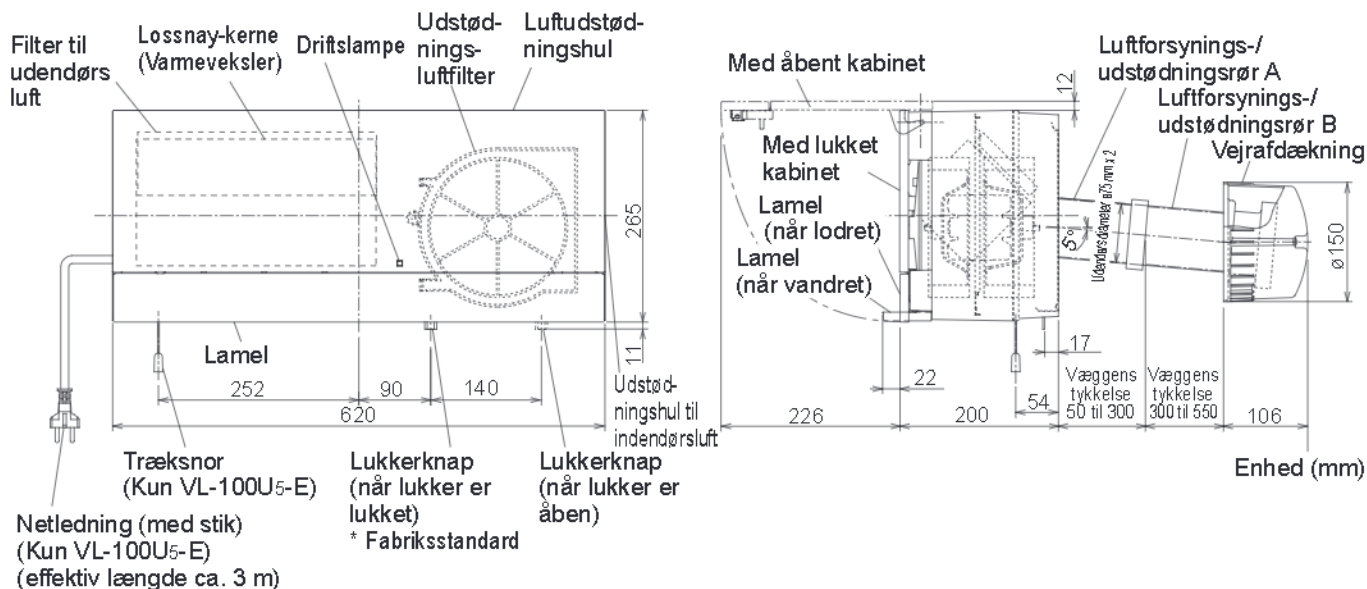

■ Diagram over monteringsposition (set indefra)

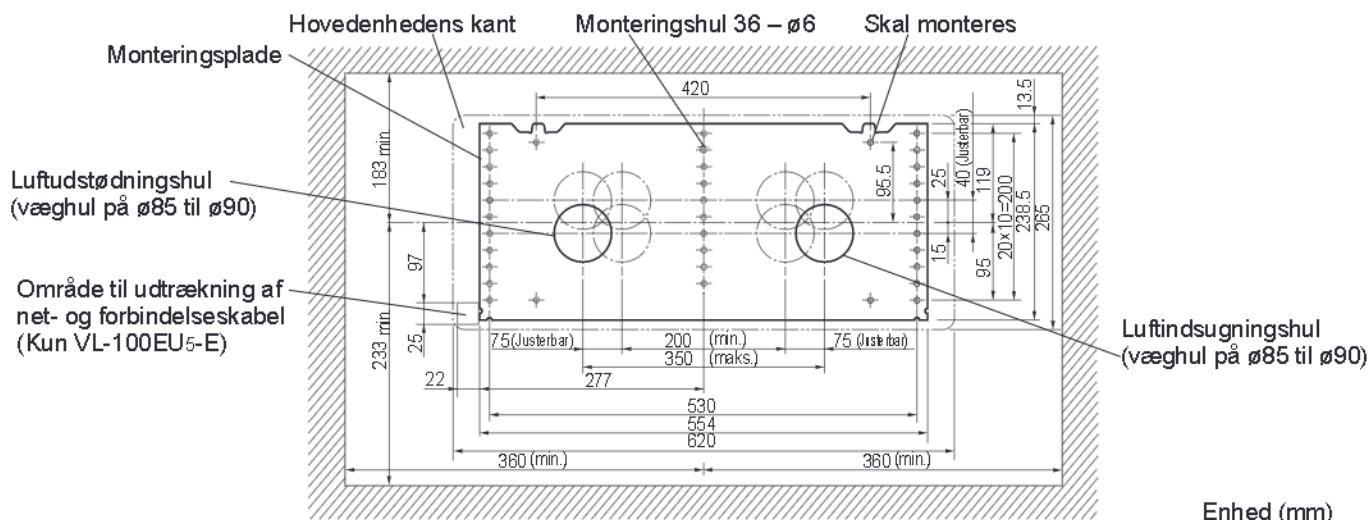

Liste over medfølgende dele

Plader til rørmontering (2)



Luftforsynings-/udstødningsrør A (2)

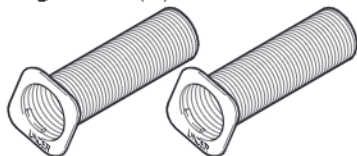

Luftforsynings-/udstødningsrør B (2)

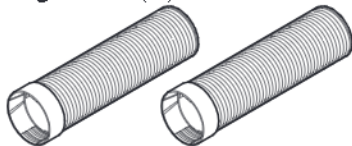

Træskruer (9) (til montering af monteringspladen)



Aluminiumstape (2)



Vejrafdækninger (2)



Flangemøtrikker (2)

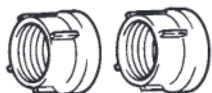

Monteringsplader til vejrafdækninger (2)



Monteringskruer til vejrafdækninger (4)



Før installationen

Fjern de to skruer, der holder hovedenheden fast, for at fjerne monteringspladen.

Bemærk

- Opbevar skruerne til fastgørelse af hovedenheden et sikkert sted. Der skal bruges skruer til installationen af hovedenheden.
- Lossnay-overflader skinner, så pas på ikke at ridse dem. Bred pap eller lignende ud på gulvet, læg vinylarket, som blev brugt til emballering af hovedenheden, ovenpå, og fjern monteringspladen, mens hovedenheden er placeret med bunden i vejret på vinylarket, som vist på tegningen.
- Lossnay-lukkeren er lukket ved levering.

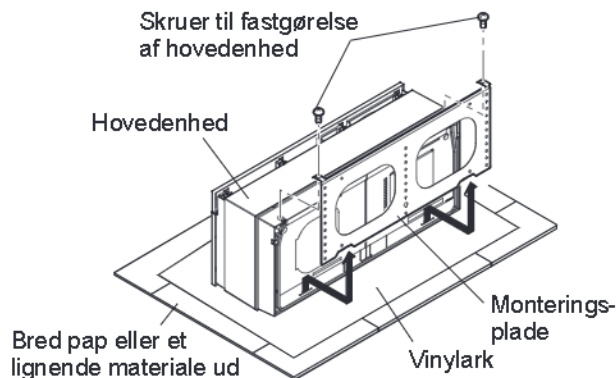

Monteringsanvisninger

Konstruktion af væghul

1. Bestem, hvor apparatet skal installeres.

- 1) Sørg for, at der er den nødvendige friplads (mindst 64 mm foroven, 83 mm til venstre og højre og 113 mm fomeden) omkring monteringspladen, som vist på nedenstående tegning.

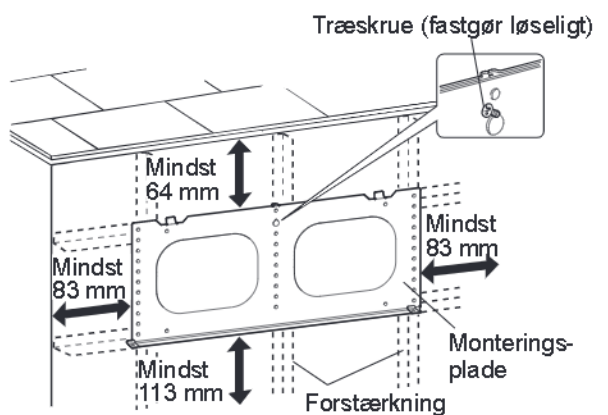

- 2) Kontroller, at forstærkningen (indendørs væggen) er placeret korrekt for at sikre monteringspladen. (Hvis der ikke er nogen forstærkning, skal der indbygges en støttestruktur.)
- 3) Anbring monteringspladen på væggen.
- 4) Monter monteringspladen løseligt (ved hjælp af en enkelt træskruer).

Bemærk

- Sørg for, at monteringspladens monteringsoverflade er plan.
- Hvis dette ikke er tilfældet, kan Lossnay-driften skabe støj, eller lukkeren kan muligvis ikke fungere korrekt.

2. Bestem, hvor væghullerne skal være.

Anbring væghulleme væk fra forhindringer i væggen, inden for rækkevidderne, der vises i diagrammet over monteringsposition på side 3.

3. Udbor væghullerne.

- 1) Fjern monteringspladen, der er fastgjort løseligt. (Lad træskruerne, der blev fastgjort løseligt i procedure 1, blive siddende.)
- 2) Udbor væghulleme på $\varnothing 85$ til $\varnothing 90$ mm.

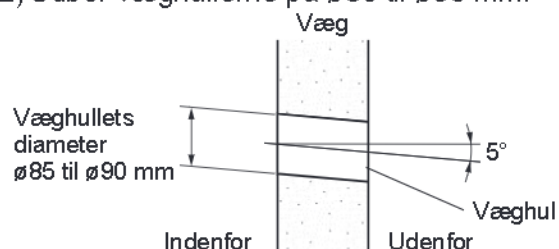

Bemærk

- Udbor hullerne, så de skræner nedad, når de kommer ud af udendørs væggen.
- Dette er nødvendigt for at forhindre regnvand i at trænge indenfor.

4. Træk net- og forbindelseskablerne ud.

Kun for VL-100EU5-E

- 1) Bestem, hvor net- og forbindelseskablerne skal trækkes ud, og udbor et hul. (Se diagrammet over monteringspositionen på side 3.)
- 2) Træk net- og forbindelseskablerne ud på indersiden.

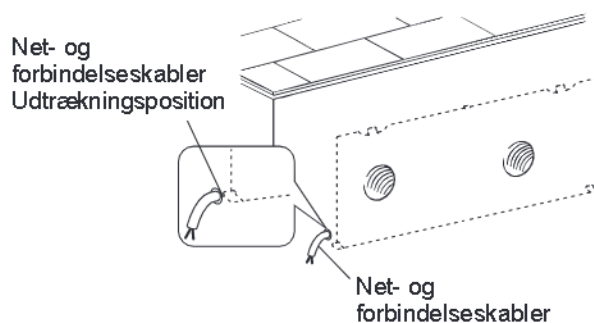

Bemærk

- I forbindelse med VL-100U5-E skal der installeres en stikkontakt et eller andet sted, hvor netledningen kan nå den. (Ledningen har en effektiv længde på 3 m.)

Afskæring af luftforsynings-/ udstødningsrør

- 1) Mål væggens tykkelse.
(Hvis væggen har en tykkelse på over 300 mm, skal De bruge det medfølgende luftforsynings-/ udstødningsrør B). (Se monteringsanvisninger i afsnit 4 på side 4.)

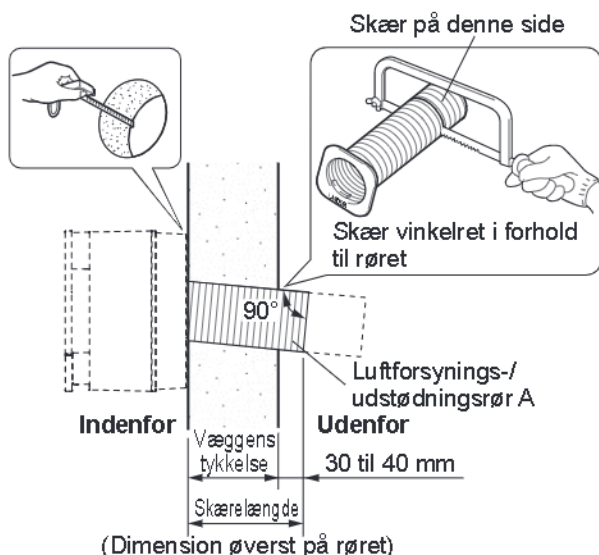

- 2) Afskær luftforsynings-/ udstødningsrør A vinkelret i forhold til rørraksen ved den længde, der vises i ovenstående figur.
- Hvis røret er længere end vist, passer vejrafdekningen ikke.
- 3) Forbered luftforsynings-/ udstødningsrørene.
- Sæt hvert luftforsynings-/ udstødningsrør A ind i rørmonteringspladen, og drej det mod uret, indtil de fire takker sætter sig fast.

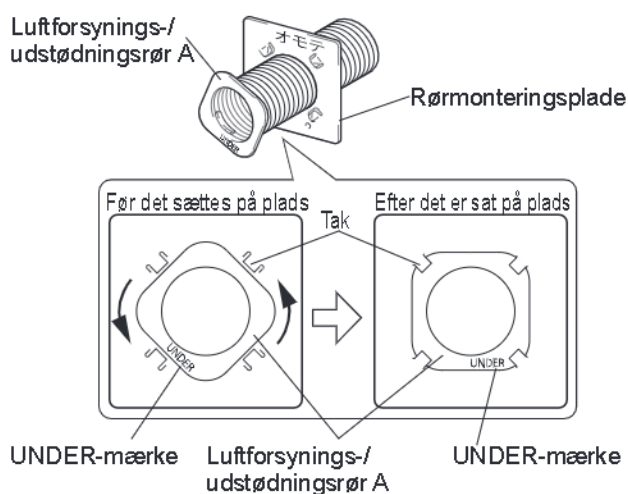

⚠ Forsigtig

- Monter luftforsynings-/ udstødningsrør A således, at UNDER-mærket er i bunden. Kontrollér, at rørene skræner nedad mod ydersiden, efter De har monteret dem. (Hvis ikke, kan der trænge regnvand ind i væggen, og lukkeren fungerer muligvis ikke korrekt.)

Bemærk

- Kontrollér, at hvert luftforsynings-/ udstødningsrør A får fat i alle fire takker på dets rørmonteringsplade. (Hvis en tak ikke har sat sig fast, trykker røret mod Lossnay-apparatets bagside, og lukkeren fungerer muligvis ikke korrekt.)

- 4) Hvis væggen har en tykkelse på over 300 mm Afskær luftforsynings-/ udstødningsrør B i overensstemmelse med skæredimensionerne i trin 2 (vægtykkelse + 30 til 40 mm).

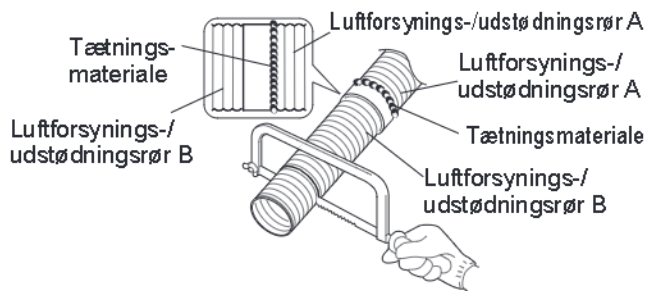

Bemærk

- Skru luftforsynings-/ udstødningsrør A og B helt sammen. (Hvis de ikke er skruet stramt sammen, kan der trænge vand ind.)
- Tæt forbindelserne mellem luftforsynings-/ udstødningsrør A og B, som vist herover.

Montering af monteringspladen

- 1) Monter monteringspladen midlertidigt på væggen med en enkelt løseligt monteret skrue.
- 2) Hæng en lodline for at sikre, at den løseligt monterede monteringsplade er vandret (op til 1°).
- 3) Monter otte træskrue på steder, hvor væggen indeholder forstærkende materiale.

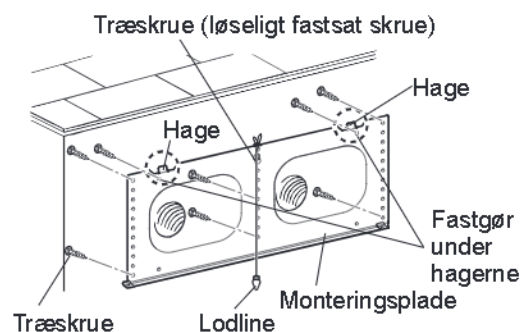

Bemærk

- Fastgør de to steder nær hagerne under hagerne. (Se ovenstående diagram.)
- Brug almindelige betonskrue til at fastgøre pladen til en betovæg.

Montering af luftforsynings-/ udstødningsrør

- 1) Sæt luftforsynings-/ udstødningsrørene, som er fastgjort til rørmonteringspladerne, ind i væghullerne.
- 2) Klæb luftforsynings-/ udstødningsrørene stramt fast til væggen, som vist herunder, med almindeligt aluminiumstape. (Hvis forseglingen ikke er stram, kan rørene flytte sig, og lukkeren fungerer muligvis ikke korrekt.)

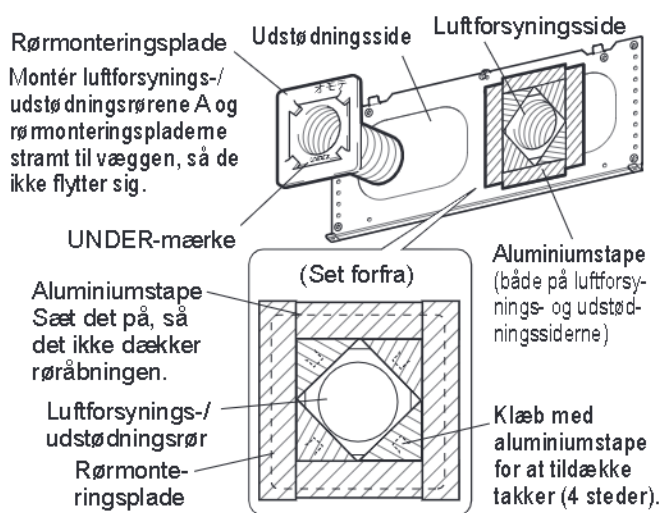

Bemærk

- Monter luftforsynings-/ udstødningsrørene A således, at UNDER-mærket er i bunden.
- Kontrollér, at rørene skræner nedad mod ydersiden, efter De har monteret dem.
- Undlad at skubbe luftforsynings-/ udstødningsrørene ind i væggen, når De monterer vejrafdekningerne. (Lukkeren fungerer muligvis ikke korrekt.)

Montering af hovedenheden

For VL-100U5-E

- 1) Hæng hovedenhedens hagehuller på monteringspladens hager, som vist herunder. (Begge sider)
- 2) Tryk hovedenheden ind i væggen, og fastgør den med de to medfølgende skruer. Tryk bagefter netledningen godt ind i hovedenhedens udskåme side. (Apparatet sidder ikke godt, hvis ledningen ikke befinder sig i udskæringen.)

⚠ Forsigtig

- **Stram de to skruer godt. (Mellemrummet kan gøre væggen beskidt.)**

- 3) Sæt netstikket ind i en stikkontakt.

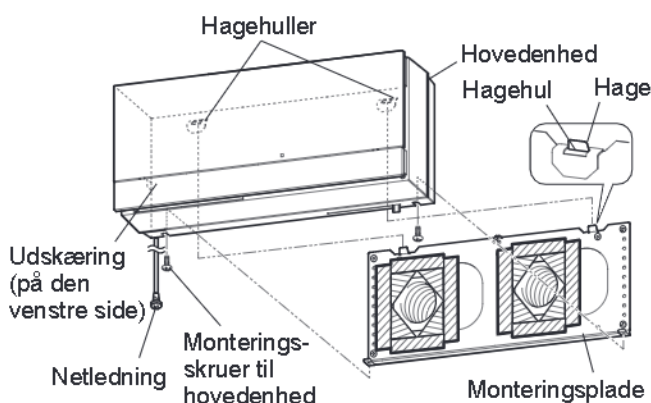

For VL-100EU5-E

- 1) Åbn kabinettet. Rør midt på apparatets sider med fingrene, og træk fremad og op. Tryk ikke for hårdt på kabinetmonteringerne, når De åbner og lukker kabinettet.
- 2) Fjern klemrækkelåg A fra hovedenhedens takker.
- 3) Fjern skruen, og fjern derefter klemrækkelåg B.

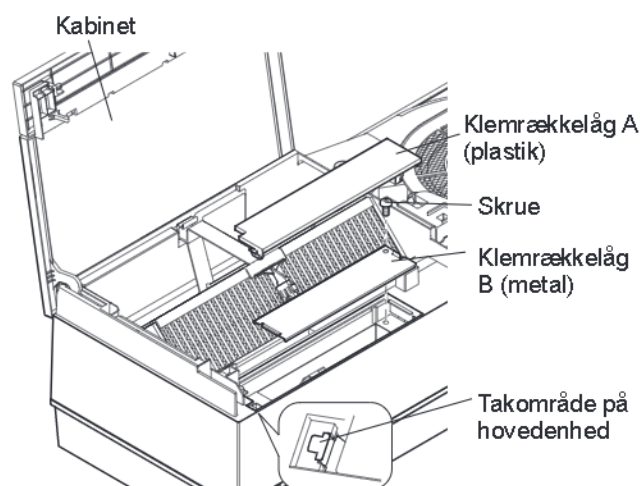

Bemærk

- Sørg for ikke at fejlplacere de aftagede klemrækkelåg og skruer.
- 4) Træk net- og forbindelseskablerne gennem hullet på bagsiden af enheden. (Kablerne kommer ind i rummet ved net-/forbindelseskablets udtrækningsposition.)
- 5) Hæng hovedenhedens hagehuller på monteringspladens hager. (Begge sider)
- 6) Tryk hovedenheden ind i væggen, og fastgør den med de to medfølgende skruer.

⚠ Forsigtig

- Stram de to skruer godt. (Mellemrummet kan gøre væggen beskidt.)

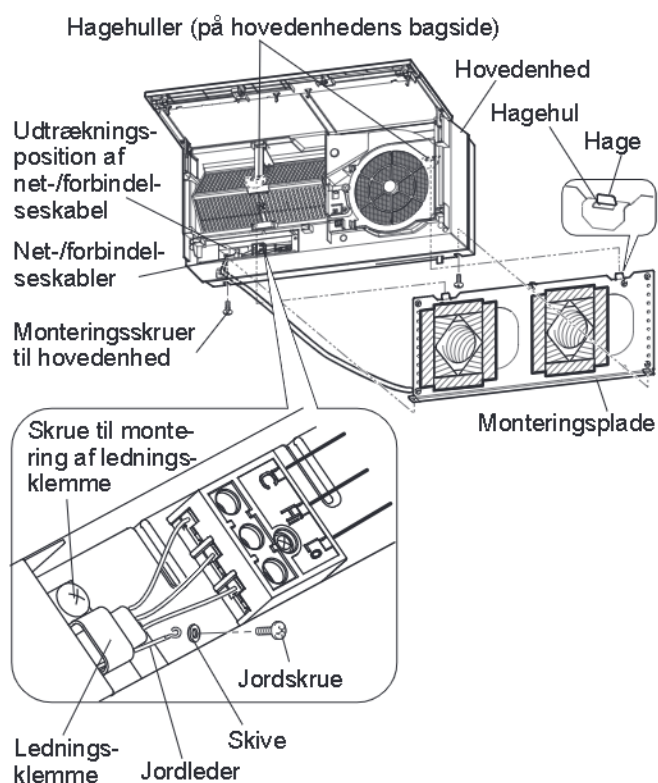

- Brug skiven ved positionerne, som vist.

- 7) Tilslut Lossnay-ledningerne.

Der skal bruges en kontrolkontakt til driften.

Hav en kontrolkontakt klar og tilslut ledningerne, der vises med fed i forbindelsesdiagrammet herunder.

Velegnede kabler: $\varnothing 0,5$ til $\varnothing 2,0$ mm diameter

Fjern kappen fra de sidste 10 mm af net- og forbindelseskablerne, og skru enderne på plads på klemrækken.

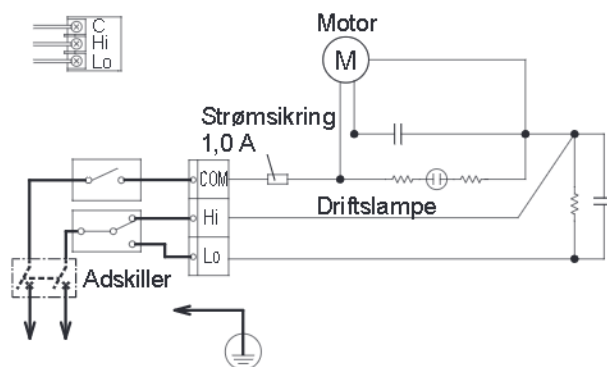

- 8) Fastgør et jordkabel til klemrækken med en jordskrue for at sikre, at apparatet er forbundet til jord.
- 9) Sæt net- og jordlederne på plads med ledningsklemmen.
- 10) Sørg for, at lederne ikke har løsnet sig fra klemrækken.
- 11) Fastskrue klemrækkelåg B, og sæt derefter klemrækkelåg A på plads igen.
- 12) Sænk kabinettet, og luk det.
- 13) Tænd for hovedafbryderen på fordelingstavlen.

Udendørs konstruktion

1. Fyld væghullet ud.

Udfyld evt. mellemrum mellem luftforsynings-/ udstødningsrør og væghulleme med almindeligt tætningsmateriale.

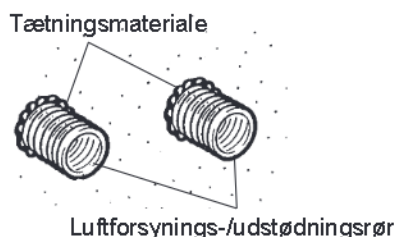

3. Forebyggelse af indtrængning af regnvand Tætn hele vejrafdekningemes omkreds.

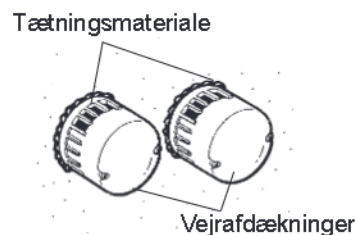

Bemærk

- Evt. mellemrum, der ikke udfyldes, giver mulighed for indtrængning af regnvand.

2. Montering af vejrafdekningerne.

- 1) Sæt monteringsplademe til vejrafdekning ind i luftforsynings-/udstødningsrørene.
- 2) Stram flangemøtrikkerne. (Sørg for, at UPPER-mærkeme på monteringsplademe til vejrafdekning er øverst.)
- 3) Fastgør vejrafdekningerne med monteringskruerne.

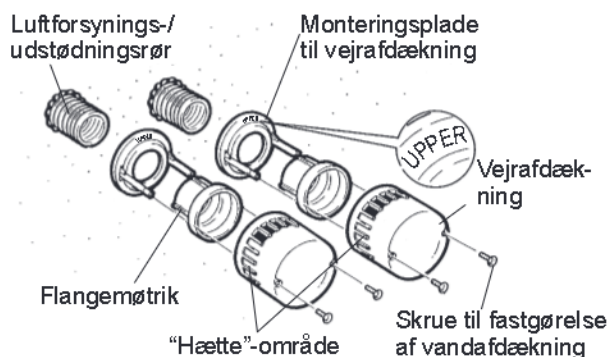

Bemærk

- Vejrafdekningerne er blokeret i ét område for at sikre, at luftforsyningen og udstødningen ikke blandes sammen. Monter de blokerede dele på både luftforsynings- og udstødnings siderne, så de er til venstre, som vist herover.
- Hvis vejrafdekningerne flytter sig, skal De kontrollere, at luftforsynings-/ udstødningsrørene er skåret til de korrekte dimensioner. (Hvis De skubber rørene for hårdt ind i væggen, kan det få rørene til at flytte sig eller forhindre lukkeren i at fungere korrekt.)
- Monteringspladerne til vejrafdekningerne har hver to huller (φ5 mm). Brug disse huller til at fastgøre flangerne på væggen.

Kontrol efter montering

- Kontrollér punkterne på tjeklisten, når monteringen er afsluttet, inden De udfører en testkørsel.
- Sørg for at udbedre evt. problemer, De måtte støde på. (Ellers vil det ikke blot forhindre drift af funktioner, men vil også udsætte Dem for fare.)
- Tjekliste

	Kontrolpunkter	Problemløsning	Kontrolleret?
Installation	Er hovedenhedens montering stærk nok?	Forstærk den.	
	Er hovedenheden sat godt fast?	Stram monterings skrueerne.	
	Er kabinettet godt lukket?	Luk kabinettet.	
	Udførte De tætning? (Luftforsynings-/udstødningsrøret skal tætnes på ydersiden, og det samme gælder for udsugerens.)	Tætn. (Manglende tætning giver risiko for indtrængning af regnvand.)	
Før drift	Bruger De den foreskrevne mærkespænding?	Anvend den foreskrevne mærkespænding. (Brug af andre spændinger beskadiger enheden.)	
Driftskontrol	Er kontaktbetjeningen i overensstemmelse med Lossnay-betjeningen? (Kun VL-100EU5-E)	Ledningsføringen er forkert. Udfør ledningsføringen i henhold til forbindelsesdiagrammet.	
	Hørte De, at bladene ramte noget?	Åbn kabinettet, fjern luftfilteret, og fjern evt. affald (kun i de områder, De kan se).	
	Udsender apparatet mærkelige lyde, når det starter eller standser?	Sæt det godt fast til væggen, så luftforsynings-/udstødningsrørene og rørmonteringspladerne ikke flytter sig.	
	Virker lukkeren problemfrit?		

Prøvekørsel

■ Udfør om muligt prøve kørslen, mens kunden er til stede.

1. Tænd for strømmen.
 - 1) Tænd for hovedafbryderen på fordelingstavlen.
 - 2) Sæt netstikket ind i stikkontakten. (Kun VL-100U5-E)
2. Kontroller driftstilstandene.

Se betjeningsanvisningerne i brugsanvisningen.

Skub lukkerknappen til den åbne position.
3. Kontroller, at der ikke er unormale rystelser eller lyde. Stands enheden, når De har kontrolleret dette.
 - 1) Når den er standset, skal lukkeren flyttes til den lukkede position. (Dette sikrer, at der ikke kommer støv ind i apparatet, før kunden bruger den.)
 - 2) Tag netstikket ud af stikkontakten. (Kun VL-100U5-E)
 - 3) Sluk for hovedafbryderen på fordelingstavlen.

Dette skal forklares for kunden

- Vis kunden, hvor fordelingstavlens hovedafbryder og stik- eller vægkontakten er placeret.
- Fortæl kunden om tjeklistens resultater.
- Giv kunden "Installationsanvisninger" samt den særskilte "Brugsanvisning".
- Hvis kunden ikke er til stede, skal disse ting forklares til den person, som har foretaget bestillingen (f.eks. ejeren eller lederen).

Mitsubishi Lossnay-ventilator

MODELL:

VL-100U5-E (med snorbryter)**VL-100U5-E (med veggbryter)**

Installeringsanvisning Til forhandler og leverandør

Påse at den separate "Bruksanvisning" overleveres til kunden. Dette er viktig å sørge for.

- Riktig installasjon er nødvendig for at Lossnay-enheten skal oppnå sitt fulle potensial og være sikker. Les denne anvisningen før installeringsarbeidet påbegynnes.
- Installeringsarbeidet må bare utføres av en autorisert eller kvalifisert leverandør. Feil under installasjonen kan føre til driftsstans og ulykker.
- Installasjon av kunden kan føre til driftsstans og ulykker.
- Elektrisk arbeid må utføres av en kvalifisert og autorisert elektriker engasjert av forhandleren eller leverandøren.
- Dersom strømledningen er skadet, må den byttes ut av produsenten, et autorisert servicesenter eller en lignende kvalifisert faginstans for å eliminere enhver risiko. (Kun VL-100U5-E)

Innhold	Side
Forholdsregler.....	1
Måltegning	2
Liste over medfølgende deler	3
Før installering	3
Monteringsinstrukser	4
Lage hull i vegg.....	4
Kutte lufttilførsels-/avgassrør	5
Feste monteringsplaten	5
Feste lufttilførsels-/avgassrør	6
Feste hovedenheten	6
Utendørs arbeid	8
Kontroller etter montering	9
Prøvekjøring	9

Forholdsregler

Farlige situasjoner som følge av feil bruk, og alvorlighetsgraden av disse, angis med følgende symboler.

Advarsel:

Gjelder mishandling eller feil bruk av produktet som kan føre til livsfarlige eller alvorlige skader.

OBS:

Gjelder mishandling eller feil bruk av produktet som kan føre til legemsskader eller skader på interiør, husholdningsutstyr osv.

Advarsel



Forbudt

- Enheten og veggbryteren skal ikke brukes på et bad eller et annet sted med høy luftfuktighet.

- Dette kan resultere i elektrisk støt eller kortslutning.



Skal ikke demonteres.

- Enheten skal ikke demonteres mer enn nødvendig eller endres.

- Dette kan resultere i brann, elektrisk støt eller personskade.



Koble til jordledningen.

- **Sørg for at produktet er ordentlig jordet.**

- Feilfunksjon eller strøml lekkasje kan føre til elektrisk støt.



Du må følge de oppgitte instruksjonene.

- **Bruk ved angitt spenning.**

- Ellers kan det oppstå brann eller elektrisk støt.

- **Sørg for at den utvendige luftinntaksåpningen er plassert slik at den ikke trekker inn forbrenningsgasser eller andre avgasser. Plasser enheten slik at den ikke kan dekkes av snø.**

- Hvis enheten ikke trekker inn frisk luft, kan rommet tømmes for oksygen.

- **Fest enheten ordentlig til en sterk nok veggoverflate.**

- Dersom enheten faller ned, kan det føre til personskade.

- **Sett ledningene godt fast i rekkeklemmene slik at de ikke løsner.*1**

- Dårlige koblinger kan føre til brann.

- Elektrisk arbeid må utføres av en autorisert elektriker i henhold til utstyrets tekniske standarder og lokale retningslinjer for å ivareta sikkerheten.
- Feil på ledningsnettet kan føre til elektriske støt eller brann.
- Bruk effektbrytere koblet til strømforsyningen for å beskytte mot kortslutning.*1
- Kortslutninger kan føre til brann.

⚠ OBS



Forbudt

- Enheten skal kun installeres på en vegg. Den skal ikke installeres i tak.
- Dersom enheten faller ned, kan det føre til personskade.
- Enheten skal ikke installeres på svært varme steder (40 °C eller mer), nær åpen ild, områder utsatt for fettos, eller der den kan komme i kontakt med organiske løsemidler.
- Dette kan føre til brann.
- Plasser alltid et deksel på rekkeklemmen etter at installasjonsarbeidet er fullført.*1
- Støv, fuktighet og lignende kan føre til kortslutning eller brann.
- Bruk hansker ved montering av enheten.
- Dersom du ikke bruker hansker, kan det resultere i personskade.



Du må følge de oppgitte instruksjonene.

- Fest enheten slik at lufttilførsels-/avgassrørene heller nedover utendørs.
- Dersom regnvann trenger inn i enheten, kan det føre til elektrisk støt, brann eller at gjenstander innendørs blir våte.
- Installer de medfølgende værdekslene.
- Dersom regnvann trenger inn i enheten, kan det føre til elektrisk støt, brann eller at gjenstander innendørs blir våte.
- Pass på å stenge av effektbrytere eller trekke støpselet ut av veggkontakten dersom Lossnay-enheten ikke skal brukes i en lengre tidsperiode etter installasjonen.
- Dersom dette ikke gjøres, kan det føre til elektrisk støt som følge av nedsatt isolasjon, eller brann som følge av en kortslutning.
- Når du kobler hovedenheten til veggen, trykk hovedenheten mot veggen og skru den godt fast med de to skruene.
- Fugeåpningen kan gjøre at veggen blir skitten.

*1: kun VL-100EU5-E.

NB

- I middels høye bygg og høyblokker eller i kystområder eller andre områder utsatt for sterk vind kan vinden blåse inn i enheten når den ikke er i drift. Installer Lossnay-enheten der den ikke utsettes direkte for vind.
- Ikke bruk Lossnay-enheten i områder som ligger utsatt til for skader fra salt eller varme kilder.

Måltegning

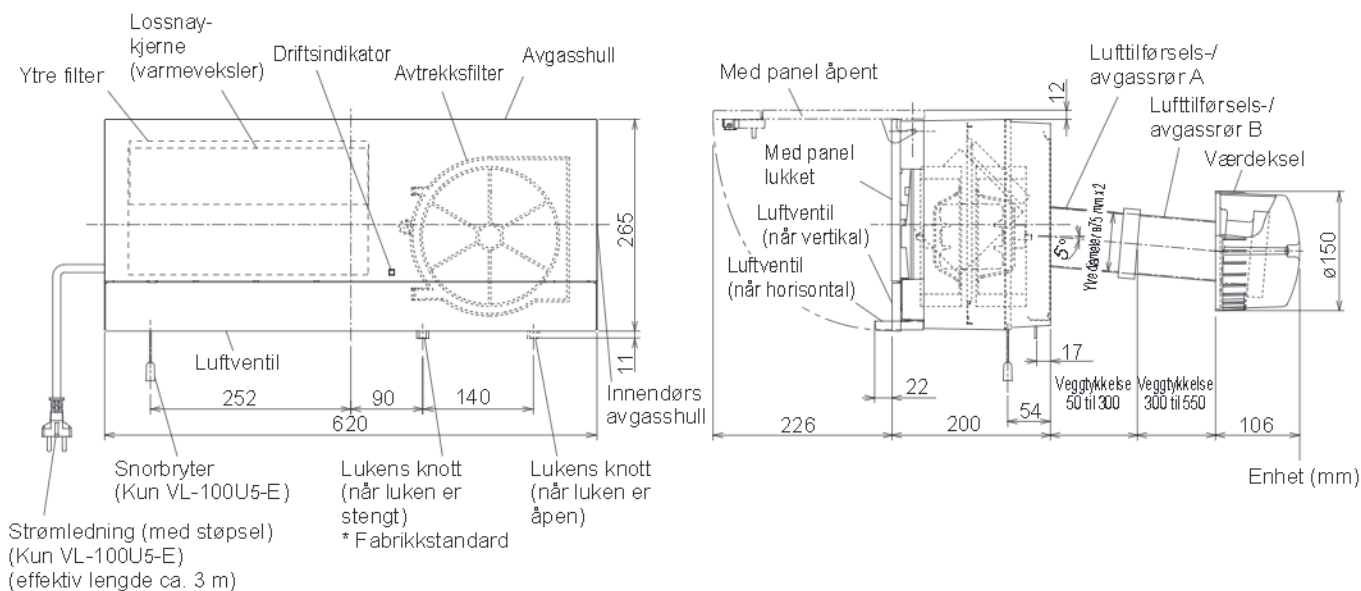

■ Diagram for monteringsposisjon (sett fra innsiden)

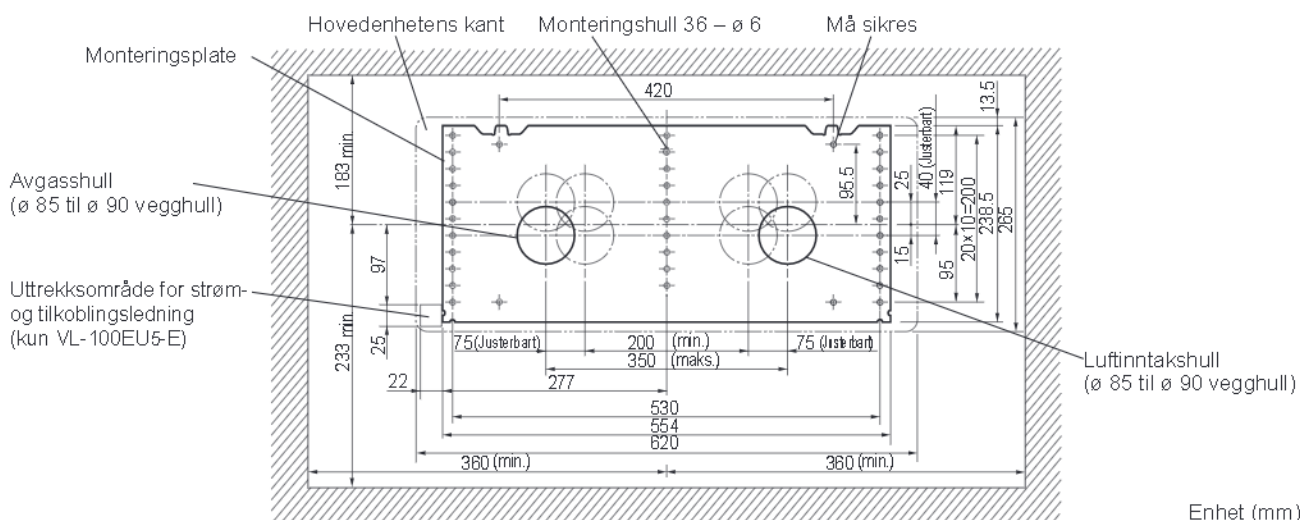

Liste over medfølgende deler

Plater til montering av rør (2)



Lufttilførsels-/avgassrør A (2)

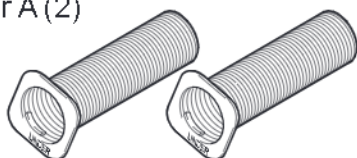

Lufttilførsels-/avgassrør B (2)

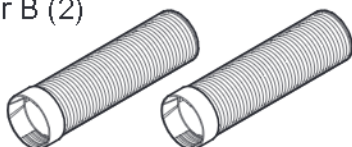

Treskruer (9) (til festing av monteringsplaten)



Aluminiumstape (2)



Værdeksler (2)

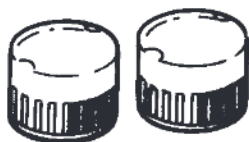

Flensemuttere (2)



Monteringsplater til værdeksel (2)



Skruer til festing av værdeksel (4)



Før installering

Fjern de to skruene som holder sammen hovedenheten for å fjerne monteringsplaten.

NB

- Oppbevar skruene som sikrer hovedenheten, på et trygt sted. Skruene er nødvendige når hovedenheten installeres.

- Lossnay-overflatene er blanke, så vær forsiktig så du ikke skraper dem opp. Legg ut papp eller lignende, legg vinylaget som ble brukt til å pakke inn hovedenheten over, og fjern monteringsplaten mens hovedenheten er plassert opp ned som vist på tegningen.

- Lossnay-enhetens luke er stengt ved forsendelse.

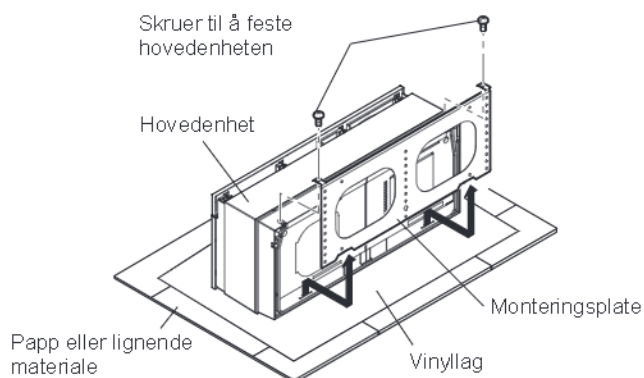

Monteringsinstrukser

Lage hull i vegg

1. Bestem installeringsposisjonen.

- 1) Påse at du har påkrevd klaring (minst 64 mm øverst, 83 mm mot venstre og høyre, og 113 mm nederst) rundt monteringsplaten, som vist på tegningen nedenfor.

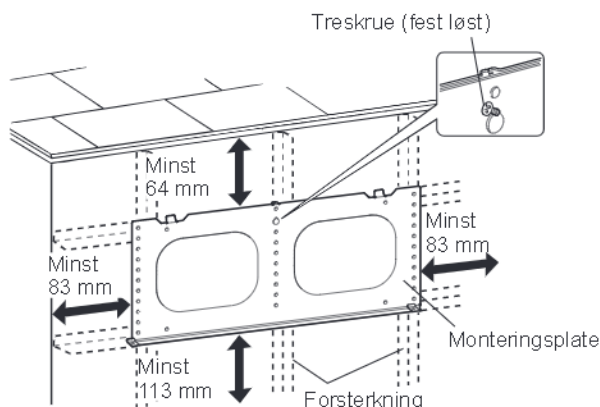

* Ingenting skal hindre forsiden av enheten. (Ikke plasser noe som kan blokkere luftstrømmen, foran Lossnay-enheten.)

- 2) Sjekk at forsterkningen (på innendørs vegg) er korrekt plassert for installasjon av monteringsplaten. (Hvis det ikke finnes noen forsterkning, bygg en støttestruktur.)
- 3) Plasser monteringsplaten på veggen.
- 4) Fest monteringsplaten løst (med en enkel treskrue).

NB

- Påse at monteringsoverflaten på monteringsplaten er flat.
- Hvis ikke, kan det komme støy fra Lossnay-enheten, eller det er ikke sikkert at luken fungerer som den skal.

2. Bestem plasseringen av vegg hull.

Plasser vegg hullene på avstand fra eventuelle hindringer på veggen, og innenfor området som er vist på diagrammet for monteringsposisjon på side 3.

3. Bor hullene i veggen.

- 1) Fjern den løst festede monteringsplaten. (La treskruen som ble løst festet i prosedyre 1, bli stående.)
- 2) Bor vegg hull på $\varnothing 85$ til $\varnothing 90$ mm.

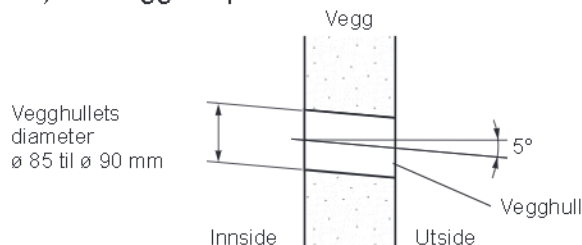

NB

- Lag hull slik at de heller nedover utendørs.
- Dette er nødvendig for å hindre inntrengning av regnvann.

4. Trekk ut strøm- og tilkoblingsledningene.

Kun for VL-100EU5-E

- 1) Fastsett stedet for uttrekking av strøm- og tilkoblingsledning og lag et hull. (Se diagrammet for monteringsposisjon på side 3.)
- 2) Trekk ut strøm- og tilkoblingsledningene på innendørssiden.

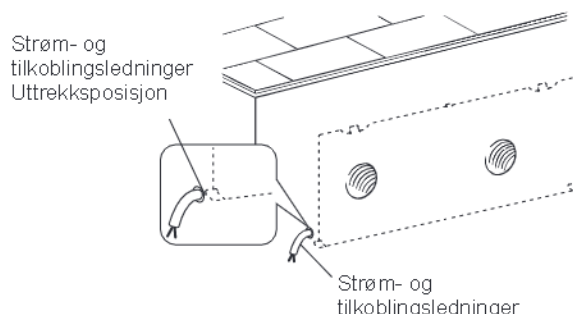

NB

- For VL-100U5-E, installer et strømnett på et sted som kan nås med støpselet. (Ledningen har en effektiv lengde på 3 m.)

Kutte lufttilførsels-/avgassrør

- 1) Mål veggtykkelsen.
(Hvis veggen er mer enn 300 mm tykk, bruk det medfølgende lufttilførsels-/avgassrøret B).
(Se side 4, del 4, for monteringsinstruksjoner.)

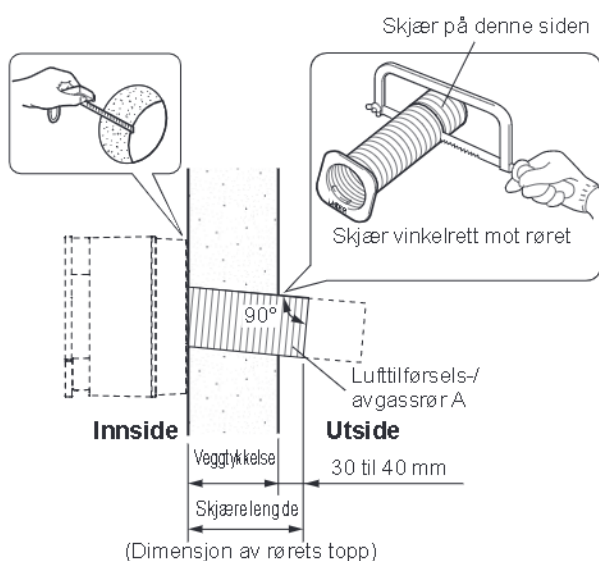

- 2) Kutt lufttilførsels-/avgassrør A vinkelrett mot rørraksen i lengden vist på figuren ovenfor.
- Hvis røret er lenger enn det som er vist, kommer ikke værdekslet til å passe.
- 3) Klargjør lufttilførsels-/avgassrørene.
- Sett hvert lufttilførsels-/avgassrør A inn i en rørmonteringsplate og roter det mot klokken til de fire spissene hekter seg fast.

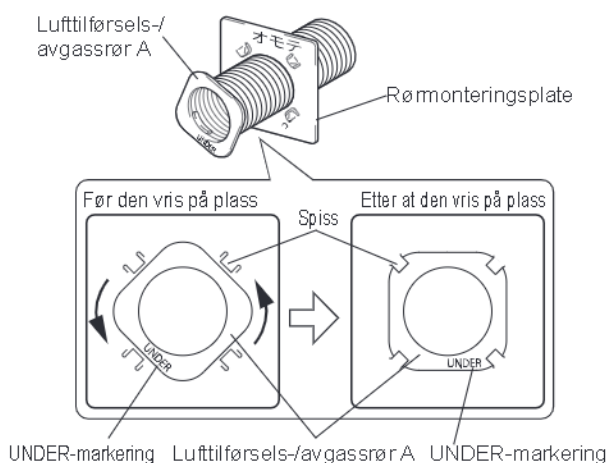

⚠ OBS

- Monter lufttilførsels-/avgassrørene A slik at UNDER-markeringen er nederst. Etter montering av rørene, kontroller at de heller nedover utendørs. (Hvis ikke, kan regnvann trenge seg inn i veggen, og det er ikke sikkert at luken fungerer som den skal.)

NB

- Kontroller at hvert av lufttilførsels-/avgassrørene A hekter seg fast på alle de fire spissene på rørmonteringsplaten. (Hvis en spiss ikke har hektert seg fast, kommer røret til å trykke mot baksiden av Lossnay-enheten, og det er ikke sikkert at luken fungerer som den skal.)

- 4) Hvis veggen er mer enn 300 mm tykk
Kutt lufttilførsels-/avgassrørene B i henhold til skjæringsdimensjonene i trinn 2 (veggtykkelse + 30 til 40 mm).

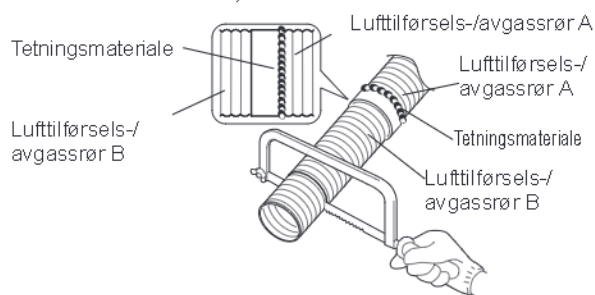

NB

- Skru lufttilførsels-/avgassrørene A og B godt fast. (Hvis de ikke sitter stramt, kan vann trenge seg inn.)
- Tett igjen forbindelsene mellom lufttilførsels-/avgassrørene A og B som vist ovenfor.

Feste monteringsplaten

- 1) Fest monteringsplaten midlertidig til veggen med én enkelt løst festet skruer.
- 2) Heng en loddesnor for å påse at den løst festede monteringsplaten er horisontal (innenfor 1°).
- 3) Fest åtte treskruer på stedene der veggen inneholder forsterkningsmateriale.

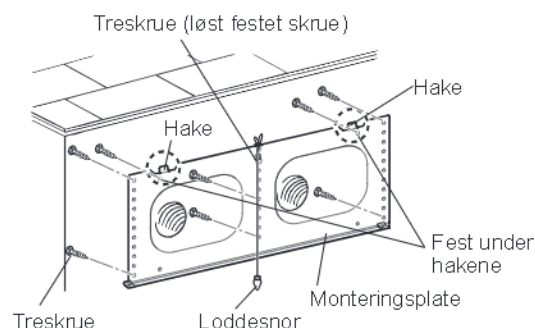

NB

- Fest de to punktene nær hakene under hakene. (Se diagrammet ovenfor.)
- For å feste platen til en betongvegg, bruk standard betongskruer.

Feste lufttilførsels-/avgassrør

- 1) Sett lufttilførsels-/avgassrørene, som er festet til rørmonteringsplatene, i vegghullene.
- 2) Fest lufttilførsels-/avgassrørene stramt med tape til veggen som vist nedenfor med standard aluminiumstape. (Hvis forseglingen ikke er tett, kan rørene flytte på seg, og det er ikke sikkert at luken fungerer som den skal.)

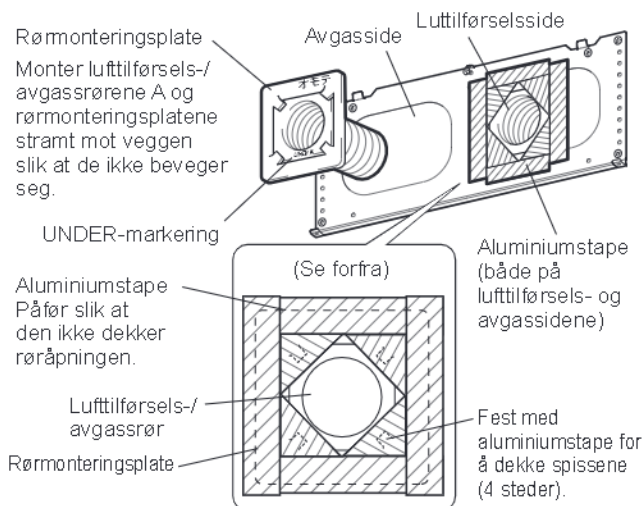

NB

- Monter lufttilførsels-/avgassrørene A slik at UNDER-markeringen er nederst.
- Etter montering av rørene, kontroller at de heller nedover utendørs.
- Når du monterer værdekslene, må du ikke skyve lufttilførsels-/avgassrørene inn i veggen. (Da er det ikke sikkert at luken fungerer som den skal.)

Feste hovedenheten

For VL-100U5-E

- 1) Heng hakehullene på hovedenheten på hakene på monteringsplaten, som vist nedenfor. (Begge sider)
- 2) Trykk hovedenheten mot veggen og fest den med de to medfølgende skruene. Trykk strømledningen tett inntil uthulningen på siden av hovedenheten. (Enheten kommer ikke til å sitte godt dersom ledningen ikke er plassert i uthulningen.)

⚠ OBS

- Trekk de to skruene godt til. (Fugeåpningen kan gjøre at veggen blir skitten.)

- 3) Sett støpselet i en veggkontakt.

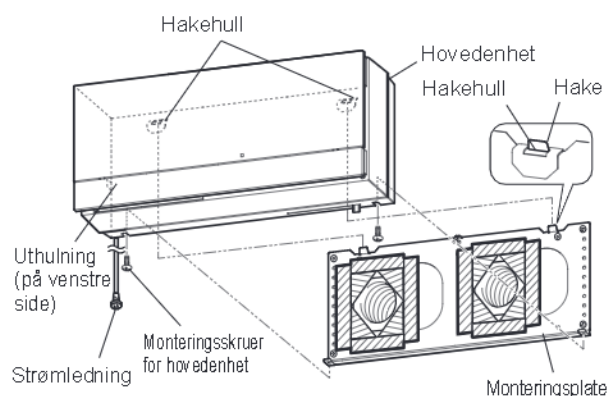

For VL-100EU5-E

- 1) Åpne panelet. Plasser fingrene midt på sidene av enheten og dra forover og opp. Når du åpner og lukker panelet, må du være forsiktig så du ikke er for hardhendt med panelets festeanordninger.
- 2) Fjern rekkeklemmedeksel A fra hovedenhetens spisser.
- 3) Ta ut skruen, og fjern deretter rekkeklemmedeksel B.

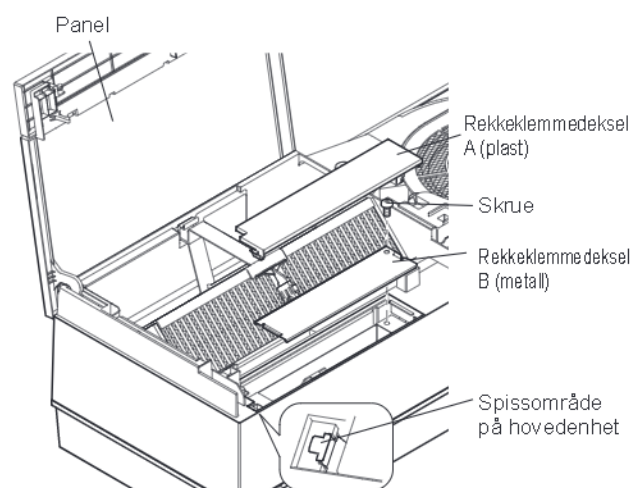

NB

- Pass på at du ikke mister de fjernede rekkeklemmedekslene og skruen.

- 4) Trekk strøm- og tilkoblingsledningene gjennom hullet bak på enheten. (Ledningene kommer inn i rommet ved uttrekksposisjonen for strøm-/tilkoblingsledningene.)
- 5) Heng hakehullene på hovedenheten på hakene på monteringsplaten. (Begge sider)
- 6) Trykk hovedenheten mot veggen og fest den med de to medfølgende skruene.

⚠ OBS

- Trekk de to skruene godt til. (Fugeåpningen kan gjøre at veggen blir skitten.)

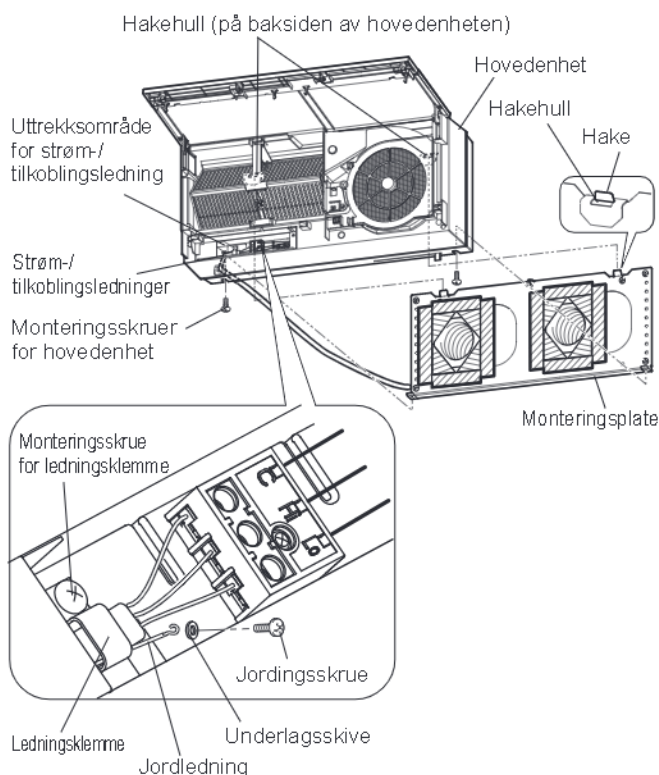

- Bruk underlagsskiven i posisjonene som vises.

- 7) Koble til Lossnay-ledningsnett.

En kontrollbryter er påkrevd for drift. Ha en kontrollbryter klar og koble til ledningene som er uthevet i tilkoblingsdiagrammet nedenfor.

Egnede ledninger: \varnothing 0,5 til \varnothing 2,0 mm diameter

Fjern dekslet fra de siste 10 mm av strøm- og tilkoblingsledningene, og skru endene på plass på rekkeklemmen.

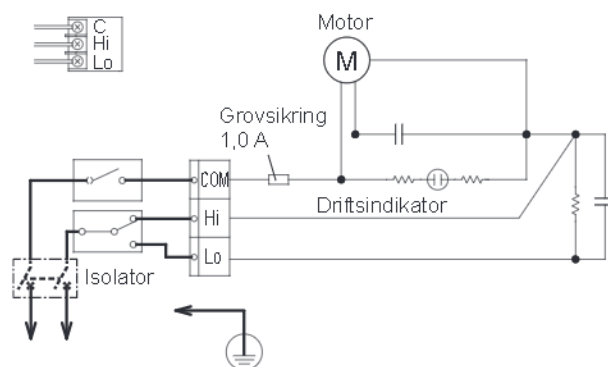

- 8) Fest en jordkabel til rekkeklemmen med en jordingskrue for å sikre at enheten er jordet.
- 9) Sett strøm- og jordkablene på plass med ledningsklemmen.
- 10) Påse at ledningene ikke har løsnet fra rekkeklemmen.
- 11) Skru på rekkeklemmedeksel B, og monter deretter rekkeklemmedekselet A tilbake til sin opprinnelige posisjon.
- 12) Senk panelet og lukk det.
- 13) Slå på effektbryteren i sikringskapet.

Utendørs arbeid

1. Fyll vegghullet.

Fyll eventuelle mellomrom mellom lufttilførsels-/avgassrørene og vegghullene med standard tetningsmateriale.

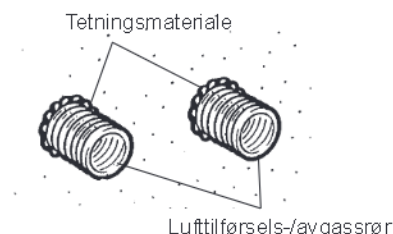

3. Hindre inntrengning av regnvann Tett igjen hele veien rundt værdekslene.

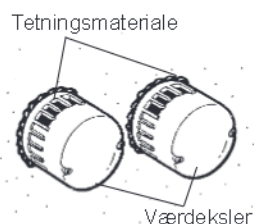

NB

- Ufylte mellomrom kan føre til inntrengning av regnvann.

2. Installere værdekslene

- 1) Sett monteringsplatene til værdekslet inn i lufttilførsels-/avgassrørene.
- 2) Trekk til flensemutterne. (Påse at UPPER-markeringene på monteringsplatene til værdekslet vender opp.)
- 3) Fest værdekslene med monteringskruene.

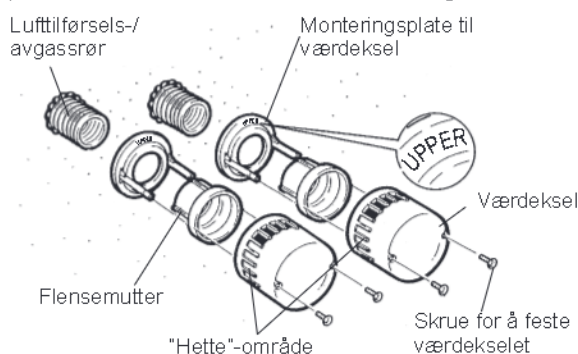

NB

- Værdekslene er blokkert på ett sted for å sikre at lufttilførselen og avgassene ikke blander seg. Monter de blokkerte delene både på lufttilførsels- og avgassidene slik at de sitter til venstre, som vist ovenfor.
- Hvis værdekslene flytter seg, kontroller at lufttilførsels-/avgassrørene er kuttet til riktige dimensjoner. (Hvis du skyver rørene for hardt inn i veggen, kan de flytte seg eller hindre luken i å fungere ordentlig.)
- Monteringsplatene til værdekslet har to hull (φ 5) i seg. Bruk disse hullene til å feste flensene til veggen.

Kontroller etter montering

- Når monteringen er fullført, kontroller punktene på sjekklisten før du gjennomfører en prøvekjøring.
- Pass på at du korrigerer eventuelle problemer. (Hvis ikke, kan det ikke bare hindre enheten i å fungere som den skal, men det kan også utgjøre en sikkerhetsrisiko.)
- Sjekkliste

	Kontrollpunkter	Løsning på problem	Kontrollert?
Installasjon	Er hovedenheten montert på et solid nok underlag?	Forsterk det.	
	Er hovedenheten sikkert festet?	Trekk til monteringskruene.	
	Er panelet godt lukket?	Lukk panelet.	
	Har du tettet igjen? (Lufttilførsels-/avgassrøret skal tettes igjen på utsiden, sammen med den utendørs hetten.)	Tett igjen. (Hvis du ikke tetter igjen, kan regnvann trenge seg inn.)	
Før drift	Bruker du den angitte spenningen?	Bruk angitt spenning. (Bruk av andre spenninger kommer til å skade enheten.)	
Driftskontroller	Stemmer bryterfunksjonene overens med Lossnay-funksjonene? (kun VL-100EU5-E)	Det er feil på ledningsnettet. Legg opp ledningene på nytt ut fra tilkoblingsdiagrammet.	
	Hørte du at bladene traff noe?	Åpne panelet, ta ut luftfilteret, og ta ut eventuelt smuss (kun på stedene du kan se).	
	Lager enheten uvanlige lyder når du starter eller stopper den? Beveger luken seg jevnt?	Fest den stramt mot veggen slik at lufttilførsels-/avgassrørene og rørmonteringsplatene ikke beveger seg.	

Prøvekjøring

■ Utfør prøvekjøringen med kunden til stede, hvis mulig.

- Slå på strømmen.
 - Slå på effektbryteren i sikringsskapet.
 - Sett støpselet i veggkontakten. (Kun VL-100U5-E)
- Kontroller driftsmodusene.

Se Bruksanvisningen for instruksjoner om bruk.

Skyv lukens knott til åpen stilling.
- Kontroller at det ikke forekommer unormal vibrasjon eller støy. Stans enheten når dette er bekreftet.
 - Når den er stanset, flytt luken til stengt stilling. (Dette sikrer at det ikke kommer støv inn i enheten før kunden begynner å bruke den.)
 - Trekk støpselet ut av veggkontakten. (Kun VL-100U5-E)
 - Slå av effektbryteren i sikringsskapet.

Skal forklares til kunden

- Vis kunden hvor effektbryteren i sikringsskapet befinner seg, samt strømuttaket eller veggbryteren.
- Opplys kunden om resultatene av sjekklisten.
- Gi kunden Installeringsanvisningen, samt den separate Bruksanvisningen.
- Hvis kunden ikke er til stede, forklar disse punktene til den bestillende parten (slik som eieren) eller lederen.

mitsubishi electric corporation

Mitsubishi Lossnay-tuuletin

MALLI:

VL-100U5-E (vetonarutyypin)

VL-100EU5-E (seinäkytkimen tyyppi)

Asennusohjeet

Jälleenmyyjälle ja urakoitsijalle

Varmista, että asiakas saa erilliset "Käyttöohjeet". Varmista, että se toimitetaan asiakkaalle.

- Jotta Lossnay-tuuletin toimisi mahdollisimman tehokkaasti ja turvallisesti, se on asennettava oikein. Pyydämme lukemaan nämä asennusohjeet huolellisesti ennen asennustöiden aloittamista.
- Asennus on teetettävä valtuutetulla jälleenmyyjällä tai asiantuntevalla urakoitsijalla. Asennusvirheistä saattaa aiheutua rikkoutumisia tai onnettomuuksia.
- Asiakkaan suorittamasta asennuksesta voi aiheutua rikkoutumisia ja onnettomuuksia.
- Sähkötyöt täytyy teettää jälleenmyyjän tai urakoitsijan palkkaamalla pätevällä ja lisensoidulla sähköasentajalla.
- Viallinen virtajohto on vaihdettava valmistajan tai sen huoltopisteen tai vastaavan pätevän henkilön toimesta. On käytettävä ainoastaan valmistajan määrittelemää virtajohtoa. (vain VL-100U5-E)

Sisältö

Sivu

Turvaohjeet.....	1
Luonnospiirrokset	2
Luettelo osista.....	3
Ennen asennusta.....	3
Kiinnitysohjeet.....	4
Reiän tekeminen seinään	4
Ilmansyöttö/poistoputkien leikkaaminen ..	5
Asennuslevyn kiinnittäminen	5
Ilmansyöttö/poistoputkien kiinnittäminen	6
Päälaitteen kiinnitys	6
Ulkopuoliset rakenteet	8
Asennuksen jälkeen suoritettavat tarkastukset	9
Testikäyttö.....	9

Turvaohjeet

Väärästä käsittelystä aiheutuvat vaarat ja niiden vakavuus ilmaistaan seuraavilla merkeillä.

⚠️ Varoitus:

Tämä koskee sellaista laitteen virheellistä käyttötapaa tai toimintaa, joka saattaa aiheuttaa kohtalokkaan tai vakavan vamman.

⚠️ Huomautus:

Tämä koskee sellaista laitteen virheellistä käyttötapaa tai toimintaa, joka saattaa aiheuttaa vamman tai vahinkoja kodillesi, huonekaluille jne.

⚠️ Varoitus



Kielletty

- Älä asenna laitetta ja seinäkytkintä kylpyhuoneeseen tai muuhun erittäin kosteaan paikkaan.

- Seurauksena saattaa olla sähköisku tai vamma.



ÄLÄ pura

- Älä pura laitetta enempää kuin on tarpeen. Älä myöskään tee siihen muutoksia.

- Seurauksena voi olla tulipalo, sähköisku tai vamma.



Yhdistä maadoitusjohto.

- **Kytke laite oikein maahan.**

- Toimintahäiriöt tai energiavuoto voivat aiheuttaa sähköiskun.



Annettuja ohjeita on noudatettava.

- **Käytä laitetta nimellisjännitteellä.**

- Jos tätä ei noudateta, seurauksena saattaa olla sähköisku.

- **Varmista, että ulkopuolella oleva ilmanottoaukko sijaitsee niin, että siitä ei pääse sisään palavia kaasuja tai muita pakokaasuja. Aseta laite niin, että se ei peity lumella.**

- Jos sisälle menevä ilma ei ole raitista, huoneesta saattaa loppua happi.

- **Asenna laite huolellisesti riittävän vahvalle seinäpinnalle.**

- Jos laite putoaa, tästä saattaa aiheutua vammoja.

- **Kytke johdot huolellisesti jakorasian liitäntöihin, jotta ne eivät irtoa.*1**

- Huonoista liitännöistä saattaa aiheutua tulipalo.

- Sähkötyöt täytyy teettää sähköurakoitsijalla (luvanvarainen sähköasentaja) laitteen teknisten määritysten ja paikallisten säädösten mukaisesti turvallisuuden varmistamiseksi.
 - Huono johdotus ja virheet sähkötyöissä saattavat aiheuttaa sähköiskun tai tulipalon.
- Käytä virtalähteeseen kytkettyjä suojakatkaisimia oikosuluilta suojautumiseen.*1
 - Oikosuluista saattaa aiheutua tulipalo.

⚠️ Huomautus



Kielletty

- Laitteen saa asentaa vain seinälle. Älä asenna sitä kattoon.
 - Jos laite putoaa, tästä saattaa aiheutua vammoja.
- Älä asenna laitetta erittäin kuumiin paikkoihin (40 °C tai enemmän) tai paikkoihin, joissa on rasvankäryä tai jossa se voi joutua kosketuksiin orgaanisten liuotteiden kanssa tai avotulen läheisyydessä.
 - Seurauksena saattaa syttyä tulipalo.
- Aseta suoja aina jakorasiaan sen jälkeen, kun rakennustyö on tehty.*1
 - Pöly, kosteus ja vastaava saattavat aiheuttaa oikosulkuja tai tulipalon.
- Käytä laitteen kiinnittämisen aikana käsineitä.
 - Mikäli käsineitä ei käytetä, tästä voi seurata vammoja.

! Annettua ohjeita on noudatettava.

- Kiinnitä laite niin, että ilmansyöttö/ poistoputket kallistuvat ulospäin.
 - Laitteen sisään pääsevä sadevesi saattaa aiheuttaa sähköiskun, tulipalon tai sisäisten osien kastumisen.
- Asenna toimitukseen kuuluvat sääsuojat.
 - Laitteen sisään pääsevä sadevesi saattaa aiheuttaa sähköiskun, tulipalon tai sisäisten osien kastumisen.
- Kun laite on asennettu, muista sammuttaa suojakatkaisimet tai irrottaa virtapistoke pistorasiasta, jos Lossnay-tuuletinta ei aiota käyttää pitkään aikaan.
 - Jos näin ei tehdä, eristeet heikkenevät, mistä saattaa olla seurauksena sähköisku tai oikosulusta syttynyt tulipalo.
- Kun kiinnität päälaitteen seinälle, paina se seinää vasten ja kiinnitä se lujasti kahdella ruuvilla.
 - Liitoksen aukko voi aiheuttaa seinän likaantumisen.

*1: Vain VL-100U5-E

Huom!

- Korkeissa rakennuksissa ja rannikkoalueella tai muilla tuulisilla alueilla laitteeseen voi puhaltaa tuuli, kun se ei ole käytössä. Asenna Lossnay-tuuletin paikkaan, jossa se ole suoraan alttiina tuulelle.
- Älä käytä Lossnay-tuuletinta alueilla, joissa suola tai kuumat lähteet voivat aiheuttaa vaurioita.

Luonnospiirrokset

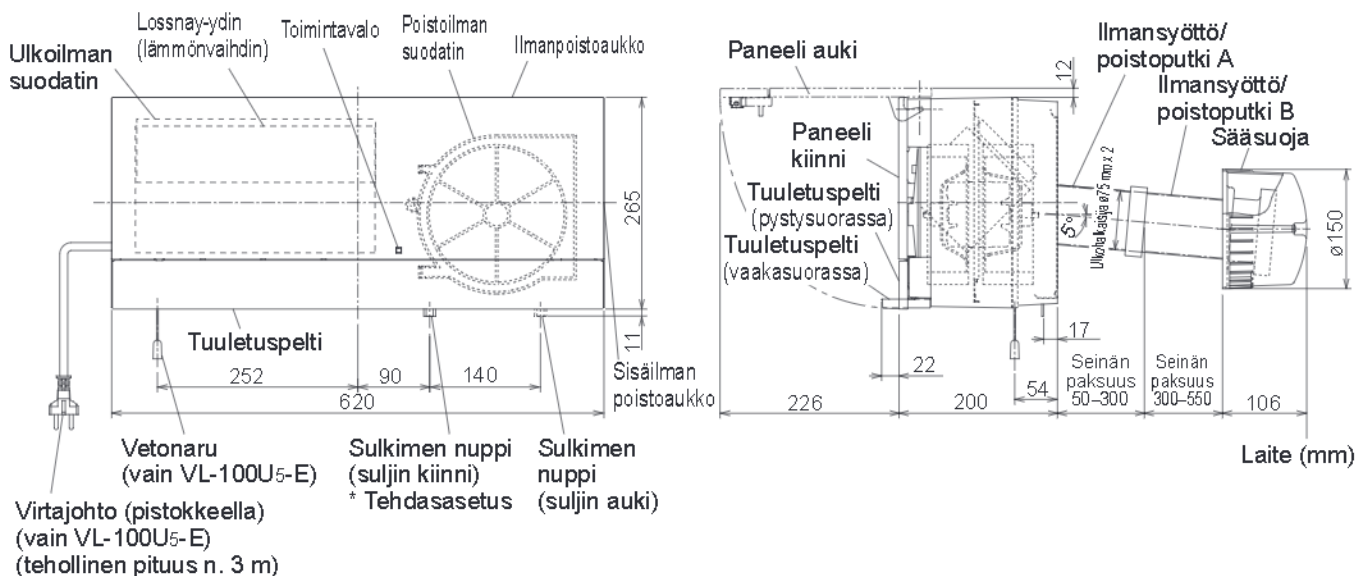

■ Kaavio asennuspaikoista (sisältä päin)

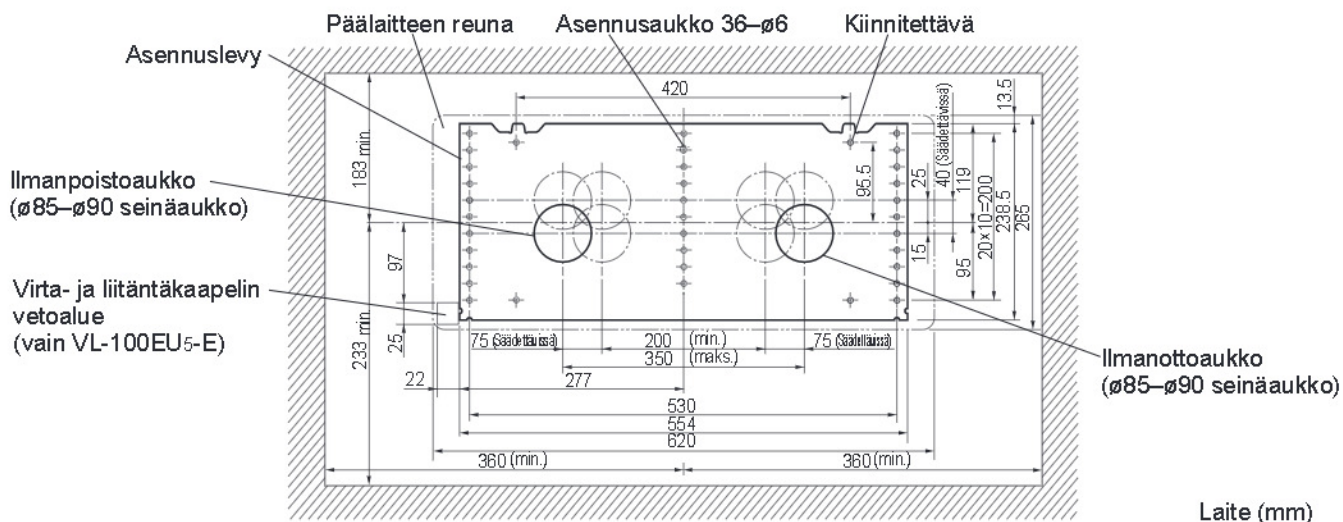

Luettelo osista

Putken asennuslevyt (2)



Ilmansyöttö/poistoputki A (2)

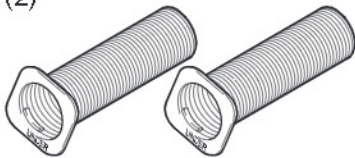

Ilmansyöttö/poistoputki B (2)

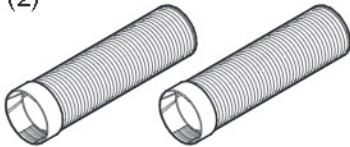

Puuruuvit (9) (asennuslevyn kiinnitystä varten)



Alumiiniteipit (2)



Sääsuojat (2)

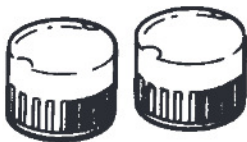

Laipan mutterit (2)

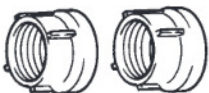

Sääsuojan asennuslevyt (2)

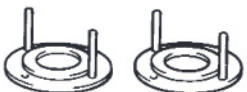

Sääsuojan kiinnitysruuvit (4)



Ennen asennusta

Irrota asennuslevy ruuvaamalla auki kaksi päälaitetta kiinnittävää ruuvia.

Huom!

- Pidä päälaitetta kiinnittävät ruuvit tallessa. Näitä ruuveja tarvitaan asennettaessa päälaitte.
- Lossnayn pinnat ovat kiiltäviä, joten varo naarmuttamasta niitä. Levitä pahvi tai vastaava, aseta päälaitteen pakkaamisessa käytetty vinyylipäällyste sen päälle ja aseta päälaitte näiden päälle ylösalaisin kuvassa esitetyllä tavalla. Irrota sitten asennuslevy.
- Lossnayn suljin on suljettu toimitusta varten.

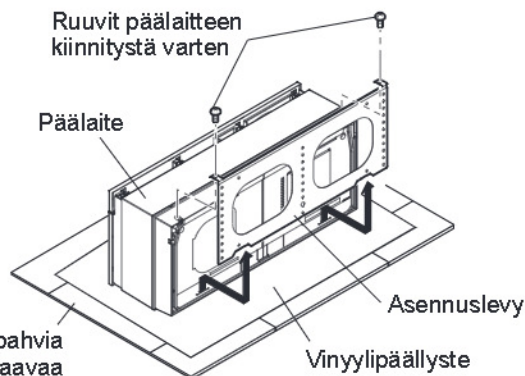

Kiinnitysohjeet

Reiän tekeminen seinään

1. Päätä asennuspaikka.

- 1) Varmista, että asennuslevyn ympärillä on vaadittavat välit seuraavassa kuvassa esitetyn mukaisesti (vähintään 64 mm yläpuolella, 83 mm vasemmalla ja oikealla ja 113 mm alapuolella).

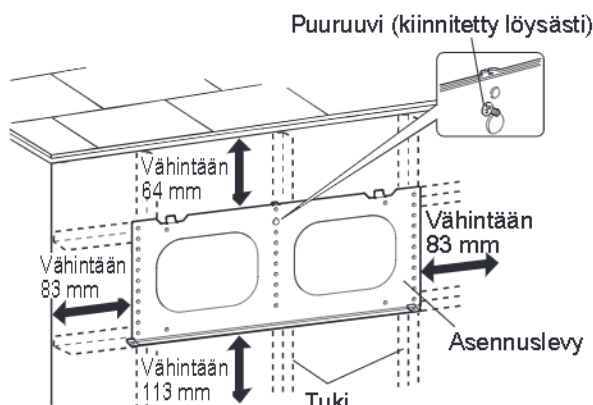

* Laitteen edessä ei saa olla esteitä. (Älä aseta mitään sellaista Lossnay-tuulettimen eteen, joka voi tukkia ilmavirran.)

- 2) Varmista, että tuki (sisäseinä) on oikeassa asennossa asennuslevyn kiinnittämistä varten. (Jos tukea ei ole, rakenna tukirakenne.)
- 3) Aseta asennuslevy seinälle.
- 4) Kiinnitä asennuslevy löysästi (yhellä puuruuvilla).

Huom!

- Varmista, että asennuslevyn kiinnityspinta on tasainen.
- Jos se ei ole, Lossnayn käytöstä saattaa syntyä melua tai suljin ei toimi kunnolla.

2. Määritä seinäaukkojen paikka.

Aseta seinäaukot etäälle seinällä olevista esteistä sivulla 3 esitetyn asennuspaikkakaavion mukaisesti.

3. Poraaja seinäaukot.

- 1) Irrota löysästi kiinnitetty asennuslevy. (Jätä toimenpiteessä 1 löysästi kiinnitetty puuruuvi paikalleen.)
- 2) Poraaja seinään halkaisijaltaan $\varnothing 80 - \varnothing 90$ mm aukot.

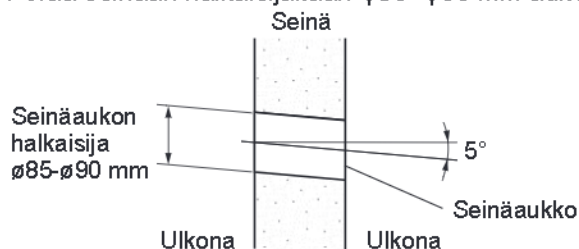

Huom!

- Poraaja reiät niin, että ne ovat kallellaan ulospäin.
- Tämä on tarpeen, jotta sadevettä ei pääse sisälle huoneeseen.

4. Vedä virta- ja liitäntäkaapelit pois.

Vain VL-100EU5-E

- 1) Päätä virta- ja liitäntäkaapelin vetopaikka ja tee aukko. (Katso kaavio asennuspaikoista sivulla 3.)
- 2) Vedä virta- ja liitäntäkaapelit sisäpuolella.

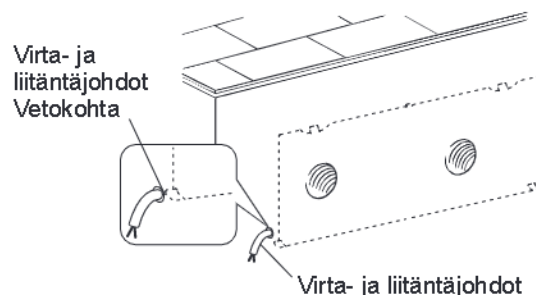

Huom!

- Asenna sähköpistoke mallille VL-100U5-E niin, että virtajohdon pistoke yltää siihen. (Johdon pituus on 3 m.)

Ilmansyöttö/poistoputkien leikkaaminen

- 1) Mittaa seinän paksuus.
(Jos seinä on paksumpi kuin 300 mm, käytä toimitukseen kuuluvaa ilman otto/poistoputkea B).
(Katso sivu 4, osa 4, asennusohjeet.)

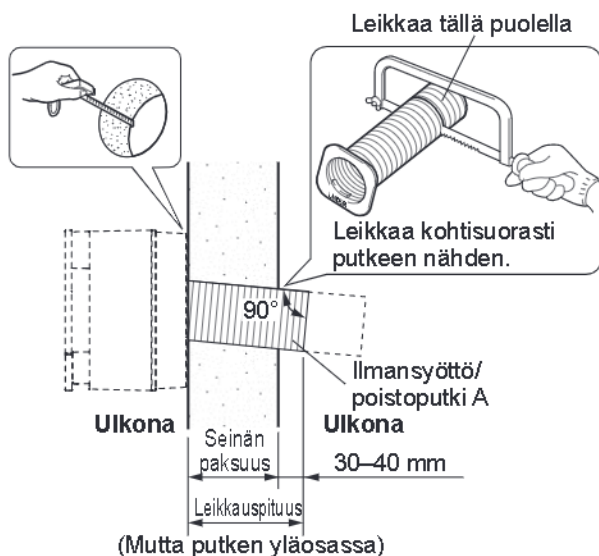

- 2) Leikkaa ilmansyöttö/poistoputket A kohtisuorasti putken akseliin nähden edellä esitetyn kuvan mittaisiksi.
- Jos putki on pidempi kuin esitetty, sääsuoja ei sovi siihen.
- 3) Valmistele ilmansyöttö/poistoputket.
- Pane ilmansyöttö/poistoputket A putken asennuslevyyn ja pyöritä sitä vastapäivään neljän salvan verran.

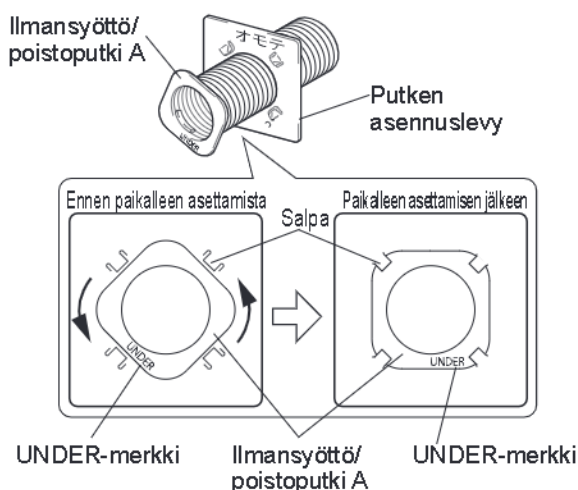

⚠️ Huomautus

- Kiinnitä ilmansyöttö/poistoputket A niin, että UNDER-merkki on alapuolella. Kun olet kiinnittänyt putket, varmista, että ne ovat kallellaan alaspäin, kun ne menevät ulos. (Jos näin ei ole, sadevettä saattaa tunkeutua seinään eikä suljin ehkä toimi kunnolla.)

Huom!

- Tarkasta, että kaikki ilmansyöttö/poistoputket A osuvat putken kiinnityslevyn neljään sakaraan. (Jos näin ei ole, putki painuu Lossnay-laitteen takaosaa vasten ja suljin ei ehkä toimi kunnolla.)

- 4) Jos seinä on paksumpi kuin 300 mm
Leikkaa ilmansyöttö/poistoputket B ja säilytä vaiheen 2 leikkausmitat (seinän paksuus + 30–40 mm).

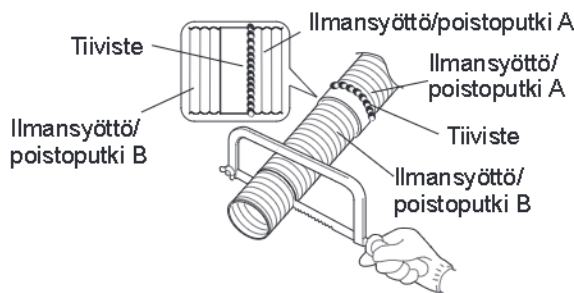

Huom!

- Kiinnitä ilmansyöttö/poistoputket A ja B yhteen koko matkalta. (Jos niitä ei ruuvata yhteen tiukasti, vettä saattaa tunkeutua sisään.)
- Tiivistä ilmansyöttö/poistoputkien A ja B väliset liitännät yllä esitetyllä tavalla.

Asennuslevyn kiinnittäminen

- 1) Kiinnitä asennuslevy seinään yhdellä ruuvilla löysää kiinnitystä varten.
- 2) Ripusta luotilanka varmista, että löysästi kiinnitetty asennuslevy on vaakasuuntainen (1°:een sisällä).
- 3) Kiinnitä kahdeksan puuruuvia paikkoihin, jossa seinässä on tukimateriaalia.

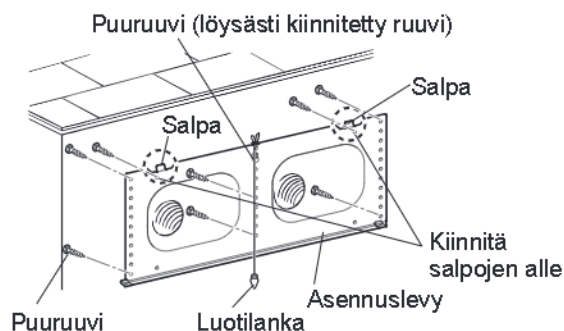

Huom!

- Kiinnitä kahteen kohtaan salpojen alapuolella. (Katso kuva edellä.)
- Jos kiinnität levyn betoniseinään, käytä varastosta saatavia betoniruuveja.

Ilmansyöttö/poistoputkien kiinnittäminen

- 1) Pane putken asennuslevyihin kiinnitetty ilmansyöttö/poistoputket seinäaukkoihin.
- 2) Teippaa ilmansyöttö/poistoputket tiukasti seinään alla esitetyn mukaisesti varastosta saatavalla alumiiniteipillä. (Jos tiiviste ei ole tiukka, putket saattavat liikkua eikä suljin eikä toimi kunnolla.)

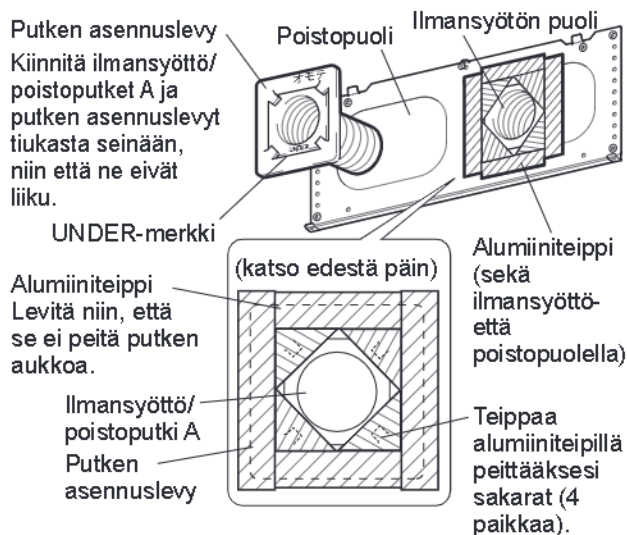

Huom!

- Kiinnitä ilmansyöttö/poistoputket A niin, että UNDER-merkki on alapuolella.
- Kun olet kiinnittänyt putket, varmista, että ne ovat kallellaan alaspäin, kun ne menevät ulos.
- Kun kiinnität sääsuoja, älä työnnä ilmansyöttö/poistoputkia seinään. (Suljin ei ehkä toimi kunnolla.)

Päälaitteen kiinnitys

VL-100U5-E

- 1) Ripusta päälaitteen salpojen aukot asennuslevyn salpoihin seuraavassa esitetyn mukaisesti. (Molemmat puolet)
- 2) Paina päälaitte seinään ja kiinnitä se varusteisiin kuuluvilla kahdella ruuvilla. Paina tällä kertaa virtajohto päälaitteen sivussa olevaan aukkoon. (Laitte ei istu tiiviisti, jos johtoa ei aseteta aukkoon.)

⚠ Huomautus

- Kiristä kaksi ruuvia huolellisesti. (Liitoksen aukko voi aiheuttaa seinän likaantumisen.)

- 3) Pane virtapistoke pistorasiaan.

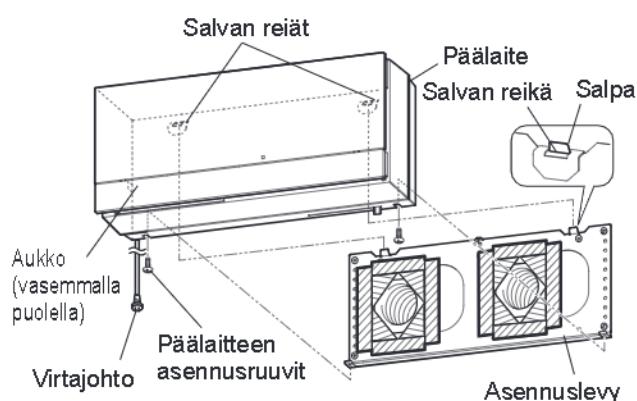

VL-100EU5-E

- 1) Avaa paneeli. Pane sormet laitteen sivujen keskiosaan ja vedä eteen- ja ylöspäin. Kun avaat ja suljet paneelia, varmista, että et rasita paneelin liitososia.
- 2) Irrota jakorasian kansi A päälaitteen sakaroista.
- 3) Irrota ruuvi ja sitten jakorasian kansi B.

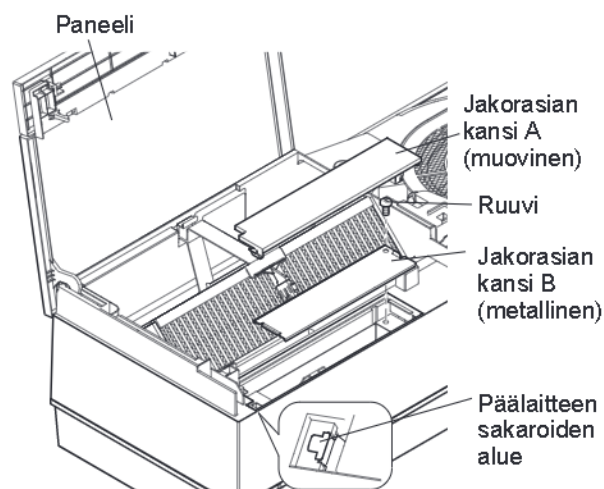

Huom!

- Varmista, että et pane irrotettuja jakorasian kansiä ja ruuvia väärään paikkaan.

- 4) Vedä virta- ja liitäntäjohdot laitteen takaosan reiän läpi. (Johdot tulevat huoneeseen virta-/liitäntäjohdon vetopaikasta.)
- 5) Ripusta päälaitteen salpojen aukot asennuslevyn salpoihin seuraavassa esitetyn mukaisesti. (Molemmat puolet)
- 6) Paina päälaitte seinään ja kiinnitä se varusteisiin kuuluvilla kahdella ruuvilla.

⚠Huomautus

- Kiristä kaksi ruuvia huolellisesti. (Liitoksen aukko voi aiheuttaa seinän likaantumisen.)

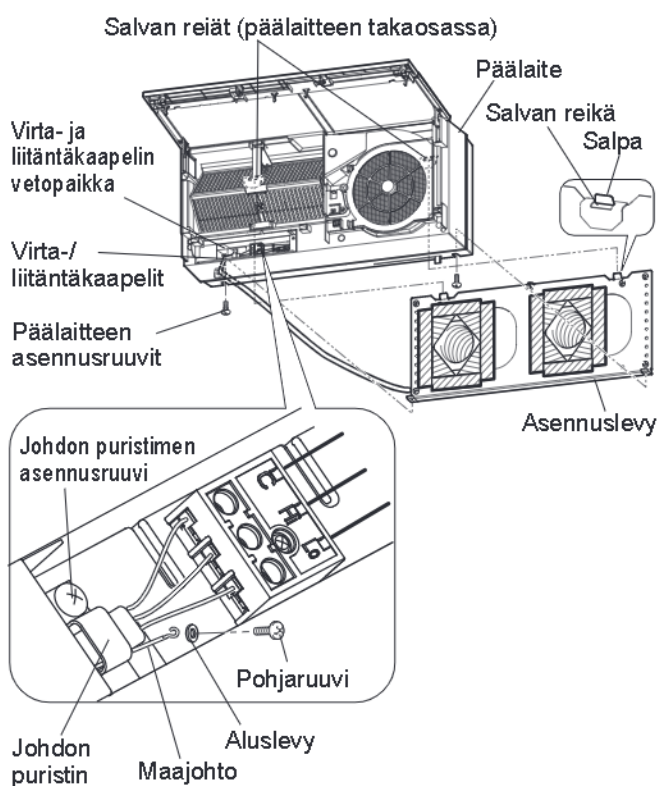

- Käytä aluslevyä kuvatuissa paikoissa.

- 7) Kytke Lossnay-laitteen johdotus.

Käyttöön tarvitaan ohjauskytkin. Pidä ohjauskytkin valmiina ja yhdistä johdotus seuraavassa kaaviossa lihavoidulla nuolilla esitetyn mukaisesti.

Soveltuvat kaapelit: $\varnothing 0,5$ - $\varnothing 2,0$ mm halkaisija

Irrota kuori virta- ja liitäntäkaapelin päästä 10 mm pituudelta ja ruuvaa päät paikalleen jakorasiaan.

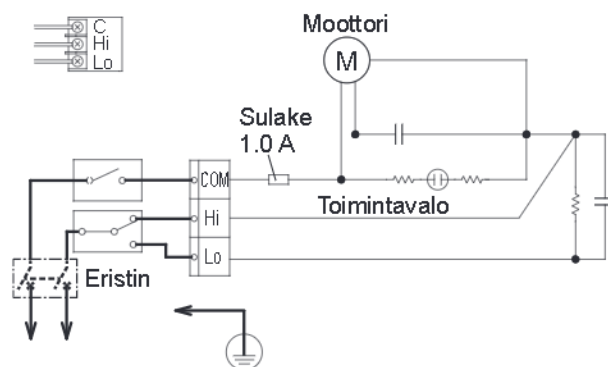

- 8) Liitä maadoitusjohto jakorasiaan maadoitusruuvilla varmistaaksesi, että laite on maadoitettu.
- 9) Kiinnitä virta- ja maadoitusjohdot paikalleen johdon puristimilla.
- 10) Varmista, että johdot eivät ole löystyneet jakorasiasta.
- 11) Ruuvaa jakorasian kanteen B ja kiinnitä jakorasian kansi A alkuperäiseen paikkaan.
- 12) Laske paneeli alas ja sulje se.
- 13) Kytke virtakatkaisin päälle jakotaulussa.

Ulkopuoliset rakenteet

1. Tiivistä seinässä oleva aukko.

Täytä ilman syöttö/poistoputkien ja seinässä olevien aukkojen välit tiivisteillä (myytävänä alan liikkeissä).

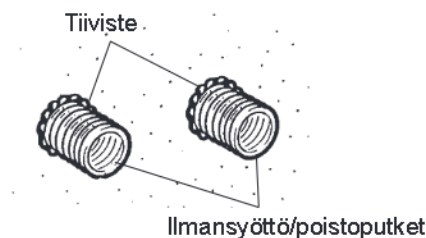

3. Sadeveden vuotamisen estäminen

Tiivistä kaikki sääsuojien ympärillä olevat aukot.

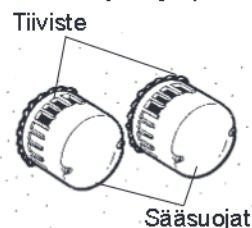

Huom!

- Jos aukkoja täytetään, sadevesi pääsee sisään.

2. Sääsuojien asentaminen

- 1) Aseta sääsuojan asennuslevy ilmansyöttö/poistoputkiin.
- 2) Kiristä laipan mutterit. (Kiinnitä niin, että laippojen UPPER (yläpuoli) merkit tulevat ylöspäin.)
- 3) Kiinnitä sääsuojat asennusruuveilla.

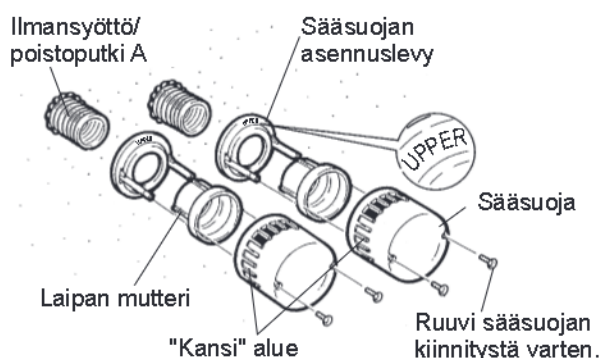

Huom!

- Jotta ilman syöttö- ja poistupuoli saadaan pidettyä erillään, kukin sääsuoja kiinnittyy vain yhdelle puolelle. Varmista, että sekä syöttö- että poistupuolen kansialue on vasemmalla kaavakuvassa näytetyllä tavalla.
- Jos sääsuoja siirtyy, tarkasta, että ilmansyöttö/poistoputket on leikattu oikean mittaisiksi. (Jos putkia työnnetään liian suurella voimalla seinään, tämä saattaa aiheuttaa putkien siirtymisen tai estää suljinta toimimasta kunnolla.)
- Sääsuojien asennuslevyissä on kaksi aukkoa ($\varnothing 5$ mm). Kiinnitä laipat seinään näiden aukkojen avulla.

Asennuksen jälkeen suoritettavat tarkastukset

- Kun laite on asennettu, varmista ennen testikäyttöä vielä kerran, että asennus on tehty oikein.
- Korjaa kaikki huomautetut virheet. (Jos virheitä ei korjata, laite toimii heikosti ja turvallisuuden suhteen saattaa esiintyä ongelmia.)
- Tarkistuslista

	Tarkastettavat kohteet	Mahdollinen ratkaisu	Tarkastettu?
Asennus	Onko päälaite kiinnitetty tarpeeksi lujasti?	Vahvista kiinnitys.	
	On päälaite kiinnitetty huolellisesti?	Kiristä asennusruuvit.	
	Onko paneeli suljettu huolellisesti?	Sulje paneeli.	
	Onko tiivistys suoritettu? (Ilmansyöttö/ poistoputki pitäisi tiivistää ulkopuolelta samoin kuin ulkosuoja.)	Tiivistä. (Mikäli tiivistystä ei tehdä, sadevettä voi vuotaa sisään.)	
Ennen käyttöä	Käytätkö nimellisjännitettä?	Käytä nimellisjännitettä. (Muiden jännitteiden käyttö vaurioittaa laitetta.)	
Toiminto-tarkastukset	Toimivatko kytkimet yhdenmukaisesti Lossnay-tuulettimen kanssa? (vain VL-100EU5-E)	Johdotus on väärin. Suorita johdotus uudelleen liitântäkaavion mukaisesti.	
	Kuuletko terien osuvan johonkin?	Avaa paneeli, irrota ilmansuodatin ja poista kaikki roskat (vain alueilta, jotka voit nähdä.)	
	Kuuluuko laitteesta epätavallisia ääniä käynnistyksen tai sammutuksen yhteydessä?	Kiinnitä tiukasti seinään, jotta ilmansyöttö/ poistoputket ja putken kiinnityslevyt eivät siirry.	
	Toimiiko suljin tasaisesti?		

Testikäyttö

- Mikäli mahdollista, suorita testikäyttö silloin, kun asiakas on paikalla.

1. Kytke virta päälle.
 - 1) Kytke virtakatkaisin päälle jakotaulussa.
 - 2) Pane virtapistoke pistorasiaan. (vain VL-100U5-E)
2. Tarkasta toimintatilat.

Katso ohjeet käyttöä varten Käyttöohjeista.

Siirrä sulkimen nuppi auki olevaan asentoon.
3. Varmista, että ei tunnu outoa värinää eikä kuulu epätavallisia ääniä. Pysäytä laite tarkastuksen jälkeen.
 - 1) Siirrä suljin kiinni-asentoon. (Näin varmistat, että laitteeseen ei pääse pölyä ennen kuin asiakas käyttää sitä.)
 - 2) Irrota virtapistoke seinäpistorasiasta. (vain VL-100U5-E)
 - 3) Kytke virtakatkaisin päälle jakotaulussa.

Selitä seuraavat asiakkaalle.

- Näytä asiakkaalle jakotaulun virtakatkaisimen sekä sähköpistokkeen tai pistorasian paikka.
- Kerro asiakkaalle tarkastuslistan tulokset.
- Anna asiakkaalle Asennusohjeet ja erillinen Käyttöohje.
- Jos asiakas ei ole paikalla, selitä nämä tilaajalle (esim. omistaja) tai esimiehelle.

Εξαεριστήρας Mitsubishi Lossnay

ΜΟΝΤΕΛΟ:

VL-100U5-E (Τύπος με κορδόνι)

VL-100EU5-E (Τύπος με επίτοιχο διακόπτη)

Εγχειρίδιο εγκατάστασης Για προμηθευτή & εγκαταστάτη

Βεβαιωθείτε ότι το εγχειρίδιο "Οδηγίες Λειτουργίας" παραδόθηκε στον πελάτη. Βεβαιωθείτε ότι παραδόθηκε στον πελάτη.

- Η σωστή εγκατάσταση είναι απαραίτητη για τη μέγιστη δυνατή απόδοση του Lossnay και για την διασφάλιση της ασφάλειας. Πριν προχωρήσετε στις εργασίες εγκατάστασης, βεβαιωθείτε ότι διαβάσατε αυτές τις οδηγίες προσεκτικά.
- Όλες οι εργασίες εγκατάστασης, πρέπει να γίνουν από εξουσιοδοτημένο προμηθευτή ή εξειδικευμένο εγκαταστάτη. Τυχόν σφάλματα κατά την εγκατάσταση μπορεί να οδηγήσουν σε βλάβες και ατυχήματα.
- Η εγκατάσταση από τον πελάτη μπορεί να οδηγήσει σε βλάβες και ατυχήματα.
- Οι ηλεκτρολογικές εργασίες πρέπει να γίνουν από εξειδικευμένο και αδειοδοτημένο ηλεκτρολόγο στον οποίο έχει ανατεθεί εγκατάσταση από τον προμηθευτή ή τον εγκαταστάτη.
- Εάν το καλώδιο τροφοδοσίας παρουσιάσει ζημιά, πρέπει να αντικατασταθεί από τον κατασκευαστή, το εξουσιοδοτημένο συνεργείο συντήρησης ή από εξειδικευμένα άτομα για την αποφυγή οποιουδήποτε κινδύνου. (VL-100U5-E μόνο)

Περιεχόμενα	Σελίδα
Προφυλάξεις ασφαλείας	1
Σχεδιάγραμμα διαστάσεων.....	2
Λίστα περιλαμβανόμενων εξαρτημάτων ..	3
Πριν από την εγκατάσταση	3
Οδηγίες τοποθέτησης	4
Κατασκευή οπής στον τοίχο	4
Κόψιμο των σωλήνων παροχής/εξαγωγής αέρα	5
Τοποθέτηση της πλάτης ανάρτησης	5
Τοποθέτηση των σωλήνων παροχής/εξαγωγής αέρα	6
Τοποθέτηση της κύριας μονάδας.....	6
Εξωτερική κατασκευή	8
Έλεγχος μετά την εγκατάσταση	9
Δοκιμαστική λειτουργία	9

Προφυλάξεις ασφαλείας

Οι κίνδυνοι που δημιουργούνται από κακομεταχείριση και η σοβαρότητά τους υποδεικνύονται από τους παρακάτω δείκτες.

⚠ Προειδοποίηση:

Αυτό ισχύει για κακό χειρισμό ή δυσλειτουργίες του προϊόντος που θα μπορούσαν να οδηγήσουν σε θανατηφόρο ή σοβαρό τραυματισμό.

⚠ Προσοχή:

Αυτό ισχύει για κακό χειρισμό ή δυσλειτουργίες του προϊόντος που θα μπορούσαν να οδηγήσουν σε τραυματισμό ή ζημιά στο σπίτι σας, στις οικοσκευές κ.λπ.

⚠ Προειδοποίηση

 Απαγορεύεται

- Μην εγκαθιστάτε τη μονάδα μέσα σε λουτρό ή άλλο χώρο με πολύ υψηλή υγρασία.
- Μπορεί να προκληθεί ηλεκτροπληξία ή βραχυκύκλωμα.

 ΜΗΝ αποσυναρμολογείτε.

- Μην αποσυναρμολογείτε τη μονάδα περισσότερο από όσο είναι αναγκαίο και μην την τροποποιείτε.
- Μπορεί να προκληθεί φωτιά, ηλεκτροπληξία ή τραυματισμός.

 Συνδέστε το καλώδιο γείωσης.

 Πρέπει να ακολουθήσετε τις παρεχόμενες οδηγίες.

- Συνδέστε το προϊόν σωστά με τη γείωση.
 - Τυχόν δυσλειτουργία ή διαρροή ρεύματος μπορεί να προκαλέσει ηλεκτροπληξία.
- Συνδέστε τη μονάδα στην προβλεπόμενη θέση.
 - Μπορεί να προκληθεί φωτιά ή ηλεκτροπληξία.
- Βεβαιωθείτε ότι το άνοιγμα εισαγωγής εξωτερικού αέρα είναι έτσι τοποθετημένο ώστε να μην απορροφά καυσαέρια ή άλλες αναθυμιάσεις. Τοποθετήστε τη μονάδα έτσι ώστε να μην καλύπτεται από το χιόνι.
 - Αν ο εισερχόμενος αέρας δεν είναι καθαρός, ίσως εξαντληθεί το οξυγόνο μέσα στο δωμάτιο.
- Εγκαταστήστε τη μονάδα με ασφάλεια σε μια ανθεκτική επιφάνεια του τοίχου.
 - Τραυματισμοί μπορεί να προκληθούν από τυχόν πτώση της μονάδας.
- Συνδέστε τα καλώδια με ασφάλεια στις συνδέσεις τερματικού ακροδεκτών, ώστε να μην βγουν έξω.*1
 - Τυχόν κακές συνδέσεις μπορούν να προκαλέσουν φωτιά.

- Οι ηλεκτρολογικές εργασίες πρέπει να γίνουν από έναν ηλεκτρολόγο εγκαταστάτη (έναν αδειοδοτημένο ηλεκτρολόγο) σύμφωνα με τις τεχνικές προδιαγραφές του εξοπλισμού και τοπικούς κανονισμούς για την ασφάλεια.
- Τυχόν κακή καλωδίωση ή λάθη στην ηλεκτρολογική εργασία μπορεί να προκαλέσει ηλεκτροπληξία ή φωτιά.
- Χρησιμοποιήστε ασφαλειοδιακόπτες συνδεδεμένους στην τροφοδοσία ρεύματος για την προστασία έναντι βραχυκυκλώματος.*1
- Τα βραχυκυκλώματα μπορούν να προκαλέσουν φωτιά.

⚠ Προσοχή



Απαγορεύεται

- Τοποθετήστε τη μονάδα μόνο σε τοίχο. Μην την εγκαθιστάτε στην οροφή.
- Μπορεί να προκληθεί τραυματισμός από τυχόν πτώση της μονάδας.
- Μην εγκαθιστάτε τη μονάδα σε εξαιρετικά θερμές περιοχές (40°C ή περισσότερο), κοντά σε ελεύθερες φλόγες, περιοχές εκτεθειμένες σε ελαιώδη καπνό, ή όπου θα μπορούσε να έρθει σε επαφή με οργανικούς διαλύτες.
- Μπορεί να προκληθεί φωτιά.
- Να τοποθετείτε πάντα ένα κάλυμμα στο τερματικό ακροδεκτών μετά την ολοκλήρωση της εργασίας κατασκευής.*1
- Η σκόνη, η υγρασία και άλλα παρόμοια μπορούν να προκαλέσουν βραχυκυκλώματα ή φωτιά.
- Να φοράτε γάντια κατά τη συντήρηση της μονάδας.
- Εάν δεν φοράτε γάντια μπορεί να προκληθεί τραυματισμός.

! Πρέπει να ακολουθήσετε τις παρεχόμενες οδηγίες.

- Τοποθετήστε τη μονάδα έτσι ώστε οι σωλήνες παροχής/εξαγωγής αέρα να έχουν κλίση προς τα κάτω και προς τα έξω.
- Εάν εισχωρήσει βρόχινο νερό στη μονάδα μπορεί να προκληθεί ηλεκτροπληξία, φωτιά ή να βραχούν εσωτερικά εξαρτήματα.
- Εγκαταστήστε τα παρεχόμενα καλύμματα προστασίας από καιρικές συνθήκες.
- Εάν εισχωρήσει βρόχινο νερό στη μονάδα μπορεί να προκληθεί ηλεκτροπληξία, φωτιά ή να βραχούν εσωτερικά εξαρτήματα.
- Βεβαιωθείτε ότι θα κατεβάσετε τους ασφαλειοδιακόπτες ή ότι θα απασυνδέσετε το ρευματολήπτη από την πρίζα εάν ο Lossnay δεν πρόκειται χρησιμοποιηθεί για μεγάλη περίοδο μετά την εγκατάσταση.
- Σε αντίθετη περίπτωση μπορεί να προκληθεί ηλεκτροπληξία από φθαρμένη μόνωση ή φωτιά από βραχυκύκλωμα.
- Κατά την τοποθέτηση της κύριας μονάδας στον τοίχο, πιέστε την κύρια μονάδα προς τον τοίχο και στερεώστε την καλά με τις δύο βίδες.
- Ενδεχόμενο διάκενο στην ένωση μπορεί να επιτρέψει την διείσδυση βρωμιάς και να λερωθεί ο τοίχος.

*1: VL-100EU5-E μόνο.

Σημείωση

- Σε μεσαίους ύψους και σε πολυώροφα κτίρια ή σε παραθαλάσσιες και άλλες περιοχές εκτεθειμένες σε ισχυρούς ανέμους, ο άνεμος θα μπορούσε να φυσήσει μέσα στη μονάδα όταν αυτή δε λειτουργεί. Εγκαταστήστε τον Lossnay έτσι ώστε να μη είναι εκτεθειμένος στον άνεμο.
- Μην χρησιμοποιείτε τον Lossnay σε παραθαλάσσιες περιοχές ή κοντά σε θερμές πηγές.

Σχεδιάγραμμα διαστάσεων

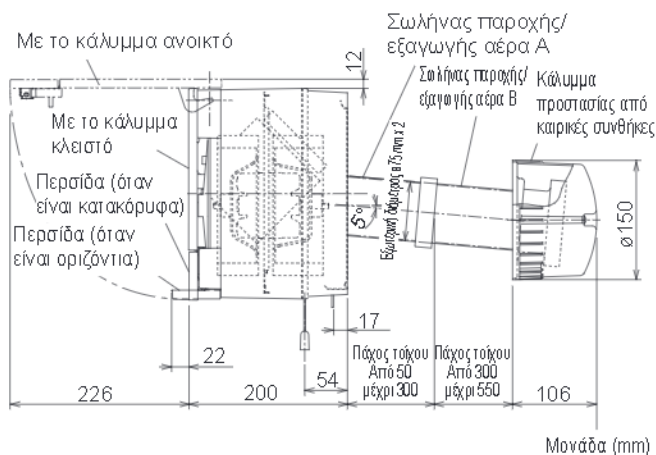
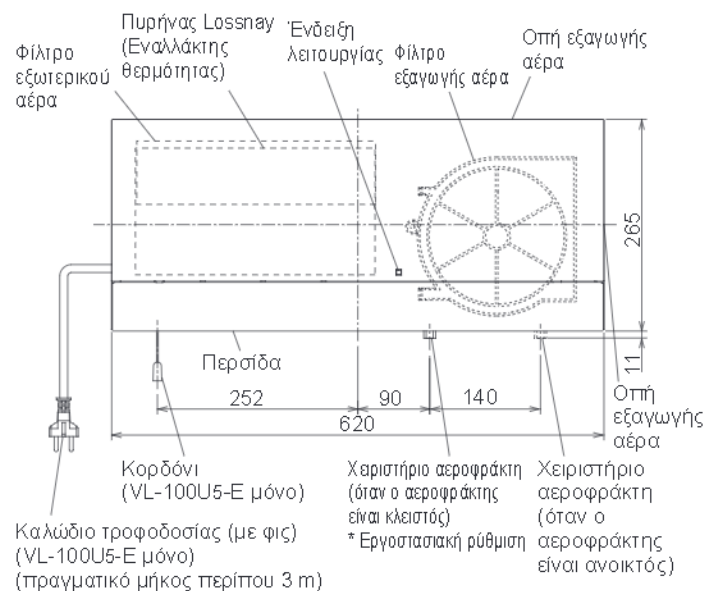

■ Διάγραμμα θέσης εγκατάστασης (όψη από μέσα)

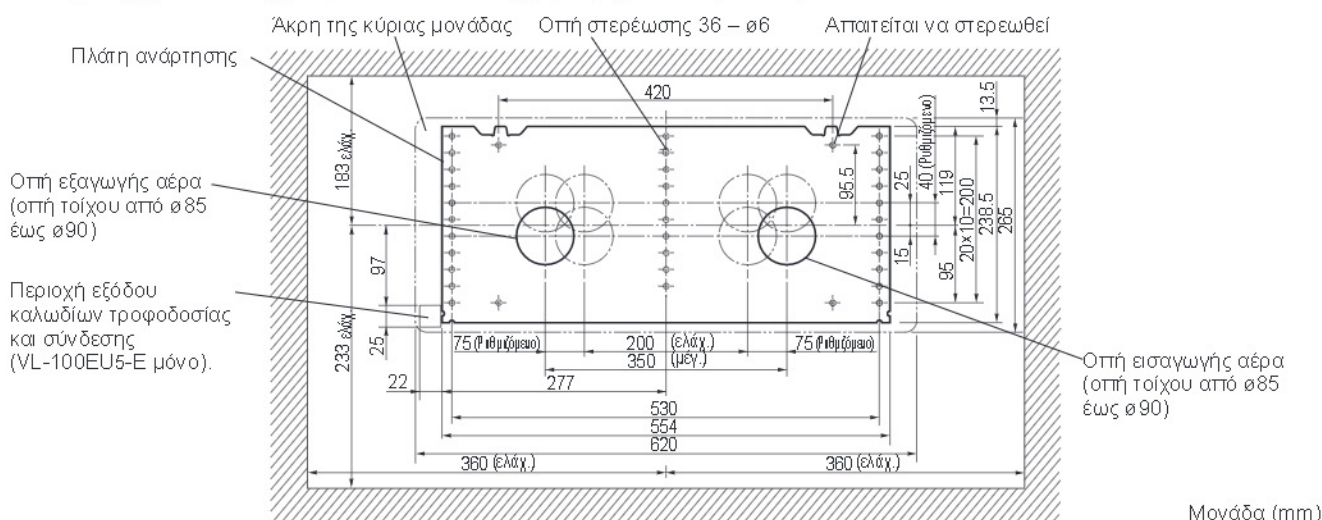

Λίστα περιλαμβανόμενων εξαρτημάτων

Πλάκες στερέωσης σωλήνων (2)



Σωλήνες παροχής/εξαγωγής αέρα A (2)

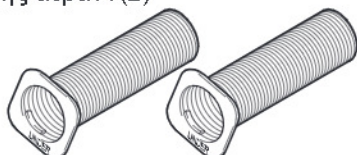

Σωλήνες παροχής/εξαγωγής αέρα B (2)

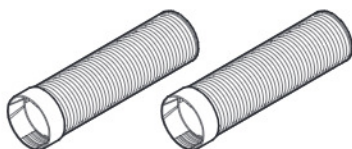

Ευλόβιδες (9) (για τη στερέωση της πλάτης ανάρτησης)



Ταινίες αλουμινίου (2)



Καλύμματα προστασίας από καιρικές συνθήκες (2)

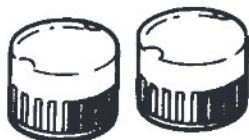

Παξιμάδια με κολάρο (2)

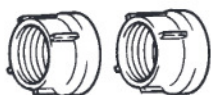

Πλάκες στερέωσης καλυμμάτων προστασίας από καιρικές συνθήκες (2)



Βίδες στήριξης καλυμμάτων προστασίας από καιρικές συνθήκες (4)



Πριν από την εγκατάσταση

Αφαιρέστε τις δύο βίδες που στερεώνουν την κύρια μονάδα για να αφαιρέσετε την πλάτη ανάρτησης.

Σημείωση

- Φυλάξτε τις βίδες για τη στερέωση της κύριας μονάδας σε ένα ασφαλές μέρος. Οι βίδες χρειάζονται για την εγκατάσταση της κύριας μονάδας.
- Οι επιφάνειες του Lossnay είναι γυαλιστερές, γι' αυτό να είστε προσεκτικοί να μη γρατζουνιστούν. Απλώστε ένα χαρτόνι ή κάτι παρόμοιο, τοποθετήστε το φύλλο βινυλίου που χρησιμοποιείται για τη συσκευασία της κύριας μονάδας πάνω του, και με την κύρια μονάδα τοποθετημένη ανάποδα, όπως φαίνεται στο σχέδιο, αφαιρέστε την πλάτη ανάρτησης.
- Ο αεροφράκτης του Lossnay είναι κλειστός για τη μεταφορά.

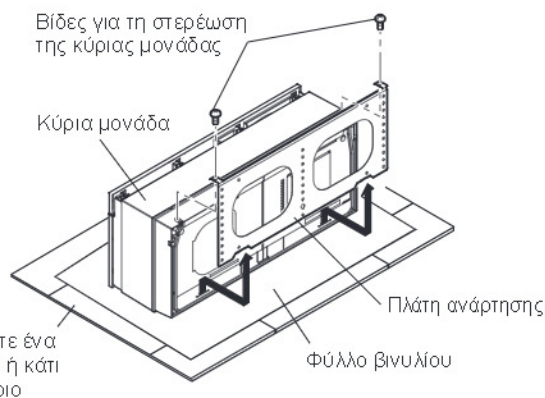

Οδηγίες τοποθέτησης

Κατασκευή οπής στον τοίχο

1. Καθορίστε τη θέση της εγκατάστασης.

- 1) Βεβαιωθείτε ότι θα αφήσετε τα απαιτούμενα διακείνα (τουλάχιστον 64 mm στο πάνω μέρος, 83 mm προς τα αριστερά και δεξιά, και 113 mm στο κάτω μέρος) γύρω από την πλάτη ανάρτησης, όπως φαίνεται στο παρακάτω σχέδιο.

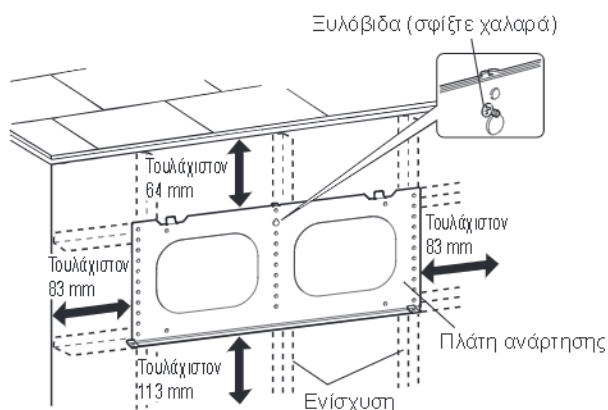

* Τίποτα δεν πρέπει να εμποδίζει το μπροστινό τμήμα της μονάδας. (Μην τοποθετείτε τίποτα που θα εμποδίζει τη ροή του αέρα μπροστά από τον Lossnay.)

- 2) Ελέγξτε ότι η ενίσχυση (εσωτερικός τοίχος) είναι τοποθετημένη σωστά για να στερεωθεί η πλάτη ανάρτησης. (Αν δεν υπάρχει ενίσχυση, ενσωματώστε ένα σύστημα στήριξης.)
- 3) Τοποθετήστε την πλάτη ανάρτησης στον τοίχο.
- 4) Στερεώστε την πλάτη ανάρτησης χαλαρά (μόνο με μια ξυλόβιδα).

Σημείωση

- Βεβαιωθείτε ότι η επιφάνεια τοποθέτησης της πλάτης ανάρτησης είναι επίπεδη.
- Εάν δεν είναι επίπεδη, ο Lossnay μπορεί να κάνει θόρυβο ή να μη λειτουργεί σωστά ο αεροφράκτης.

2. Καθορίστε τη θέση των οπών στον τοίχο.

Τοποθετήστε τις οπές μακριά από εμπόδια στον τοίχο, εντός των ορίων που φαίνονται στο διάγραμμα θέσης εγκατάστασης στη σελίδα 3.

3. Ανοίξτε τις οπές στον τοίχο.

- 1) Αφαιρέστε τη χαλαρά στερεωμένη πλάτη ανάρτησης. (Αφήστε στη θέση της την ξυλόβιδα που βιδώσατε χαλαρά στη διαδικασία 1.)
- 2) Ανοίξτε τις οπές στον τοίχο με διάμετρο από $\varnothing 85$ έως $\varnothing 90$ mm.

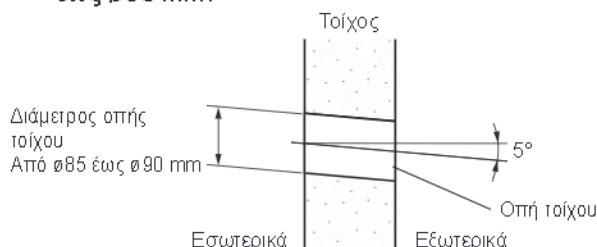

Σημείωση

- Ανοίξτε τις οπές με τέτοιο τρόπο ώστε να έχουν κλίση προς τα κάτω κατά την έξοδό τους στον εξωτερικό τοίχο.
- Αυτό είναι απαραίτητο για να αποφευχθεί η εισροή του βρόχινου νερού.

4. Τραβήξτε έξω τα καλώδια τροφοδοσίας και σύνδεσης.

Για VL-100EU5-E μόνο

- 1) Καθορίστε το σημείο εξόδου των καλωδίων τροφοδοσίας και σύνδεσης και κάντε μια οπή. (Δείτε το διάγραμμα θέσης εγκατάστασης στη σελ. 3.)
- 2) Τραβήξτε τα καλώδια τροφοδοσίας και σύνδεσης στην εσωτερική πλευρά.

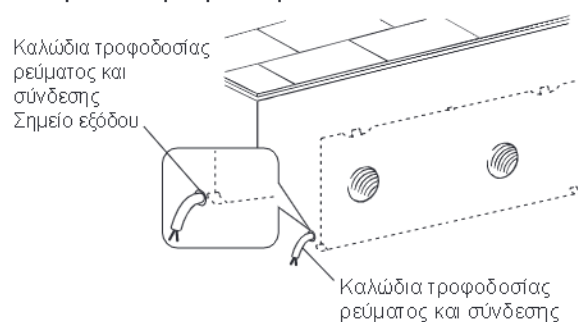

Σημείωση

- Για το VL-100U5-E, εγκαταστήστε μια πρίζα ρεύματος κάπου που να φτάνει το καλώδιο του ρευματολήπτη. (Το πραγματικό μήκος του καλωδίου είναι 3 m.)

Κόψιμο των σωλήνων παροχής/εξαγωγής αέρα

- 1) Μετρήστε το πάχος του τοίχου.
(Εάν ο τοίχος έχει πάχος μεγαλύτερο από 300 mm, χρησιμοποιήστε τον παρεχόμενο σωλήνα παροχής/εξαγωγής αέρα Β). (Δείτε σελ. 4, ενότητα 4, για οδηγίες εγκατάστασης.)

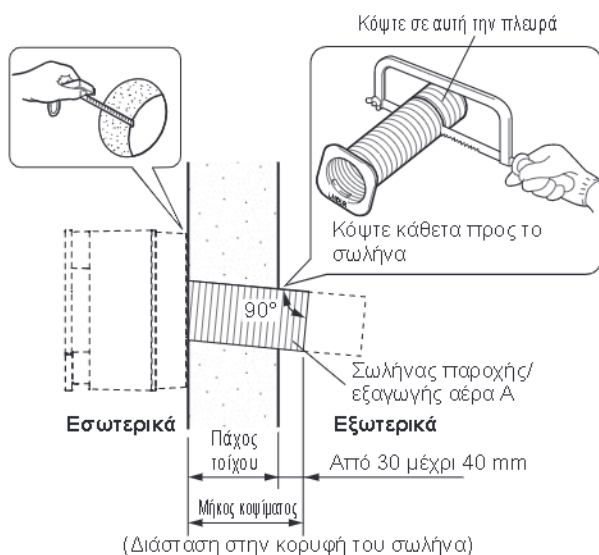

- 2) Κόψτε τους σωλήνες παροχής/εξαγωγής αέρα Α κάθετα προς τον άξονα του σωλήνα στο μήκος που φαίνεται στο παραπάνω σχήμα.
- Εάν ο σωλήνας είναι πιο μακρύτερος από αυτόν που φαίνεται, το κάλυμμα προστασίας από καιρικές συνθήκες δεν θα ταιριάζει.
- 3) Προετοιμάστε τους σωλήνες παροχής/εξαγωγής αέρα.
- Εισάγετε κάθε έναν από τους σωλήνες παροχής/εξαγωγής αέρα Α στην πλάκα στερέωσης και περιστρέψτε τον αριστερόστροφα μέχρι να αγκιστρώσουν οι τέσσερις προεξοχές.

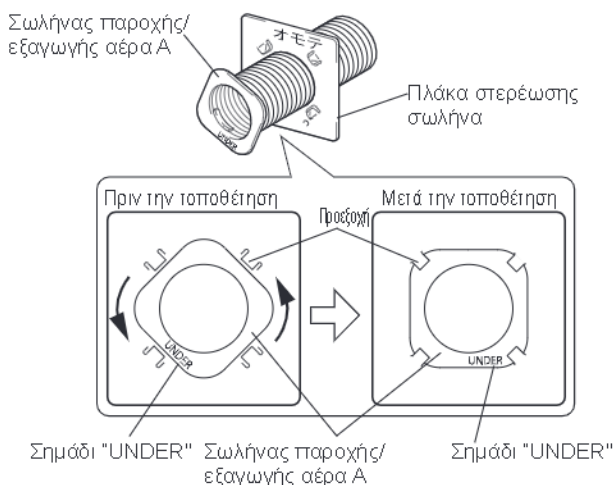

⚠ Προσοχή

- Τοποθετήστε τους σωλήνες παροχής/εξαγωγής αέρα Α με τέτοιο τρόπο ώστε το σημάδι UNDER (κάτω) να βρίσκεται στο κάτω μέρος. Μετά την τοποθέτηση των σωλήνων, ελέγξτε εάν έχουν κλίση προς τα κάτω κατά την έξοδό τους. (Εάν δεν συμβαίνει αυτό, τότε το βρόχινο νερό μπορεί να διεισδύσει στον τοίχο και ο αεροφράκτης να μη λειτουργεί σωστά.)

Σημείωση

- Ελέγξτε εάν κάθε ένας από τους σωλήνες παροχής/εξαγωγής αέρα Α έχει αγκιστρωθεί και στις τέσσερις προεξοχές της πλάκας στερέωσής του. (Εάν δεν έχει αγκιστρώσει κάποια προεξοχή, ο σωλήνας θα πιέζει προς το πίσω μέρος της μονάδας Lossnay και ο αεροφράκτης δεν θα λειτουργεί σωστά.)

- 4) Αν ο τοίχος έχει πάχος μεγαλύτερο από 300 mm
Κόψτε τους σωλήνες παροχής/εξαγωγής αέρα Β σύμφωνα με τις διαστάσεις κοπής του βήματος 2 (πάχος τοίχου + 30 έως 40 mm).

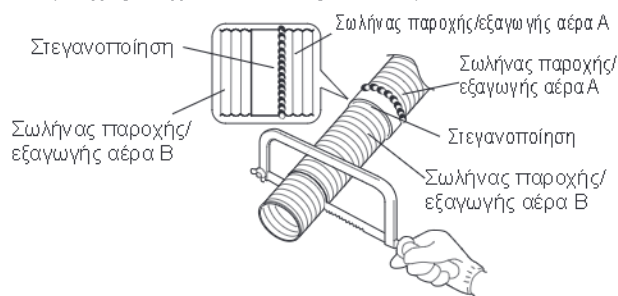

Σημείωση

- Βιδώστε σφικτά τους σωλήνες παροχής/εξαγωγής αέρα Α και Β μαζί σε όλη τη διαδρομή. (Αν δεν βιδωθούν σφικτά μεταξύ τους, μπορεί να προκύψει εισροή νερού.)
- Στεγανοποιήστε τις συνδέσεις μεταξύ των σωλήνων παροχής/εξαγωγής αέρα Α και Β, όπως φαίνεται παραπάνω.

Τοποθέτηση της πλάτης ανάρτησης

- 1) Τοποθετήστε την πλάτη ανάρτησης στον τοίχο προσωρινά χρησιμοποιώντας μια μόνο βίδα χαλαρά βιδωμένη.
- 2) Κρεμάστε ένα βαρίδι του νήματος στάθμης για να βεβαιωθείτε ότι η τοποθετημένη χαλαρά πλάτη ανάρτησης είναι οριζόντια (με ακρίβεια 1°).
- 3) Τοποθετήστε οκτώ ξυλόβιδες στα σημεία όπου ο τοίχος περιέχει το υλικό ενίσχυσης.

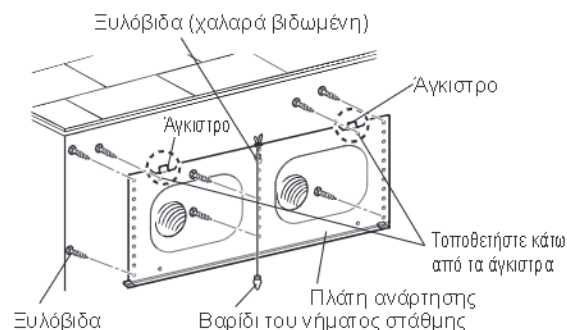

Σημείωση

- Τοποθετήστε τα δύο σημεία κοντά στα άγκιστρα κάτω από τα άγκιστρα. (Δείτε το διάγραμμα παραπάνω.)
- Για την τοποθέτηση της πλάτης σε τσιμεντένο τοίχο, χρησιμοποιήστε βίδες εμπορίου για τσιμέντο.

Τοποθέτηση των σωλήνων παροχής/εξαγωγής αέρα

- 1) Εισάγετε τους σωλήνες παροχής/εξαγωγής αέρα, οι οποίοι είναι τοποθετημένοι στις πλάκες στερέωσης σωλήνων, μέσα στις οπές στον τοίχο.
- 2) Κολλήστε με ταινία τους σωλήνες παροχής/εξαγωγής αέρα σφικτά στον τοίχο όπως φαίνεται παρακάτω χρησιμοποιώντας ταινία αλουμινίου του εμπορίου. (Εάν δεν κολληθούν σφικτά, οι σωλήνες μπορεί να μετακινηθούν και ο αεροφράκτης δεν θα λειτουργεί σωστά.)

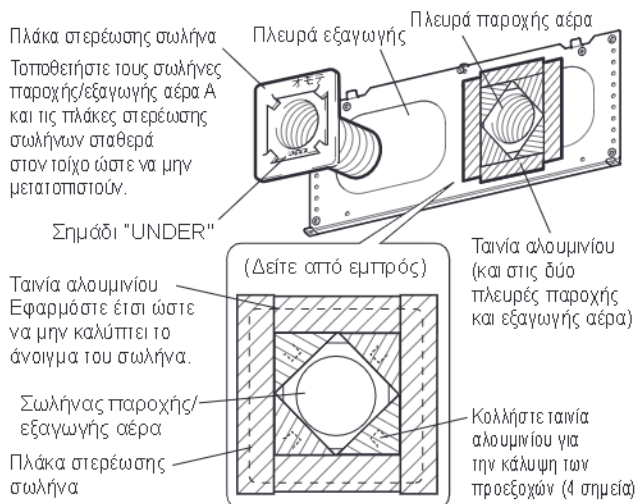

Σημείωση

- Τοποθετήστε τους σωλήνες παροχής/εξαγωγής αέρα A με τέτοιο τρόπο ώστε το σημάδι UNDER (κάτω) να βρίσκεται στο κάτω μέρος.
- Μετά την τοποθέτηση των σωλήνων, ελέγξτε εάν έχουν κλίση προς τα κάτω κατά την έξοδό τους.
- Κατά την τοποθέτηση των καλυμμάτων προστασίας από καιρικές συνθήκες, μην πιέζετε προς τον τοίχο τους σωλήνες παροχής/εξαγωγής αέρα. (Ο αεροφράκτης μπορεί να μη λειτουργεί σωστά.)

Τοποθέτηση της κύριας μονάδας Για το VL-100U5-E

- 1) Κρεμάστε τις οπές άγκιστρων της κύριας μονάδας στα άγκιστρα της πλάτης ανάρτησης όπως φαίνεται παρακάτω. (Και οι δύο πλευρές)
- 2) Πιέστε την κύρια μονάδα προς τον τοίχο και στερεώστε την με τις δύο παρεχόμενες βίδες. Αυτή τη φορά, πιέστε δυνατά το καλώδιο τροφοδοσίας στην οπή αποκοπής στην πλευρά της μονάδας. (Η μονάδα δεν θα καθίσει σωστά αν το καλώδιο δεν εφαρμόζει στην οπή αποκοπής.)

⚠ Προσοχή

- Σφίξτε καλά τις δύο βίδες. (Ενδεχόμενο διάκενο στην ένωση μπορεί να επιτρέψει την διείσδυση βρωμιάς και να λερωθεί ο τοίχος.)

- 3) Συνδέστε το ρευματολήπτη στην πρίζα.

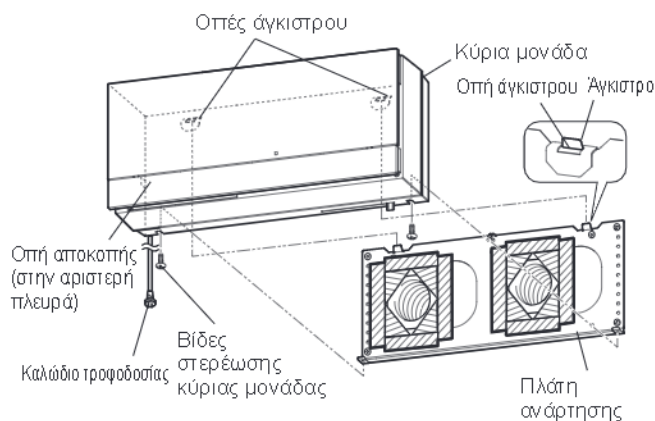

Για το VL-100EU5-E

- 1) Ανοίξτε το κάλυμμα. Τοποθετήστε τα δάκτυλά σας στα κέντρα των πλευρών της μονάδας και τραβήξτε προς τα εμπρός και επάνω.
Όταν ανοίγετε και κλείνετε το κάλυμμα, προσέξτε να μην ζορίσετε τα άγκιστρα του καλύμματος.
- 2) Αφαιρέστε το κάλυμμα του θερματικού ακροδεκτών A από τις προεξοχές της κύριας μονάδας.
- 3) Αφαιρέστε τη βίδα, και στη συνέχεια αφαιρέστε το κάλυμμα του θερματικού ακροδεκτών B.

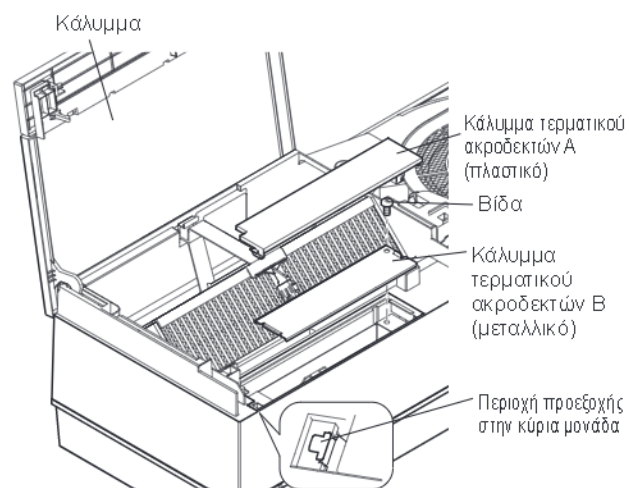

Σημείωση

- Προσέξτε να μην μπερδέψετε τα καλύμματα τερματικού ακροδεκτών και τη βίδα που έχετε αφαιρέσει.

- 4) Τραβήξτε τα καλώδια τροφοδοσίας και σύνδεσης μέσω της οπής στο πίσω μέρος της μονάδας. (Τα καλώδια εισέρχονται στο δωμάτιο στο σημείο εξόδου του καλωδίου τροφοδοσίας/σύνδεσης.)
- 5) Κρεμάστε τις οπές άγκιστρων της κύριας μονάδας στα άγκιστρα της πλάτης ανάρτησης. (Και οι δύο πλευρές)
- 6) Πιέστε την κύρια μονάδα προς τον τοίχο και στερεώστε την με τις δύο παρεχόμενες βίδες.

⚠ Προσοχή

- Σφίξτε καλά τις δύο βίδες. (Ενδεχόμενο διάκενο στην ένωση μπορεί να επιτρέψει την διείσδυση βρωμιάς και να λερωθεί ο τοίχος.)

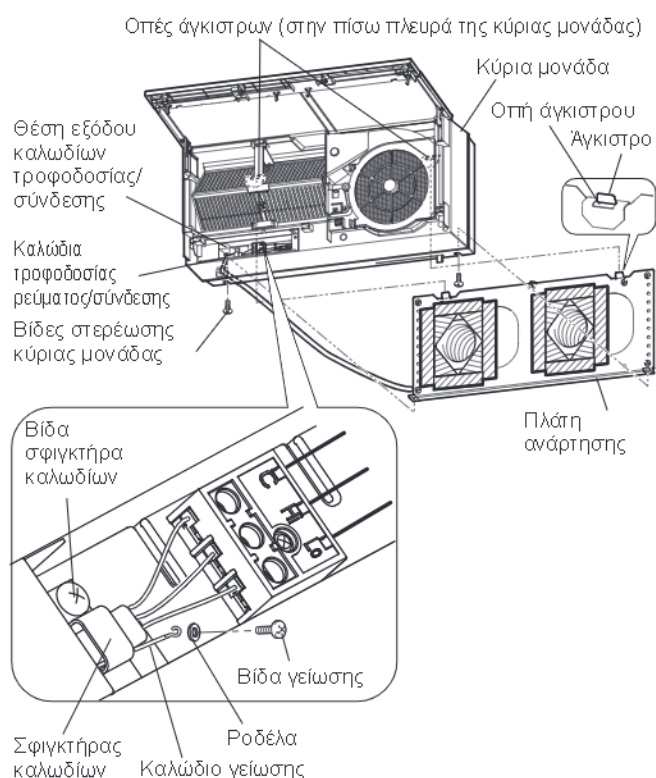

- Χρησιμοποιήστε τη ροδέλα στις θέσεις όπως απεικονίζεται.

- 7) Συνδέστε την καλωδίωση του Lossnay.

Η λειτουργία απαιτεί γενικό διακόπτη. Να έχετε έτοιμο ένα γενικό διακόπτη και συνδέστε την καλωδίωση όπως φαίνεται στο διάγραμμα σύνδεσης παρακάτω.

Κατάλληλα καλώδια: Διάμετρος από $\varnothing 0,5$ έως $\varnothing 2,0$ mm

Αφαιρέστε το μονωτικό κάλυμμα από τα τελευταία 10 mm των καλωδίων παροχής και σύνδεσης και βιδώστε τα άκρα στη θέση τους στο τερματικό ακροδεκτών.

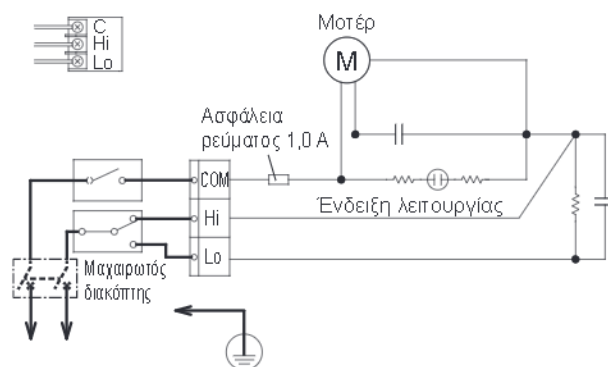

- 8) Συνδέστε ένα καλώδιο γείωσης στο τερματικό ακροδεκτών με μια βίδα γείωσης για να εξασφαλίσετε ότι η μονάδα είναι γειωμένη.
- 9) Τακτοποιήστε τα καλώδια ρεύματος και γείωσης στη θέση τους με ένα σφιγκτήρα καλωδίων.
- 10) Βεβαιωθείτε ότι τα καλώδια δεν θα χαλαρώσουν στο τερματικό ακροδεκτών.
- 11) Βιδώστε το κάλυμμα τερματικού ακροδεκτών B, και στη συνέχεια επανατοποθετήστε το κάλυμμα τερματικού ακροδεκτών A στην αρχική του θέση.
- 12) Χαμηλώστε το κάλυμμα της μονάδας και κλείστε το.
- 13) Σηκώστε τον ασφαλειοδιακόπτη στον πίνακα διανομής.

Εξωτερική κατασκευή

1. Γεμίστε την οπή στον τοίχο.

Γεμιστέ τα κενά μεταξύ των σωλήνων παροχής/εξαγωγής αέρα και της οπές στον τοίχο με στεγανοποιητικό εμπόριο.

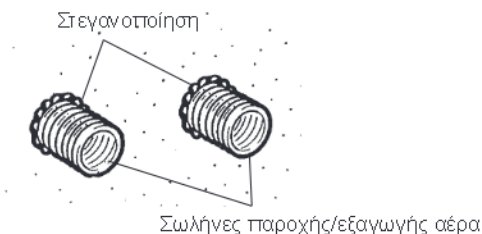

Σημείωση

- Οποιαδήποτε κενά δεν έχουν καλυφθεί θα επιτρέψουν την εισροή βρόχινου νερού.

2. Εγκατάσταση των καλυμμάτων προστασίας από καιρικές συνθήκες

- 1) Εισάγετε τις πλάκες στήριξης των καλυμμάτων προστασίας από καιρικές συνθήκες στους σωλήνες παροχής/εξαγωγής αέρα.
- 2) Σφίξτε τα παξιμάδια με κολάρο. (Βεβαιωθείτε ότι τα σημάδια UPPER στις πλάκες στερέωσης των καλυμμάτων προστασίας από καιρικές συνθήκες είναι στο πάνω μέρος.)
- 3) Στερεώστε τα καλύμματα προστασίας από καιρικές συνθήκες με τις βίδες.

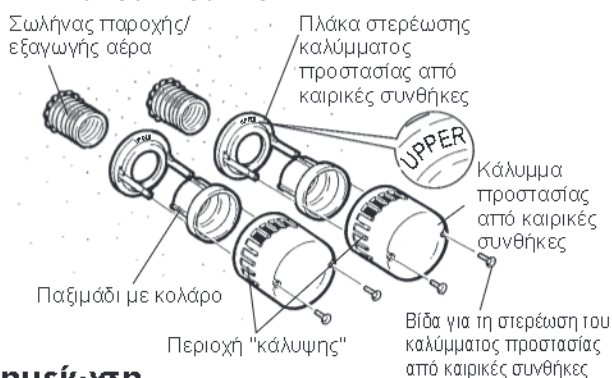

Σημείωση

- Τα καλύμματα προστασίας από καιρικές συνθήκες είναι ακινητοποιημένα σε μία περιοχή για να εξασφαλιστεί ότι ο αέρας παροχής και ο αέρας εξαγωγής δεν αναμειγνύονται. Τοποθετήστε τα ακινητοποιημένα εξαρτήματα και στις δύο πλευρές παροχής και εξαγωγής έτσι ώστε να είναι στα αριστερά, όπως φαίνεται παραπάνω.
- Εάν τα καλύμματα προστασίας από καιρικές συνθήκες μετατοπιστούν, ελέγξτε εάν οι σωλήνες παροχής/εξαγωγής αέρα είναι κομμένοι στις σωστές διαστάσεις. (Πιέζοντας τους σωλήνες πολύ δυνατά προς τον τοίχο μπορεί να έχει ως αποτέλεσμα τη μετακίνησή τους ή να εμποδίζουν τη σωστή λειτουργία του αεροφράκτη.

- Η πλάκα στερέωσης των καλυμμάτων προστασίας από καιρικές συνθήκες έχει δύο οπές (φ5 mm) σ'αυτές. Χρησιμοποιήστε αυτές τις οπές για να στερεώσετε τα παρεμβύσματα στον τοίχο.

3. Πρόληψη εισροής βρόχινου νερού

Στεγανοποιήστε περιμετρικά των καλυμμάτων προστασίας από καιρικές συνθήκες.

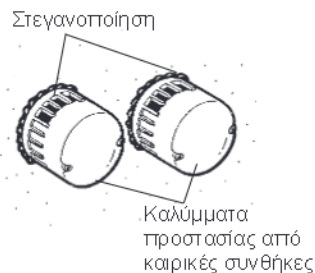

Έλεγχος μετά την εγκατάσταση

- Μετά την ολοκλήρωση της εγκατάστασης, ελέγξτε τα στοιχεία της λίστας ελέγχου πριν κάνετε μια δοκιμαστική λειτουργία.
- Βεβαιωθείτε ότι επιλύσατε τα προβλήματα που εντοπίσατε. (Σε αντίθετη περίπτωση, όχι μόνο θα επηρεαστεί η λειτουργία της μονάδας, αλλά θα τεθεί επίσης σε κίνδυνο η ασφάλειά σας.)
- Λίστα ελέγχου

	Ελέγξτε τα στοιχεία	Λύση για το πρόβλημα	Ελέγχθηκε;
Εγκατάσταση	Η εγκατάσταση της κύριας μονάδας είναι αρκετά δυνατή;	Ενισχύστε την.	
	Η κύρια μονάδα είναι σωστά τοποθετημένη;	Σφίξτε τις βίδες στερέωσης.	
	Το κάλυμμα είναι σωστά κλεισμένο;	Κλείστε το κάλυμμα.	
	Στεγανοποιήσατε; (Ο σωλήνας παροχής/εξαγωγής πρέπει να στεγανοποιηθεί εξωτερικά, όπως και το εξωτερικό κάλυμμα.)	Στεγανοποιήστε. (Σε αντίθετη περίπτωση θα επιτρέψει την εισροή βρόχινου νερού.)	
Πριν τη λειτουργία	Χρησιμοποιείτε την προβλεπόμενη τάση;	Εφαρμόστε την προβλεπόμενη τάση. (Η χρήση διαφορετικής τάσης θα καταστρέψει τη μονάδα.)	
Έλεγχοι λειτουργίας	Οι λειτουργίες του διακόπτη είναι συμβατές με τις λειτουργίες του Lossnay; (VL-100EU5-E μόνο).	Η καλωδίωση δεν είναι σωστή. Επαναλάβετε την καλωδίωση σύμφωνα με το διάγραμμα σύνδεσης.	
	Ακούτε τα πτερύγια να χτυπούν κάτι;	Ανοίξτε το κάλυμμα, αφαιρέστε το φίλτρο, αφαιρέστε και βγάλτε οποιαδήποτε σπασμένα κομμάτια (μόνο στις περιοχές που μπορείτε να δείτε).	
	Η μονάδα κάνει περιεργούς θορύβους κατά την εκκίνηση ή το σταμάτημα;	Στερεώστε καλά στον τοίχο έτσι ώστε οι σωλήνες παροχής/εξαγωγής και οι πλάκες στερέωσης σωλήνων να μην μετακινούνται.	
	Ο αεροφράκτης λειτουργεί ομαλά;		

Δοκιμαστική λειτουργία

- **Κάντε τη δοκιμαστική λειτουργία με τον πελάτη παρόντα, εάν αυτό είναι δυνατό.**

- Ενεργοποιήστε.
 - Σηκώστε τον ασφαλειοδιακόπτη στον πίνακα διανομής.
 - Συνδέστε το ρευματολήπτη στην πρίζα. (VL-100U5-E μόνο)
- Ελέγξτε τους τρόπους λειτουργίας.

Συμβουλευτείτε τις Οδηγίες Λειτουργίας.

Ολισθήστε το χειριστήριο του αεροφράκτη στην ανοικτή θέση.
- Ελέγξτε εάν υπάρχει μη φυσιολογική δόνηση ή θόρυβος. Αφού το επιβεβαιώσετε, σταματήστε τη μονάδα.
 - Όταν σταματήσει, μετακινήστε τον αεροφράκτη στην κλειστή θέση. (Αυτό εξασφαλίζει ότι δεν εισέρχεται σκόνη στη μονάδα πριν τη χρήση της από τον πελάτη.)
 - Αποσυνδέστε το ρευματολήπτη από την πρίζα. (VL-100U5-E μόνο)
 - Κατεβάστε τον ασφαλειοδιακόπτη στον πίνακα διανομής.

Για επεξήγηση στον πελάτη

- Δείξτε στον πελάτη τη θέση του ασφαλειοδιακόπτη στον πίνακα διανομής και την πρίζα ρεύματος ή το επίτοιχο διακόπτη.
- Πείτε στον πελάτη τα αποτελέσματα της λίστας ελέγχου.
- Δώστε στο πελάτη το "Εγχειρίδιο Εγκατάστασης", καθώς και το ξεχωριστό εγχειρίδιο "Οδηγίες Λειτουργίας".
- Εάν ο πελάτης δεν είναι παρών, εξηγήστε αυτά τα στοιχεία στον παραγγέλοντα (όπως ο ιδιοκτήτης) ή στο διαχειριστή.

Вентустановка Лоссней

Модель:

VL-100U5-E (выключатель натяжного типа)

VL-100EU5-E (настенный тип выключателя)

Руководство по установке

Убедитесь, что экземпляр «Инструкции по эксплуатации» передан непосредственно клиенту.

- Для реализации всего потенциала и обеспечения безопасной работы Лоссней, необходима его правильная установка. Перед началом работ по установке внимательно прочитайте настоящее руководство.
- Работы по установке должны выполняться авторизованным дилером или квалифицированным подрядчиком. Ошибки установки могут привести к аварии и несчастным случаям.
- Установка Лоссней непосредственно клиентом может привести к аварии и несчастным случаям.
- Электротехнические работы должны выполняться квалифицированными и аттестованными электриками дилера или подрядчика.
- В случае повреждения электрокабеля питания, он должен быть заменен производителем, авторизованной сервисной компанией или квалифицированными специалистами (только VL-100U5-E).

Меры безопасности

Опасности, возникающие вследствие неправильного обращения с устройством, и степень их серьезности указаны следующими обозначениями.

Предупреждение:

Это обозначение указывает на неправильное обращение или неправильную эксплуатацию устройства, которые могут привести к смертельным или серьезным травмам.

Внимание:

Это обозначение указывает на неправильное обращение или неправильную эксплуатацию устройства, которые могут привести к порче или повреждению Вашего дома, имущества и т.д.

Предупреждение

Не устанавливайте вентустановку и настенный выключатель в ванной комнате или в ином месте с повышенной влажностью.

 Запрещено В результате возможно поражение электрическим током или короткое замыкание.

Не разбирайте устройство более, чем необходимо и не модифицируйте его.

 Не В результате возможно возгорание, поражение электрическим током или травмы.

Для дилеров и подрядчиков

Содержание	Страница
Меры безопасности.....	1
Размеры.....	2
Список частей входящих в поставку.....	3
Перед установкой.....	3
Инструкции по установке.....	4
Отверстия в стене.....	4
Обрезка приточного/вытяжного воздуховодов.....	5
Крепление монтажной пластины.....	5
Крепление приточного/вытяжного воздуховодов.....	6
Крепление основного блока.....	6
Наружные конструкции.....	8
Проверка после установки.....	9
Тестовый запуск.....	9

 Подключите провод заземления

Правильно заземлите устройство.

При отсутствии заземления неисправность устройства или утечка тока может привести к поражению электрическим током.

 Следуйте инструкциям

Используйте номинальное напряжение.

Несоблюдение может привести к возгоранию или поражению электрическим током.

Убедитесь, что воздухозаборник наружного воздуха расположен таким образом, что в него не будут попадать дым или другие газы. Расположите воздухозаборник так, чтобы его не засыпало снегом. Если входящий воздух не свежий, концентрация кислорода в помещении может снижаться.

Надежно закрепите устройство на прочной стене.

В случае падения блока возможны травмы.

Надежно закрепите провода в клеммных колодках. *1

Плохое соединение может привести к пожару.

Электромонтажные работы должны выполняться подрядчиком (лицензированными электриками) в соответствии с техническими стандартами оборудования и местными нормами обеспечения безопасности работ.

Некачественная проводка и ошибки при проведении электромонтажных работ могут привести к поражению электрическим током или возгоранию.

Используйте автоматический выключатель для подключения к электропитанию для защиты от короткого замыкания. *1

Короткое замыкание может привести к пожару.

⚠ Запрещено



Запрещено

Устанавливайте устройство только на стену. Не устанавливайте на потолок.

Падение устройства может привести к травмам.

Не используйте устройство в чрезмерно жарких районах (40°C или более), вблизи открытого огня, в местах возможного контакта с органическими растворителями или подверженных воздействию дыма.

Это может привести к возгоранию.



Устанавливайте крышку на клеммную колодку после завершения монтажных работ. *1

Следуйте инструкциям

Пыль, влажность и т.д. могут привести к короткому замыканию или возгоранию.

При установке устройства одевайте перчатки.

Отсутствие перчаток может привести к травмам.

Устанавливайте блок таким образом, чтобы приточные/вытяжные воздуховоды имели уклон наружу.

Дождевая вода, попадающая в блок, может привести к поражению электрическим током, возгоранию или проникновению воды в помещение.

Устанавливайте крышки воздуховодов.

Попадание дождевой воды в устройство может привести к поражению электрическим током, возгоранию или попаданию влаги в помещение.

Если Лосней не будет использоваться длительное время после установки, отключите автоматический выключатель или выньте вилку питания из розетки.

Невыполнение этого требования может привести к поражению электрическим током при повреждении изоляции или возгоранию от короткого замыкания.

При установке основного блока плотно прижмите его к стене и надежно прикрепите двумя винтами.

Если блок прикреплен к стене с зазором, это приведет к загрязнению стены.

*1 Только VL-100EU5-E.

Примечания:

1. В высотных зданиях и зданиях средней этажности или в прибрежных и других районах, подверженных сильным ветрам, ветер может задувать в устройство, когда оно не работает. Устанавливайте Лосней в защищенных от ветра местах.

2. Не используйте Лосней в местах, подверженных воздействию соли или горячих источников.

Размеры



Схема установки (вид изнутри)



Список частей, входящих в поставку

Пластина крепления воздуховода (2)

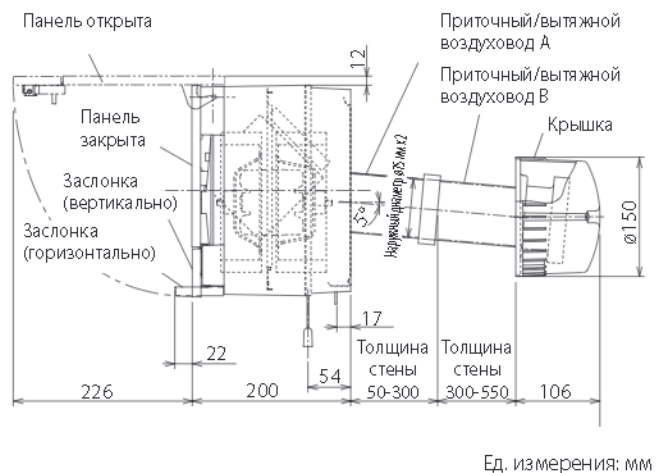
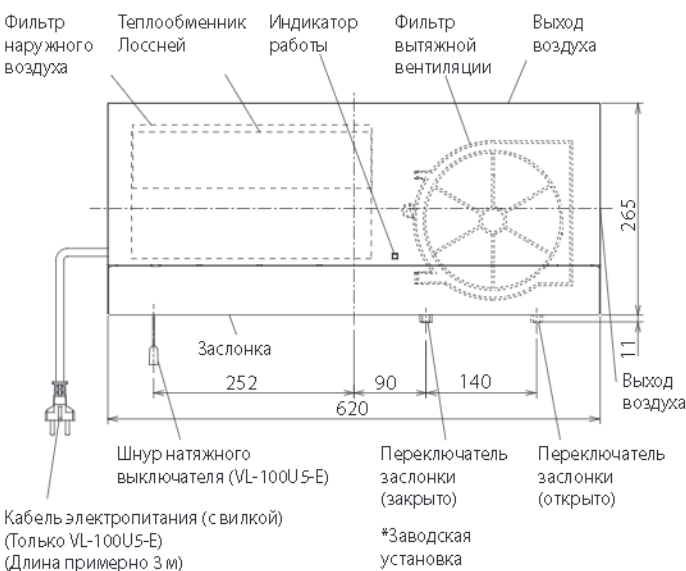
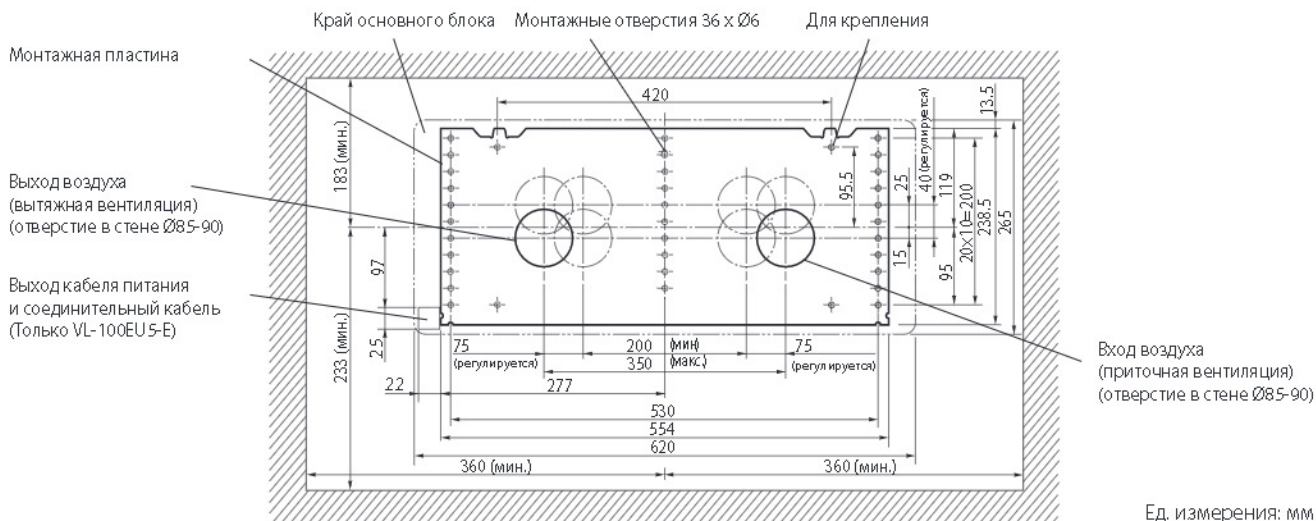

Приточный/вытяжной воздуховоды А (2)

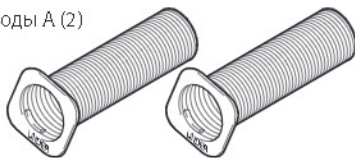

Приточный/вытяжной воздуховоды В (2)

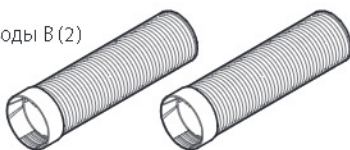

Шурупы (9) (для крепления монтажной пластины)



Алюминиевая лента (2)



Крышка воздуховода (2)

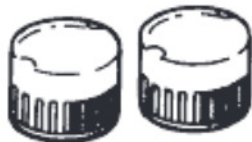

Фланцевая гайка (2)



Монтажная пластина крышки воздуховода (2)



Винты крепления крышки воздуховода (4)



Перед установкой

Удалите два винта крепления основного блока для снятия монтажной пластины.

Примечания:

1. Не потеряйте винты. Они понадобятся после установки основного блока.
2. Поверхность Лоссей глянцевая, будьте осторожны, не поцарапайте ее. Постелите картон или подобное, на него положите виниловую пленку, используемую для упаковки основного блока, снимите монтажную пластину с основного блока, повернутого, как показано на рисунке.
3. Заслонка Лоссей закрыта при транспортировке.

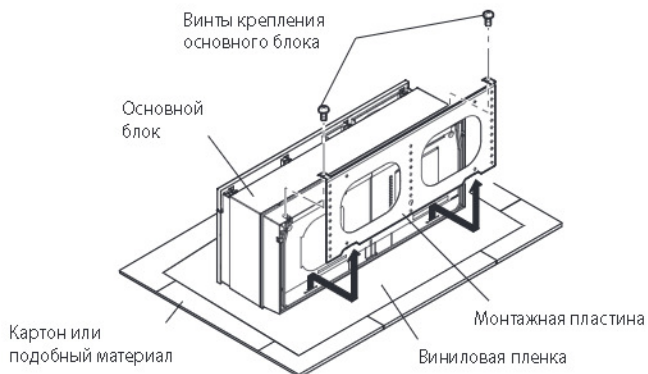

Отверстия в стене

1. Определение места установки.

1) Обеспечьте требуемый зазор (не менее 64 мм сверху, 83 мм слева и справа и 113 мм снизу) вокруг монтажной пластины, как показано на рисунке ниже.

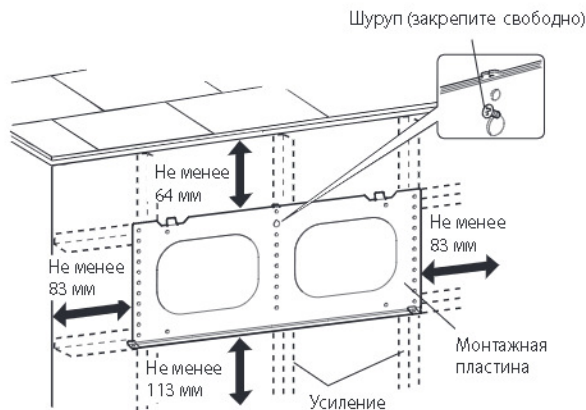

*Ничто не должно загромождать фронтальную часть блока.
(Не размещайте что-либо блокирующее воздушный поток перед Лоссней).

2) Убедитесь, что усиление внутренней стены расположено правильно, обеспечивая надежное крепление монтажной пластины. (Если усиления стены нет, обеспечьте поддерживающие конструкции).

3) Разместите монтажную пластину на стене.

4) Прикрепите монтажную пластину свободно (одним шурупом).

Примечание.

Убедитесь, что поверхность крепления монтажной пластины плоская.

Если поверхность не плоская, при работе Лоссней может возникать шум или заслонка может работать неправильно.

2. Расположение отверстий в стене.

Располагайте отверстия в стороне от препятствий в стене, в пределах, указанных на схеме установки на стр. 3.

3. Просверлите отверстия в стене.

1) Снимите свободно закрепленную монтажную пластину. (Оставьте на месте шуруп крепления, указанный в п.1)

2) Просверлите отверстия в стене диаметром от 85 до 90 мм.

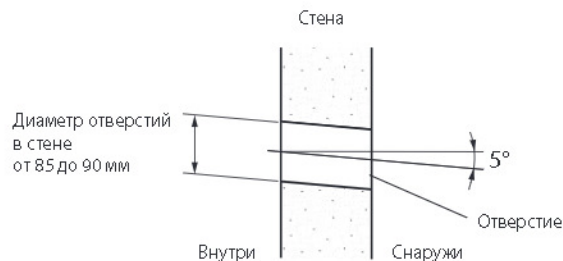

Примечание.

Отверстия должны иметь уклон в сторону наружной стены. Это предотвращает проникновение дождевой воды в помещение.

4. Прокладка кабеля питания и соединительного кабеля.

Только для VL-100EU5-E

1) Определите место выхода кабеля питания и соединительного кабеля и просверлите отверстие (см. схему установки на стр. 3).

2) Проведите кабель питания и соединительный кабель на внутреннюю сторону.

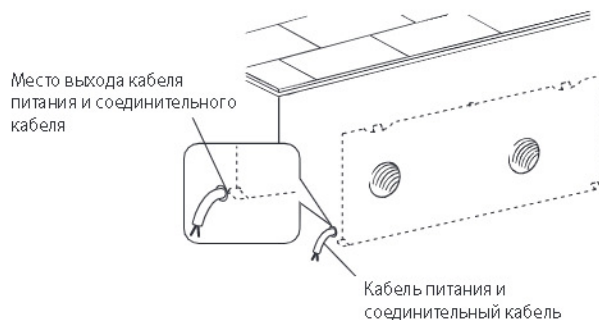

Примечание.

Для VL-100U5-E установите розетку электропитания в пределах длины кабеля питания. (Эффективная длина кабеля питания 3 м.)

Обрезка приточного/вытяжного воздуховодов

1) Измерьте толщину стены.

(Если толщина стены более 300 мм, используйте приточный/вытяжной воздуховоды В.) (См. стр. 5, раздел 4 руководства по установке.)

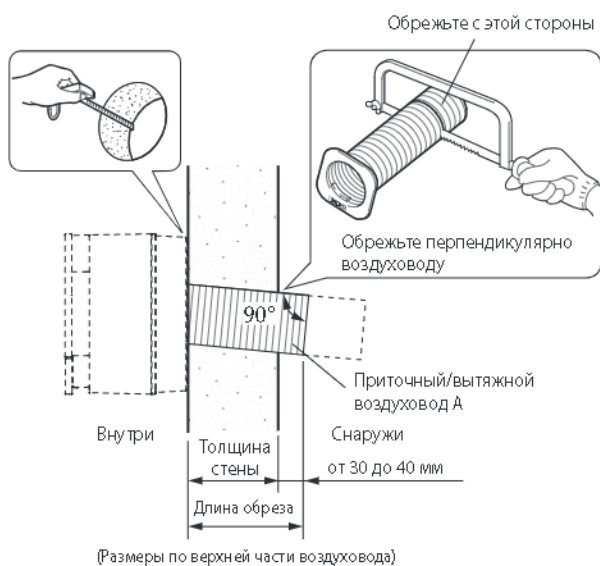

2) Обрежьте приточный/вытяжной воздуховоды А перпендикулярно оси трубы, длиной, указанной на рисунке выше.

• Если длина воздуховода больше указанной, не удастся установить крышку воздуховода.

3) Подготовка приточного/вытяжного воздуховодов.

• Вставьте каждый приточный/вытяжной воздуховод А в пластину крепления воздуховода и поверните его против часовой стрелки до фиксации всех четырех защелок.

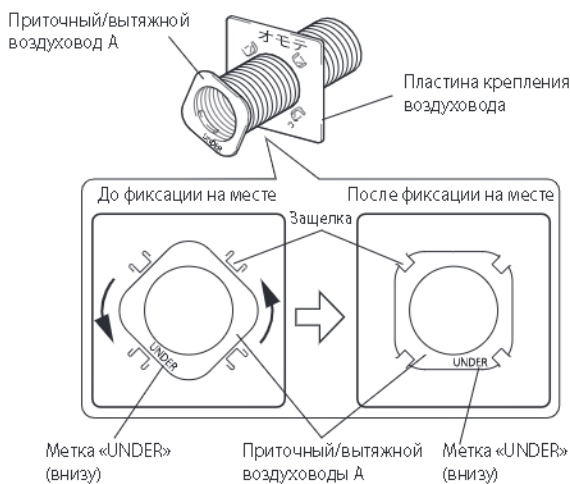

⚠ Внимание

Устанавливайте приточный/вытяжной воздуховоды А таким образом, чтобы метка «UNDER» располагалась внизу. После установки воздуховодов, проверьте, что они имеют необходимый уклон в сторону наружной стены. (Если уклона не будет, дождевая вода может проникнуть в стены и в помещение, а также заслонка может работать не правильно.)

Примечание.

Проверьте надежность фиксации каждого приточного/вытяжного воздуховода А на всех четырех защелках пластин крепления воздуховодов. (Если защелки не зафиксированы, воздуховод будет давить на заднюю часть блока Лоссней и заслонка может работать неправильно.)

4) Если толщина стены более 300 мм

Обрежьте приточный/вытяжной воздуховоды В длиной, указанной в п. 2 (толщина стены +30-40 мм).

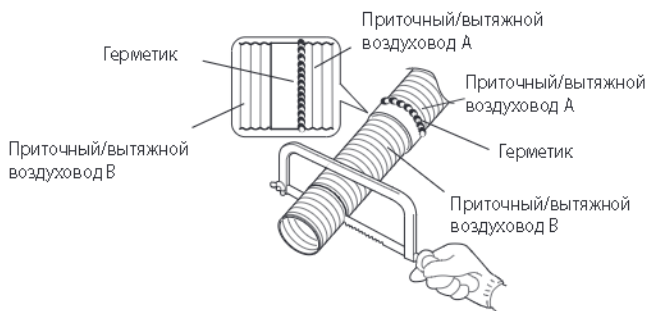

Примечания:

1. Надежно скрепите приточный/вытяжной воздуховоды А и В. (Если воздуховоды не будут соединены плотно, в место соединения может проникнуть вода.)
2. Герметизируйте соединение между приточным/вытяжным воздуховодами А и В как показано выше.

Крепление монтажной пластины

1) Предварительно прикрепите монтажную пластину к стене одним шурупом (не затягивать).

2) Используйте отвес, чтобы убедиться в вертикальном креплении монтажной пластины (отклонение в пределах 1°).

3) Прикрепите пластину 8 шурупами в местах усиления стены.

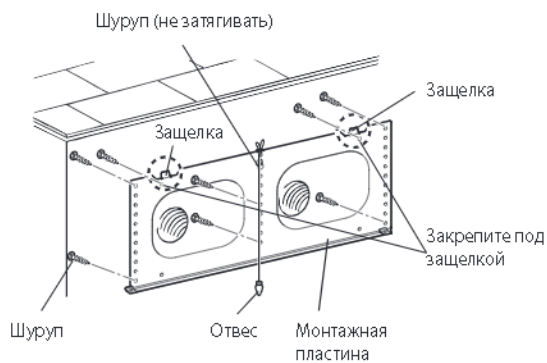

Примечания:

1. Закрепите в двух местах недалеко от защелки и под защелкой. (См. рисунок выше).
2. Для крепления пластины к бетонной стене используйте дюбели (приобретаются на месте).

Крепление приточного/вытяжного воздухопроводов

- 1) Вставьте приточный/вытяжной воздухопроводы с прикрепленными пластинами крепления воздухопровода в отверстия в стене.
- 2) Плотно изолируйте примыкание приточного/вытяжного воздухопроводов к стене, как показано ниже, алюминиевой лентой, приобретаемой на месте. (Если изолировано не плотно, воздухопроводы могут смещаться, и заслонка может работать неправильно.)

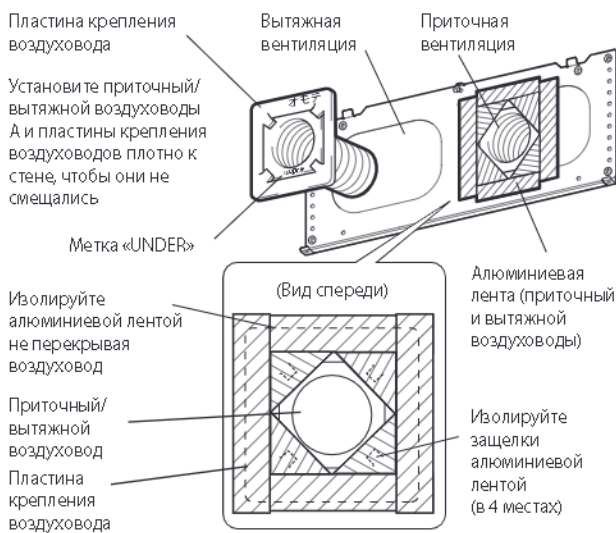

Примечания:

1. Установите приточный/вытяжной воздухопроводы меткой «UNDER» вниз.
2. После установки воздухопроводов, проверьте их уклон в сторону наружной стены.
3. При установке крышек воздухопроводов не вжимайте приточные/вытяжные воздухопроводы в отверстия стены. (Заслонка может работать неправильно.)

Крепление основного блока

Для VL-100U5-E

- 1) Зацепите отверстие защелки на основном блоке за защелку монтажной пластины, как показано ниже (обе стороны).
- 2) Прижмите основной блок к стене и закрепите его с помощью двух винтов. Одновременно плотно прижмите кабель электропитания в прорезь сбоку основного блока. (Блок не встанет плотно, если кабель не попадет в вырез.)

⚠ Внимание

Плотно затяните два винта. (Если блок прикреплен к стене с зазором, это приведет к загрязнению стены.)

- 3) Вставьте вилку электропитания в розетку.

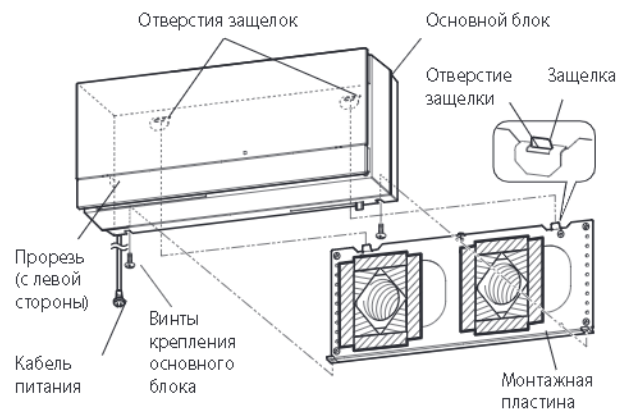

Для VL-100EU5-E

- 1) Откройте панель. Нажмите пальцами на центры обеих сторон блока и потяните вперед и вверх.
- 2) Снимите крышку А клеммной колодки с основного блока.
- 3) Удалите винт и снимите крышку В клеммной колодки.

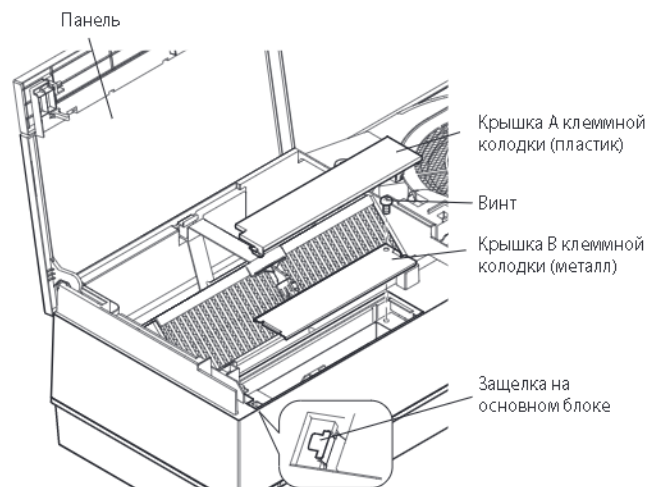

Примечание.

Не потеряйте снятые крышки и винт.

4) Протяните кабель питания и соединительный кабель через отверстие в задней части блока.

5) Зацепите отверстие защелки на основном блоке за защелку монтажной пластины (обе стороны).

6) Прижмите основной блок к стене и прикрепите его двумя винтами.

⚠ Внимание

Плотно затяните два винта. (Если блок прикреплен к стене с зазором, это приведет к загрязнению стены.)

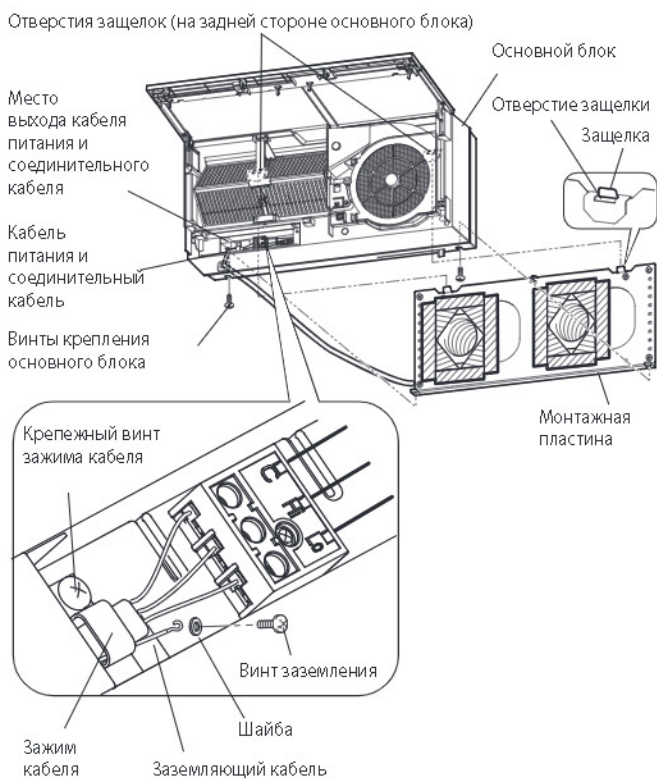

Используйте шайбы в местах, указанных на рисунке.

7) Подключите проводку Лоссей.

Для работы необходим переключатель управления. Выключатель управления и проводка подключения выделены жирным на схеме подключения ниже.

Подходящий кабель: от Ø0,5 до Ø2,0 мм

Снимите изоляцию с последних 10 мм кабеля питания и кабеля соединения и подключите в клеммной колодке.

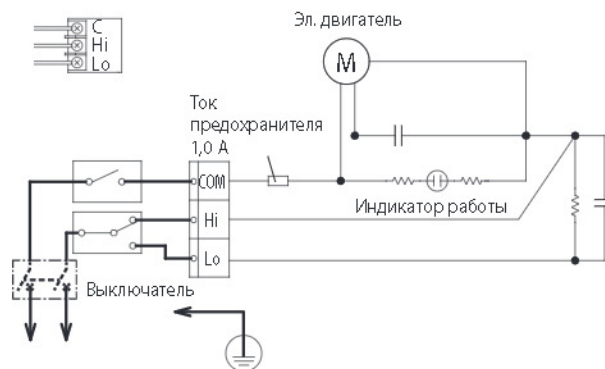

8) Прикрепите заземляющий кабель к клеммной колодке винтом заземления для обеспечения заземления.

9) Закрепите проводку питания и заземления кабельным зажимом.

10) Убедитесь, что кабели надежно закреплены в клеммной колодке.

11) Привинтите крышку В клеммной колодке, затем закрепите крышку А клеммной колодки.

12) Спустите и закройте панель.

13) Включите автоматический выключатель.

Наружные конструкции

1. Герметизация отверстий в стене.

Герметизируйте все зазоры между воздуховодами и отверстиями в стене герметиком, приобретаемым на месте.

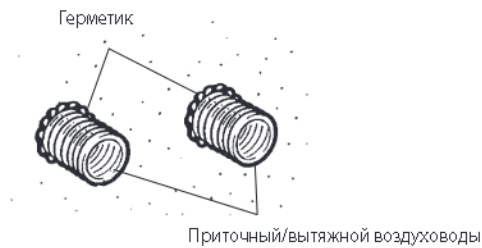

3. Защита от попадания дождевой воды.

Герметизируйте периметр примыкания крышек воздуховодов к стене.

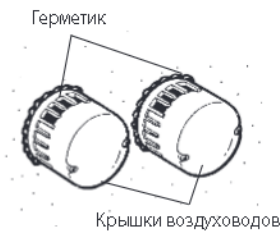

Примечание.

Некачественная герметизация может привести к проникновению воды.

2. Установка крышек воздуховодов.

- 1) Вставьте монтажные пластины крышек воздуховодов в приточные/вытяжные воздуховоды.
- 2) Затяните фланцевые гайки. (Метка «UPPER» (верх) должны быть в верхней части монтажной пластины крышки воздуховода.)
- 3) Прикрепите крышки воздуховодов винтами крепления.

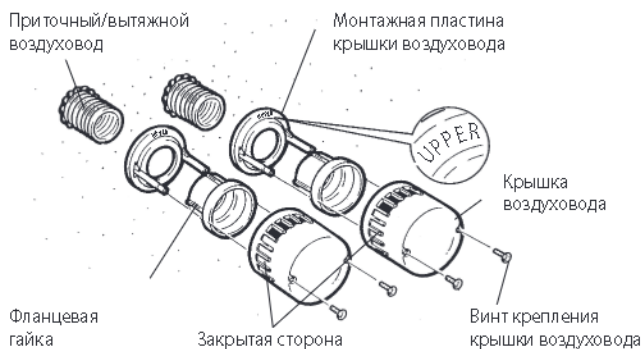

Примечания:

1. Отверстия в крышках воздуховодов закрыты с одной стороны, чтобы приточный воздух и воздух вытяжки не смешивались. Устанавливайте крышки обоих воздуховодов закрытой стороной в левую сторону, как показано выше.
2. Если крышки воздуховодов смещены, проверьте правильность размеров обрезки воздуховодов. (Сильное нажатие на воздуховод в сторону стены может привести к смещению воздуховода и некорректной работе заслонки.)
3. Монтажная пластина крышки воздуховода имеет два отверстия Ø5 мм. Прикрепите пластины к стене через эти отверстия.

Проверка после установки

- После завершения установки, до тестового запуска, выполните проверку системы согласно контрольной таблице.
- Исправьте все обнаруженные неисправности. (Несоблюдение этого требования несет угрозу Вашей безопасности)
- Контрольная таблица

	Проверка	Меры по устранению	Проверено?
Установка	Основной блок установлен достаточно надежно?	Используйте усилители или поддерживающие конструкции.	
	Основной блок закреплен надежно?	Затяните винты крепления.	
	Панель закрыта надежно?	Закройте панель.	
	Герметизация выполнена? (Приточные/вытяжные воздуховоды и периметр крышек воздуховодов должны быть герметизированы.)	Герметизируйте. (Некачественная герметизация приведет к проникновению воды.)	
Перед запуском	Используется номинальное напряжение?	Применяйте номинальное напряжение. (Использование другого напряжения может привести к повреждению устройства.)	
Проверка работы	Позиции переключателя режимов соответствуют режимам работы Лоссней? (Только для VL-100EU5-E)	Неправильная проводка. Выполните проводку согласно схеме подключения.	
	Слышны удары вентилятора о что-нибудь?	Откройте панель, выньте воздушный фильтр и удалите посторонние предметы и мусор (в местах, которые Вы можете видеть.)	
	Слышны необычные звуки при запуске и остановке устройства?	Прикрепите приточные/вытяжные воздуховоды и пластины крепления воздуховодов плотно к стене.	
	Заслонка работает плавно?		

Тестовый запуск

Произведите тестовый запуск в присутствии клиента, если это возможно.

1. Включите питание.

- 1) Включите автоматический выключатель.
- 2) Вставьте вилку питания в розетку (только VL-100U5-E).

2. Проверьте режимы работы.

- Обратитесь к инструкции по эксплуатации.
Передвиньте переключатель заслонки в положение «открыто».

3. Убедитесь в отсутствии ненормальной вибрации и шума. После этого выключите устройство.

- 1) После остановки передвиньте заслонку в положение «закрыто». (Это предупреждает проникновение пыли внутрь устройства до его использования клиентом.)
- 2) Выньте вилку питания из розетки (только для VL-100U5-E).
- 3) Выключите автоматический выключатель.

Должно быть объяснено клиенту

- Покажите клиенту размещение автоматического выключателя, розетки или настенного выключателя.
- Расскажите клиенту о результатах проверки по контрольному листу.
- Передайте клиенту Руководство по установке и Инструкцию по эксплуатации.
- Если клиент отсутствует, объясните и покажите это заказчику (например, владельцу) или управляющему.

mitsubishi electric corporation

HEAD OFFICE:

TOKYO BLDG., 2-7-3, MARUNOUCHI, CHIYODA-KU, TOKYO 100-8310, JAPAN

AUTHORIZED REPRESENTATIVE IN EU:

mitsubishi electric europe b.v.

HARMAN HOUSE, 1 GEORGE STREET, UXBRIDGE, MIDDLESEX, UB8 1QQ, U.K.

Information on Disposal



Note: This symbol mark is for EU countries only.

This symbol mark is according to the directive 2002/96/EC Article 10 Information for users and Annex IV, and/or to the directive 2006/66/EC Article 20 Information for end-users and Annex II.

English

Your MITSUBISHI ELECTRIC product is designed and manufactured with high quality materials and components which can be recycled and/or reused.

This symbol means that electrical and electronic equipment, batteries and accumulators, at their end-of-life, should be disposed of separately from your household waste.

If a chemical symbol is printed beneath the symbol shown above, this chemical symbol means that the battery or accumulator contains a heavy metal at a certain concentration. This will be indicated as follows:

Hg: mercury (0,0005%), Cd: cadmium (0,002%),
Pb: lead (0,004%)

In the European Union there are separate collection systems for used electrical and electronic products, batteries and accumulators.

Please, dispose of this equipment, batteries and accumulators correctly at your local community waste collection/recycling centre.

Please, help us to conserve the environment we live in!

Deutsch

Ihr MITSUBISHI ELECTRIC-Produkt wurde unter Einsatz von qualitativ hochwertigen Materialien und Komponenten konstruiert und gefertigt, die für Recycling und/oder Wiederverwendung geeignet sind.

Dieses Symbol bedeutet, dass elektrische und elektronische Geräte sowie Batterien und Akkus am Ende ihrer Nutzungsdauer von Hausmüll getrennt zu entsorgen sind.

Wenn ein chemisches Symbol unterhalb des oben abgebildeten Symbols erscheint, bedeutet dies, dass die Batterie bzw. der Akku ein Schwermetall in einer bestimmten Konzentration enthält. Dies wird wie folgt angegeben:

Hg: Quecksilber (0,0005 %), Cd: Cadmium (0,002 %),
Pb: Blei (0,004 %)

In der Europäischen Union gibt es unterschiedliche Sammelsysteme für gebrauchte Elektrik- und Elektronikgeräte einerseits sowie Batterien und Akkus andererseits.

Bitte entsorgen Sie dieses Gerät, Batterien und Akkus vorschriftsmäßig bei Ihrer kommunalen Sammelstelle oder im örtlichen Recycling-Zentrum.

Bitte helfen Sie uns, die Umwelt zu erhalten, in der wir leben!

Italiano

Questo prodotto MITSUBISHI ELECTRIC è stato progettato e fabbricato con materiali e componenti di alta qualità, che possono essere riciclati e/o riutilizzati.

Questo simbolo significa che i prodotti elettrici ed elettronici, le batterie e gli accumulatori, devono essere smaltiti separatamente dai rifiuti casalinghi alla fine della loro vita di servizio.

Se sotto il simbolo mostrato sopra è stampato un simbolo chimico, il simbolo chimico significa che la batteria o l'accumulatore contiene un metallo pesante con una certa concentrazione. Ciò viene indicato come segue:

Hg: mercurio (0,0005%), Cd: cadmio (0,002%),
Pb: piombo (0,004%)

Nell'Unione Europea ci sono sistemi di raccolta differenziata per i prodotti elettrici ed elettronici, le batterie e gli accumulatori usati.

Per disfarsi di questo prodotto, delle batterie e degli accumulatori, portarli al centro locale di raccolta/riciclaggio dei rifiuti.

Aiutateci a conservare l'ambiente in cui viviamo!

Français

Votre produit Mitsubishi Electric est conçu et fabriqué avec des matériels et des composants de qualité supérieure qui peuvent être recyclés et/ou réutilisés.

Ce symbole signifie que les équipements électriques et électroniques, les batteries et les accumulateurs, à la fin de leur durée de service, doivent être éliminés séparément des ordures ménagères.

Si un symbole chimique est imprimé sous le symbole illustré ci-dessus, il signifie que la batterie ou l'accumulateur contient une certaine concentration de métal lourd. Elle sera indiquée comme suit : Hg : mercure (0,0005%), Cd : cadmium (0,002%),

Pb : plomb (0,004%)

Dans l'Union Européenne, il existe des systèmes sélectifs de collecte pour les produits électriques et électroniques, les batteries et les accumulateurs usagés.

Nous vous prions donc de confier cet équipement, ces batteries et ces accumulateurs à votre centre local de collecte/recyclage.

Aidez-nous à conserver l'environnement dans lequel nous vivons !

Les machines ou appareils électriques et électroniques contiennent souvent des matières qui, si elles sont traitées ou éliminées de manière inappropriée, peuvent s'avérer potentiellement dangereuses pour la santé humaine et pour l'environnement.

Cependant, ces matières sont nécessaires au bon fonctionnement de votre appareil ou de votre machine.

Pour cette raison, il vous est demandé de ne pas vous débarrasser de votre appareil ou machine usagé avec vos ordures ménagères.

Español

Su producto MITSUBISHI ELECTRIC está diseñado y fabricado con materiales y componentes de alta calidad que pueden ser reciclados y/o reutilizados.

Este símbolo significa que el aparato eléctrico y electrónico, las pilas, baterías y los acumuladores, al final de su ciclo de vida, se deben tirar separadamente del resto de sus residuos domésticos.

Si hay un símbolo químico impreso debajo del símbolo mostrado arriba, este símbolo químico significa que la pila, batería o el acumulador contienen un metal pesado con cierta concentración.

Esto se indicará de la forma siguiente:

Hg: mercurio (0,0005%), Cd: cadmio (0,002%),
Pb: plomo (0,004%)

En la Unión Europea existen sistemas de recogida específicos para productos eléctricos y electrónicos, pilas, baterías y acumuladores usados.

Por favor, deposite los aparatos mencionados, las pilas, baterías y acumuladores en el centro de recogida/reciclado de residuos de su lugar de residencia local cuando quiera tirarlos.

¡Ayúdenos a conservar el medio ambiente!

Português

O seu produto MITSUBISHI ELECTRIC foi concebido e produzido com materiais e componentes de alta qualidade que podem ser reciclados e/ou reutilizados.

Este símbolo significa que o equipamento eléctrico e electrónico, as baterias e os acumuladores, no final da sua vida útil, devem ser deitados fora separadamente do lixo doméstico.

Se houver um símbolo químico impresso por baixo do símbolo mostrado acima, o símbolo químico indica que a bateria ou acumulador contém metais pesados numa determinada concentração. Isto aparecerá indicado da maneira seguinte:

Hg: mercúrio (0,0005%), Cd: cádmio (0,002%),
Pb: chumbo (0,004%)

Na União Europeia existem sistemas de recolha separados para produtos eléctricos e electrónicos, baterias e acumuladores usados.

Por favor, entregue este equipamento, as baterias e os acumuladores correctamente, no seu ponto local de recolha/reciclagem.

Por favor, ajude-nos a conservar o ambiente em que vivemos!



Svenska

Denna produkt från MITSUBISHI ELECTRIC är designad och tillverkad av material och komponenter med hög kvalitet som kan återvinnas och/eller återanvändas.

Denna symbol betyder att förbrukade elektriska och elektroniska produkter, batterier och ackumulatörer skall sorteras och hanteras separat från hushållsavfall.

Om det finns en kemisk beteckning tryckt under ovanstående symbol betyder det att batteriet eller ackumulatören innehåller en tungmetall med en viss koncentration. Detta anges på följande sätt:

Hg: kvicksilver (0,0005%), Cd: kadmium (0,002%),
Pb: bly (0,004%)

Inom den Europeiska Unionen finns det separata insamlingsystem för begagnade elektriska och elektroniska produkter, batterier och ackumulatörer.

Var vänlig lämna denna produkt, batterier och ackumulatörer hos din lokala mottagningsstation för avfall och återvinning.

Var snäll och hjälp oss att bevara miljön vi lever i!

Dansk

Dit produkt fra MITSUBISHI ELECTRIC er designet og fremstillet med kvalitetsmaterialer og komponenter, der kan genindvindes og/eller genbruges.

Dette symbol viser, at elektrisk eller elektronisk udstyr, batterier og akkumulatører ikke må bortskaffes sammen med almindeligt husholdningsaffald efter endt levetid.

Hvis der er trykt et kemisk symbol under symbolet ovenfor, betyder det, at batteriet eller akkumulatøren indeholder en bestemt koncentration af et tungmetall. Dette angives som følger:

Hg: kviksølv (0,0005 %), Cd: cadmium (0,002 %),
Pb: bly (0,004 %)

I EU er der særlige indsamlingsordninger for brugte elektriske og elektroniske produkter, batterier og akkumulatører.

Bortskaf udstyret, batterier og akkumulatører korrekt på en lokal affalds-/genbrugsplads.

Hjælp os med at bevare det miljø, vi lever i!

Norsk

For norske brukere:

Dette produktet fra MITSUBISHI ELECTRIC er konstruert og produsert med materialer og komponenter av høy kvalitet, som kan resirkuleres og/eller brukes om igjen.

Dette symbolet betyr at elektrisk og elektronisk utstyr, batterier og akkumulatører, ikke bør kasseres sammen med husholdningsavfallet når de har nådd slutten av sin levetid.

Hvis det er trykt et kjemisk symbol under det symbolet som er vist over, betyr det kjemiske symbolet at batteriet eller akkumulatøren inneholder et tungmetall i en viss konsentrasjon. Dette vil vises som følger:

Hg: kvikksølv (0,0005 %), Cd: kadmium (0,002 %),
Pb: bly (0,004 %)

I Norge finnes det egne innsamlingsystemer for brukte elektriske og elektroniske produkter, batterier og akkumulatører.

Kasser dette utstyret, batteriene og akkumulatorene ved den lokale gjenbruks- eller resirkuleringsstasjonen.

Hjelp oss å bevare det miljøet vi lever i!

Suomi

Tämä MITSUBISHI ELECTRIC -tuote on suunniteltu ja valmistettu korkealuokkaisista materiaaleista ja/tai osista, jotka voidaan kierrättää ja käyttää uudelleen.

Tämä symboli tarkoittaa, että sähkö- ja elektroniikkalaitteet, paristot ja akut täytyy niiden käyttöiän jälkeen hävittää erillään talousjätteistä.

Jos yllä olevan symbolin alapuolelle on painettu kemiallinen symboli, se tarkoittaa, että paristolla tai akulla on tietty raskasmetallipitoisuus. Se ilmoitetaan seuraavasti:

Hg: elohopea (0,0005 %), Cd: kadmium (0,002 %),
Pb: lyijy (0,004 %)

Käytetyillä sähkö- ja elektroniikkalaitteilla, paristoilla ja akuilla on Euroopan Yhteisössä omat keräysjärjestelmänsä.

Toimita tämä laite, paristot ja akut paikalliseen jätehuolto-/kierrätyskeskukseen.

Autta meitä suojelemaan ympäristöä, jossa elämme!

Nederlands

Mitsubishi Electric producten zijn ontwikkeld en gefabriceerd uit eerste kwaliteit materialen. De onderdelen kunnen worden gerecycled en/of worden hergebruikt.

Het symbool betekent dat de elektrische en elektronische onderdelen, batterijen en accu's op het einde van de gebruiksduur gescheiden van het huishoudelijk afval moeten worden ingezameld. Wanneer er onder het bovenstaande symbool een chemisch symbool staat gedrukt, betekent dit dat de batterij of accu metalen in een bepaalde concentratie bevat. Dit wordt als volgt aangeduid:

Hg: kwik (0,0005%), Cd: cadmium (0,002%),
Pb: lood (0,004%)

In de Europese Unie worden elektrische en elektronische producten, batterijen en accu's afzonderlijk ingezameld.

Breng deze apparatuur, batterijen en accu's dan naar het gemeentelijke afvalinzamelingspunt.

Help ons mee het milieu te beschermen!

Ελληνικά

Το προϊόν MITSUBISHI ELECTRIC που διαθέτετε είναι σχεδιασμένο και κατασκευασμένο από υλικά και εξαρτήματα υψηλής ποιότητας, τα οποία μπορούν να ανακυκλωθούν ή/και να χρησιμοποιηθούν ξανά.

Το σύμβολο αυτό σημαίνει ότι ο ηλεκτρικός και ηλεκτρονικός εξοπλισμός, οι μπαταρίες και οι συσσωρευτές, στο τέλος της διάρκειας ζωής τους, θα πρέπει να απορριφτούν ξεχωριστά από τα υπόλοιπα οικιακά απορρίμματα σας.

Αν έχει εκτυπωθεί ένα χημικό σύμβολο κάτω από το σύμβολο που απεικονίζεται ανωτέρω, αυτό το χημικό σύμβολο σημαίνει ότι η μπαταρία ή ο συσσωρευτής περιέχει ένα βαρύ μέταλλο σε ορισμένη συγκέντρωση. Αυτό θα υποδεικνύεται ως ακολούθως:

Hg: υδράργυρος (0,0005%), Cd: κάδμιο (0,002%),
Pb: μόλυβδος (0,004%)

Στην Ευρωπαϊκή Ένωση υπάρχουν ξεχωριστά συστήματα συλλογής για τα χρησιμοποιημένα ηλεκτρικά και ηλεκτρονικά προϊόντα, τις μπαταρίες και τους συσσωρευτές.

Παρακαλούμε διαθέστε αυτόν τον εξοπλισμό, τις μπαταρίες και τους συσσωρευτές στο τοπικό σας κοινοτικό κέντρο συλλογής/ανακύκλωσης απορριμμάτων.

Βοηθήστε μας να προστατεύσουμε το περιβάλλον στο οποίο ζούμε!