

## **Mitsubishi Lossnay Ventilator**

MODEL:

**VL-100U5-E** (pull cord Type)

**VL-100EU5-E** (wall switch Type)

## **Operating Instructions**

# Mitsubishi Lossnay Ventilator

MODEL:

**VL-100U5-E** (pull cord Type)

**VL-100EU5-E** (wall switch Type)

## Operating Instructions

Please read these instructions thoroughly to ensure safe and proper use.

Before proceeding with operation, please be sure to read "Safety precautions", as it will tell you how to operate the Lossnay ventilator properly and safely.

Do not install the unit yourself. (The safety and performance of customer-installed units is not guaranteed.)

If the supply cord is damaged, it must be replaced by the manufacturer, its service agent or a similarly qualified persons in order to avoid a hazard. (VL-100U5-E only)

- Contact your dealer.

## For Customer

| Contents                            | Page |
|-------------------------------------|------|
| Safety precautions.....             | 1    |
| When using the unit.....            | 3    |
| Features .....                      | 4    |
| Names of parts .....                | 4    |
| Before you start the Lossnay.....   | 4    |
| Operation.....                      | 5    |
| If cold air is blowing on you ..... | 5    |
| Maintenance.....                    | 6    |
| Troubleshooting.....                | 8    |
| Specifications .....                | 9    |
| After-sales servicing .....         | 9    |

## Safety precautions

Hazards created by mishandling and their severity are indicated by the following markers.

### **Warning:**

This applies to mishandling or misoperation of the product which could lead to a fatal or serious injury.

### **Caution:**

This applies to mishandling or misoperation of the product which will lead to an injury or damage to your home, household effects, etc.

### **Warning**



- Do not cut, damage or physically alter the power cord\*1 or subject it to unreasonable bending, pulling, twisting or bundling.
  - You could damage the cord, resulting in fire or electric shock.
- Do not turn the Lossnay switch ON or OFF if there is a flammable gas leak.
  - Sparks from electric contacts could cause explosions. Open a window to ventilate the room.



- Do not disassemble the unit in ways that require physical alteration or tools.
  - Fire, electric shock or injury could result.



- Do not let the unit get wet.
  - Fire or electric shock could result.



- Do not insert or remove the power plug\*1 with wet hands.
  - Electric shock could result.



- Use at the rated voltage.
  - Fire or electric shock could result.
- Check that there is no dust on the power plug\*1.
  - A dusty plug could cause fire from a short circuit.
- Insert the plug\*1 completely into the socket, making sure it is not loose.
  - A loose fit could result in electric shock or fire.
- Always shut off circuit breakers or remove the power plug\*1 from the wall outlet before performing maintenance work.
  - Electric shock and burns could result if power is flowing.

**- Immediately halt use in the event of malfunction or breakdown.**

- Continued use of the Lossnay could result in smoke, fire, electric shock or injury.

\* Promptly shut off the circuit breaker or remove the power plug\*<sup>1</sup> from the wall outlet. Then contact the store of purchase for inspection and repair.

<Examples of malfunction and breakdown>

- Blades do not turn when power is turned on.
- The unit makes strange noises or vibrates while running.
- Blade rotation is slow or irregular. (Motors require periodic maintenance.)
- You smell burning.
- The unit mount is corroded or damaged.

**- Make sure that the outside air intake opening is positioned so that it will not take in combustion gases or other exhaust.**

- If intake air is not fresh, oxygen could become depleted in the room.

**⚠ Caution**



Prohibited

**- Do not place combustion equipment in the direct path of the air from the unit.**

- Incomplete combustion could result in accidents.

**- Do not use the unit in excessively hot areas (40°C or more), near open flames, areas prone to oily smoke, or where it could come in contact with organic solvents.**

- Fire could result.

**- Never attach the unit to the ceiling.**

- Injury could result if the unit falls.

**- A fan rotates inside the unit during operation. Never stick anything inside the unit during operation.**

- Injury could result.

**- Do not use the unit in a bathroom or other highly humid location.**

- Electric shock or breakdown could result.

**- Install the outdoor weather covers packaged with the unit.**

- Rainwater entering the unit could result in electric shock, fire or indoor items getting wet.

**- If using a step-ladder for maintenance, be sure to place it on level ground where there is nothing underfoot.**

- Injury could result from falling over.

**- Wear gloves when maintaining the unit.**

- Failure to wear gloves could result in injury.

**- After maintenance, reattach parts securely.**

- Injury could result if the unit falls.

**- Never remove the power plug\*<sup>1</sup> by pulling on the cord. Always grasp the plug itself.**

- Could result in electric shock or shorts, or could cause fires.

**- Always shut off circuit breakers or remove the power plug\*<sup>1</sup> from the wall outlet during long periods of disuse.**

- Failure to do so could result in electric shock from deteriorated insulation, or fire from a short circuit.

**- If the outside air is cold, winds are strong, snow or rain is falling heavily, or there is mist or fine snow, turn the Lossnay off and close the manual shutter.**

- Water or snow could infiltrate the Lossnay with the air supply, resulting in weather damage.

**- This appliance is not intended for use by persons (including children) with reduced physical sensory or mental capabilities, or lack of experience and knowledge, unless they have been given supervision or instruction concerning use of the appliance by a person responsible for their safety. Children should be supervised to ensure that they do not play with the appliance.**

(This appliance can be used by children aged from 8 years and above and persons with reduced physical, sensory or mental capabilities or lack of experience and knowledge if they have been given supervision or instruction concerning use of the appliance in a safe way and understand the hazards involved. Children shall not play with the appliance. Cleaning and user maintenance shall not be made by children without supervision.)

\*<sup>1</sup> Refers only to VL-100U5-E (Lossnay with plug-in power cord).

 Do NOT touch

 Do NOT use in bath or shower

 You must follow the instructions given.

## When using the unit

- **When running in winter, the Lossnay transfers the heat of indoor air to the cold outdoor air as it brings outside air in.**

This means that when outside air is colder than about  $-10^{\circ}\text{C}$ , condensation or frost may form on the panel or inside the unit.

Since condensation and frost formation varies with subtle changes in conditions (indoor humidity, air flow and the like), switch operating modes or temporarily stop the unit as conditions dictate.

- **Check that the unit is mounted properly before using it.**

- **Is the Lossnay mounted on a wall?**

- This Lossnay is designed to be mounted only on a wall. If mounted on a ceiling, it may drop off.

- **Is the special outdoor hood mounted on an exterior wall?**

- Failure to install the hood may allow wind and rain into the unit, damaging it.

- **Obey the following cautions when using the Lossnay**

- **Do not place objects around the unit.**

- Such objects may block air outlets or intake openings or may prevent servicing.
- They may also prevent you from reaching the wall outlet (for plug-in models).

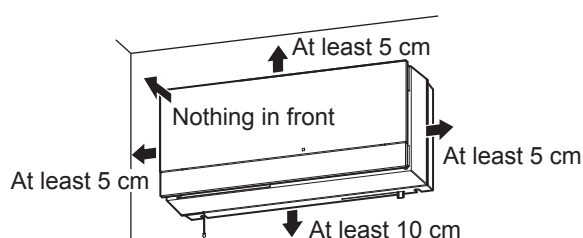

- **When an object (such as a bookshelf or a chest of drawers) is placed directly below the unit, orient the louver horizontally.**

- Failure to do so could result in a short circuit.
- Wind may blow against the object and cause it to become dirty.

- **Do not use aerosol sprays (such as insect sprays, hair sprays or cleaners) directly on the unit.**

- The panel may warp, weaken, or become damaged.

- **Do not obstruct the panel.**

- Proper ventilation may be impeded.

- **Do not pull the cord diagonally (VL-100U5-E only).**

- The unit will not operate correctly.

- **In the following cases, stop the Lossnay and close its shutter.**

- If the outside air is cold, winds are strong, snow or rain is falling heavily, there is heavy fog, or fine snow is falling. (Water or snow may infiltrate the Lossnay with the air supply, resulting in weather damage.)

- During cleaning and inspections

(Stop the Lossnay temporarily, resuming operation later.)

- **Mitsubishi recommends mounting the Lossnay away from the bed.**

If the unit is too close, you may hear operating noise or feel cold air blowing while in bed.

- **Bugs smaller than the grate openings of the outdoor hood may be able to infiltrate the unit.**

- **The motor and the air filter require periodic maintenance (replacement).** Replacement time will vary with frequency of use.



## Features

### The Lossnay ventilator, from Mitsubishi

#### Running the Lossnay

The Lossnay moves dirty indoor air outside (exhausting it) and brings clean air from the outside in (providing air supply).

When it supplies air, it brings outside air close to room temperature (functioning as a heat exchanger).

- \* The Lossnay is not an air-conditioner. It is a ventilating fan that exchanges heat as it ventilates.
- ◆ Since it not only sends indoor air out but also brings fresh air in, it works well in tightly sealed homes.
- ◆ Since it is a heat exchanger, it provides heating and cooling at a lower cost than ventilators that merely exhaust.
- ◆ Built-in filters reduce the amount of dust, pollen and other particles entering the house in outside air.
- ◆ To prevent freezing or damage to the Lossnay Core, stop the unit if the outside temperature falls below  $-10^{\circ}\text{C}$  and the room's humidity rises above 40%. (The other conditions about temperature and humidity are based on Table 1 as a reference.)

Table 1

| Outside temperature ( $^{\circ}\text{C}$ ) |                                    | -10 | -15 | -20 | -25 |
|--|------------------------------------|-----|-----|-----|-----|
| Indoors                                    | Temperature ( $^{\circ}\text{C}$ ) | 20  | 20  | 20  | 15  |
|  | Humidity (%)                       | 40  | 35  | 30  | 30  |

## Names of parts

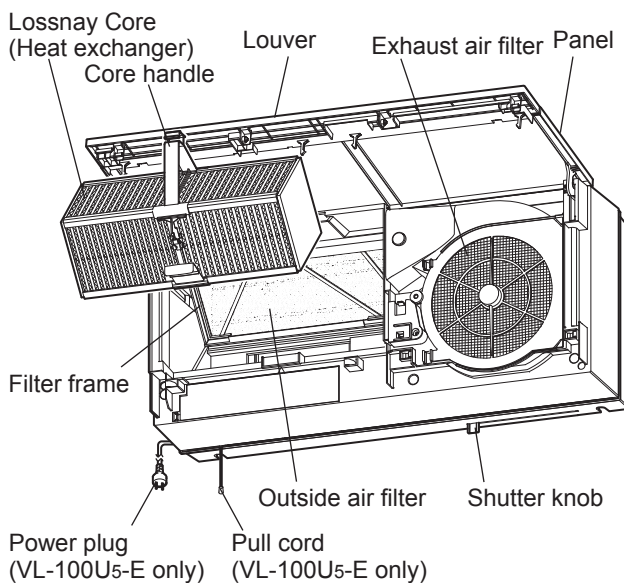

## Before you start the Lossnay

### Preparing to turn the power on

1. Turn the circuit breaker on at the distribution board.

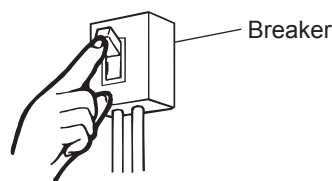

2. Insert the power plug into the wall outlet. (VL-100U5-E only)

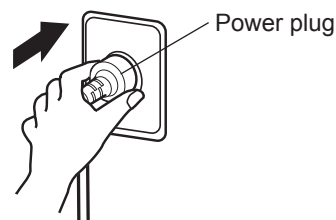

# Operation

## Note

- In the following cases, stop the Lossnay and manually move the shutter knob to the leftmost position (the closed position) to close the shutter.

- If the outside air is cold, winds are strong, snow or rain is falling heavily, there is heavy fog, or fine snow is falling. (Water or snow may infiltrate the Lossnay with the air supply, resulting in weather damage.)
- During cleaning and inspections

1. Slide the shutter knob to the open position.

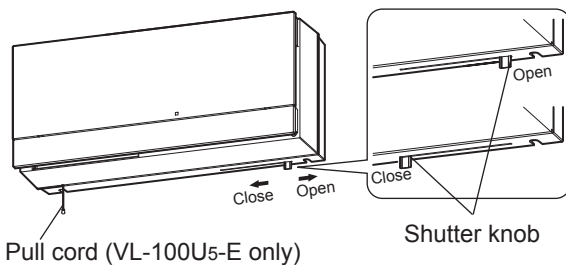

## Note

- Make sure that the shutter knob must be located in the open position, and then operate the unit.

## For VL-100U5-E

2. Switching operating modes (airflow)

Pull the cord to switch from HI to LO to Off.

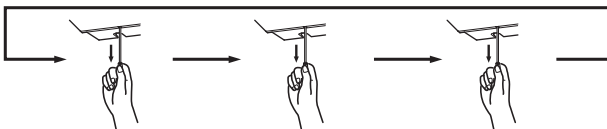

HI operation (Operation indicator lights.)      LO operation (Operation indicator lights.)      Off (Operation indicator goes out.)

## For VL-100EU5-E

2. Using the control switches.

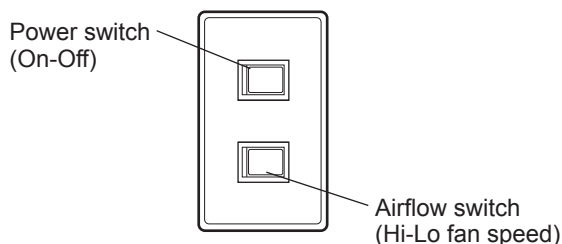

\* The switches shown above are only an example. Operations and indicators may vary depending on the switches installed.

## If cold air is blowing on you

If cold air is blowing directly on you, flip the louver toward you to change the direction of air flow from vertical to horizontal. (Move manually.)

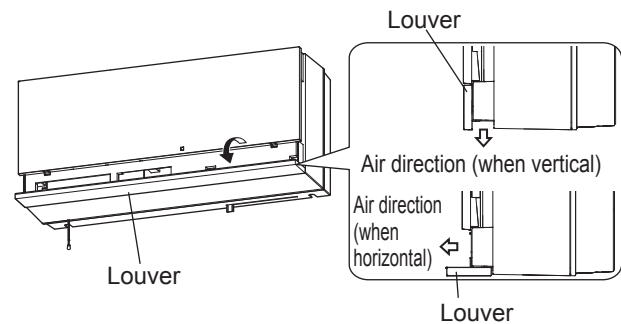

# Maintenance

To maximize the life of the Lossnay, clean off any accumulated dirt and dust on the exhaust air filter and outside air filter **at least once every six months**.

## ⚠ Warning:

- Always shut off circuit breakers or, for the VL-100U5-E, remove the power plug from the wall outlet before performing maintenance work.
- Electric shock and burns could result if power is flowing.

## ⚠ Caution:

- Wear gloves when maintaining the unit.
- Failure to wear gloves could result in injury.
- If using a step-ladder, be sure to place it on level ground where there is nothing underfoot.
- Injury could result from falling over.

## Removing and cleaning filters and the Lossnay Core

### 1. Turn the power off

- 1) Turn the Lossnay off.
- 2) Always shut off circuit breakers or, for the VL-100U5-E, remove the power plug from the wall outlet.

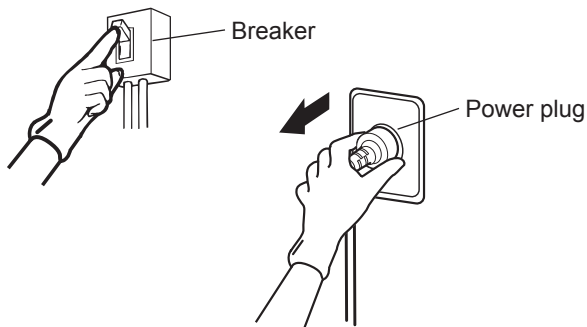

### 2. Open the panel.

Firmly open it all the way.

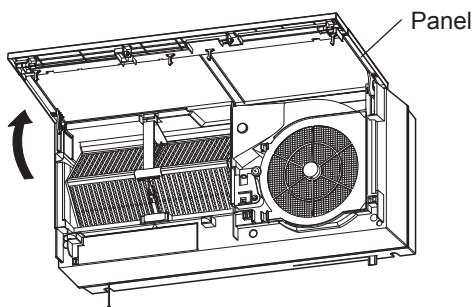

### 3. Remove the Lossnay Core.

Press the prong of the Lossnay Core's handle and pull the handle toward you to remove the core.

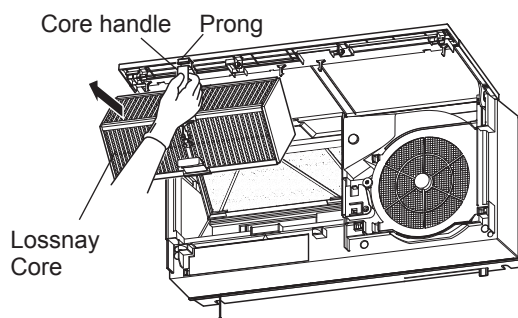

### 4. Remove the outside air filter.

- 1) Pressing on the filter frame prong, pull the filter toward you to remove the filter frame from the main unit.
- 2) Remove the outside air filter from its filter frame.

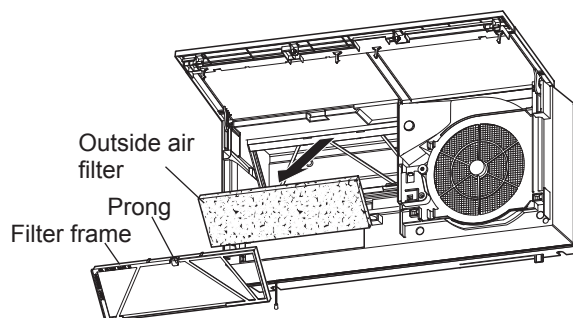

## 5. Cleaning

### Cleaning the outside air filter

Cleaning:

Vacuum the dust from the filter, and then handwash it in water with a neutral detergent or in lukewarm water (up to 40°C). Then dry it thoroughly to remove moisture.

Replacement:

Replace the filter with separately sold parts (P-100F5-E) when it has been washed five or six times

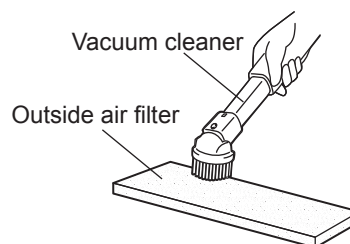

## Cleaning the exhaust air filter

Use a vacuum cleaner to remove dust.

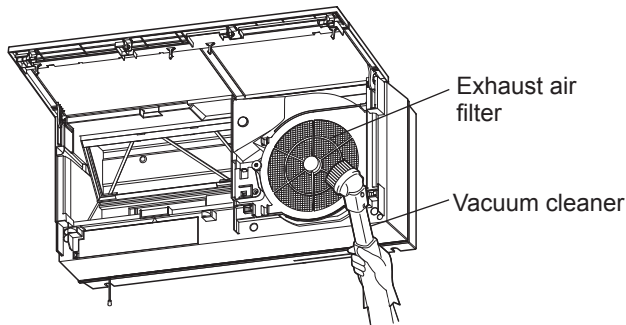

### Note

- Do not press wires, screwdrivers or hard vacuum cleaner nozzles into the surface of the exhaust air filter. (Doing so may damage the filter.)

## Cleaning the Lossnay Core

Clean the Lossnay Core at least once a year.

Use a vacuum cleaner to remove surface dust.

- Vacuum the surface gently with the vacuum cleaner nozzle.

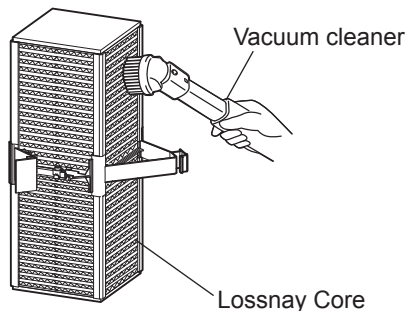

### Note

- Do not expose the Lossnay Core to water, chemicals, or volatile solutions.
- Do not expose the Lossnay Core close to open flames.
- Do not press wires, screwdrivers or hard vacuum cleaner nozzles into the surface.

## 6. Reassembly and checking after maintenance

Mount the filter and Lossnay Core by the opposite of the removal procedure.

### ⚠ Caution

- After maintenance, reattach parts securely.
- Injury could result if the unit falls.

1. Mount the outside air filter. (See page 5.)
  - Place the outside air filter into the filter frame and mount it in the main unit. (Do not confuse the top and bottom.)
2. Mount the Lossnay Core.
  - (1) Hang the center of the lower part of the Lossnay Core onto the catch on the main unit.

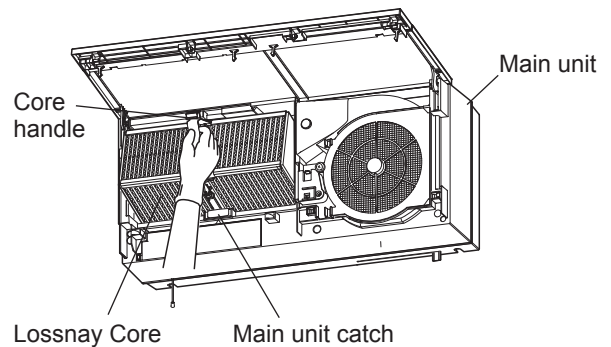

- (2) Press the top of the core handle into the main unit until you hear a click.

### Note

- Make sure that the center catches on the top and bottom of the handle and the two ends of the core are inserted all the way in.

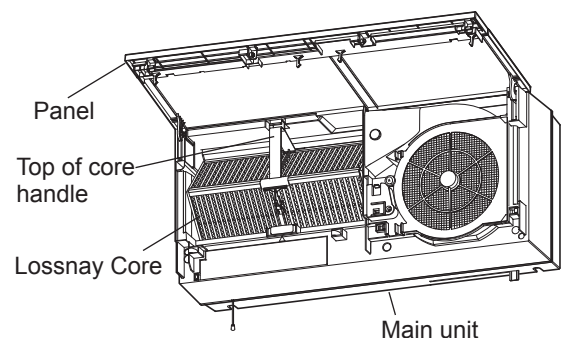

3. Close the panel.
  - Swing the panel closed until you hear a click.
4. Turn on the circuit breaker or, for the VL-100U5-E, plug the power plug into the wall outlet.
5. Turn the power on.

6. After reassembly, check the following.
- Are the filters and the panel attached securely?
  - Is the unit making no strange noises?
  - Is the unit blowing air? (Be sure to check the unit while it is running. Make sure that the shutter is open.)

### Cleaning the panel/main unit

If the panel or main unit becomes dirty, wipe it with a well-wrung cloth soaked in a solution of neutral detergent and lukewarm water (40°C or less), then wipe it with a clean cloth to remove any traces of detergent.

### Note

- **Use of any of the following solvents in maintenance may warp, weaken or discolor Lossnay components.**
  - Paint thinner, alcohol, benzene, gasoline, kerosene, aerosol sprays, alkaline cleaners, chemical wipes, or abrasive-containing detergents, such as cleansers
- **Clean any dust off of the plug. (VL-100U5-E only)**

## Troubleshooting

Inspect the unit if any of the following problems occurs. If the problem is not listed below, or the problem persists after inspection, shut off the circuit breaker on the distribution board or, for VL-100U5-E, remove the power plug from the wall outlet, and then contact your dealer.

| Model                     | Problem  | Cause  | Check the following  | Page |
|---------------------------|--|--|--|------|
| VL-100U5-E<br>VL-100EU5-E | Unit does not operate.   | No power to main unit.   | Check the power plug. (VL-100U5-E only)<br>Check whether a breaker has tripped.<br>Check whether a power failure has occurred. | 4    |
|                           | The unit is louder.<br>The unit is noisy.  | The panel or outside air filter is not attached securely.  | Reattach the panel or filter.  | 7    |
|                           |  | The outside air filter or exhaust air filter is clogged.   | Clean the filter.  | 6    |
|                           | It is cold and the shutter will not move.  | The outside air temperature, indoor air temperature and humidity may have caused the shutter to freeze in place.           | Shut the Lossnay off until outside temperatures rise, and then resume operation.   | —    |
|                           | Less air than normal is coming from the unit.  | The outside air filter or exhaust air filter is clogged.   | Clean the filter.  | 6    |
|                           | The incoming air feels cold.   | The outside air temperature has dropped.   | Turn the unit off temporarily and close the shutter, as dictated by the situation. Alternatively, change the louver direction. | 5    |
|                           | No air is coming from the unit.<br>Not much air is coming from the unit.   | The Lossnay is a heat-exchanging ventilator, so the volume of air will be lower than with an ordinary fan. This is normal. |  | —    |
|                           |  | The shutter is closed.   | Open the shutter.  | 5    |
|                           | The unit is loud.  | The shutter is closed.   | Open the shutter.  | 5    |
| The panel will not close. | The Lossnay Core or outside air filter is not mounted correctly. (A component is out of position or inserted backwards.) | Mounted the component correctly.   | 7  |      |
| VL-100EU5-E               | The operation does not match the wall switch.  | The wiring is incorrect.   | Contact your dealer.   | —    |

## Specifications

| Model                    | Supply voltage (V) | Frequency (Hz) | Notch | Power consumption (W) | Air volume (m <sup>3</sup> /hr) | Temperature exchange efficiency (%) | Noise (dB) | Weight (kg) |
|--------------------------|--------------------|----------------|-------|-----------------------|---------------------------------|-------------------------------------|------------|-------------|
| VL-100U <sub>5</sub> -E  | 220                | 50             | HI    | 30                    | 100                             | 73                                  | 36.5       | 7.5         |
|                          |                    |                | LO    | 13                    | 55                              | 80                                  | 24         |             |
|                          | 230                | 50             | HI    | 31                    | 105                             | 73                                  | 37         |             |
|                          |                    |                | LO    | 15                    | 60                              | 80                                  | 25         |             |
| VL-100EU <sub>5</sub> -E | 240                | 50             | HI    | 34                    | 106                             | 72                                  | 38         |             |
|                          |                    |                | LO    | 17                    | 61                              | 79                                  | 27         |             |
|                          | 220                | 60             | HI    | 34                    | 103                             | 73                                  | 38         |             |
|                          |                    |                | LO    | 17                    | 57                              | 80                                  | 25         |             |

\* Noise values may be higher than those listed depending on the structure of the room.

## After-sales servicing

Consult with your dealer about the after-sales services provided for this Lossnay product.

- If you hear strange sounds, if no air is blown out or if some other trouble occurs, switch off the power and contact your dealer. Consult with your dealer concerning the cost of inspection or repair work.



# Mitsubishi Lossnay-Lüfter

MODELL:

**VL-100U5-E** (Kordeltyp)

**VL-100EU5-E** (Wandschaltertyp)

## Betriebsanleitungen

Lesen Sie diese Bedienungsanweisungen zur Gewährleistung der ordnungsgemäßen und sicheren Verwendung bitte sorgfältig durch.

Vor dem weiteren Betrieb unbedingt den Abschnitt "Sicherheitsvorkehrungen" lesen, da Ihnen dieser die ordnungsgemäße und sichere Bedienung des Lossnay-Lüfters vermitteln wird.

Installieren Sie das Gerät nicht selbst. (Die Sicherheit und Leistung von Geräten, die vom Kunden selbst installiert wurden, wird nicht garantiert.)

Wenn das Stromversorgungskabel beschädigt ist, muss es vom Hersteller, seiner Servicevertretung oder ähnlich qualifiziertem Personal ausgetauscht werden, um Gefahren vorzubeugen. (nur VL-100U5-E)

- Wenden Sie sich an Ihren Händler.

## Für Kunden

| Inhalt  | Seite |
|---|-------|
| Sicherheitsvorkehrungen.....                    | 1     |
| Während des Betriebs .....                      | 3     |
| Merkmale.....                                   | 4     |
| Teilebezeichnung.....                           | 4     |
| Vor dem Einschalten des<br>Lossnay-Geräts ..... | 4     |
| Betrieb .....                                   | 5     |
| Wenn Ihnen kalte Luft entgegen bläst....        | 5     |
| Wartung .....                                   | 6     |
| Störungsbeseitigung.....                        | 8     |
| Technische Daten .....                          | 9     |
| Kundendienst.....                               | 9     |

## Sicherheitsvorkehrungen

Die folgenden Symbole verweisen auf Gefahren und ihren Schweregrad, die bei falscher Handhabung entstehen.

### **Warnung:**

Dieser Hinweis bezieht sich auf Fehlbehandlungen und -bedienungen des Produkts, die zu einer tödlichen oder schwerwiegenden Verletzung führen können.

### **Achtung:**

Dieser Hinweis bezieht sich auf Fehlbehandlungen und -bedienungen des Produkts, die zu einer Verletzung oder Sachbeschädigung Ihres Heims oder der Einrichtungsgegenstände usw. führen können.

### **Warnung**



Verboten

- **Schneiden, beschädigen oder modifizieren Sie nicht das Netzkabel\*<sup>1</sup> oder biegen, verdrehen, ziehen oder bündeln Sie es nicht unangemessen.**
  - Sie könnten das Netzkabel dabei beschädigen, was zu einem Brand oder Stromschlag führen könnte.
- **Betätigen Sie im Falle eines entzündbaren Gaslecks nicht den Lossnay-Schalter ON/OFF.**
  - Funken der elektrischen Kontakte könnten eine Explosion auslösen. Öffnen Sie das Fenster und entlüften Sie den Raum.

  
Nicht auseinanderbauen

- **Bauen Sie das Gerät nicht auf eine Weise auseinander, bei der es verändert werden muss oder Werkzeuge notwendig werden.**
  - Dies kann zu Verletzungen, Stromschlag oder Feuer führen.

  
Keinem Wasser aussetzen

- **Setzen Sie das Gerät keiner Feuchtigkeit aus.**
  - Ein Brand oder ein Stromschlag können die Folge sein.

  
Keine nassen Hände

- **Verbinden oder trennen Sie den Netzstecker\*<sup>1</sup> nicht mit nassen Händen.**
  - Die kann zu einem Stromschlag führen.

  
Sie müssen die angegebenen Anweisungen beachten.

- **Verwenden Sie das Gerät mit der angegebenen Nennspannung.**
  - Ein Brand oder ein Stromschlag können die Folge sein.
- **Stellen Sie sicher, dass sich auf dem Netzstecker\*<sup>1</sup> kein Staub abgelagert hat.**
  - Ein staubiger Stecker könnte aufgrund eines Kurzschlusses einen Brand auslösen.
- **Führen Sie den Stecker\*<sup>1</sup> vollständig in die Steckdose ein und stellen Sie sicher, dass er nicht lose sitzt.**
  - Ein loser Stecker kann zu Stromschlägen oder Brand führen.
- **Bevor Sie Wartungsarbeiten durchführen, muss immer der Schutzschalter ausgeschaltet oder der Netzstecker\*<sup>1</sup> von der Steckdose getrennt werden.**
  - Wenn weiterhin Strom fließt könnte dies zu Stromschlägen oder Verbrennungen führen.

- **Halten Sie den Betrieb sofort an, wenn das Gerät fehlerhaft funktioniert oder ein technischer Defekt auftritt.**
  - Ein weiterer Einsatz des Lossnay-Geräts könnte zu Rauchbildung, Brand, Stromschlägen führen oder Verletzungen verursachen.
- \* Schalten Sie unverzüglich den Schutzschalter aus oder trennen Sie den Netzstecker\*<sup>1</sup> von der Steckdose. Wenden Sie sich anschließend an Ihren Händler für eine Inspektion oder Reparatur.
 

<Beispiele für eine Fehlfunktion oder einen technischen Defekt>

  - Der Rotor dreht sich beim Einschalten des Geräts nicht.
  - Das Gerät gibt ungewöhnliche Geräusche ab oder vibriert während des Betriebs.
  - Der Rotor dreht sich nur langsam oder unregelmäßig. (Die Motoren müssen regelmäßig gewartet werden.)
  - Ein Brandgeruch ist wahrzunehmen.
  - Die Halterung des Geräts ist verrostet oder beschädigt.
- **Stellen Sie sicher, dass die Lufteinlassöffnung im Freien keine Verbrennungsabgase oder andere Abgase einsaugen kann.**
  - Wenn die Zuluft abgestanden ist, könnte dies zu einem Sauerstoffmangel im Innenraum führen.

## Achtung



Verboten

- **Platzieren Sie keine Verbrennungsanlagen im direkten Luftweg des Geräts.**
  - Eine unvollständige Verbrennung könnte zu Unfällen führen.
- **Das Gerät nicht in übermäßig heißen Räumen (40 °C oder mehr), Räumen mit ölhaltigen Rauch oder neben offenen Flammen benutzen oder dort, wo es mit organischen Lösungsmitteln in Kontakt gelangen könnte.**
  - Ein Brand kann die Folge sein.
- **Das Gerät niemals an der Decke befestigen.**
  - Sollte das Gerät herabfallen, könnte es Verletzungen verursachen.



Nicht berühren

- **Ein Propeller dreht sich während des Betriebs im Inneren des Geräts. Führen Sie niemals Gegenstände während des Betriebs in die Öffnungen des Geräts ein.**
  - Dies könnte Verletzungen verursachen.



Nicht in Bädern oder Duschen verwenden

- **Verwenden Sie das Gerät nicht in einem Badezimmer oder anderen sehr feuchten Umgebungen.**
  - Andernfalls kann es zu einem Stromschlag oder einem technischen Defekt kommen.

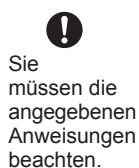

Sie müssen die angegebenen Anweisungen beachten.

- **Installieren Sie die den Gerät beiliegenden Wetterschutzabdeckungen.**
  - In das Gerät eindringendes Regenwasser kann zu Stromschlag, Feuer oder zu nassen Gegenständen im Inneren führen.
- **Wenn Sie für Wartungsarbeiten eine Trittleiter verwenden, muss diese auf einen ebenen Untergrund ohne Unterleger aufgestellt werden.**
  - Wenn die Leiter umfällt, könnte dies Verletzungen verursachen.

- **Tragen Sie beim Warten des Geräts Handschuhe.**
  - Anderenfalls könnte dies Verletzungen verursachen.
- **Befestigen Sie nach der Wartung alle Teile wieder auf sichere Weise.**
  - Sollte das Gerät herabfallen, könnte es Verletzungen verursachen.
- **Niemals den Netzstecker\*<sup>1</sup> durch Ziehen am Kabel entfernen. Fassen Sie immer am Stecker selbst an.**
  - Dies könnte zu einem Stromschlag, Kurzschluss oder Brand führen.
- **Wenn Sie das Gerät für längere nicht verwenden, immer den Schutzschalter ausschalten oder den Netzstecker\*<sup>1</sup> von der Steckdose trennen.**
  - Anderenfalls könnte sich die Isolierung abnutzen und zu einem Stromschlag führen oder ein Kurzschluss einen Brand auslösen.
- **Schalten Sie das Lossnay-Gerät aus und schließen Sie die manuelle Klappe, wenn die Außenluft sehr kalt ist, starke Winde auftreten, heftiger Regen oder Schnee fällt oder Nebel oder leichter Schneefall auftritt.**
  - Wasser oder Schnee könnte mit der Zufuhrluft in das Gerät gelangen und zu Wetterschäden führen.
- **Dieses Gerät ist nicht für die Verwendung durch Personen (einschließlich Kinder) mit verminderten physischen, Wahrnehmungs- oder geistigen Fähigkeiten oder mit mangelnder Erfahrung oder mangelnden Kenntnissen vorgesehen, es sei denn, sie wurden von einer für ihre Sicherheit verantwortliche Person in der Verwendung des Geräts überwacht bzw. in diese eingewiesen. Kinder sollten beaufsichtigt werden, um zu gewährleisten, dass sie nicht mit dem Gerät spielen.**

(Dieses Gerät kann von Kindern, die 8 Jahre und älter sind, sowie von Personen mit verminderten physischen, Wahrnehmungs- oder geistigen Fähigkeiten oder mit mangelnder Erfahrung oder mangelnden Kenntnissen verwendet werden, wenn sie von einer für ihre Sicherheit verantwortlichen Person überwacht werden oder in die Verwendung des Geräts eingewiesen wurden. Kinder dürfen nicht mit diesem Gerät spielen. Kinder dürfen das Gerät weder reinigen noch warten, außer sie werden dabei überwacht.)

\*<sup>1</sup> Gilt nur für VL-100U5-E (Lossnay mit Kordel zum Ein-/Ausschalten).

## Während des Betriebs

### ■ Wenn das Lossnay-Gerät im Winter verwendet wird, überträgt es die Wärme des Innengeräts an die kalte Außenluft, so wie diese zugeführt wird.

Dies bedeutet, dass bei einer Außenluft von weniger als  $-10\text{ °C}$  sich im Inneren des Geräts oder auf der Abdeckung Kondensation oder Frost bilden kann.

Da sich die Kondensation- und Frostbildung schon bei geringen Änderungen der Umgebung (Raumlufffeuchtigkeit, Luftfluss usw.) verändert, wechseln Sie entsprechend den Bedingungen die Betriebsart oder halten Sie das Gerät vorübergehend an.

### ■ Überprüfen Sie vor dem Betrieb, dass das Gerät ordnungsgemäß installiert ist.

#### - Ist das Lossnay-Gerät an einer Wand befestigt?

- Das Lossnay-Gerät ist nur für eine Wandmontage vorgesehen. Wenn es an der Decke befestigt wird, könnte es herunterfallen.

#### - Ist die spezielle Außenkappe an der Außenwand befestigt?

- Wenn die Kappe nicht installiert wurde, kann Wind oder Regen in das Gerät eindringen und es beschädigen.

### ■ Beachten Sie die folgenden Vorsichtsmaßnahmen bei der Verwendung des Lossnay-Geräts.

#### - Platzieren Sie keine Gegenstände um das Gerät.

- Die Be- und Entlüftungsöffnungen könnten von solchen Gegenständen blockiert werden oder die Wartung unmöglich werden.

- Es könnte auch unmöglich werden, den Stecker aus der Steckdose zu entfernen (für Modelle mit Stecker).

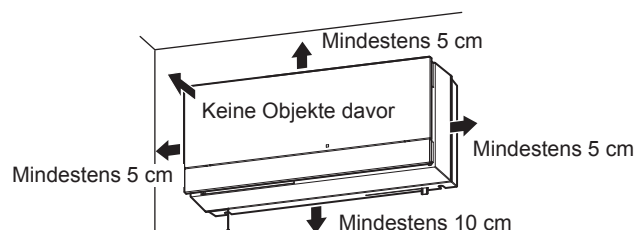

#### - Wenn sich direkt unter dem Gerät ein Gegenstand befindet (wie ein Bücherregal oder eine Kommode), richten Sie die Lamelle horizontal aus.

- Andernfalls könnte es zu einem Kurzschluss kommen.  
- Der Luftstrom könnte gegen das Objekt blasen und es beschmutzen.

#### - Benutzen Sie keine Aerosolsprays (wie bspw. Anti-Insektenspray, Haarspray oder Reinigungsmittel) direkt auf dem Gerät.

- Die Abdeckung kann sich verziehen, schwach oder beschädigt werden.

#### - Verdecken Sie nicht die Abdeckung.

- Die notwendige Ventilation kann dadurch behindert werden.

#### - Ziehen Sie nicht diagonal an der Kordel (nur VL-100U5-E).

- Das Gerät wird nicht ordnungsgemäß funktionieren.

#### - Stoppen Sie in den folgenden Fällen das Lossnay-Gerät und schließen Sie die Klappe:

- Bei kalter Außenluft, starken Winden, starkem Schneefall oder Regen, starkem Nebel oder feinem Schneefall. (Wasser oder Schnee könnte mit der Zufuhrluft in das Gerät gelangen und zu Wetterschäden führen.)

- Während der Reinigung und Inspektion

(Stoppen Sie das Lossnay-Gerät vorübergehend und nehmen Sie den Betrieb später wieder auf.)

### ■ Mitsubishi empfiehlt die Installation des Lossnay-Geräts fern vom Bett.

Wenn das Gerät zu nah installiert ist, können Sie die Betriebsgeräusche wahrnehmen oder einen kalten Luftstrom spüren, während Sie im Bett liegen.

### ■ Insekten, die kleiner als die Gitteröffnungen an der Außenkappe sind, könnten eventuell in das Gerät gelangen.

### ■ Der Motor und der Luftfilter müssen regelmäßig gewartet (ersetzt) werden.

Die Austauschzeit hängt von der Betriebshäufigkeit ab.

# Merkmale

## Lossnay-Lüfter von Mitsubishi

### Betriebsweise des Lossnay-Geräts

Das Lossnay-Gerät bläst abgestandene Innenluft ins Freie und führt frische Außenluft zu (Luftversorgung).

Während der Luftversorgung wird die Außenluft auf annähernde Raumtemperatur gebracht (funktioniert als Wärmetauscher).

- \* Beim Lossnay-Gerät handelt es sich nicht um eine Klimaanlage. Das Ventilationsgebläse tauscht Wärme während des Be-/Entlüftens aus.
- ◆ Da das Gerät nicht nur Innenluft nach außen bläst, sondern auch Frischluft zuführt, eignet es sich besonders für gut isolierte Häuser.
- ◆ Da es sich um einen Wärmetauscher handelt, kann das Gerät mit geringeren Betriebskosten heizen oder kühlen als mit einem herkömmlichen Ventilator, der nur Luft abgibt.
- ◆ Eingebaute Filter reduzieren die Menge an Staub, Pollen und anderen Partikeln, die mit der Außenluft in das Gebäude gelangen.
- ◆ Um das Einfrieren oder Beschädigen des Lossnay-Kerns zu verhindern, stoppen Sie den Gerätebetrieb, wenn die Außentemperatur unter -10 °C fällt und die Raumfeuchtigkeit über 40 % ansteigt. (Entnehmen Sie die anderen Bedingungen zur Temperatur und Luftfeuchtigkeit der Tabelle 1.)

Tabelle 1

|                      |                  |     |     |     |     |
|----------------------|------------------|-----|-----|-----|-----|
| Außentemperatur (°C) |                  | -10 | -15 | -20 | -25 |
| Innen                | Temperatur (°C)  | 20  | 20  | 20  | 15  |
|                      | Feuchtigkeit (%) | 40  | 35  | 30  | 30  |

# Teilebezeichnung

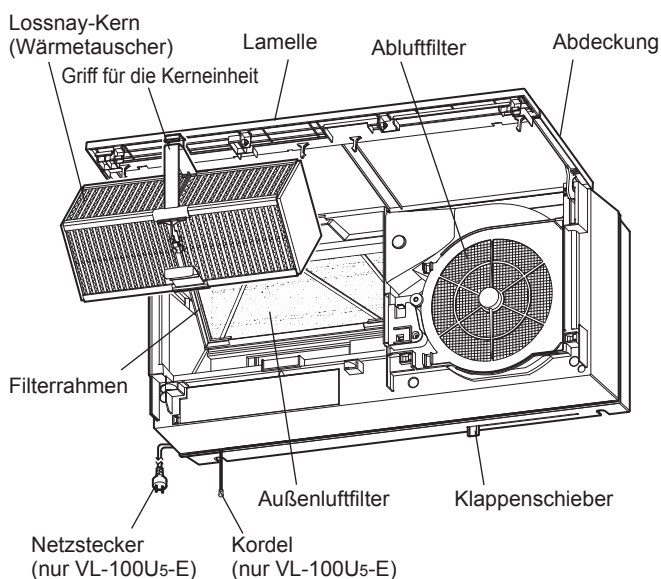

## Vor dem Einschalten des Lossnay-Geräts

### Das Einschalten vorbereiten

1. Schalten Sie den Schutzschalter am Verteiler ein.

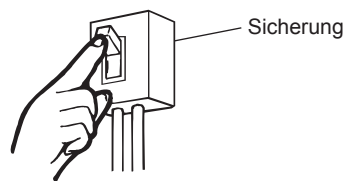

2. Stecken Sie den Netzstecker in die Steckdose. (nur VL-100U5-E)

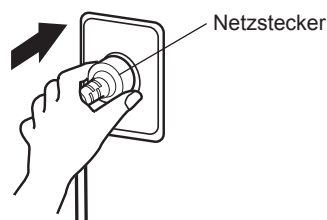

# Betrieb

## Hinweis

- **Stoppen Sie in den folgenden Fällen den Lossnay-Betrieb und schieben Sie den Klappenschieber die Klappe per Hand ganz nach links (geschlossene Position), um die Klappe zu schließen.**
  - Bei kalter Außenluft, starken Winden, starkem Schneefall oder Regen, starkem Nebel oder feinem Schneefall. (Wasser oder Schnee könnte mit der Zufuhrluft in das Gerät gelangen und zu Wetterschäden führen.)
  - Während der Reinigung und Inspektion
1. Schieben Sie den Klappenschieber in die offene Position.

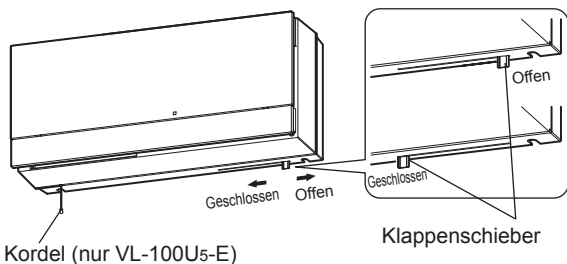

## Wenn Ihnen kalte Luft entgegen bläst

Wenn Ihnen kalte Luft direkt entgegen bläst, ziehen Sie die Lamelle in Ihre Richtung, damit sich die Luftrichtung von vertikal zu horizontal ändert. (Nehmen Sie dies per Hand vor.)

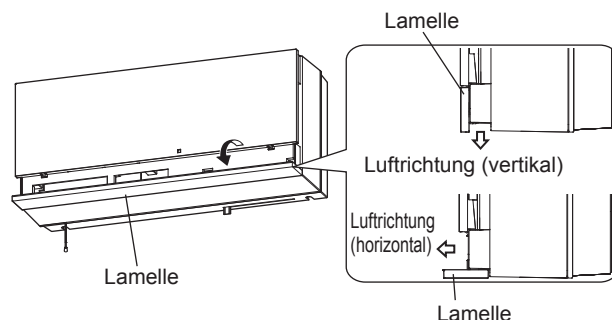

## Hinweis

- **Achten Sie darauf, dass sich der Klappenschieber in der offenen Position befindet, bevor Sie das Gerät bedienen.**

## Für VL-100U5-E

2. Wechseln der Betriebsart (Luftstrom)

Ziehen Sie an der Kordel, um von der Betriebsart Stark (HI) zu Schwach (LO) zu Aus zu wechseln.

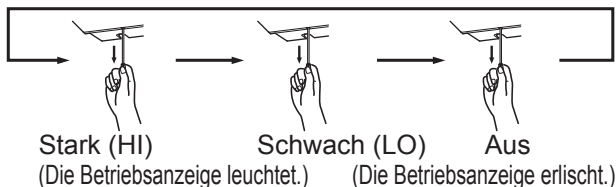

## Für VL-100EU5-E

2. Verwenden der Steuerschalter

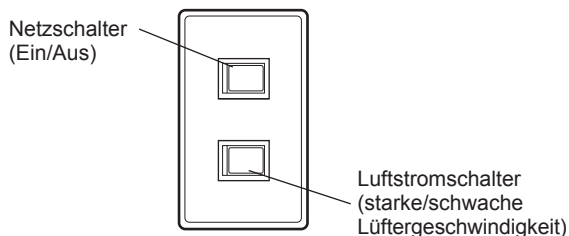

\* Die oben abgebildeten Schalter sind nur Beispiele. Die Bedienung und Anzeigen variieren ggf. je nach installierten Schaltern.



# Wartung

Um die Betriebsdauer des Lossnay-Geräts zu maximieren, entfernen Sie sämtlichen angesammelten Schmutz und Staub vom Abluftfilter und Außenluftfilter **mindestens alle 6 Monate**.

## ⚠️ Warnung:

- **Bevor Sie Wartungsarbeiten durchführen, muss immer der Schutzschalter ausgeschaltet werden oder für den VL-100U5-E der Netzstecker von der Steckdose getrennt werden.**
- Wenn weiterhin Strom fließt, könnte dies zu Stromschlägen oder Verbrennungen führen.

## ⚠️ Achtung:

- **Tragen Sie beim Warten des Geräts Handschuhe.**
- Anderenfalls könnte dies Verletzungen verursachen.
- **Wenn Sie eine Trittleiter verwenden, muss diese auf einen ebenen Untergrund ohne Unterleger aufgestellt werden.**
- Wenn die Leiter umfällt, könnte dies Verletzungen verursachen.

## Entfernen und Reinigen der Filter und des Lossnay-Kerns

### 1. Ausschalten des Geräts

- 1) Schalten Sie das Lossnay-Gerät aus.
- 2) Schalten Sie immer den Schutzschalter aus oder trennen Sie für den VL-100U5-E den Netzstecker von der Steckdose.

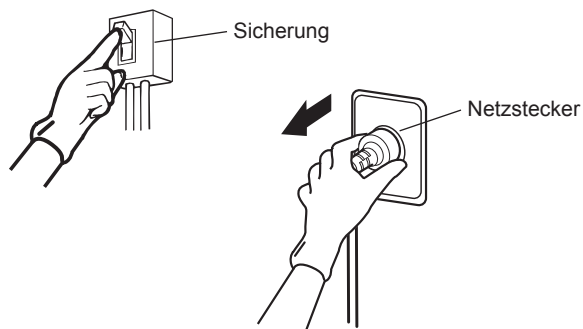

### 2. Öffnen Sie die Abdeckung.

Öffnen Sie sie ganz.

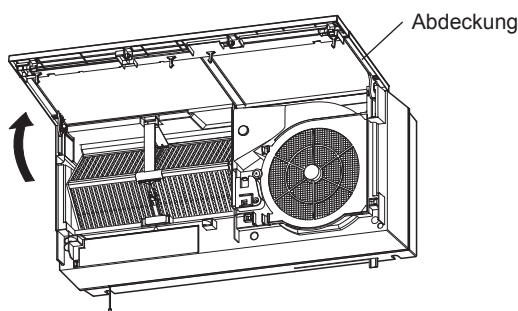

### 3. Entfernen Sie den Lossnay-Kern.

Drücken Sie auf das Häkchen des Griffs des Lossnay-Kerns und ziehen Sie den Griff in Ihre Richtung, um den Kern zu entnehmen.

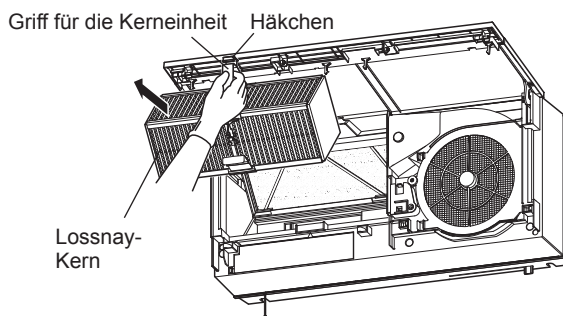

### 4. Entnehmen Sie den Außenluftfilter.

- 1) Drücken Sie auf das Häkchen des Filterrahmens, ziehen Sie den Filter in Ihre Richtung und entnehmen Sie den Filterrahmen aus dem Gerät.
- 2) Nehmen Sie den Außenluftfilter aus seinem Rahmen.

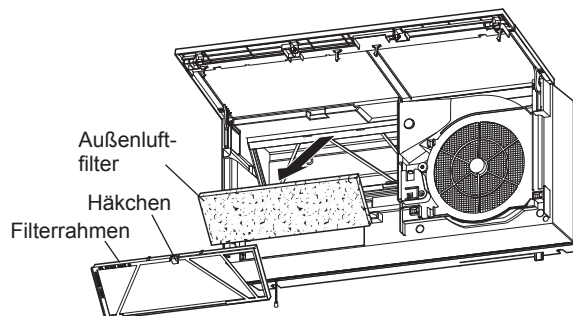

## 5. Reinigung

### Reinigen des Außenluftfilters

Reinigung:

Entfernen Sie den Staub mit einem Staubsauger vom Filter und waschen Sie ihn dann per Hand in Wasser, welches mit einem Neutralreiniger versetzt ist, oder in lauwarmen Wasser (bis zu 40 °C). Trocken Sie ihn anschließend sorgfältig, um jedwede Feuchtigkeit zu entfernen.

Austauschen:

Ersetzen Sie den Filter mit einem separat erhältlichen Teil (P-100F5-E), wenn er fünf oder sechs Mal gewaschen wurde.

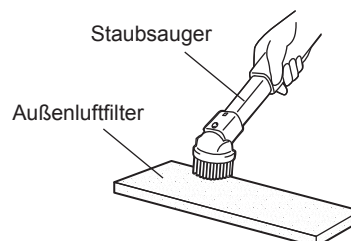



## Reinigen des Abluftfilters

Verwenden Sie einen Staubsauger, um Staub zu entfernen.

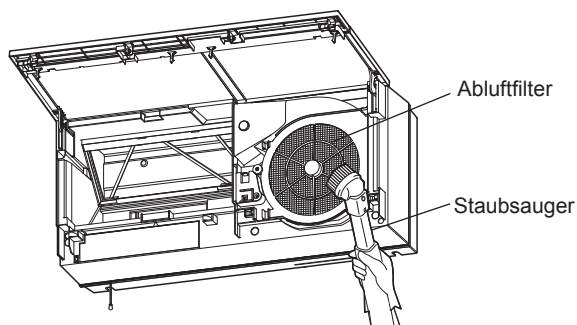

### Hinweis

- Drücken Sie keine Drähte, Schraubenzieher oder Staubsauger mit harten Stützen in die Oberfläche des Abluftfilters. (Dies könnte zu einer Beschädigung des Filters führen.)

## Reinigen des Lossnay-Kerns

Reinigen Sie den Lossnay-Kern mindestens einmal pro Jahr.

Verwenden Sie einen Staubsauger, um Staub von der Oberfläche zu entfernen.

- Reinigen Sie die Oberfläche sanft mit dem Stutzen des Staubsaugers.

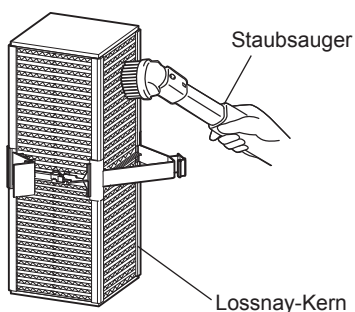

### Hinweis

- Bringen Sie kein Wasser, Chemikalien oder flüchtige Lösungen mit dem Lossnay-Kern in Kontakt.
- Platzieren Sie den Lossnay-Kern nicht in der Nähe von Flammen.
- Drücken Sie keine Drähte, Schraubenzieher oder Staubsauger mit harten Stützen in die Oberfläche.

## 6. Zusammenbau und Prüfung nach der Wartung

Bringen Sie den Filter und den Lossnay-Kern in umgekehrter Ausbaureihenfolge an.

### ⚠ Achtung

- Befestigen Sie nach der Wartung alle Teile wieder auf sichere Weise.
- Sollte das Gerät herabfallen, könnte es Verletzungen verursachen.

1. Befestigen Sie den Außenluftfilter. (Siehe Seite 5.)
  - Setzen Sie den Außenluftfilter in den Filterrahmen und anschließend in das Hauptgerät ein. (Vertauschen Sie nicht die Ober- und Unterseite.)
2. Befestigen Sie den Lossnay-Kern.
  - (1) Hängen Sie die Mitte des unteren Teils des Lossnay-Kerns an die Krampen des Hauptgeräts.

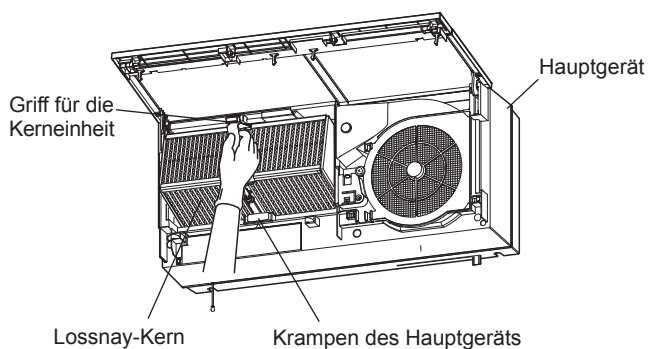

- (2) Drücken Sie auf die Oberseite des Kerngriffs und drücken Sie ihn so weit hinein, bis er mit einem Klick einrastet.

### Hinweis

- Stellen Sie sicher, dass die mittleren Krampen an der Ober- und Unterseite des Griffs eingerastet sind und die zwei Kernenden vollständig eingesetzt sind.

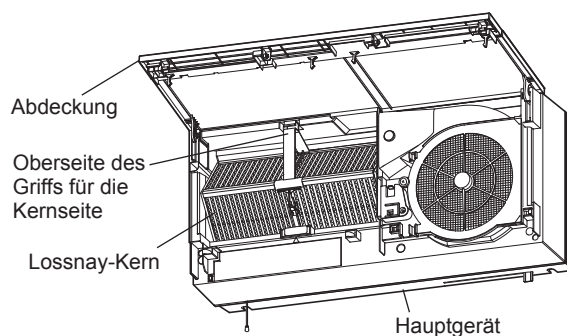

3. Schließen Sie die Abdeckung. Drücken Sie auf die geschlossene Abdeckung, bis ein Klick zu hören ist.
4. Schalten Sie den Schutzschalter ein oder verbinden Sie für den VL-100U5-E den Netzstecker mit der Steckdose.
5. Schalten Sie das Gerät ein.

6. Überprüfen Sie nach dem Zusammenbau Folgendes:
- Sind die Filter und Abdeckung sicher befestigt?
  - Gibt das Gerät seltsame Geräusche ab?
  - Gibt das Gerät wie normal Luft ab? (Überprüfen Sie das Gerät, während es läuft. Vergewissern Sie sich, dass die Klappe geöffnet ist.)

## Reinigen von Abdeckung/Hauptgerät

Wenn die Abdeckung oder das Hauptgerät schmutzig wird, wischen Sie beide mit einem gut ausgewrungenem Tuch ab, welches in lauwarmes Wasser (40 °C oder geringer) getaucht wurde, dass mit einem neutralen Reinigungsmittel versetzt ist. Wischen Sie es dann mit einem trockenen Tuch ab, um alle Reinigungsmittelreste zu entfernen.

## Hinweis

- **Die Benutzung folgender Lösungsmittel bei der Wartung kann zu einer Verformung, Beschädigung oder Entfärbung der Lossnay-Komponenten führen:**
  - Farbverdünnungsmittel, Alkohol, Benzol, Benzin, Kerosin, Sprays, alkalihaltige Reinigungsmittel, chemische Reinigungsmittel oder Scheuermittel.
- **Entfernen Sie jeglichen Staub vom Stecker. (nur VL-100U5-E)**

## Störungsbeseitigung

Überprüfen Sie das Gerät, falls eines der folgenden Probleme auftritt. Ist das Problem nachstehend nicht aufgeführt oder besteht es nach der Inspektion weiter, schalten Sie den Schutzschalter am Verteiler aus oder trennen Sie für den VL-100U5-E das Netzkabel aus der Steckdose, und nehmen Kontakt mit Ihrem Händler auf.

| Modell                                    | Problem   | Ursache   | Prüfen Sie Folgendes   | Seite |
|---|---|---|--|-------|
| VL-100U5-E<br>VL-100EU5-E                 | Gerät funktioniert nicht.   | Stromzufuhr unterbrochen.   | Stecker überprüfen. (nur VL-100U5-E)<br>Überprüfen, ob eine Sicherung durchgebrannt ist.<br>Sicherstellen, dass kein Stromausfall stattgefunden hat.   | 4     |
|   | Gerät ist lauter als gewöhnlich.<br>Gerät ist laut.   | Abdeckung oder Außenluftfilter ist nicht sicher angebracht.   | Abdeckung oder Filter erneut anbringen.  | 7     |
|   |   | Der Außenluft- oder Abluftfilter ist verstopft.   | Filter reinigen.   | 6     |
|   | Es ist kalt und die Klappe bewegt sich nicht.   | Aufgrund der Außentemperatur, Raumtemperatur und Feuchtigkeit ist die Klappe womöglich festgefroren.  | Schalten Sie das Lossnay-Gerät so lange aus, bis die Außentemperatur ansteigt und fahren Sie dann mit dem Betrieb fort.                                | —     |
|   | Es kommt weniger Luft als normal aus dem Gerät.   | Der Außenluft- oder Abluftfilter ist verstopft.   | Filter reinigen.   | 6     |
|   | Die zugeführte Luft ist kalt.   | Die Außentemperatur ist abgefallen.   | Schalten Sie das Gerät vorübergehend aus und schließen Sie die Klappe entsprechend den Umständen.<br>Passen Sie alternativ die Lamellenausrichtung an. | 5     |
|   | Es kommt keine Luft aus dem Gerät.<br>Es kommt wenig Luft aus dem Gerät.  | Bei diesem Lossnay-Gerät handelt es sich um einen Lüfter mit Wärmetauscher. Dadurch ist das Luftvolumen geringer als bei herkömmlichen Ventilatoren. Dies ist normal. |  | —     |
|   |   | Die Klappe ist geschlossen.   | Öffnen Sie die Klappe.   | 5     |
|   | Gerät ist laut.   | Die Klappe ist geschlossen.   | Öffnen Sie die Klappe.   | 5     |
| Die Abdeckung lässt sich nicht schließen. | Der Lossnay-Kern oder der Außenluftfilter ist nicht ordnungsgemäß installiert. (Eine Komponente befindet sich nicht an der richtigen Stelle oder wurde rückwärts eingesetzt.) | Setzen Sie die Komponente richtig ein.  | 7  |       |
| VL-100EU5-E                               | Der Vorgang entspricht nicht der Bedienung des Schalters.   | Die Verkabelung ist falsch.   | Wenden Sie sich an Ihren Händler.  | —     |

## Technische Daten

| Modell                   | Spannungsversorgung (V) | Frequenz (Hz) | Stellung | Leistungsverbrauch (W) | Luftvolumen (m <sup>3</sup> /Std.) | Temperatur-Austauscheffizienz (%) | Lärmbelastung (dB) | Gewicht (kg) |
|--------------------------|-------------------------|---------------|----------|------------------------|------------------------------------|-----------------------------------|--------------------|--------------|
| VL-100U <sub>5</sub> -E  | 220                     | 50            | HI       | 30                     | 100                                | 73                                | 36,5               | 7,5          |
|                          |                         |               | LO       | 13                     | 55                                 | 80                                | 24                 |              |
|                          | 230                     | 50            | HI       | 31                     | 105                                | 73                                | 37                 |              |
|                          |                         |               | LO       | 15                     | 60                                 | 80                                | 25                 |              |
| VL-100EU <sub>5</sub> -E | 240                     | 50            | HI       | 34                     | 106                                | 72                                | 38                 |              |
|                          |                         |               | LO       | 17                     | 61                                 | 79                                | 27                 |              |
|                          | 220                     | 60            | HI       | 34                     | 103                                | 73                                | 38                 |              |
|                          |                         |               | LO       | 17                     | 57                                 | 80                                | 25                 |              |

\* Lärmbelastungswerte können abhängig von der Räumlichkeit etwas höher ausfallen als hier aufgeführt.

## Kundendienst

Wenden Sie sich an Ihren Händler bezüglich der Kundendienstleistungen, die für dieses Lossnay-Produkt angeboten werden.

- Wenn seltsame Geräusche zu hören sind, keine Luft ausgeblasen wird oder andere Störungen auftreten, schalten Sie das Gerät aus und wenden sich an Ihren Händler. Wenden Sie sich an Ihren Händler bezüglich der Kosten für Inspektion oder Wartung.

## Ventilateur Lossnay de Mitsubishi

MODÈLE :

**VL-100U5-E** (avec cordon de tirage)

**VL-100EU5-E** (avec commutateur mural)

### Mode d'emploi

Veillez lire soigneusement ces instructions pour utiliser l'appareil correctement et en toute sécurité.

Avant toute utilisation, assurez-vous d'avoir pris connaissance des «Précautions de sécurité» qui vous indiquent comment utiliser le ventilateur Lossnay de façon correcte et sûre.

N'installez pas l'appareil vous-même. (La sécurité et les performances des appareils installés par le client ne sont pas garanties.)

Si le cordon d'alimentation est endommagé, il doit être remplacé par le fabricant, son agent d'entretien ou toute autre personne qualifiée afin d'éviter tout risque. (VL-100U5-E uniquement)

- Contactez votre vendeur.

### Pour la clientèle

| Sommaire   | Page |
|--|------|
| Précautions de sécurité.....                               | 1    |
| Utilisation de l'appareil.....                             | 3    |
| Caractéristiques.....                                      | 4    |
| Nomenclature des pièces.....                               | 4    |
| Avant de démarrer le Lossnay.....                          | 4    |
| Fonctionnement.....  | 5    |
| Si de l'air froid est soufflé dans<br>votre direction..... | 5    |
| Entretien.....   | 6    |
| Dépannage.....   | 8    |
| Spécifications.....  | 9    |
| Service après-vente.....                                   | 9    |

## Précautions de sécurité

Les risques résultant d'une utilisation inappropriée et leur niveau de gravité sont indiqués par les symboles suivants.

### **Avertissement :**

Cela correspond à une utilisation incorrecte ou inappropriée du produit qui peut entraîner des blessures graves ou même la mort.

### **Attention :**

Cela correspond à une utilisation incorrecte ou inappropriée du produit qui peut entraîner des blessures ou des dommages à la maison, aux meubles, etc.

### **Avertissement**



Interdit

- **Veillez à ne pas couper, endommager ou abimer physiquement le cordon d'alimentation<sup>\*1</sup>. Veillez également à ne pas le tordre, à ne pas tirer dessus, à ne pas le torsader ou l'entortiller.**
  - Ceci pourrait l'endommager et provoquer un incendie ou une électrocution.
- **Ne mettez pas l'interrupteur du Lossnay sur la position ON ou OFF en présence d'une fuite de gaz inflammable.**
  - Des étincelles sur les contacts électriques peuvent entraîner une explosion. Ouvrez une fenêtre pour aérer la pièce.



NE PAS démonter

- **Ne démontez pas l'appareil d'une façon qui pourrait l'altérer ou qui nécessite des outils.**

- Risque d'incendie, d'électrocution ou de blessures.

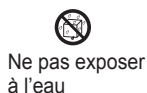

Ne pas exposer à l'eau

- **Ne mouillez pas l'appareil.**

- Risque d'incendie ou d'électrocution.



Éviter les mains mouillées

- **Ne branchez/débranchez pas la prise d'alimentation<sup>\*1</sup> les mains mouillées.**

- Risque d'électrocution.



Vous devez respecter les instructions fournies.

- **Utilisez l'appareil à la tension nominale.**

- Risque d'incendie ou d'électrocution.

- **Vérifiez qu'il n'y a pas de poussière sur la prise d'alimentation<sup>\*1</sup>.**

- Une prise poussiéreuse peut entraîner un incendie ou un court-circuit.

- **Insérez la prise<sup>\*1</sup> solidement et bien à fond dans son embase.**

- Risque d'incendie ou d'électrocution en cas de non-respect de cette consigne.

- **Coupez toujours le disjoncteur ou débranchez la prise d'alimentation<sup>\*1</sup> du secteur avant de procéder à l'entretien.**

- Risque d'électrocution ou de brûlure si l'appareil est toujours sous tension.

- **En cas de panne ou de dysfonctionnement, cessez immédiatement d'utiliser l'appareil.**
  - Risque d'émission de fumée, d'incendie, d'électrocution ou de blessure si vous continuez d'utiliser le Lossnay.
- \* Coupez rapidement le disjoncteur ou débranchez la prise d'alimentation \*<sup>1</sup> du secteur. Contactez ensuite le magasin pour faire inspecter et réparer l'appareil.
 

<Exemples de dysfonctionnement et de panne>

  - Les lames ne tournent pas lorsque l'appareil est sous tension.
  - L'appareil émet des bruits étranges ou vibre quand il est utilisé.
  - La rotation des lames est lente et irrégulière. (Les moteurs nécessitent un entretien régulier.)
  - Vous sentez une odeur de brûler.
  - Le support de montage de l'appareil montre des signes de corrosion ou de dommages.
- **Assurez-vous que l'ouverture d'admission d'air extérieur est dans une position telle que les gaz de combustion ou d'échappement en général ne peuvent pas entrer.**
  - Si l'air admis n'est pas de l'air frais, le taux d'oxygène dans la pièce risque de diminuer fortement.

## ⚠ Attention



Interdit

- **Ne placez pas de matériau combustible sur le passage de l'air soufflé en provenance de l'appareil.**
  - Une combustion incomplète peut entraîner des accidents.
- **N'utilisez pas l'appareil dans des endroits très chauds (40° C ou plus), à proximité des flammes, dans des endroits remplis de fumées huileuses ou dans des endroits où il pourrait entrer en contact avec des solvants organiques.**
  - Risque d'incendie.
- **Ne fixez jamais l'appareil au plafond.**
  - Risque de blessures en cas de chute de l'appareil.



NE PAS  
toucher

- **L'appareil contient un ventilateur en mouvement lorsqu'il fonctionne. N'insérez aucun objet à l'intérieur de l'appareil pendant le fonctionnement.**
  - Risque de blessure.



NE PAS utiliser  
dans la salle  
de bain ou  
sous la douche

- **N'installez pas l'appareil dans une salle de bain ou dans tout autre endroit très humide.**
  - Risque d'électrocution ou de panne.



Vous devez  
respecter les  
instructions  
fournies.

- **Installez les capots de protection extérieurs fournis avec l'appareil.**
  - L'entrée d'eau de pluie dans l'appareil peut entraîner une électrocution ou un incendie, ou peut mouiller des éléments intérieurs.
- **Si vous utilisez une échelle pour procéder à l'entretien, installez-la sur un sol dégagé.**
  - Risque de blessure en cas de chute.

- **Portez des gants lors de l'entretien de l'appareil.**
  - Risque de blessure en cas de non-respect de cette consigne.
- **Fixez solidement les différentes pièces après l'entretien.**
  - Risque de blessures en cas de chute de l'appareil.
- **N'enlevez jamais la prise d'alimentation<sup>\*1</sup> en tirant sur son cordon. Saisissez la prise elle-même avec la main.**
  - Risque d'électrocution ou d'incendie suite à un court-circuit en cas de non-respect de cette consigne.
- **Coupez toujours le disjoncteur ou débranchez la prise d'alimentation<sup>\*1</sup> du secteur lorsque l'appareil ne doit pas être utilisé pendant de longues périodes.**
  - Risque d'électrocution suite à une détérioration de l'isolation ou d'incendie suite à un court-circuit en cas de non-respect de cette consigne.
- **Si l'air extérieur est froid, le vent est fort, s'il neige ou s'il pleut fortement, en présence de brouillard ou de neige fine, mettez le Lossnay hors tension et fermez le volet manuel.**
  - L'eau ou la neige peut s'infiltrer dans le Lossnay par la grille d'aération et endommager l'appareil.
- **Cet appareil ne doit pas être utilisé par des personnes (y compris les enfants) aux capacités mentales ou sensorielles physiques réduites ou des personnes qui manquent d'expérience et de connaissances, à moins qu'elles aient reçu des instructions d'utilisation ou qu'elles utilisent l'appareil sous la supervision d'une personne en charge de leur sécurité. Les enfants nécessitent une surveillance afin de s'assurer qu'ils ne jouent pas avec l'appareil.**

(Cet appareil peut être utilisé par les enfants à partir de 8 ans et les personnes aux capacités mentales ou sensorielles physiques réduites ou les personnes qui manquent d'expérience et de connaissances en présence d'une personne tierce ou après avoir reçu les instructions d'utilisation avec les précautions d'usage à condition que les risques d'utilisation soient compris. Les enfants ne doivent pas jouer avec cet appareil. Le nettoyage et l'entretien réalisable par l'utilisateur ne doivent pas être réalisés par les enfants sans surveillance.)

\*1 Concerne uniquement le VL-100U5-E (Lossnay avec cordon d'alimentation intégré).



## Utilisation de l'appareil

- **Lorsque le Lossnay est utilisé en hiver, il transfère la chaleur de l'air intérieur vers l'air extérieur froid alors qu'il aspire de l'air extérieur à l'intérieur.**

Cela signifie que lorsque la température de l'air extérieur est d'environ  $-10^{\circ}\text{C}$ , de la condensation ou du givre peut se former sur le panneau ou à l'intérieur de l'appareil.

Comme la formation de condensation et de givre varie en fonction de modifications subtiles des conditions (humidité intérieure, circulation de l'air, etc.), changez de mode de fonctionnement ou arrêtez provisoirement l'appareil en fonction de ces dernières.

- **Vérifiez que l'appareil est correctement installé avant de l'utiliser.**

- **Le Lossnay est-il monté au mur ?**

- Ce Lossnay est conçu pour être monté au mur uniquement. En cas de montage au plafond, il risque de tomber.

- **La hotte extérieure spéciale est-elle montée sur un mur extérieur ?**

- La non-installation de la hotte peut permettre au vent et à la pluie d'atteindre et d'endommager l'appareil.

- **Respectez les mises en garde suivantes lors de l'utilisation du Lossnay**

- **Ne mettez pas d'objet aux alentours de l'appareil.**

- Ces objets peuvent obstruer les entrées et sorties de ventilation ou empêcher l'entretien.  
- Ils peuvent également vous empêcher d'accéder à la sortie murale (pour les modèles intégrés).

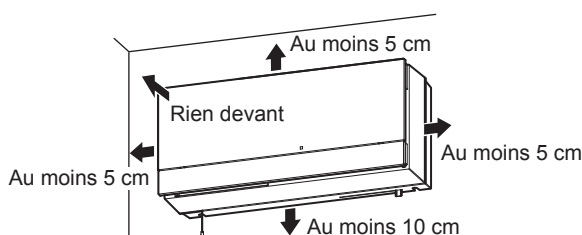

- **Lorsqu'un objet (comme une bibliothèque ou une commode) est installé directement sous l'appareil, orientez le volet à l'horizontale.**  
- Le non-respect de cette consigne peut entraîner un court-circuit.  
- Le vent peut souffler sur l'objet et le salir.
- **N'utilisez pas de bombes aérosol (tels que bombes anti-moustiques, laques capillaires ou produits d'entretien) directement sur l'appareil.**  
- Le panneau peut se déformer, se fragiliser ou être endommagé.

- **N'obstruez pas le panneau.**

- Une ventilation insuffisante peut en résulter.

- **Ne tirez pas sur le cordon en diagonale (VL-100U5-E uniquement).**

- L'appareil ne fonctionnera pas correctement.

- **Dans les cas suivants, arrêtez d'utiliser le Lossnay et fermez son volet.**

- Si l'air extérieur est froid, le vent fort, qu'il neige ou pleut fortement, en présence de brouillard ou si une neige fine tombe. (L'eau ou la neige peut s'infiltrer dans le Lossnay par la grille d'aération et endommager l'appareil.)

- Pendant le nettoyage et les inspections

(Arrêtez provisoirement le Lossnay et redémarrez-le ultérieurement.)

- **Mitsubishi recommande d'installer le Lossnay à l'écart du lit.**

Si l'appareil est trop près, vous risquez d'entendre le bruit de fonctionnement ou de sentir un souffle d'air froid lorsque vous êtes couché.

- **Les insectes plus petits que les ouvertures de la grille de la hotte extérieure peuvent pénétrer dans l'appareil.**

- **Le moteur et le filtre d'air nécessitent un entretien régulier (remplacement).**

La durée de remplacement varie suivant la fréquence d'utilisation.



# Caractéristiques

## Ventilateur Lossnay de Mitsubishi

### Fonctionnement du Lossnay

Le Lossnay évacue l'air intérieur pollué (évacuation) et le remplace par de l'air frais provenant de l'extérieur (alimentation en air).

Lors de l'admission d'air, l'air extérieur est amené à une température proche de la température ambiante (fonctionnant comme un échangeur thermique).

\* Le Lossnay n'est pas un climatiseur. Il s'agit d'un ventilateur qui agit comme un échangeur thermique en faisant circuler l'air.

- ◆ Comme il évacue l'air intérieur vers l'extérieur tout en aspirant l'air extérieur à l'intérieur, il fonctionne dans des bâtiments particulièrement bien isolés.
- ◆ Comme il fonctionne comme un échangeur thermique, il permet de chauffer et refroidir l'air à moindre coût comparé aux ventilateurs qui se contentent d'évacuer l'air.
- ◆ Les filtres intégrés réduisent la quantité de poussière, de pollens et d'autres particules pénétrant dans le bâtiment via l'air extérieur.
- ◆ Pour prévenir le gel ou l'endommagement du bloc central du Lossnay, arrêtez l'appareil si la température extérieure chute sous  $-10^{\circ}\text{C}$  et que l'humidité ambiante dépasse 40 %. (Les autres conditions relatives à la température et à l'humidité s'appuient sur le tableau 1.)

Tableau 1

|   |                                    |     |     |     |     |
|---|------------------------------------|-----|-----|-----|-----|
| Température extérieure ( $^{\circ}\text{C}$ ) |                                    | -10 | -15 | -20 | -25 |
| Intérieur                                     | Température ( $^{\circ}\text{C}$ ) | 20  | 20  | 20  | 15  |
|   | Humidité (%)                       | 40  | 35  | 30  | 30  |

# Nomenclature des pièces

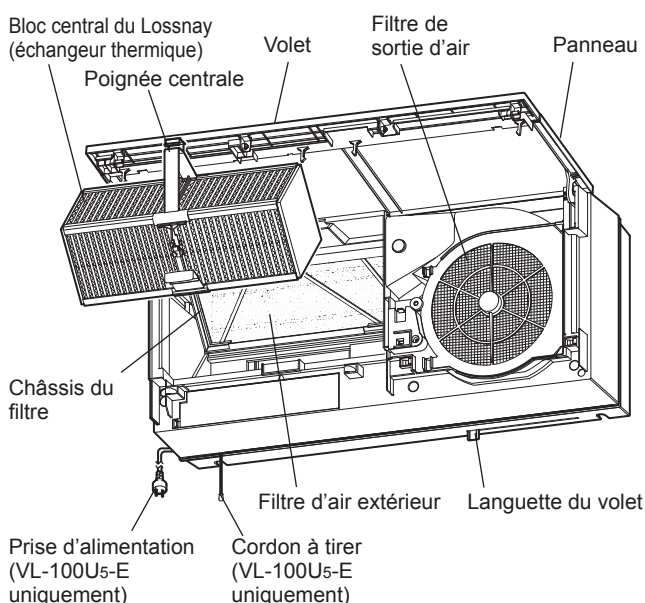

## Avant de démarrer le Lossnay

### Préparation à la mise sous tension

1. Activez le disjoncteur sur le tableau de distribution.

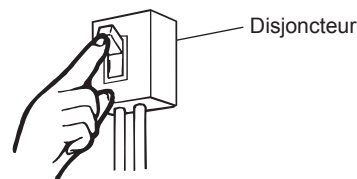

2. Insérez la prise d'alimentation dans la prise murale. (VL-100U5-E uniquement)

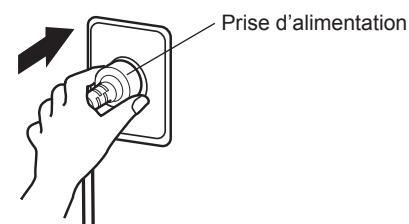

# Fonctionnement

## Remarque

- Dans les cas suivants, arrêtez le Lossnay et déplacez manuellement la molette du volet vers l'extrême gauche (position fermée) pour fermer le volet.

- Si l'air extérieur est froid, le vent fort, qu'il neige ou pleut fortement, en présence de brouillard ou si une neige fine tombe. (L'eau ou la neige peut s'infiltrer dans le Lossnay par la grille d'aération et endommager l'appareil.)

- Pendant le nettoyage et les inspections

1. Glissez la molette du volet en position d'ouverture.

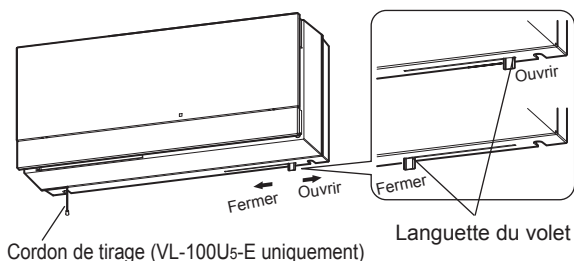

## Si de l'air froid est soufflé dans votre direction

Si de l'air froid est directement soufflé vers vous, tournez le volet vers vous pour changer la direction du flux d'air de verticale à horizontale. (Mouvement manuel.)

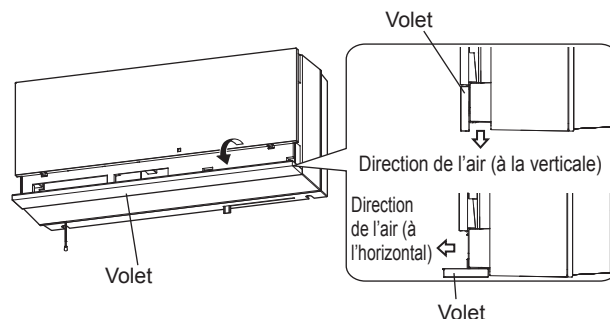

## Remarque

- Assurez-vous que la molette du volet soit en position d'ouverture avant d'utiliser l'appareil.

## VL-100U5-E

2. Changement de mode de fonctionnement (circulation de l'air)

Tirez sur le cordon pour passer de HI à LO à Off.

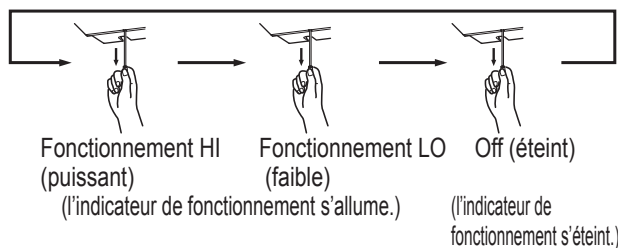

## VL-100EU5-E

2. Utilisation des interrupteurs de commande.

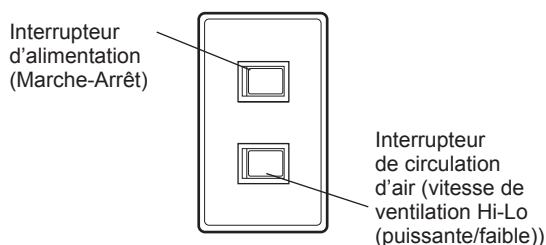

\* Les interrupteurs illustrés ci-dessus sont des exemples uniquement. Les modes de fonctionnement et les indicateurs peuvent varier en fonction des interrupteurs installés.

# Entretien

Pour améliorer la longévité du Lossnay, nettoyez la poussière et la saleté qui s'accumulent sur le filtre à air et sur l'unité Lossnay **au moins tous les six mois**.

## ⚠ Avertissement :

- **Coupez toujours le disjoncteur ou, pour le VL-100U5-E, débranchez la prise d'alimentation du secteur avant de procéder à l'entretien.**
- Risque d'électrocution ou de brûlure si l'appareil est toujours sous tension.

## ⚠ Attention :

- **Portez des gants lors de l'entretien de l'appareil.**
- Risque de blessure en cas de non-respect de cette consigne.
- **Si vous utilisez une échelle, installez-la sur un sol dégagé.**
- Risque de blessure en cas de chute.

## Retrait et nettoyage des filtres et du bloc central du Lossnay

### 1. Mettez l'appareil hors tension.

- 1) Mettez le Lossnay hors tension.
- 2) Coupez toujours le disjoncteur ou, pour le VL-100U5-E, débranchez la prise d'alimentation du secteur.

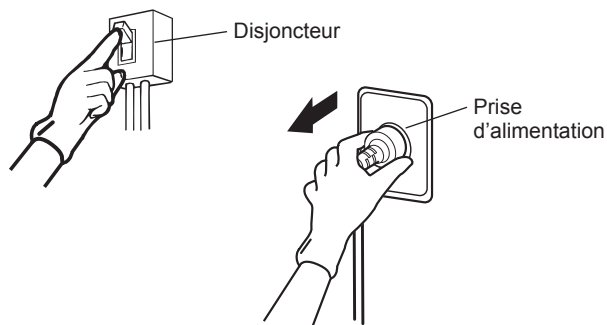

### 2. Ouvrez le panneau.

Ouvrez-le complètement.

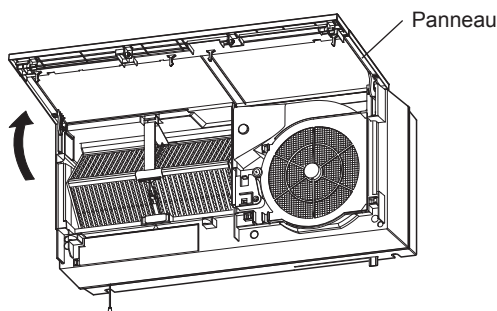

### 3. Retirez le bloc central du Lossnay.

Appuyez sur l'encoche de la poignée du bloc central du Lossnay et tirez la poignée vers vous pour retirer le bloc central.

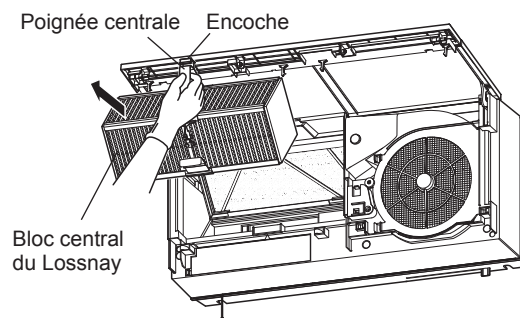

### 4. Retirez le filtre d'air extérieur.

- 1) Appuyez sur l'encoche du châssis du filtre, puis tirez le filtre vers vous pour retirer son châssis de l'unité principale.
- 2) Retirez le filtre d'air extérieur de son châssis.

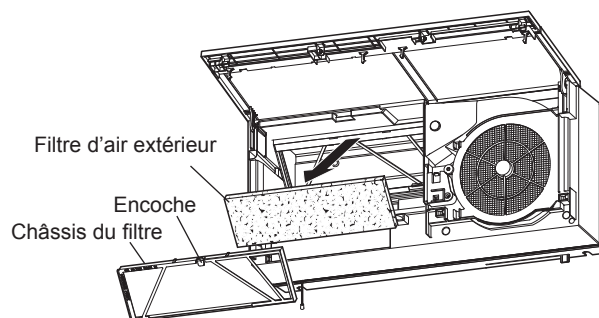

## 5. Nettoyage

### Nettoyage du filtre d'air extérieur.

Nettoyage :

Retirez la poussière du filtre, puis lavez à la main dans une eau contenant un détergent neutre ou dans de l'eau tiède (ne dépassant pas 40° C). Séchez ensuite soigneusement pour retirer l'humidité.

Remplacement :

Remplacez le filtre par des composants vendus séparément (P-100F5-E) après cinq ou six lavages

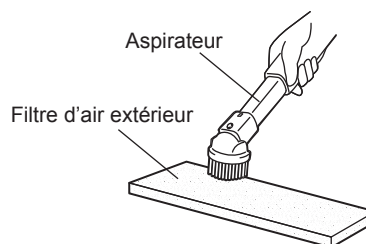

## Nettoyage du filtre de sortie d'air

Utilisez un aspirateur pour retirer la poussière.

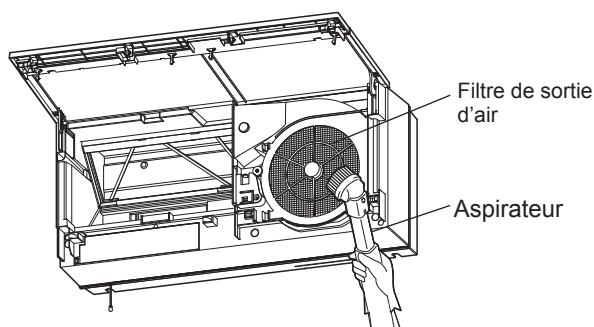

### Remarque

- **N'appuyez pas sur la surface du filtre de sortie d'air avec des câbles, des tournevis ou des embouts d'aspirateur rigides. (Ceci risque d'endommager le filtre.)**

## Nettoyage du bloc central du Lossnay

Nettoyez le bloc central du Lossnay au moins une fois par an.

Utilisez un aspirateur pour retirer la poussière en surface.

- Aspirez doucement la surface avec un embout d'aspirateur.

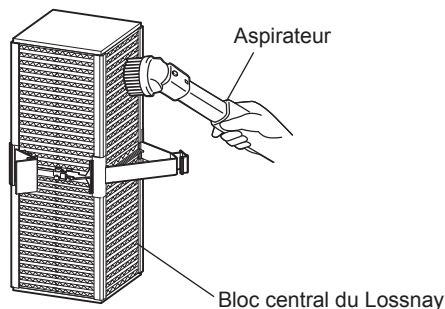

### Remarque

- **N'exposez pas le bloc central du Lossnay à l'eau, aux produits chimiques ou aux solutions volatiles.**
- **Ne laissez pas le bloc central du Lossnay à proximité des flammes.**
- **N'appuyez pas sur la surface avec des câbles, des tournevis ou des embouts d'aspirateur rigides.**

## 6. Remontage et vérification après l'entretien

Montez le filtre et le bloc central du Lossnay en procédant à l'inverse de la procédure de retrait.

### ⚠ Attention

- **Fixez solidement les différentes pièces après l'entretien.**
- **Risque de blessures en cas de chute de l'appareil.**

1. Montez le filtre d'air extérieur. (Voir page 5.)
  - Placez le filtre d'air extérieur dans le châssis correspondant et installez ce dernier dans l'unité principale. (Ne confondez pas la partie supérieure et la partie inférieure.)
2. Montez le bloc central du Lossnay.
  - (1) Maintenez le centre de la partie inférieure du bloc central du Lossnay au-dessus du cliquet de l'unité principale.

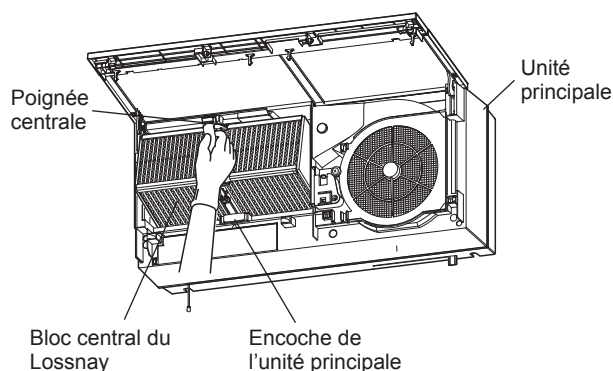

- (2) Appuyez sur la poignée centrale dans l'unité principale jusqu'à l'émission d'un déclic.

### Remarque

- **Vérifiez que les cliquets centraux en haut et en bas de la poignée et les deux extrémités du bloc sont correctement et totalement insérés.**

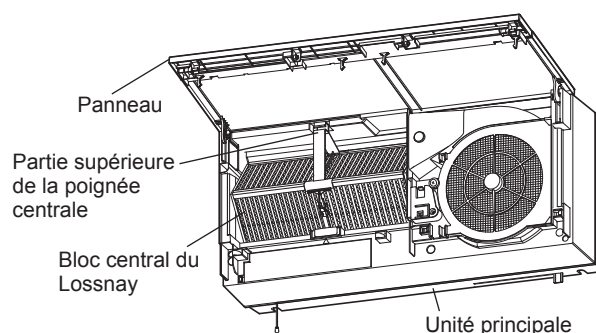

3. Fermez le panneau.
  - Pivotez le panneau fermé jusqu'à l'émission d'un déclic.
4. Activez le disjoncteur ou, pour le VL-100U5-E, branchez la prise d'alimentation sur le secteur.
5. Mettez l'appareil sous tension.

6. Une fois le remontage terminé, vérifiez les points suivants.
- Les filtres et le panneau sont-ils correctement fixés ?
  - L'appareil n'émet-il aucun bruit étrange ?
  - L'appareil souffle-t-il de l'air ? (Veillez à contrôler l'appareil lorsqu'il fonctionne. Assurez-vous que le volet est ouvert.)

## Nettoyage du panneau/de l'unité principale

Si le panneau ou l'unité principale sont encrassés, nettoyez-les avec un chiffon bien essoré imbibé de détergent neutre ou d'eau tiède (40° C maximum), puis essuyez-les avec un chiffon propre pour supprimer toute trace de détergent.

## Remarque

- **L'utilisation des détergents suivants pendant l'entretien peut déformer, fragiliser ou décolorer les composants du Lossnay.**
  - Diluant à peinture, alcool, benzène, essence, kérosène, bombes aérosols, nettoyeurs alcalins, lingettes chimiques ou détergents corrosifs
- **Nettoyez toute trace de poussière sur la prise. (VL-100U5-E uniquement)**

## Dépannage

Vérifiez l'appareil si l'un quelconque des problèmes suivants apparaît. Si le problème n'apparaît pas sur la liste ci-dessous ou s'il persiste après l'inspection, coupez le disjoncteur sur le tableau de distribution ou, pour le VL-100U5-E, débranchez l'appareil du secteur, puis contactez votre vendeur.

| Modèle                      | Problème  | Cause  | Effectuez les vérifications suivantes  | Page |   |
|-----------------------------|---|--|--|------|---|
| VL-100U5-E<br>VL-100EU5-E   | L'appareil ne fonctionne pas.   | L'unité principale n'est pas alimentée.  | Vérifiez la prise d'alimentation. (VL-100U5-E uniquement)<br>Vérifiez si un disjoncteur s'est déclenché.<br>Vérifiez si une panne de courant s'est produite. | 4    |   |
|                             | L'appareil est plus bruyant.<br>L'appareil est bruyant.   | Le panneau ou le filtre d'air extérieur n'est pas correctement fixé.   | Réinstallez le panneau ou le filtre.   | 7    |   |
|                             |   | Le filtre d'air extérieur ou le filtre de sortie d'air est obstrué.  | Nettoyez le filtre.  | 6    |   |
|                             | Il fait froid et le volet de bouge pas.   | Le volet a peut-être gelé à cause de la température de l'air extérieur, de la température de l'air intérieur et de l'humidité.                             | Éteignez le Lossnay jusqu'à ce que la température extérieure remonte, puis rallumez l'appareil.  | —    |   |
|                             | Un débit d'air anormalement bas sort de l'appareil.   | Le filtre d'air extérieur ou le filtre de sortie d'air est obstrué.  | Nettoyez le filtre.  | 6    |   |
|                             | L'air entrant semble froid.   | La température de l'air extérieur a chuté.   | Éteignez l'appareil provisoirement et fermez le volet, comme indiqué par la situation.<br>Par ailleurs, modifiez le sens du volet.                           | 5    |   |
|                             | L'appareil ne ventile pas l'air.<br>L'appareil ventile peu l'air.   | Le Lossnay est un ventilateur de type échangeur thermique, de sorte que le débit d'air sera inférieur à celui d'un ventilateur classique. Cela est normal. |  |      | — |
|                             |   | Le volet est fermé.  | Ouvrez le volet.   | 5    |   |
| L'appareil est bruyant.     | Le volet est fermé.   | Ouvrez le volet.   | 5  |      |   |
| Le panneau ne se ferme pas. | Le bloc central du Lossnay ou le filtre d'air extérieur n'est pas installé correctement. (Un composant n'est pas à sa place ou est monté à l'envers.) | Montez le composant correctement.  | 7  |      |   |
| VL-100EU5-E                 | Le fonctionnement n'est pas conforme à l'interrupteur mural.  | Le câblage est erroné.   | Contactez votre vendeur.   | —    |   |

## Spécifications

| Modèle                   | Tension d'alimentation (V) | Fréquence (Hz) | Langue | Consommation (W) | Débit d'air (m <sup>3</sup> /h) | Efficacité de l'échange de chaleur (%) | Bruit (dB) | Poids (kg) |
|--------------------------|----------------------------|----------------|--------|------------------|---------------------------------|--|------------|------------|
| VL-100U <sub>5</sub> -E  | 220                        | 50             | HI     | 30               | 100                             | 73                                     | 36,5       | 7,5        |
|                          |                            |                | LO     | 13               | 55                              | 80                                     | 24         |            |
| VL-100EU <sub>5</sub> -E | 230                        | 50             | HI     | 31               | 105                             | 73                                     | 37         |            |
|                          |                            |                | LO     | 15               | 60                              | 80                                     | 25         |            |
| VL-100EU <sub>5</sub> -E | 240                        | 50             | HI     | 34               | 106                             | 72                                     | 38         |            |
|                          |                            |                | LO     | 17               | 61                              | 79                                     | 27         |            |
| VL-100EU <sub>5</sub> -E | 220                        | 60             | HI     | 34               | 103                             | 73                                     | 38         |            |
|                          |                            |                | LO     | 17               | 57                              | 80                                     | 25         |            |

\* Le niveau de bruit peut être plus élevé que la valeur indiquée selon la structure de la pièce.

## Service après-vente

Consultez votre vendeur pour en savoir plus sur les services après-vente fournis avec ce produit Lossnay.

- Si vous entendez des bruits étranges, si aucun air n'est soufflé ou si d'autres problèmes surviennent, mettez l'appareil hors tension et contactez votre vendeur. Consultez votre vendeur pour en savoir plus sur le coût d'une inspection ou d'une réparation.



## Ventilatore Lossnay Mitsubishi

MODELLO:

**VL-100U5-E** (a cordicella)

**VL-100EU5-E** (a interruttore a parete)

### Istruzioni per l'uso

Leggere attentamente le presenti istruzioni per un uso sicuro e corretto dell'apparecchio.

Prima di procedere con l'uso, leggere le "Precauzioni di sicurezza", che indicano come utilizzare il ventilatore Lossnay in modo sicuro e corretto.

Non installare l'unità da soli (la sicurezza e le prestazioni delle unità installate dal cliente non sono garantite).

Se il cavo di alimentazione è danneggiato, farlo sostituire dal produttore, da un operatore autorizzato o da un tecnico qualificato per evitare pericoli (solo VL-100U5-E).

- Contattare il rivenditore.

### Per il cliente

| Indice                                  | Pagina |
|---|--------|
| Precauzioni di sicurezza.....           | 1      |
| Durante l'uso dell'unità .....          | 3      |
| Caratteristiche .....                   | 4      |
| Nome dei componenti.....                | 4      |
| Prima di avviare l'unità Lossnay ..     | 4      |
| Funzionamento .....                     | 5      |
| Se si avverte un getto d'aria fredda .. | 5      |
| Manutenzione .....                      | 6      |
| Risoluzione dei problemi .....          | 8      |
| Specifiche .....                        | 9      |
| Assistenza dopo l'acquisto .....        | 9      |

## Precauzioni di sicurezza

I pericoli causati da un uso scorretto e la relativa severità sono indicati dai seguenti simboli.

### **Avvertimento:**

Questo segnale si riferisce ad un uso improprio o scorretto dello strumento che può provocare lesioni gravi o persino fatali.

### **Attenzione:**

Questo segnale si riferisce ad un uso improprio o scorretto dello strumento che può provocare lesioni oppure danni all'abitazione, all'arredamento ecc.

### **Avvertimento**



Proibito

- **Non tagliare, danneggiare o alterare fisicamente il cavo di alimentazione\*1 e non piegarlo, tirarlo, torcerlo o attorcigliarlo.**
- Il cavo può danneggiarsi, causando incendi o scosse elettriche.
- **Non attivare o disattivare l'interruttore dell'unità Lossnay in caso di perdite di gas infiammabile.**
- Le scintille emesse dai contatti elettrici possono causare esplosioni. Aprire una finestra per ventilare la stanza.



NON smontare

- **Non smontare l'unità con metodi che richiedono modifiche fisiche o attrezzi.**
- Possono verificarsi incendi, scosse elettriche o infortuni.



Non esporre all'acqua

- **Evitare che l'unità si bagni.**
- Possono verificarsi incendi o scosse elettriche.



Non usare con le mani bagnate

- **Non inserire o estrarre la spina di alimentazione\*1 con le mani bagnate.**
- Possono verificarsi scosse elettriche.

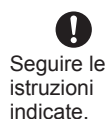

Seguire le istruzioni indicate.

- **Utilizzare il prodotto alla tensione nominale.**
- Possono verificarsi incendi o scosse elettriche.
- **Controllare che la spina di alimentazione\*1 non sia impolverata.**
- Se la spina è impolverata, possono verificarsi cortocircuiti e incendi.
- **Inserire completamente la spina\*1 nella presa, verificando che non sia allentata.**
- Se la spina è allentata, possono verificarsi scosse elettriche o incendi.
- **Disattivare sempre gli interruttori principali o rimuovere la spina di alimentazione\*1 dalla presa a muro prima di eseguire gli interventi di manutenzione.**
- Se l'apparecchio è sotto tensione, possono verificarsi scosse elettriche e ustioni.

- **Interrompere immediatamente l'uso del prodotto in caso di malfunzionamenti o guasti.**
  - Se si continua a utilizzare l'unità Lossnay, possono verificarsi emissioni di fumo, incendi, scosse elettriche o infortuni.
- \* Disattivare prontamente l'interruttore principale o rimuovere la spina di alimentazione\*<sup>1</sup> dalla presa a muro. Quindi, contattare il rivenditore per un'ispezione e una riparazione.
  - <Esempi di malfunzionamenti e guasti>
  - Le pale del ventilatore non girano all'accensione.
  - L'unità vibra o emette strani rumori durante il funzionamento.
  - La rotazione delle pale del ventilatore è lenta o irregolare (i motori richiedono una manutenzione periodica).
  - Si sente odore di bruciato.
  - Il supporto dell'unità è corrosivo o danneggiato.
- **Accertarsi che l'apertura di entrata dell'aria sia posizionata in modo che non aspiri fumi di combustione o altri scarichi.**
  - Se l'aria in entrata non è pulita, si può verificare una mancanza di ossigeno nell'ambiente.

- **Se si utilizza una scala per la manutenzione, collocarla sempre su una superficie piana, accertandosi che non sia appoggiata a eventuali sporgenze.**
  - Eventuali cadute possono causare infortuni.
- **Indossare i guanti durante la manutenzione dell'unità.**
  - In caso contrario, possono verificarsi infortuni.
- **Dopo la manutenzione, rimontare saldamente tutti i componenti.**
  - Se l'unità dovesse cadere potrebbe provocare lesioni.
- **Non estrarre mai la spina di alimentazione\*<sup>1</sup> tirando il cavo. Afferrare sempre la spina.**
  - Possono verificarsi scosse elettriche, cortocircuiti o incendi.
- **Disattivare sempre gli interruttori principali o rimuovere la spina di alimentazione\*<sup>1</sup> dalla presa a muro durante i periodi di inutilizzo prolungati.**
  - In caso contrario, possono verificarsi scosse elettriche per il deterioramento degli isolanti o incendi causati da cortocircuiti.
- **Se l'aria esterna è fredda, o in caso di forte vento, neve, pioggia, nebbia o nevischio, spegnere l'unità Lossnay e chiudere la serranda aria manuale.**
  - L'acqua o la neve potrebbero infiltrarsi nell'unità Lossnay dall'entrata dell'aria, causando danni dovuti alle intemperie.
- **L'apparecchio non è destinato all'uso da parte di persone (inclusi bambini) con capacità fisiche, sensoriali o mentali ridotte, o con esperienza e nozioni insufficienti, salvo che siano sorvegliati o abbiano ricevuto istruzioni per l'uso dell'apparecchio da una persona responsabile della loro sicurezza. Sorvegliare i bambini affinché non giochino con l'apparecchio.**

(L'apparecchio può essere utilizzato da bambini da 8 anni in su e da persone con capacità fisiche, sensoriali o mentali ridotte, o con esperienza e nozioni insufficienti, se sono sorvegliati o hanno ricevuto istruzioni per un uso sicuro dell'apparecchio e ne abbiano compreso gli eventuali pericoli. I bambini non devono giocare con l'apparecchio. La pulizia e la manutenzione non devono essere eseguite da bambini non sorvegliati.)

\*<sup>1</sup> Solo per VL-100U5-E (unità Lossnay con cavo di alimentazione e spina).

## **Attenzione**



Proibito

- **Non collocare apparecchi di combustione direttamente sulla traiettoria dell'aria proveniente dall'unità.**
  - Una combustione incompleta può causare incidenti.
- **Non utilizzare l'unità in aree eccessivamente calde (40°C o più), vicino a fiamme libere, in aree soggette alla presenza di fumo oleoso o dove potrebbe entrare a contatto con solventi organici.**
  - Possono verificarsi incendi.
- **Non sospendere mai l'unità al soffitto.**
  - Se l'unità dovesse cadere potrebbe provocare lesioni.
- **Durante il funzionamento, una ventola ruota all'interno dell'unità. Non inserire oggetti all'interno dell'unità durante il funzionamento.**
  - Possono verificarsi infortuni.
- **Non utilizzare l'unità in bagno o in luoghi molto umidi.**
  - Possono verificarsi scosse elettriche o guasti.
- **Installare le coperture per esterno in dotazione con l'unità.**
  - Se la pioggia dovesse penetrare nell'unità, possono verificarsi scosse elettriche e incendi, oppure le suppellettili interne potrebbero bagnarsi.



NON toccare

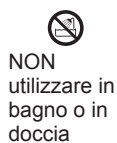

NON utilizzare in bagno o in doccia



Seguire le istruzioni indicate.

## Durante l'uso dell'unità

### ■ Durante l'uso in inverno, l'unità Lossnay aspira aria esterna e trasferisce il calore dell'aria interna all'aria fredda esterna.

Pertanto, se l'aria esterna è più fredda di  $-10^{\circ}\text{C}$ , può formarsi condensa o gelo sul pannello o all'interno dell'unità.

Poiché la formazione di condensa e gelo varia a seconda delle diverse condizioni (umidità interna, flusso d'aria, ecc.), cambiare la modalità di funzionamento o arrestare temporaneamente l'unità a seconda delle condizioni.

### ■ Prima dell'uso, controllare che l'unità sia montata correttamente.

#### - L'unità Lossnay è montata a parete?

- L'unità Lossnay è progettata esclusivamente per il montaggio a parete. Se montata sul soffitto, potrebbe cadere.

#### - Lo speciale riparo esterno è montato su un muro esterno?

- Se il riparo non viene installato, il vento e la pioggia potrebbero penetrare nell'unità e danneggiarla.

### ■ Rispettare le seguenti precauzioni per l'uso dell'unità Lossnay

#### - Non collocare oggetti intorno all'unità.

- Gli oggetti possono ostruire le prese o le uscite d'aria e impedire la manutenzione.

- Inoltre, possono impedire di raggiungere la presa elettrica a muro (per i modelli con spina).

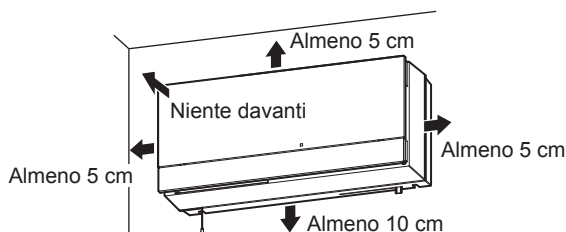

#### - Se si colloca un oggetto (es. scaffale o cassetiera) direttamente sotto l'unità, orientare il deflettore orizzontalmente.

- In caso contrario, possono verificarsi cortocircuiti.

- L'aria potrebbe soffiare contro l'oggetto e sporcarlo.

#### - Non utilizzare spray (es. insetticidi, lacche o prodotti di pulizia) direttamente sull'unità.

- Il pannello potrebbe deformarsi, indebolirsi o danneggiarsi.

#### - Non ostruire il pannello.

- Eventuali ostruzioni possono impedire una ventilazione corretta.

#### - Non tirare la cordicella diagonalmente (solo VL-100U5-E).

- L'unità non funzionerà correttamente.

#### - Nei seguenti casi, arrestare l'unità Lossnay e chiudere la serranda aria.

- Se l'aria esterna è fredda o in caso di forte vento, neve, pioggia, nebbia o nevischio (l'acqua o la neve potrebbero infiltrarsi nell'unità Lossnay dall'entrata dell'aria, causando danni dovuti alle intemperie).

- Durante la pulizia e le ispezioni

(Arrestare temporaneamente l'unità Lossnay e riprendere il funzionamento in un momento successivo.)

### ■ Mitsubishi consiglia di montare l'unità Lossnay lontano dal letto.

Se l'unità è troppo vicina, il rumore di funzionamento o l'aria fredda potrebbero risultare fastidiosi.

### ■ Gli insetti più piccoli delle aperture della grata del riparo esterno potrebbero infiltrarsi nell'unità.

### ■ Il motore e il filtro dell'aria richiedono una manutenzione (sostituzione) periodica.

I tempi di sostituzione variano a seconda della frequenza d'uso.

## Caratteristiche

### Ventilatore Lossnay Mitsubishi

#### Funzionamento dell'unità Lossnay

L'unità Lossnay sposta all'esterno l'aria viziata interna (scaricandola) e introduce aria pulita dall'esterno (erogando aria).

Durante l'erogazione dell'aria, la temperatura dell'aria esterna viene portata a un valore prossimo alla temperatura ambiente (mediante uno scambiatore di calore).

\* L'unità Lossnay non è un condizionatore d'aria. È un ventilatore che scambia calore durante la ventilazione.

- ◆ Poiché non solo invia l'aria interna all'esterno, ma introduce anche aria fresca, funziona bene nelle abitazioni termicamente isolate.
- ◆ Essendo uno scambiatore di calore, offre un riscaldamento e un raffreddamento a un costo minore rispetto ai ventilatori che scaricano semplicemente l'aria.
- ◆ I filtri integrati riducono polvere, pollini e altre particelle che entrano in casa con l'aria esterna.
- ◆ Per prevenire il congelamento o il danneggiamento del nucleo Lossnay, arrestare l'unità se la temperatura esterna scende sotto  $-10^{\circ}\text{C}$  e l'umidità ambientale supera il 40% (in altre condizioni di temperatura e umidità, vedere la tabella 1 come riferimento).

Tabella 1

| Temperatura esterna ( $^{\circ}\text{C}$ ) |                                    | -10 | -15 | -20 | -25 |
|--|------------------------------------|-----|-----|-----|-----|
| Interno                                    | Temperatura ( $^{\circ}\text{C}$ ) | 20  | 20  | 20  | 15  |
|  | Umidità (%)                        | 40  | 35  | 30  | 30  |

## Nome dei componenti

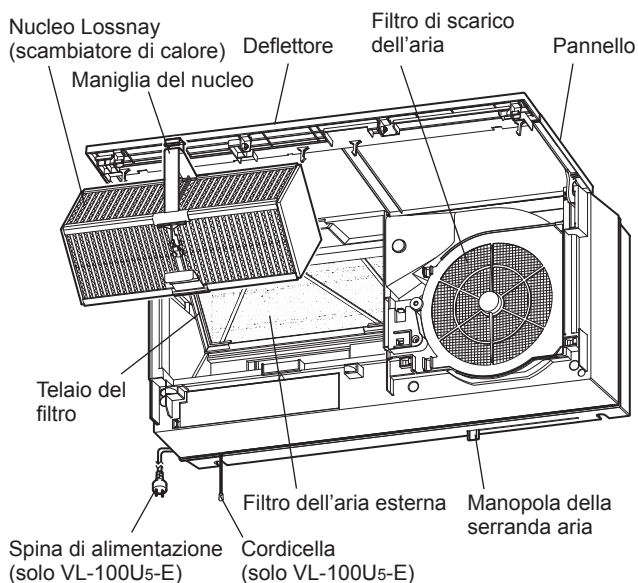

## Prima di avviare l'unità Lossnay

### Preparazione all'accensione

1. Attivare l'interruttore principale sulla scheda di distribuzione.

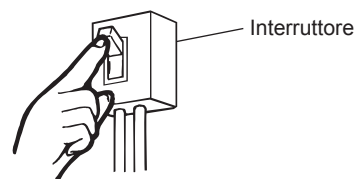

2. Inserire la spina di alimentazione nella presa a muro (solo VL-100U5-E).

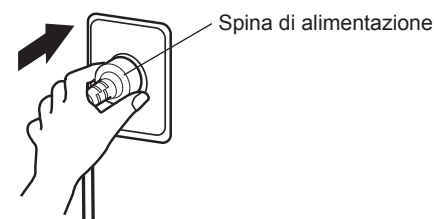

# Funzionamento

## Nota

- Nei seguenti casi, arrestare l'unità Lossnay e spostare manualmente la manopola della serranda aria all'estrema sinistra (posizione chiusa) per chiudere la serranda aria.
  - Se l'aria esterna è fredda o in caso di forte vento, neve, pioggia, nebbia o nevischio (l'acqua o la neve potrebbero infiltrarsi nell'unità Lossnay dall'entrata dell'aria, causando danni dovuti alle intemperie).
  - Durante la pulizia e le ispezioni
1. Far scorrere la manopola della serranda aria in posizione aperta.

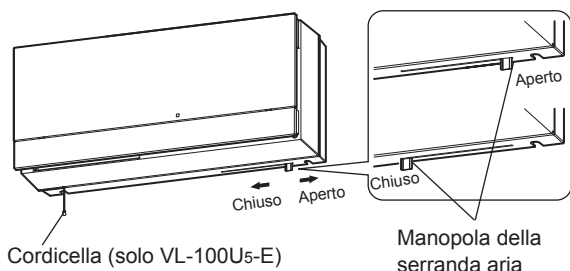

## Se si avverte un getto d'aria fredda

Se si avverte un getto diretto d'aria fredda, tirare il deflettore verso di sé per cambiare la direzione del flusso d'aria da verticale a orizzontale (spostarlo manualmente).

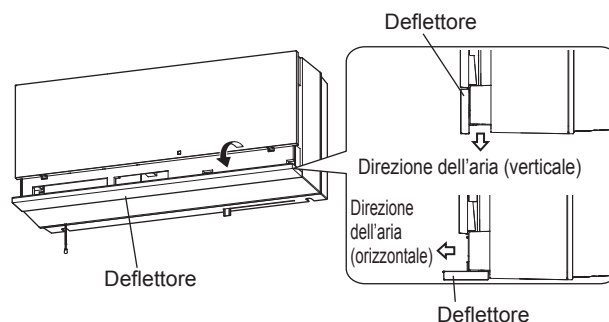

## Nota

- Accertarsi che la manopola della serranda aria sia in posizione aperta, quindi mettere in funzione l'unità.

## Per VL-100U5-E

2. Commutazione delle modalità di funzionamento (flusso d'aria)

Tirare la cordicella per passare da Alta velocità a Bassa velocità a Spento.

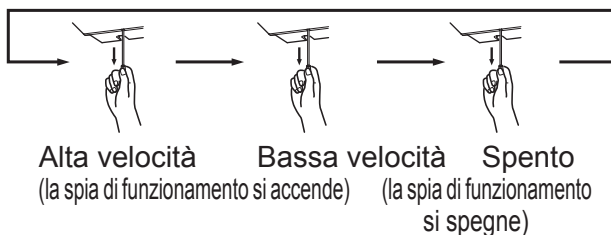

## Per VL-100EU5-E

2. Uso degli interruttori di comando.

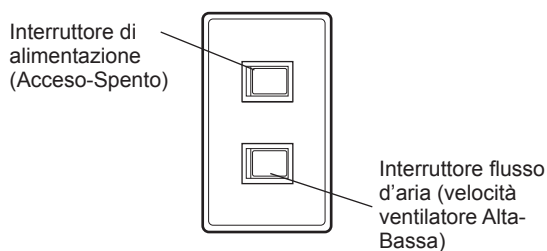

- \* Gli interruttori illustrati sopra sono solo un esempio. Le operazioni e le spie possono variare in base agli interruttori installati.



# Manutenzione

Per ottimizzare la durata dell'unità Lossnay, pulire gli accumuli di sporco e polvere sul filtro di scarico dell'aria e sul filtro dell'aria esterna **almeno una volta ogni sei mesi**.

## ⚠ Avvertimento:

- **Disattivare sempre gli interruttori principali o, per il modello VL-100U5-E, rimuovere la spina di alimentazione dalla presa a muro prima di eseguire gli interventi di manutenzione.**
- Se l'apparecchio è sotto tensione, possono verificarsi scosse elettriche e ustioni.

## ⚠ Attenzione:

- **Indossare i guanti durante la manutenzione dell'unità.**
- In caso contrario, possono verificarsi infortuni.
- **Se si utilizza una scala, collocarla sempre su una superficie piana, accertandosi che non sia appoggiata a eventuali sporgenze.**
- Eventuali cadute possono causare infortuni.

## Rimozione e pulizia dei filtri e del nucleo Lossnay

### 1. Spegner l'unità

- 1) Spegner l'unità Lossnay.
- 2) Disattivare sempre gli interruttori principali o, per il modello VL-100U5-E, rimuovere la spina di alimentazione dalla presa a muro.

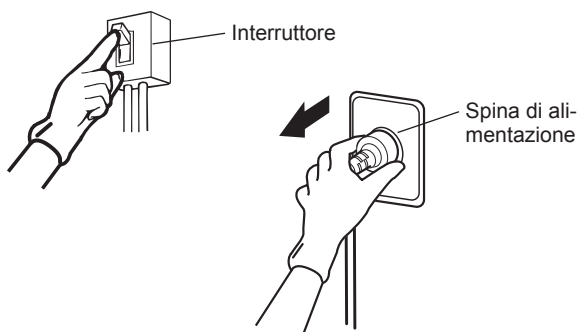

### 2. Aprire il pannello.

Aprirlo completamente sino a fine corsa.

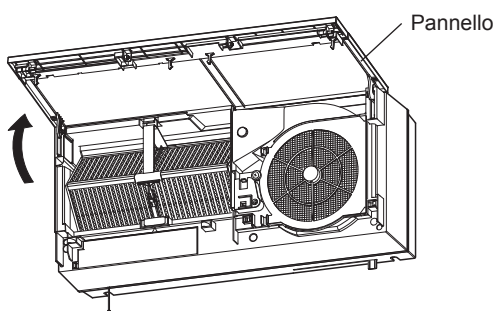

### 3. Rimuovere il nucleo Lossnay.

Premere la linguetta della maniglia del nucleo Lossnay e tirare la maniglia verso di sé per rimuovere il nucleo.

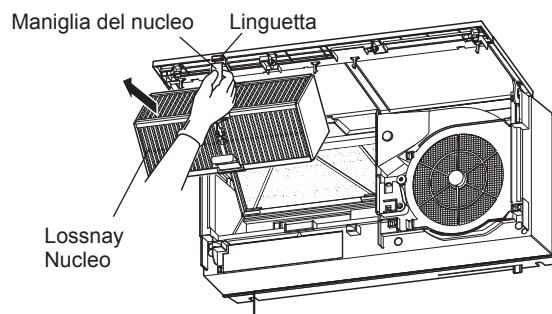

### 4. Rimuovere il filtro dell'aria esterna.

- 1) Premendo la linguetta del telaio del filtro, tirare il filtro verso di sé per rimuovere il telaio del filtro dall'unità principale.
- 2) Rimuovere il filtro dell'aria esterna dal telaio.

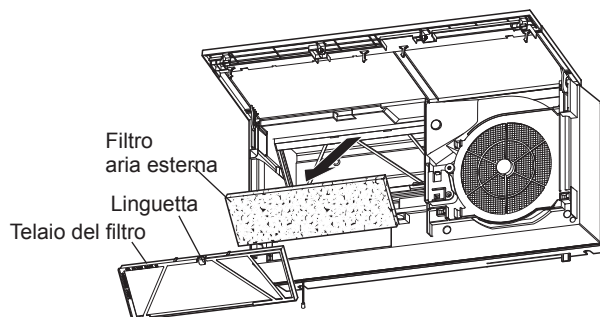

### 5. Pulizia

#### Pulizia del filtro dell'aria esterna

Pulizia:

Aspirare la polvere dal filtro, quindi lavarlo a mano con acqua e detergente delicato o acqua tiepida (fino a 40°C). Quindi, asciugarlo completamente per rimuovere l'umidità.

Sostituzione:

Dopo cinque o sei lavaggi, sostituire il filtro con un ricambio in vendita separatamente (P-100F5-E).

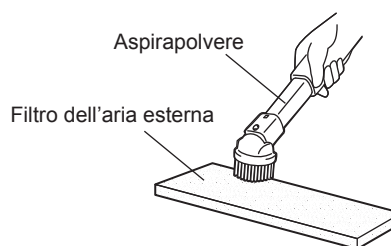



## Pulizia del filtro di scarico dell'aria

Utilizzare un aspirapolvere per rimuovere la polvere.

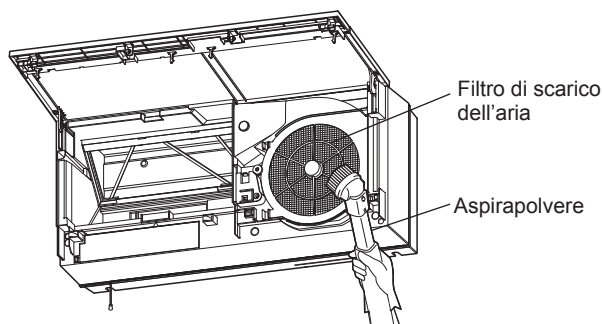

### Nota

- **Non premere cavi, cacciaviti o bocchette rigide dell'aspirapolvere sulla superficie del filtro di scarico dell'aria (in caso contrario, il filtro potrebbe danneggiarsi).**

## Pulizia del nucleo Lossnay

Pulire il nucleo Lossnay almeno una volta all'anno.

Utilizzare un aspirapolvere per rimuovere la polvere superficiale.

- Aspirare delicatamente la superficie con la bocchetta dell'aspirapolvere.

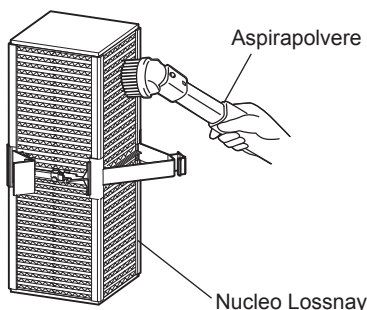

### Nota

- **Non esporre il nucleo Lossnay ad acqua, sostanze chimiche o soluzioni volatili.**  
 - **Non esporre l'unità Lossnay a fiamme libere.**  
 - **Non premere cavi, cacciaviti o bocchette rigide dell'aspirapolvere sulla superficie.**

## 6. Rimontaggio e controllo dopo la manutenzione

Montare il filtro e il nucleo Lossnay seguendo la procedura di rimozione in ordine inverso.

### ⚠ Attenzione

- **Dopo la manutenzione, rimontare saldamente tutti i componenti.**

- Se l'unità dovesse cadere potrebbe provocare lesioni.

1. Montare il filtro dell'aria esterna (vedere pagina 5).
  - Collocare il filtro dell'aria esterna nel telaio del filtro e montarlo sull'unità principale (non confondere il lato superiore e inferiore).
2. Montare il nucleo Lossnay.

(1) Agganciare il centro della parte inferiore del nucleo Lossnay al gancio sull'unità principale.

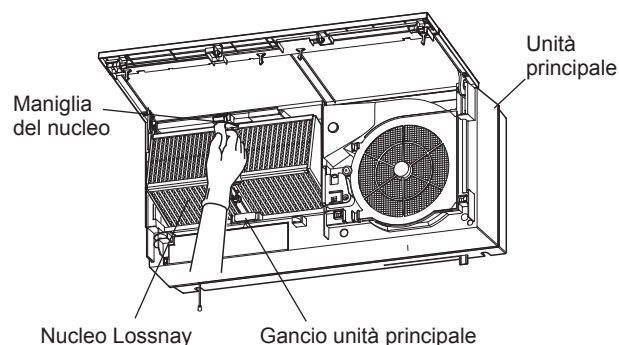

(2) Premere il lato superiore della maniglia del nucleo sull'unità principale fino a udire uno scatto.

### Nota

- **Assicurarsi che i ganci centrali sul lato superiore e inferiore della maniglia e le due estremità del nucleo siano inseriti completamente.**

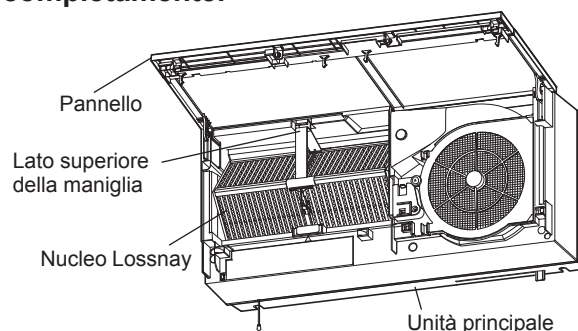

3. Chiudere il pannello.  
Abbassare e premere il pannello fino a udire uno scatto.
4. Attivare l'interruttore principale o, per il modello VL-100U5-E, collegare la spina di alimentazione alla presa a muro.
5. Accendere l'unità.

6. Dopo il rimontaggio, controllare quanto segue.
- I filtri e il pannello sono fissati saldamente?
  - L'unità emette strani rumori?
  - L'unità eroga aria? (Controllare l'unità mentre è in funzione. Accertarsi che la serranda aria sia aperta.)

### Pulizia del pannello/unità principale

Se il pannello o l'unità principale si sporcano, strofinarli con un panno ben strizzato e inumidito in una soluzione di acqua tiepida e detergente neutro (fino a 40°C), quindi asciugare con un panno asciutto per rimuovere tutte le tracce di detergente.

### Nota

- **L'uso dei solventi indicati di seguito per la manutenzione può deformare, indebolire o scolorire i componenti dell'unità Lossnay.**
- Diluente per vernici, alcol, benzene, benzina, cherosene, spray, prodotti di pulizia alcalini, panni imbevuti di sostanza chimiche o detersivi che contengono abrasivi, come gli smacchiatori
- **Spolverare completamente la spina (solo VL-100U5-E).**

## Risoluzione dei problemi

Ispezionare l'unità se si verifica uno dei seguenti problemi. Se il problema non è elencato di seguito, o se il problema persiste dopo l'ispezione, disattivare l'interruttore principale sulla scheda di distribuzione o, per il modello VL-100U5-E, scollegare la spina dalla presa a muro, quindi contattare il rivenditore.

| Modello                    | Problema  | Causa  | Controllare quanto segue  | Pagina |
|----------------------------|---|--|---|--------|
| VL-100U5-E<br>VL-100EU5-E  | L'unità non funziona.   | L'unità principale non è alimentata.   | Controllare la spina di alimentazione (solo VL-100U5-E).<br>Controllare che non sia scattato un interruttore.<br>Controllare che non si sia verificata un'interruzione di corrente. | 4      |
|                            | L'unità è più rumorosa del solito.<br>L'unità è rumorosa.               | Il pannello o il filtro dell'aria esterna non è fissato saldamente.  | Rimontare il pannello o il filtro dell'aria esterna.  | 7      |
|                            |   | Il filtro dell'aria esterna o il filtro di scarico dell'aria è intasato.   | Pulire il filtro.   | 6      |
|                            | Fa freddo e la serranda aria non si sposta.                             | La temperatura dell'aria esterna, la temperatura dell'aria interna e l'umidità possono aver causato un congelamento e un blocco della serranda aria.                 | Spegnere l'unità Lossnay fino a quando aumenta la temperatura, quindi rimetterla in funzione.   | —      |
|                            | L'unità eroga meno aria del solito.                                     | Il filtro dell'aria esterna o il filtro di scarico dell'aria è intasato.   | Pulire il filtro.   | 6      |
|                            | L'aria erogata è fredda.  | La temperatura dell'aria esterna è diminuita.  | Spegnere temporaneamente l'unità e chiudere la serranda aria, a seconda della situazione.<br>In alternativa, cambiare la direzione del deflettore.                                  | 5      |
|                            | L'unità non eroga aria.<br>L'unità non eroga molta aria.                | L'unità Lossnay è un ventilatore a scambio di calore; pertanto, il volume d'aria è inferiore rispetto a un normale ventilatore. Questo fenomeno è del tutto normale. |   | —      |
|                            |   | La serranda aria è chiusa.   | Aprire la serranda aria.  | 5      |
|                            |   | La serranda aria è chiusa.   | Aprire la serranda aria.  | 5      |
|                            | L'unità è rumorosa.   | Il nucleo Lossnay o il filtro dell'aria esterna non è montato correttamente (un componente è fuori posizione o montato al contrario).                                | Montare il componente in modo corretto.   | 7      |
| Il pannello non si chiude. |   |  |   |        |
| VL-100EU5-E                | Il funzionamento non corrisponde ai comandi dell'interruttore a parete. | Il cablaggio è errato.   | Contattare il rivenditore.  | —      |

## Specifiche

| Modello                  | Tensione di alimentazione (V) | Frequenza (Hz) | Velocità | Consumo elettrico (W) | Volume d'aria (m <sup>3</sup> /hr) | Rendimento scambio termico (%) | Rumorosità (dB) | Peso (Kg) |
|--------------------------|-------------------------------|----------------|----------|-----------------------|------------------------------------|--------------------------------|-----------------|-----------|
| VL-100U <sub>5</sub> -E  | 220                           | 50             | Alta     | 30                    | 100                                | 73                             | 36,5            | 7,5       |
|                          |                               |                | Bassa    | 13                    | 55                                 | 80                             | 24              |           |
| VL-100EU <sub>5</sub> -E | 230                           | 50             | Alta     | 31                    | 105                                | 73                             | 37              |           |
|                          |                               |                | Bassa    | 15                    | 60                                 | 80                             | 25              |           |
| VL-100EU <sub>5</sub> -E | 240                           | 50             | Alta     | 34                    | 106                                | 72                             | 38              |           |
|                          |                               |                | Bassa    | 17                    | 61                                 | 79                             | 27              |           |
| VL-100EU <sub>5</sub> -E | 220                           | 60             | Alta     | 34                    | 103                                | 73                             | 38              |           |
|                          |                               |                | Bassa    | 17                    | 57                                 | 80                             | 25              |           |

\* A seconda della struttura della stanza, i valori di rumorosità potrebbero essere superiori a quelli indicati.

## Assistenza dopo l'acquisto

Consultare il rivenditore per informazioni sui servizi di assistenza dopo l'acquisto disponibili per il prodotto Lossnay.

- In caso di rumori anomali, se l'aria non viene erogata o si verificano altri problemi, spegnere l'unità e contattare il rivenditore. Per informazioni sui costi di ispezione o riparazione, consultare il rivenditore.

## Ventilador Mitsubishi Lossnay

MODELO:

**VL-100U5-E** (con cordel de tracción)

**VL-100EU5-E** (con interruptor mural)

## Instrucciones de funcionamiento

## Para el cliente

Lea atentamente estas instrucciones para asegurar un uso seguro y adecuado.

Antes de empezar a utilizar el ventilador Lossnay, lea las "Precauciones de seguridad" para saber cómo utilizarlo de forma adecuada y segura.

No instale la unidad usted mismo. (La seguridad y el buen funcionamiento no quedan garantizados si el cliente instala la unidad.)

Si el cable de alimentación se daña, será preciso que lo sustituya el fabricante, su técnico de servicio u otras personas con una cualificación similar para evitar peligros. (Solo VL-100U5-E)

- Póngase en contacto con su distribuidor.

| Contenido                              | Página |
|--|--------|
| Precauciones de seguridad.....         | 1      |
| Al utilizar la unidad .....            | 3      |
| Características.....                   | 4      |
| Nombres de las piezas .....            | 4      |
| Antes de encender la unidad Lossnay .. | 4      |
| Funcionamiento .....                   | 5      |
| Si recibe aire frío directo.....       | 5      |
| Mantenimiento .....                    | 6      |
| Resolución de problemas .....          | 8      |
| Especificaciones.....                  | 9      |
| Servicio posventa .....                | 9      |

## Precauciones de seguridad

Los peligros causados por un manejo incorrecto y su gravedad se señalan con las siguientes indicaciones.

### Advertencia:

Se aplica al manejo o funcionamiento incorrectos del producto que podrían conllevar una lesión grave o mortal.

### Precaución:

Se aplica al manejo o funcionamiento incorrectos del producto que podrían conllevar una lesión o daños en el hogar, el menaje del hogar, etc.

### Advertencia



Prohibido

- **No corte, dañe ni altere físicamente el cable de alimentación,<sup>\*1</sup> ni lo doble, estire, retuerza o ate de forma irracional.**
  - Podría dañar el cable y causar un incendio o una descarga eléctrica.
- **No encienda o apague el interruptor de la unidad Lossnay si hay una fuga de gas inflamable.**
  - Las chispas de los contactos eléctricos podrían causar una explosión. Abra una ventana para ventilar la habitación.



NO desensamblar

- **No desensamble la unidad de forma que sea necesaria una alteración física o el empleo de herramientas.**

- De lo contrario, podría producirse un incendio, una descarga eléctrica o una lesión.



No exponer al agua

- **Evite que la unidad se moje.**

- Podría producirse un incendio o una descarga eléctrica.



Evitar manos mojadas

- **No inserte ni retire el enchufe<sup>\*1</sup> con las manos mojadas.**

- Podría producirse una descarga eléctrica.



Debe seguir las instrucciones dadas.

- **Utilice la unidad con la tensión nominal.**

- Podría producirse un incendio o una descarga eléctrica.

- **Asegúrese de que no se deposite polvo en el enchufe.<sup>\*1</sup>**

- Si el enchufe tiene polvo, podría producirse un incendio a partir de un cortocircuito.

- **Inserte el enchufe<sup>\*1</sup> completamente en el zócalo y asegúrese de que no esté suelto.**

- Si no queda bien encajado, podría producirse una descarga eléctrica o un incendio.

- **Antes de realizar tareas de mantenimiento, desconecte siempre los disyuntores o desconecte el enchufe<sup>\*1</sup> de la toma mural.**

- Si pasa corriente, podría producirse una descarga eléctrica o quemaduras.

**- Deje de utilizar la unidad de inmediato en caso de fallo de funcionamiento o avería.**

- Si se continúa utilizando la unidad Lossnay en ese estado, podría producirse humo, un incendio, una descarga eléctrica o una lesión.

\* Desconecte enseguida el disyuntor o retire el enchufe\*<sup>1</sup> de la toma mural. A continuación, póngase en contacto con la tienda en la que compró la unidad para que la examinen y reparen.

**<Ejemplos de fallo de funcionamiento y avería>**

- Los álabes no giran al encenderse la unidad.
- La unidad produce ruidos raros o vibra durante el funcionamiento.
- Los álabes giran despacio o de forma irregular. (Los motores requieren un mantenimiento periódico.)
- Huele a quemado.
- El soporte de la unidad está oxidado o dañado.

**- Asegúrese de que la abertura de entrada de aire exterior esté colocada de tal forma que no aspire gases de combustión o de otro tipo.**

- Si el aire que entra no es fresco, podría agotarse el oxígeno en la habitación.

**- Si utiliza una escalera de mano para el mantenimiento, colóquela en un suelo llano donde no haya nada bajo los pies.**

- Si se cayera, podría lesionarse.

**- Lleve guantes al realizar tareas de mantenimiento en la unidad.**

- Si no los lleva, podría lesionarse.

**- Una vez terminadas las tareas de mantenimiento, vuelva a colocar las piezas de forma segura.**

- Podrían producirse lesiones si cayera la unidad.

**- Nunca desconecte el enchufe\*<sup>1</sup> tirando del cable. Agarre siempre el propio enchufe.**

- De lo contrario, podría producirse una descarga eléctrica, un cortocircuito o un incendio.

**- Si no va a utilizar la unidad durante un largo periodo, desconecte siempre los disyuntores o desconecte el enchufe\*<sup>1</sup> de la toma mural.**

- De lo contrario, podría producirse una descarga eléctrica a causa de un aislamiento deteriorado o un incendio a raíz de un cortocircuito.

**- Si el aire exterior es frío, si hay fuertes vientos, si hay una gran precipitación de nieve o lluvia o si hay neblinas o nieve fina, apague la unidad Lossnay y cierre el obturador manual.**

- Si se infiltra agua o nieve en la unidad Lossnay con el suministro de aire, se podrían producir daños por causas meteorológicas.

**- Este aparato no está destinado a ser utilizado por personas (niños incluidos) con capacidades físicas, sensoriales o mentales reducidas, o falta de experiencia y conocimientos, a menos que una persona responsable de su seguridad las vigile o les dé instrucciones sobre el uso del aparato. Hay que vigilar a los niños para asegurarse de que no jueguen con el aparato.**

(Este aparato lo pueden utilizar niños a partir de 8 años y personas con capacidades físicas, sensoriales o mentales reducidas, o falta de experiencia y conocimientos, solo bajo vigilancia o tras haber recibido instrucciones sobre el uso seguro del aparato y haber entendido los peligros implicados. Los niños no deben jugar con el aparato. Los niños no deben realizar tareas de limpieza ni mantenimiento de usuario sin vigilancia.)

\*<sup>1</sup> Se refiere solo a VL-100U5-E (Lossnay con cable de alimentación de enchufe).

**⚠ Precaución**



Prohibido

**- No coloque ningún equipo de combustión en la vía directa del aire de la unidad.**

- Una combustión incompleta podría provocar accidentes.

**- No utilice la unidad en áreas demasiado calientes (40 °C o más), cerca de llamas abiertas, áreas propensas a humo grasiento o cualquier lugar donde pudiera entrar en contacto con disolventes orgánicos.**

- Podría producirse un incendio.

**- No monte nunca la unidad en el techo.**

- Podrían producirse lesiones si cayera la unidad.

**- Dentro de la unidad hay un ventilador de gira durante el funcionamiento.**

**No inserte nada dentro de la unidad durante el funcionamiento.**

- Podrían producirse lesiones.

**- No utilice la unidad en un baño o cualquier otro lugar con un alto grado de humedad.**

- Podría producirse una descarga eléctrica o una avería.

**- Coloque las cubiertas de exterior suministradas con la unidad.**

- Si entra lluvia en la unidad, podría producirse una descarga eléctrica o un incendio, o podrían mojarse los objetos que haya en el interior.



NO tocar



NO utilizar en baño o ducha



Debe seguir las instrucciones dadas.



## Al utilizar la unidad

### ■ Cuando la unidad Lossnay se utiliza en invierno, transfiere el calor del aire interior al aire frío exterior al admitir aire del exterior.

Esto significa que, cuando el aire exterior es inferior a  $-10\text{ }^{\circ}\text{C}$ , puede formarse condensación o escarcha en el panel o dentro de la unidad.

Dado que la formación de condensación y escarcha varía con cambios sutiles en las condiciones (humedad del interior, flujo de aire, etc.), es necesario cambiar de modo de funcionamiento o detener la unidad temporalmente según dicten las condiciones.

### ■ Asegúrese de que la unidad esté bien montada antes de utilizarla.

#### - ¿Se ha montado la unidad Lossnay en una pared?

- Esta unidad Lossnay se ha diseñado para montarse exclusivamente en una pared. Si se monta en el techo, podría caerse.

#### - ¿Está montada la cubierta especial de exterior en una pared exterior?

- Si no se instala la cubierta, pueden entrar viento y lluvia en la unidad y dañarla.

### ■ Observe las siguientes precauciones al utilizar la unidad Lossnay

#### - No coloque objetos alrededor de la unidad.

- Estos objetos podrían bloquear las salidas de aire o las aberturas de entrada, o impedir realizar tareas de reparación.

- También podrían impedir el acceso a la toma mural (para modelos de enchufe).

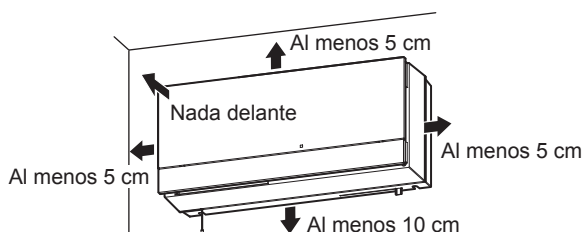

#### - Si se coloca un objeto (como una estantería o una cómoda) directamente debajo de la unidad, oriente el listón horizontalmente.

- De lo contrario, podría producirse un cortocircuito.

- El aire podría chocar contra el objeto y ensuciarlo.

#### - No utilice aerosoles (como insecticidas, lacas o limpiadores) directamente en la unidad.

- El panel podría deformarse, debilitarse o dañarse.

#### - No obstruya el panel.

- Podría impedirse una ventilación adecuada.

#### - No tire del cable en diagonal (solo VL-100U5-E).

- La unidad no funcionará correctamente.

#### - Detenga la unidad Lossnay y cierre el obturador en los siguientes casos.

- Si el aire de fuera es frío, si hay fuertes vientos, si hay una gran precipitación de nieve o lluvia, si hay una niebla densa o si cae nieve fina. (Si se infiltra agua o nieve en la unidad Lossnay con el suministro de aire, se podrían producir daños por causas meteorológicas.)

- Durante las tareas de limpieza e inspección

(Detenga la unidad Lossnay temporalmente y reanude más tarde el funcionamiento.)

### ■ Mitsubishi recomienda montar la unidad Lossnay lejos de la cama.

Si la unidad está demasiado cerca, podría oír el ruido de funcionamiento o notar el aire frío estando en la cama.

### ■ Podrían entrar en la unidad bichos más pequeños que las aberturas de rejilla de la cubierta de exterior.

### ■ El motor y el filtro del aire requieren un mantenimiento periódico (reemplazo).

El momento de reemplazo puede variar según la frecuencia de uso.



## Características

### El ventilador Lossnay de Mitsubishi - Funcionamiento

La unidad Lossnay expulsa el aire sucio del interior al exterior y suministra en el interior el aire limpio del exterior.

Cuando suministra aire, este entra a una temperatura cercana a la de la habitación (funciona como un intercambiador de calor).

- \* La unidad Lossnay no es un sistema de aire acondicionado. Se trata de un ventilador que intercambia calor mientras ventila.
- ◆ Dado que no solo expulsa aire del interior, sino que también suministra aire fresco, funciona bien en hogares bien aislados.
- ◆ Como es un intercambiador de calor, tiene una función de calefacción y refrigeración por un precio más económico que los ventiladores que solo expulsan aire.
- ◆ Los filtros integrados reducen la cantidad de polvo, polen y otras partículas del aire exterior que entran en casa.
- ◆ Para evitar que el núcleo Lossnay se congele o se dañe, detenga la unidad si la temperatura exterior es inferior a  $-10\text{ }^{\circ}\text{C}$  y la humedad de la habitación supera el 40 %. (Las demás condiciones relativas a la temperatura y la humedad se basan en la Tabla 1 como referencia.)

Tabla 1

| Temperatura exterior ( $^{\circ}\text{C}$ ) |                                    | -10 | -15 | -20 | -25 |
|---|------------------------------------|-----|-----|-----|-----|
| Interior                                    | Temperatura ( $^{\circ}\text{C}$ ) | 20  | 20  | 20  | 15  |
|   | Humedad (%)                        | 40  | 35  | 30  | 30  |

## Nombres de las piezas

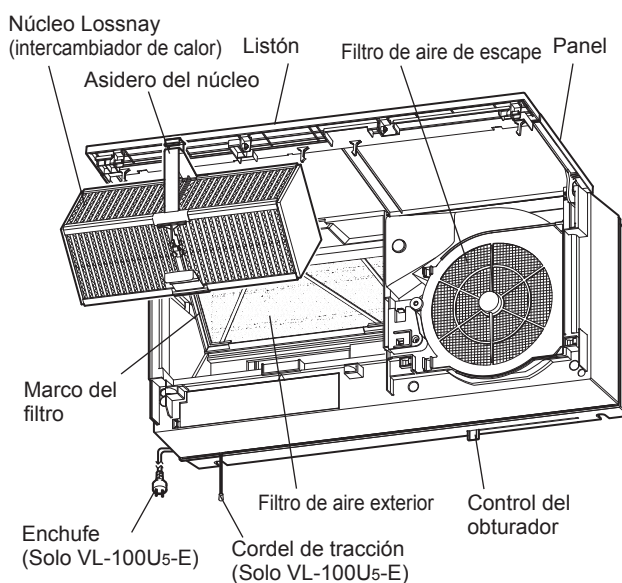

## Antes de encender la unidad Lossnay

### Preparativos para encender la unidad

1. Encienda el disyuntor en el cuadro de distribución.

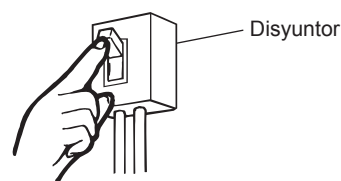

2. Inserte el enchufe en la toma mural. (Solo VL-100U5-E)

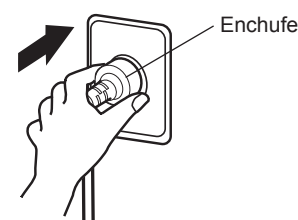

# Funcionamiento

## Nota

- Detenga la unidad Lossnay y desplace manualmente el control del obturador totalmente a la izquierda (posición cerrada) para cerrar el obturador en los siguientes casos.

- Si el aire de fuera es frío, si hay fuertes vientos, si hay una gran precipitación de nieve o lluvia, si hay una niebla densa o si cae nieve fina. (Si se infiltra agua o nieve en la unidad Lossnay con el suministro de aire, se podrían producir daños por causas meteorológicas.)

- Durante las tareas de limpieza e inspección

1. Deslice el control del obturador a la posición abierta.

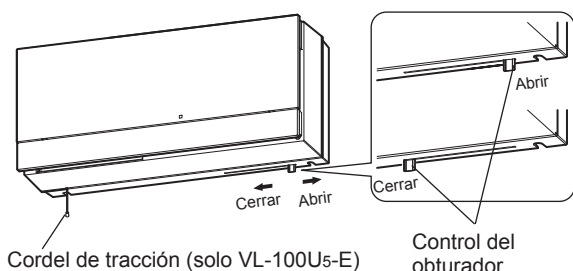

## Nota

- Asegúrese de que el control del obturador esté en la posición abierta y luego ponga en marcha la unidad.

## Para VL-100U5-E

2. Cambio del modo de funcionamiento (flujo de aire)

Tire del cordel para cambiar de velocidad alta a velocidad baja a apagado.

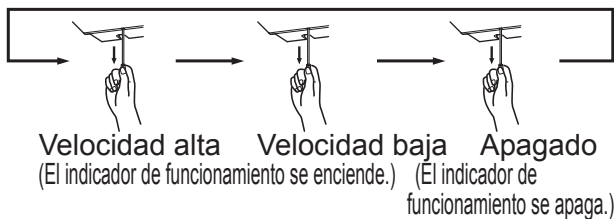

## Si recibe aire frío directo

Si recibe aire frío directo, dé la vuelta al listón para cambiar la dirección del flujo de aire de vertical a horizontal (se mueve manualmente).

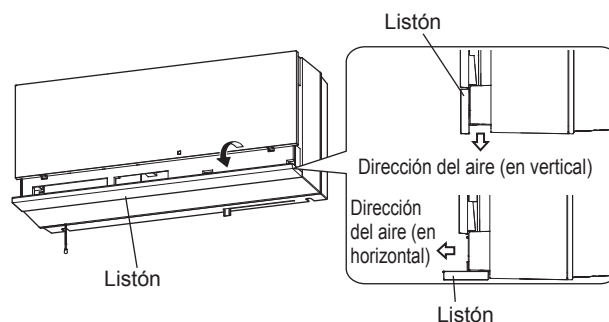

## Para VL-100EU5-E

2. Uso de los interruptores de control.

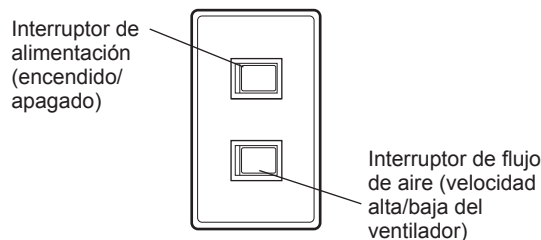

\* Los interruptores que se muestran arriba son solo un ejemplo. Las operaciones y los indicadores pueden variar según los interruptores instalados.

# Mantenimiento

Para maximizar la vida útil de la unidad Lossnay, limpie la suciedad y el polvo acumulados en el filtro de aire de escape y el filtro de aire exterior **al menos una vez cada seis meses**.

## ⚠ Advertencia:

- Antes de realizar tareas de mantenimiento, desconecte siempre los disyuntores o, para el modelo VL-100U5-E, desconecte el enchufe de la toma mural.
- Si pasa corriente, podría producirse una descarga eléctrica o quemaduras.

## ⚠ Precaución:

- Lleve guantes al realizar tareas de mantenimiento en la unidad.
- Si no los lleva, podría lesionarse.
- Si utiliza una escalera de mano, colóquela en un suelo llano donde no haya nada bajo los pies.
- Si se cayera, podría lesionarse.

## Extracción y limpieza de los filtros y del núcleo Lossnay

### 1. Apague la unidad

- 1) Apague la unidad Lossnay.
- 2) Desconecte siempre los disyuntores o, para el modelo VL-100U5-E, desconecte el enchufe de la toma mural.

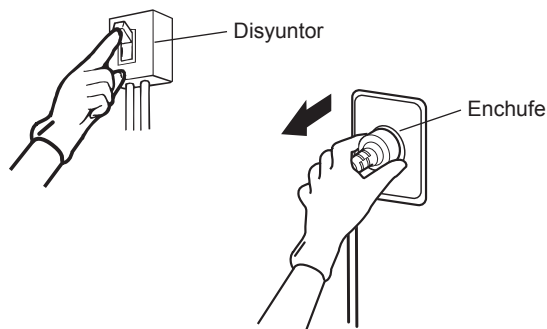

### 2. Abra el panel.

Ábralo totalmente.

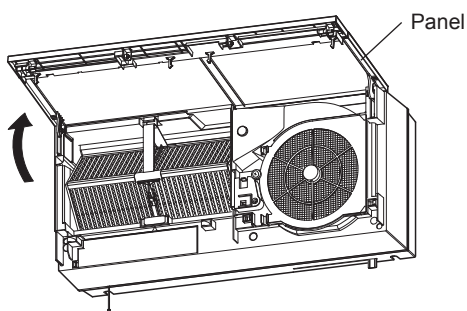

### 3. Extraiga el núcleo Lossnay.

Presione el saliente del asidero del núcleo Lossnay y tire del asidero hacia usted para extraer el núcleo.

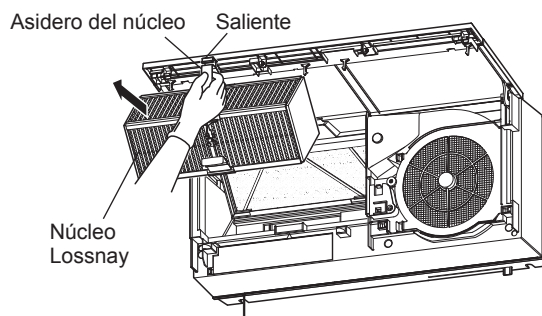

### 4. Extraiga el filtro de aire exterior.

- 1) Presione el saliente del marco del filtro y tire del filtro hacia usted para extraer el marco del filtro de la unidad principal.
- 2) Extraiga el filtro de aire exterior del marco.

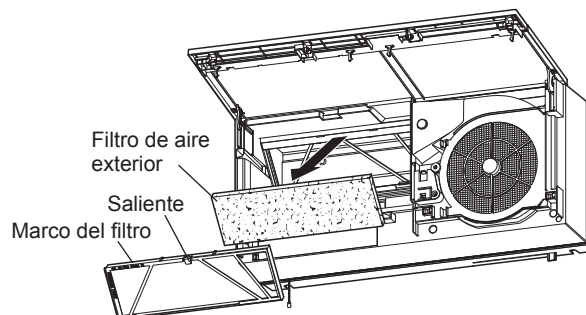

### 5. Limpieza

#### Limpieza del filtro de aire exterior

Limpieza:

Aspire el polvo del filtro y luego lávelo a mano con agua y un detergente neutro o agua templada (hasta 40 °C). Luego séquelo bien para eliminar la humedad.

Reemplazo:

Reemplace el filtro por otro vendido por separado (P-100F5-E) cuando lo haya lavado cinco o seis veces.

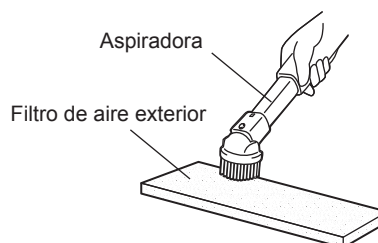

## Limpeza del filtro de aire de escape

Use una aspiradora para eliminar el polvo.

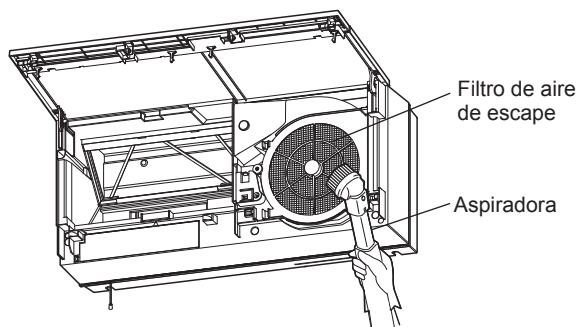

### Nota

- No presione la superficie del filtro de aire de escape con un alambre, un destornillador o una boquilla dura de la aspiradora. (De lo contrario, se puede dañar el filtro.)

## Limpeza del núcleo Lossnay

Limpe el núcleo Lossnay al menos una vez al año.

Use una aspiradora para eliminar el polvo de la superficie.

- aspire la superficie con cuidado con la boquilla de la aspiradora.

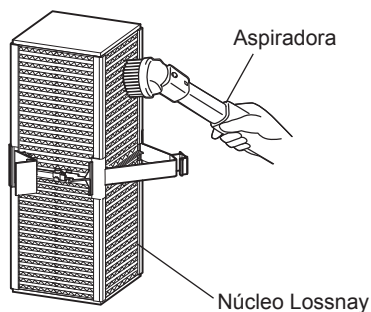

### Nota

- No exponga el núcleo Lossnay a agua, productos químicos ni soluciones volátiles.
- No acerque el núcleo Lossnay a llamas abiertas.
- No presione la superficie con un alambre, un destornillador o una boquilla dura de la aspiradora.

## 6. Reensamblaje y comprobación tras el mantenimiento

Para montar los filtros y el núcleo Lossnay, siga el orden inverso al desmontaje.

### ⚠ Precaución

- Una vez terminadas las tareas de mantenimiento, vuelva a colocar las piezas de forma segura.
- Podrían producirse lesiones si cayera la unidad.

1. Monte el filtro de aire exterior. (Véase la página 5.)
  - Inserte el filtro de aire exterior en el marco del filtro y móntelo en la unidad principal. (No confunda la parte superior con la inferior.)
2. Monte el núcleo Lossnay.
  - (1) Enganche el centro de la parte inferior del núcleo Lossnay en el enganche de la unidad principal.

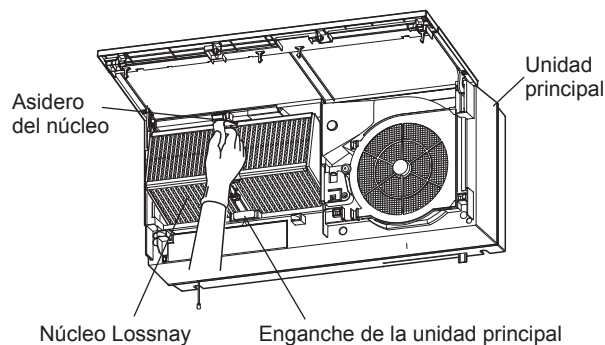

- (2) Presione la parte superior del asidero del núcleo en la unidad principal hasta oír un clic.

### Nota

- Asegúrese de que el centro se enganche en la parte superior e inferior del asidero y de que los dos extremos del núcleo estén completamente insertados.

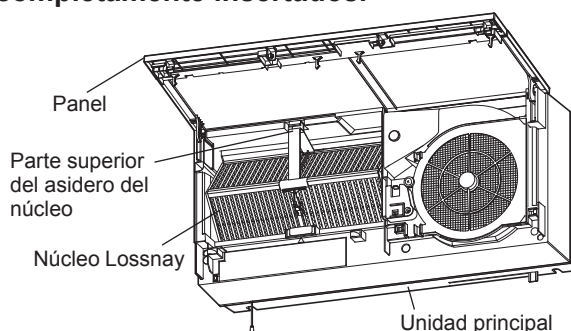

3. Cierre el panel.  
Cierre el panel hasta oír un clic.
4. Conecte el disyuntor o, para el modelo VL-100U5-E, conecte el enchufe en la toma mural.
5. Encienda la unidad

6. Después de reensamblar la unidad, compruebe lo siguiente.
- ¿Se han montado bien los filtros y el panel?
  - ¿Funciona la unidad sin hacer ruidos raros?
  - ¿Sale aire por la unidad? (Compruebe la unidad mientras está en funcionamiento. Asegúrese de que el obturador esté abierto.)

### Limpieza del panel / de la unidad principal

Si el panel o la unidad principal se ensucian, límpielos con un paño escurrido que se haya mojado antes con una solución de detergente neutro y agua templada (40 °C o menos), y luego séquelos con un paño limpio para eliminar los restos de detergente que pueda haber.

### Nota

- **El uso de cualquiera de los disolventes siguientes en las tareas de mantenimiento puede deformar, debilitar o descolorar los componentes de la unidad Lossnay.**
  - Disolvente de pintura, alcohol, benceno, gasolina, queroseno, aerosoles, limpiadores alcalinos, paños químicos o detergentes que contengan productos abrasivos, como desengrasadores.
- **Elimine el polvo que pueda haber en el enchufe. (Solo VL-100U5-E)**

## Resolución de problemas

Inspeccione la unidad si se produce alguno de los siguientes problemas. Si el problema no aparece abajo o el problema persiste después de la inspección, desconecte el disyuntor en el cuadro de distribución o, para el modelo VL-100U5-E, desconecte el enchufe de la toma mural, y póngase en contacto con su distribuidor.

| Modelo                    | Problema  | Causa   | Compruebe lo siguiente  | Página |
|---------------------------|---|---|---|--------|
| VL-100U5-E<br>VL-100EU5-E | La unidad no funciona.  | La unidad principal no recibe alimentación.   | Compruebe el enchufe. (Solo VL-100U5-E)<br>Compruebe si se ha disparado el disyuntor.<br>Compruebe si hay un fallo de alimentación. | 4      |
|                           | La unidad hace más ruido.<br>La unidad hace ruidos.   | El panel o el filtro de aire exterior no están bien colocados.  | Vuelva a colocar el panel o filtro.   | 7      |
|                           |   | El filtro de aire exterior o el filtro de aire de escape están obstruidos.  | Limpie el filtro.   | 6      |
|                           | Hace frío y el obturador no se mueve.   | La temperatura del aire exterior, la temperatura del aire interior y la humedad pueden haber hecho que el obturador se quede congelado.             | Apague la unidad Lossnay hasta que la temperatura exterior suba y luego reanude el funcionamiento.                                  | —      |
|                           | De la unidad sale menos aire de lo normal.  | El filtro de aire exterior o el filtro de aire de escape están obstruidos.  | Limpie el filtro.   | 6      |
|                           | El aire que entra se nota frío.   | La temperatura del aire exterior ha bajado.   | Apague la unidad temporalmente y cierre el obturador según dicte la situación. También se puede cambiar la dirección del listón.    | 5      |
|                           | No sale aire de la unidad.<br>No sale mucho aire de la unidad.  | La unidad Lossnay es un ventilador de intercambio de calor, así que el volumen de aire será inferior al de un ventilador corriente. Esto es normal. | —   | —      |
|                           |   | El obturador está cerrado.  | Ábralo.   | 5      |
|                           | La unidad hace ruido.   | El obturador está cerrado.  | Ábralo.   | 5      |
| El panel no se cierra.    | El núcleo Lossnay o el filtro de aire exterior no están bien montados. (Hay un componente fuera de sitio o insertado al revés.) | Monte el componente correctamente.  | 7   |        |
| VL-100EU5-E               | El funcionamiento de la unidad no concuerda con la posición del interruptor mural.  | El cableado no es correcto.   | Póngase en contacto con su distribuidor.  | —      |

## Especificaciones

| Modelo  | Tensión de alimentación (V) | Frecuencia (Hz) | Veloc. | Consumo de potencia (W) | Volumen de aire (m <sup>3</sup> /h) | Eficiencia de intercambio de temperatura (%) | Ruido (dB) | Peso (kg) |
|---|-----------------------------|-----------------|--------|-------------------------|-------------------------------------|--|------------|-----------|
| VL-100U <sub>5</sub> -E<br>VL-100EU <sub>5</sub> -E | 220                         | 50              | Alta   | 30                      | 100                                 | 73   | 36,5       | 7,5       |
|   |                             |                 | Baja   | 13                      | 55                                  | 80   | 24         |           |
|   | 230                         | 50              | Alta   | 31                      | 105                                 | 73   | 37         |           |
|   |                             |                 | Baja   | 15                      | 60                                  | 80   | 25         |           |
|   | 240                         | 50              | Alta   | 34                      | 106                                 | 72   | 38         |           |
|   |                             |                 | Baja   | 17                      | 61                                  | 79   | 27         |           |
|   | 220                         | 60              | Alta   | 34                      | 103                                 | 73   | 38         |           |
|   |                             |                 | Baja   | 17                      | 57                                  | 80   | 25         |           |

\* Los valores de ruido pueden ser superiores a los indicados en función de la estructura de la habitación.

## Servicio posventa

Consulte a su distribuidor acerca de los servicios posventa ofrecidos para este producto Lossnay.

- Si oye ruidos raros, si no sale aire o si se produce algún otro problema, apague la unidad y póngase en contacto con su distribuidor. Consulte a su distribuidor los posibles costes de inspección o reparación.



## Ventilador Lossnay Mitsubishi

MODELO:

**VL-100U5-E** (fio de puxar)

**VL-100EU5-E** (interruptor de parede)

## Instruções para Operação

Leia estas instruções atentamente para assegurar uma utilização segura e correta.

Antes de utilizar a unidade, leia as “Precauções de segurança” para saber como utilizar o ventilador Lossnay de forma correta e segura.

Não instale a unidade por iniciativa própria. (Não é garantida a segurança nem o desempenho de unidades instaladas pelos clientes.)

Se o cabo de alimentação estiver danificado, deve ser substituído pelo fabricante, pelo respetivo agente de assistência ou por pessoas com qualificações semelhantes, para evitar perigos. (Apenas VL-100U5-E)

- Contacte o revendedor.

## Para o cliente

| Índice                              | Página |
|-------------------------------------|--------|
| Precauções de segurança.....        | 1      |
| Durante a utilização da unidade     | 3      |
| Características.....                | 4      |
| Identificação das peças .....       | 4      |
| Antes de ligar a unidade Lossnay... | 4      |
| Utilização .....                    | 5      |
| Se sentir ar frio a soprar .....    | 5      |
| Manutenção.....                     | 6      |
| Resolução de problemas.....         | 8      |
| Especificações.....                 | 9      |
| Assistência técnica pós-venda ..    | 9      |

## Precauções de segurança

Os perigos originados por um manuseamento incorreto e a gravidade dos perigos são indicados pelos seguintes símbolos.

### **Aviso:**

Aplica-se a manuseamento incorreto ou utilização incorreta do produto, que pode originar ferimentos graves ou fatais.

### **Atenção:**

Aplica-se a manuseamento incorreto ou utilização incorreta do produto, que pode originar ferimentos ou danos na casa, em artigos domésticos, etc.

### **Aviso**



- Não corte, não danifique nem altere fisicamente o cabo de alimentação<sup>\*1</sup>, e não dobre, puxe, torça ou enrole o cabo excessivamente.
  - Pode danificar o cabo, originando um incêndio ou choque elétrico.
- Não ligue nem desligue o interruptor da unidade Lossnay se existir uma fuga de gás inflamável.
  - Faíscas provenientes de contactos elétricos podem causar explosões. Abra uma janela para ventilar o compartimento.



- Não desmonte a unidade de uma forma em que sejam necessárias alterações físicas ou ferramentas.

- Tal pode originar incêndio, choque elétrico ou ferimentos.



- Não deixe a unidade ficar molhada.

- Caso contrário, pode originar incêndio ou choque elétrico.



- Não introduza nem retire a ficha elétrica<sup>\*1</sup> com as mãos molhadas.

- Pode originar choque elétrico.

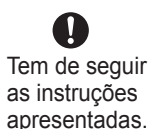

- Utilize o aparelho com a tensão correta.
 

- Caso contrário, pode originar incêndio ou choque elétrico.

- Certifique-se de que a ficha elétrica<sup>\*1</sup> não tem pó.

- Uma ficha elétrica com pó pode causar um incêndio provocado por um curto-circuito.

- Introduza a ficha<sup>\*1</sup> completamente na tomada, certificando-se de que não fica solta.

- Uma ficha solta pode originar choque elétrico ou incêndio.

- Desligue sempre os disjuntores ou retire a ficha elétrica<sup>\*1</sup> da tomada de parede antes de efetuar o trabalho de manutenção.

- O fluxo de corrente pode originar choque elétrico e queimaduras.

**- Pare de utilizar a unidade de imediato em caso de mau funcionamento ou avaria.**

- A utilização continuada da unidade Lossnay pode originar fumo, incêndio, choque elétrico ou ferimentos.

\* Desligue de imediato o disjuntor ou retire a ficha elétrica\*1 da tomada de parede. Em seguida, contacte a loja onde adquiriu o produto para inspeção e reparação.

<Exemplos de mau funcionamento e avaria>

- As lâminas não rodam quando a alimentação é ligada.
- A unidade faz barulhos estranhos ou vibra quando está a trabalhar.
- A rotação das lâminas é lenta e irregular. (Os motores precisam de manutenção periódica.)
- Cheira a queimado.
- O acessório de montagem da unidade está corroído ou danificado.

**- Certifique-se de que a abertura externa de entrada de ar fica posicionada de forma a não deixar entrar gases de combustão ou outros gases de exaustão.**

- Se o ar de entrada não for fresco, poderá ser consumido o oxigénio do compartimento.

**- Se utilizar um escadote para efetuar a manutenção, certifique-se de que o coloca num piso nivelado sem obstáculos no chão.**

- Uma queda pode originar ferimentos.

**- Use luvas ao efetuar a manutenção da unidade.**

- Não usar luvas pode originar ferimentos.

**- Após a manutenção, instale novamente as peças de forma segura.**

- A queda da unidade pode originar ferimentos.

**- Nunca retire a ficha elétrica\*1 puxando pelo fio. Pegue sempre na ficha.**

- Pode originar choque elétrico ou curto-circuito, ou pode provocar incêndios.

**- Desligue sempre os disjuntores ou retire a ficha elétrica\*1 da tomada de parede durante períodos prolongados em que não utilize a unidade.**

- Caso contrário, poderá ocorrer a deterioração do isolamento, resultando em choque elétrico ou incêndio devido a curto-circuito.

**- Se o ar no exterior estiver frio ou em caso de ventos fortes, forte queda de neve ou chuva, ou neblina ou neve fraca, desligue a unidade Lossnay e feche o obturador manual.**

- Pode haver infiltração de água ou neve na unidade Lossnay com a alimentação de ar, originando danos provocados pelo tempo.

**- Este aparelho não se destina a utilização por pessoas (incluindo crianças) com capacidade mental, sensorial ou física reduzida, ou com falta de experiência e conhecimento, a não ser que tenham recebido supervisão ou instruções relativas à utilização do aparelho por parte de uma pessoa responsável pela segurança. As crianças devem ser supervisionadas para garantir que não brincam com o aparelho. (Este aparelho pode ser utilizado por crianças com 8 ou mais anos de idade e por pessoas com capacidade mental, sensorial ou física reduzida, ou com falta de experiência e conhecimento, se tiverem recebido supervisão ou instruções relativas à utilização do aparelho de forma segura e compreenderem os riscos envolvidos. As crianças não devem brincar com o aparelho. A limpeza e a manutenção não devem ser efetuadas por crianças sem supervisão.)**

\*1 Refere-se apenas ao modelo VL-100U5-E (Lossnay com cabo de alimentação com ficha).

**⚠ Atenção**



Proibido

**- Não coloque equipamento de combustão no percurso direto do ar proveniente da unidade.**

- Uma combustão incompleta pode originar acidentes.

**- Não utilize a unidade em áreas excessivamente quentes (40°C ou mais), na proximidade de chamas, em áreas sujeitas a fumo oleoso ou num local em que possa entrar em contacto com solventes orgânicos.**

- Tal pode originar um incêndio.

**- Nunca fixe a unidade no teto.**

- A queda da unidade pode originar ferimentos.



NÃO tocar

**- Existe uma ventoinha que roda dentro da unidade durante o funcionamento. Nunca introduza nada na unidade durante o funcionamento.**

- Tal pode originar ferimentos.



NÃO utilizar na casa de banho ou chuveiro

**- Não utilize a unidade numa casa de banho ou noutro local com muita humidade.**

- Tal pode originar choque elétrico ou avaria.



Tem de seguir as instruções apresentadas.

**- Instale as coberturas protetoras para uso ao ar livre embaladas com a unidade.**

- A entrada de água da chuva na unidade pode originar choque elétrico, incêndio ou artigos molhados no interior.

## Durante a utilização da unidade

- **Quando trabalha durante o inverno, a unidade Lossnay transfere o calor do ar interior para o ar frio no exterior enquanto transporta o ar exterior para dentro.**

Isso significa que quando o ar exterior é mais frio do que cerca de  $-10^{\circ}\text{C}$ , pode ocorrer formação de condensação ou gelo no painel ou no interior da unidade.

Uma vez que a formação de condensação e gelo varia com mudanças subtis das condições (humidade interior, fluxo de ar, etc.), mude para outro modo de funcionamento ou pare temporariamente a unidade, consoante as condições existentes.

- **Certifique-se de que a unidade está instalada corretamente antes de a utilizar.**

- **A unidade Lossnay está instalada numa parede?**
  - Esta unidade Lossnay destina-se a instalação apenas numa parede. Se for instalada no teto, pode cair.

- **A cobertura especial de exterior está montada numa parede exterior?**
  - Se a cobertura não for instalada, pode entrar vento e humidade na unidade, o que pode causar danos.

- **Respeite os avisos que se seguem quando utilizar a unidade Lossnay**

- **Não coloque objetos à volta da unidade.**
  - Os objetos podem bloquear as saídas de ar ou as aberturas de admissão, ou podem impedir a assistência técnica.
  - Também podem impedi-lo de chegar à tomada de parede (para modelos com ficha).

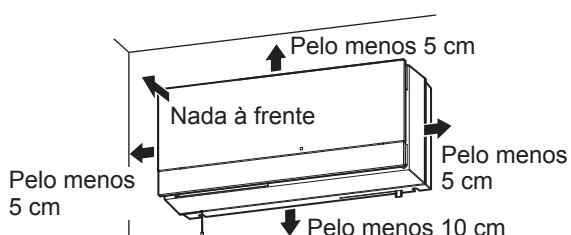

- **Quando um objeto (como uma estante ou uma cómoda) é colocado diretamente por baixo da unidade, oriente a grelha na horizontal.**
  - Se não o fizer pode originar um curto-circuito.
  - Pode soprar vento contra o objeto e sujá-lo.
- **Não utilize aerossóis (por exemplo, repelentes de insetos, fixadores de cabelo ou produtos de limpeza) diretamente na unidade.**
  - O painel pode ficar deformado, enfraquecido ou danificado.

- **Não obstrua o painel.**
  - Isso pode impedir uma ventilação adequada.
- **Não puxe o fio na diagonal (apenas VL-100U5-E).**
  - A unidade não funcionará corretamente.

- **Nos casos que se seguem, pare a unidade Lossnay e feche o obturador.**

- Se o ar exterior estiver frio, se houver vento forte, se estiver a cair muita neve ou chuva, se existir nevoeiro ou se estiver a cair neve fraca. (Pode haver infiltração de água ou neve na unidade Lossnay com a alimentação de ar, originando danos provocados pelo tempo.)
- Durante a limpeza e inspeções

(Pare a unidade Lossnay temporariamente, retomando o funcionamento mais tarde.)

- **A Mitsubishi recomenda a instalação da unidade longe da cama.**

Se a unidade ficar demasiadamente perto, poderá ouvir ruído de funcionamento ou sentir ar frio a soprar quando estiver na cama.
- **É possível que insetos que sejam mais pequenos do que as aberturas da grelha da cobertura de exterior consigam infiltrar-se na unidade.**
- **O motor e o filtro de ar precisam de manutenção periódica (substituição).**

O tempo de substituição varia consoante a frequência de utilização.

## Características

### Ventilador Lossnay, da Mitsubishi Funcionamento da unidade Lossnay

A unidade Lossnay desloca o ar interior sujo para o exterior (através de exaustão) e transporta ar limpo para o interior a partir do exterior (fornecendo alimentação de ar).

Quando fornece ar, transporta ar exterior próximo da temperatura ambiente (funciona como um permutador de calor).

- \* A unidade Lossnay não é um aparelho de ar condicionado. É uma ventoinha ventiladora que faz permutação de calor durante a ventilação.
- ◆ Uma vez que não só envia ar interior para fora, como também transporta ar fresco para dentro, funciona bem em casas bem vedadas.
- ◆ Uma vez que é um permutador de calor, fornece aquecimento e arrefecimento a um custo mais reduzido em comparação com ventiladores que se limitam a expelir ar.
- ◆ Os filtros incorporados reduzem a quantidade de pó, pólen e outras partículas que entram na casa através do ar exterior.
- ◆ Para evitar congelamento ou danos no núcleo do Lossnay, pare a unidade se a temperatura exterior descer abaixo de  $-10^{\circ}\text{C}$  e se a humidade do compartimento subir acima de 40%. (As outras condições relativas a temperatura e humidade baseiam-se na Tabela 1 enquanto referência.)

Tabela 1

| Temperatura exterior ( $^{\circ}\text{C}$ ) |                                    | -10 | -15 | -20 | -25 |
|---|------------------------------------|-----|-----|-----|-----|
| Interior                                    | Temperatura ( $^{\circ}\text{C}$ ) | 20  | 20  | 20  | 15  |
|   | Humidade (%)                       | 40  | 35  | 30  | 30  |

## Identificação das peças

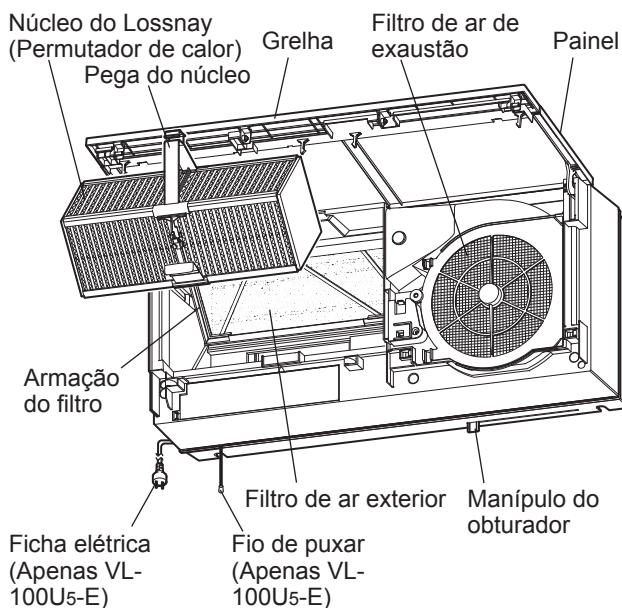

## Antes de ligar a unidade Lossnay

### Preparar a ligação da alimentação

1. Ligue o disjuntor no painel de distribuição.

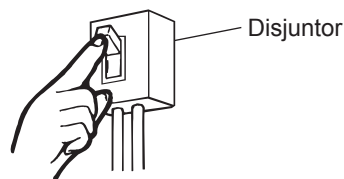

2. Introduza a ficha elétrica na tomada de parede. (Apenas VL-100U5-E)







# Manutenção

Para prolongar ao máximo a vida útil da unidade Lossnay, limpe qualquer sujidade e pó acumulados no filtro de ar de exaustão e no filtro de ar exterior **pelo menos uma vez a cada seis meses**.

## ⚠ Aviso:

- **Desligue sempre os disjuntores ou, para o modelo VL-100U5-E, retire a ficha elétrica da tomada de parede antes de efetuar o trabalho de manutenção.**
- O fluxo de corrente pode originar choque elétrico e queimaduras.

## ⚠ Atenção:

- **Use luvas ao efetuar a manutenção da unidade.**
- Não usar luvas pode originar ferimentos.
- **Se utilizar um escadote, certifique-se de que o coloca num piso nivelado sem obstáculos no chão.**
- Uma queda pode originar ferimentos.

## Retirar e limpar filtros e o núcleo do Lossnay

### 1. Desligue a alimentação.

- 1) Desligue a unidade Lossnay.
- 2) Desligue sempre os disjuntores ou, para o modelo VL-100U5-E, retire a ficha elétrica da tomada de parede.

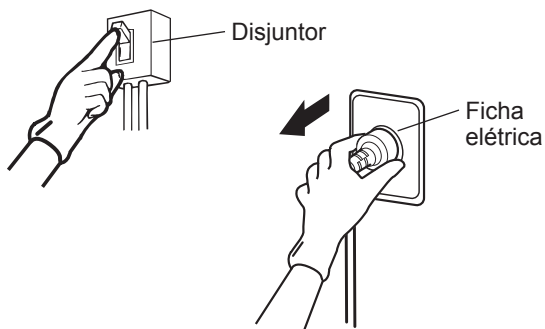

### 2. Abra o painel.

Abra totalmente o painel.

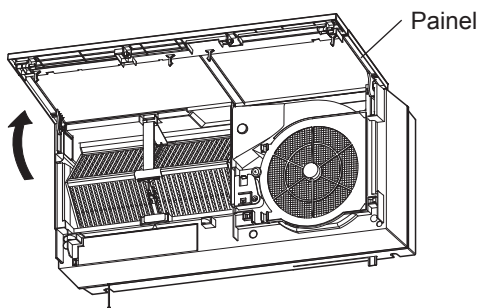

### 3. Retire o núcleo do Lossnay.

Carregue no dente da pega do núcleo do Lossnay e puxe a pega na sua direção para retirar o núcleo.

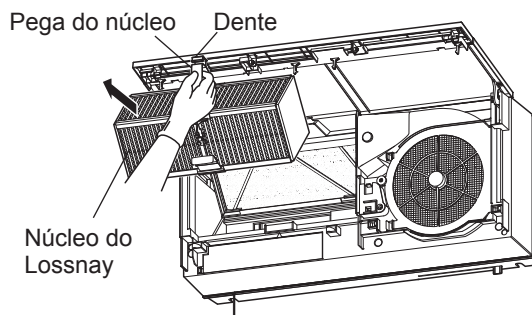

### 4. Retire o filtro de ar exterior.

- 1) Enquanto carrega no dente da armação do filtro, puxe o filtro na sua direção para retirar a armação do filtro da unidade principal.
- 2) Retire o filtro de ar exterior da armação do filtro.

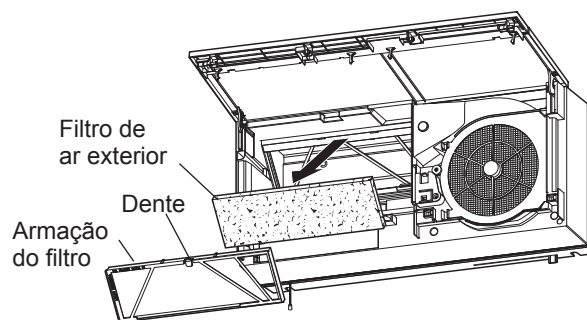

### 5. Limpar

#### Limpar o filtro de ar exterior

Limpeza:

Aspire o pó do filtro e lave-o à mão em água com um detergente neutro ou em água morna (até 40°C). Em seguida, seque-o bem para remover a humidade.

Substituição:

Substitua o filtro por peças vendidas separadamente (P-100F5-E) quando já tiver sido lavado cinco ou seis vezes.

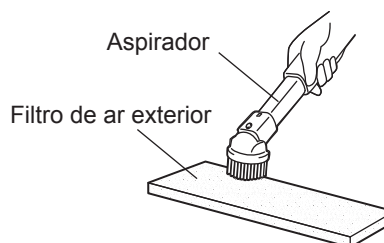



## Limpar o filtro de ar de exaustão

Utilize um aspirador para remover o pó.

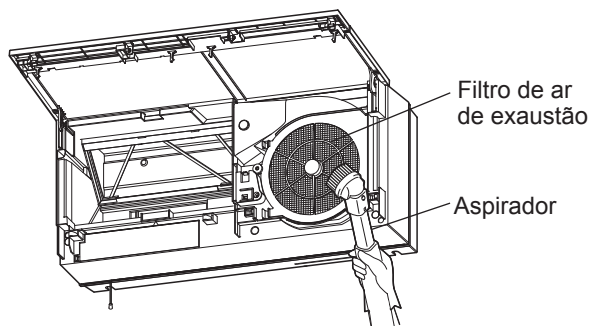

### Nota

- Não aperte fios, chaves de fendas ou o bocal rígido do aspirador de pó contra a superfície do filtro de ar de exaustão. (Se o fizer, pode danificar o filtro.)

## Limpar o núcleo do Lossnay

Limpe o núcleo do Lossnay pelo menos uma vez por ano.

Utilize um aspirador para remover o pó da superfície.

- Aspire a superfície cuidadosamente com o bocal do aspirador.

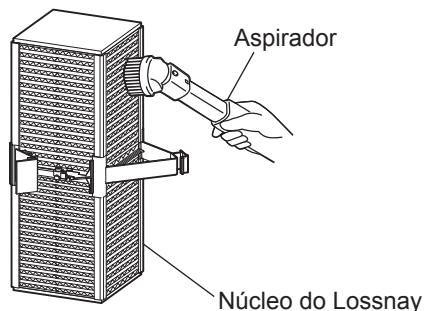

### Nota

- Não exponha o núcleo do Lossnay a água, produtos químicos ou soluções voláteis.
- Não exponha o núcleo do Lossnay a chamas vivas.
- Não aperte fios, chaves de fendas ou o bocal rígido do aspirador de pó contra a superfície.

## 6. Montagem e verificação após a manutenção

Instale o filtro e o núcleo do Lossnay utilizando o inverso do procedimento de remoção.

### ⚠ Atenção

- Após a manutenção, instale novamente as peças de forma segura.
- A queda da unidade pode originar ferimentos.

1. Instale o filtro de ar exterior. (Consulte a página 5.)
  - Coloque o filtro de ar exterior na armação do filtro e instale-o na unidade principal. (Não confunda a parte superior com a parte inferior.)
2. Instale o núcleo do Lossnay.
  - (1) Pendure o centro da parte inferior do núcleo do Lossnay no encaixe da unidade principal.

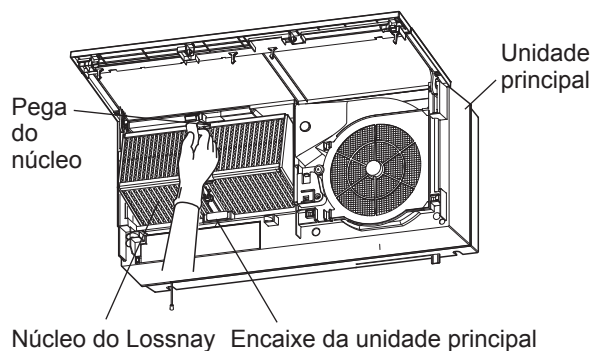

- (2) Carregue na parte superior da pega do núcleo para dentro da unidade principal até ouvir um clique.

### Nota

- Certifique-se de que os encaixes centrais na parte superior e na parte inferior da pega e as duas extremidades do núcleo são totalmente introduzidos para dentro.

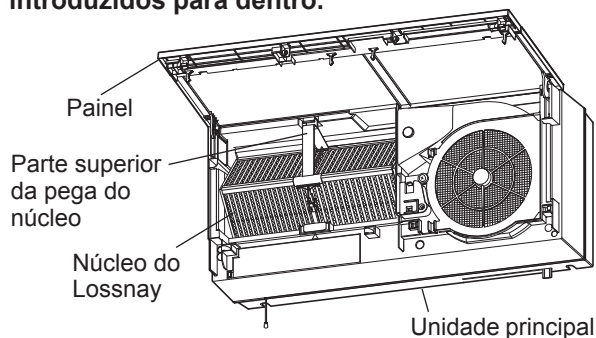

3. Feche o painel.  
Feche o painel até ouvir um clique.
4. Ligue o disjuntor ou, para o modelo VL-100U5-E, ligue a ficha elétrica na tomada de parede.
5. Ligue a alimentação.

6. Após a montagem, verifique o seguinte.
- Os filtros e o painel estão bem encaixados?
  - A unidade está a fazer barulhos estranhos?
  - A unidade está a deixar sair ar? (Verifique a unidade quando estiver em funcionamento. Certifique-se de que o obturador está aberto.)

## Limpar o painel/a unidade principal

Se o painel ou a unidade principal ficarem sujos, limpe-os com um pano bem torcido humedecido numa solução de detergente neutro e água morna (40°C ou menos) e, em seguida, passe um pano limpo para remover quaisquer vestígios de detergente.

## Nota

- **A utilização de qualquer um dos solventes que se seguem na manutenção pode deformar, enfraquecer ou descolorar componentes da unidade Lossnay.**
- Diluente, álcool, benzeno, gasolina, petróleo, aerossóis, produtos de limpeza alcalinos, toalhetes com produtos químicos ou detergentes com produtos abrasivos, como purificadores
- **Limpe qualquer pó acumulado na ficha. (Apenas VL-100U5-E)**

## Resolução de problemas

Inspeccione a unidade se ocorrer algum dos problemas que se seguem. Se o problema não estiver incluído na lista abaixo, ou se o problema persistir após a inspeção, desligue o disjuntor no painel de distribuição ou, para o modelo VL-100U5-E, retire a ficha elétrica da tomada de parede, e contacte o revendedor.

| Modelo                       | Problema  | Causa  | Verifique o seguinte  | Página |   |
|------------------------------|---|--|---|--------|---|
| VL-100U5-E<br>VL-100EU5-E    | A unidade não funciona.   | Não há alimentação elétrica para a unidade principal.  | Verifique a ficha elétrica. (Apenas VL-100U5-E)<br>Verifique se um disjuntor foi acionado.<br>Verifique se ocorreu uma falha de energia elétrica. | 4      |   |
|                              | A unidade faz mais barulho.<br>A unidade é ruidosa.   | O painel ou o filtro de ar exterior não está bem encaixado.  | Encaixe novamente o painel ou o filtro.   | 7      |   |
|                              |   | O filtro de ar exterior ou o filtro de ar de exaustão está entupido.   | Limpe o filtro.   | 6      |   |
|                              | Está frio e o obturador não se mexe.  | É possível que a temperatura do ar exterior, a temperatura do ar interior e a humidade tenham congelado o obturador na posição em que estava.              | Desligue a unidade Lossnay até a temperatura exterior subir e depois retome o funcionamento.  | —      |   |
|                              | Está a sair menos ar do que é normal da unidade.  | O filtro de ar exterior ou o filtro de ar de exaustão está entupido.   | Limpe o filtro.   | 6      |   |
|                              | O ar que chega parece estar frio.   | A temperatura do ar exterior baixou.   | Desligue a unidade temporariamente e feche o obturador, conforme necessário consoante a situação.<br>Em alternativa, mude a direção da grelha.    | 5      |   |
|                              | Não sai ar da unidade.<br>Não sai muito ar da unidade.  | A unidade Lossnay é um ventilador com permutação de calor, por isso o volume de ar poderá ser inferior ao de uma ventoinha normal. Essa situação é normal. |   |        | — |
|                              |   | O obturador está fechado.  | Abra o obturador.   | 5      |   |
| A unidade faz muito barulho. | O obturador está fechado.   | Abra o obturador.  | 5   |        |   |
| O painel não fecha.          | O núcleo do Lossnay ou o filtro de ar exterior não está instalado corretamente. (Um componente está fora do lugar ou foi introduzido ao contrário.) | Instale o componente corretamente.   | 7   |        |   |
| VL-100EU5-E                  | O funcionamento não corresponde ao interruptor de parede.   | A ligação dos fios não foi bem feita.  | Contacte o revendedor.  | —      |   |

## Especificações

| Modelo                   | Tensão de alimentação (V) | Frequência (Hz) | Ajuste | Consumo de energia (W) | Volume de ar (m <sup>3</sup> /h) | Eficiência da permutação de temperatura (%) | Ruído (dB) | Peso (kg) |
|--------------------------|---------------------------|-----------------|--------|------------------------|----------------------------------|---|------------|-----------|
| VL-100U <sub>5</sub> -E  | 220                       | 50              | HI     | 30                     | 100                              | 73  | 36,5       | 7,5       |
|                          |                           |                 | LO     | 13                     | 55                               | 80  | 24         |           |
| VL-100EU <sub>5</sub> -E | 230                       | 50              | HI     | 31                     | 105                              | 73  | 37         |           |
|                          |                           |                 | LO     | 15                     | 60                               | 80  | 25         |           |
| VL-100EU <sub>5</sub> -E | 240                       | 50              | HI     | 34                     | 106                              | 72  | 38         |           |
|                          |                           |                 | LO     | 17                     | 61                               | 79  | 27         |           |
| VL-100EU <sub>5</sub> -E | 220                       | 60              | HI     | 34                     | 103                              | 73  | 38         |           |
|                          |                           |                 | LO     | 17                     | 57                               | 80  | 25         |           |

\* Os valores de ruído podem ser superiores aos indicados na lista, dependendo da estrutura do compartimento.

## Assistência técnica pós-venda

Consulte o revendedor para obter informações sobre os serviços pós-venda disponibilizados para este produto Lossnay.

- Se ouvir ruídos estranhos, se não sair ar da unidade ou se ocorrer outro tipo de problema, desligue a alimentação e contacte o revendedor. Consulte o revendedor para obter informações sobre o custo do trabalho de inspeção ou reparação.

## Mitsubishi Lossnay-fläkt

MODELL:

**VL-100U5-E** (med dragsnöre)

**VL-100EU5-E** (med väggströmbrytare)

### Driftsinstruktioner

Läs dessa anvisningar noggrant för att garantera säker och korrekt användning.

Se till att läsa igenom "Säkerhetsföreskrifter" på nästa sida innan fläkten tas i bruk. Där beskrivs hur fläkten används på ett säkert och korrekt sätt.

Montera inte fläkten själv. (Säkerhet och prestanda kan inte garanteras för fläktar som monterats av kunder.)

Om strömförsörjningssladden är skadad, måste den bytas av tillverkaren, dennes serviceansvarige eller liknande kvalificerade personer för att undvika risker. (endast VL-100U5-E)

- Kontakta din återförsäljare.

### För kunden

| Innehåll                         | Sida |
|----------------------------------|------|
| Säkerhetsföreskrifter .....      | 1    |
| Medan fläkten används .....      | 3    |
| Funktioner.....                  | 4    |
| Namn på delar .....              | 4    |
| Innan du startar Lossnay .....   | 4    |
| Drift.....                       | 5    |
| Om det blåser kallt på dig ..... | 5    |
| Underhåll .....                  | 6    |
| Felsökning .....                 | 8    |
| Tekniska data.....               | 9    |
| Efterservice.....                | 9    |

## Säkerhetsföreskrifter

Risker som skapas av misskötsel och deras svårighetsgrad anges med följande markörer.

### Varning:

Detta gäller felaktig hantering eller drift av produkten som kan leda till dödsolycka eller allvarlig personskada.

### Försiktigt:

Detta gäller felaktig hantering eller drift av produkten som leder till personskada eller egendomsskada.

### Varning



Förbud

- Se till att inte klippa, skada eller fysiskt förändra nätkabeln\*1 eller låta den böjas, dras, vridas eller knyts.
- Du kan skada sladden, vilket resulterar i brand eller elektriska stötar.
- Slå inte på eller av Lossnay-fläkten om en brandfarlig gasläcka förekommer.
- Gnistor från elektriska kontakter kan orsaka explosion. Öppna ett fönster för att ventilerarummet.



Plocka EJ isär

- Ta inte isär enheten på ett sätt som kräver fysisk förändring eller verktyg.
- Det kan resultera i brand, elektriska stötar eller personskada.



Utsätt inte för vatten

- Låt inte enheten bli våt.
- Det kan resultera i brand eller elektriska stötar.



Inga våta händer

- Se till att händerna är torra när nätkontakten ansluts eller kopplas loss.
- Elektriska stötar kan uppstå.



Givna anvisningar måste följas.

- Använd märkspänningen.
- Det kan resultera i brand eller elektriska stötar.
- Kontrollera att det inte finns något damm på kontakten\*1.
- En dammig kontakt kan orsaka eld genom kortslutning.
- Skjut in kontakten\*1 helt i nätuttaget och kontrollera att den inte sitter löst.
- En lös kontakt kan resultera i elektriska stötar eller brand.
- Stäng alltid av kretsbrytaren eller ta bort nätkontakten\*1 från vägguttaget innan du utför underhållsarbete.
- Elektriska stötar och brännskador kan uppstå om strömmen flyter.

- **Stoppa omedelbart användningen i händelse av fel eller driftstörning.**
- Fortsatt användning av Lossnay kan resultera i rök, brand, elektriska stötar eller personskador.
- \* Stäng omedelbart av krets brytaren eller dra ur nätkontakten\*<sup>1</sup> ur vägguttaget. Kontakta sedan inköpsstället för kontroll och reparation.
- <Exempel på fel och driftstörningar>
- Bladen går inte när strömmen slås på.
- Fläkten låter konstigt eller vibrerar medan den kör.
- Bladen roterar långsamt eller oregelbundet. (Motorer kräver regelbundet underhåll.)
- Det luktar bränt.
- Fläktfästet är rostigt eller skadat.
- **Se till att luftintagets öppning på utsidan av byggnaden är riktad så att inte förbränningsgaser eller andra avgaser kommer in.**
- Om luften som tas in inte är frisk finns risk för att syret inne i rummet tar slut.

### **Försiktigt**

  
Förbud

- **Placera inte förbränningsutrustning på en plats dit fläkten direkt blåser luft.**
- Ofullbordad förbränning kan resultera i en olycka.
- **Använd inte enheten i alltför varma områden (40 °C eller mer), nära öppen eld, områden utsatta för fet rök eller där det kan komma i kontakt med organiska lösningsmedel.**
- Kan orsaka brand.
- **Fäst aldrig apparaten i taket.**
- Om fläkten ramlar ner kan det resultera i personskada.

  
Rör EJ

- **En fläkt roterar inuti enheten under drift. För aldrig in någonting i fläkten medan den är i drift.**
- Skada kan uppstå.

  
Använd EJ i bad eller dusch

- **Använd inte fläkten i ett badrum eller på annan mycket fuktig plats.**
- Elektriska stötar eller driftstörningar kan uppstå.

  
Givna anvisningar måste följas.

- **Montera de väderkåpor för utomhusbruk som medföljer enheten.**
- Om regnvatten kommer in i fläkten kan det resultera i elektriska stötar, brand eller i att saker inomhus blir våta.
- **Om du använder stege för underhållsändamål, se till att placera den på plan mark och att inget ligger under den.**
- Skador kan uppstå om den välter.

- **Använd handskar vid underhåll av enheten.**
- Underlåtenhet att använda handskar kan leda till skador.
- **Montera tillbaka delarna ordentligt efter underhåll.**
- Om fläkten ramlar ner kan det resultera i personskada.
- **Koppla aldrig loss nätkontakten<sup>1</sup> genom att dra i nätkabeln. Håll alltid i själva kontakten.**
- Kan resultera i elektrisk stöt eller kortslutning, eller leda till bränder.
- **Stäng alltid av krets brytaren eller ta bort nätkontakten<sup>1</sup> från vägguttaget under långa perioder utan användning.**
- Underlåtenhet att göra detta kan resultera i elektriska stötar från försämrade isolering, eller brand från en kortslutning.
- **Om utomhusluften är kall, vinden är kraftig, det snöar eller regnar, eller om det är dimma eller faller fin snö ska Lossnay stängas av och den manuella luckan stängas.**
- Vatten eller snö kan tränga in i Lossnay med lufttillförseln, vilket resulterar i väderskador.

- **Denna apparat är inte avsedd att användas av personer (inkl. barn) med förminskade fysiska, sensoriska eller mentala förmågor, eller som saknar erfarenhet och kunskap, om de inte övervakas eller instrueras om användandet av apparaten av någon som ansvarar för deras säkerhet. Barn bör övervakas så att de inte kan leka med apparaten.**

(Apparaten kan användas av barn från 8 år och uppåt och personer med nedsatt fysisk, sensorisk eller mental förmåga eller som saknar erfarenhet och kunskap, om de övervakas eller instrueras om användandet av apparaten på ett säkert sätt och förstår de risker som är inblandade. Barn får inte leka med apparaten. Rengöring och användarunderhåll ska inte utföras av barn utan tillsyn.)

<sup>1</sup> Avser endast VL-100U5-E (Lossnay med nätkabel).

## Medan fläkten används

### ■ När den körs på vintern överför Lossnay värmen i inomhusluften till den kalla uteluften medan den tar in utomhusluft.

Detta innebär att kondens eller frost kan bildas på panelen eller inuti apparaten när uteluften är kallare än cirka -10 °C.

Eftersom kondens och frostbildning varierar med subtila förändringar i förhållandena (luftfuktighet inomhus, luftflöde och liknande) bör man byta funktionsläge eller tillfälligt stoppa apparaten om det krävs.

### ■ Kontrollera att apparaten är rätt monterad innan du använder den.

- **Är Lossnay monterad på en vägg?**
  - Denna Lossnay är utformad för att monteras endast på en vägg. Om den monteras i ett tag kan den falla ned.
- **Är det särskilda utomhushöljet monterat på en yttervägg?**
  - Underlåtenhet att montera höljet gör att vind och regn kan tränga in i apparaten och skada den.

### ■ Följ följande försiktighetsåtgärder när du använder Lossnay

- **Placera inga föremål kring fläkten.**
  - Sådana föremål kan blockera luftutlopp eller luftintag eller förhindra service.
  - De kan också hindra dig från att nå vägguttaget (för modeller med nätkabel).

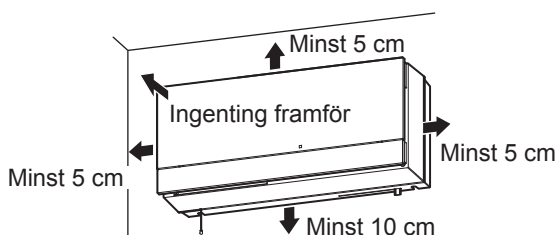

- **När ett föremål (till exempel en bokhylla eller en byrå) placeras direkt under enheten, ska lamellen orienteras horisontellt.**
  - Underlåtenhet att göra detta kan resultera i kortslutning.
  - Vind kan blåsa mot föremålet och göra det smutsigt.
- **Använd inte aerosolsprayer (som insektssprayer, hårsprayer eller rengöringsmedel) direkt på fläkten.**
  - Panelen kan buktas, försvagas eller skadas.

- **Täck inte för panelen.**
    - Det kan förhindra tillräcklig ventilation.
  - **Dra inte i sladden diagonalt (endast VL-100U5-E).**
    - Fläkten kan inte drivas korrekt då.
  - **I följande fall ska Lossnay stängas av och dess lucka stängas.**
    - Om utomhusluften är kall, vinden är stark, det snöar eller regnar kraftigt, det är kraftig dimma eller fin snö faller. (Vatten eller snö kan tränga in i Lossnay med lufttillförseln, vilket resulterar i väderskador.)
    - Under rengöring och kontroll.
- (Stoppa Lossnay tillfälligt, återuppta driften senare.)

### ■ Mitsubishi rekommenderar att Lossnay monteras på avstånd från sängen.

Sitter apparaten för nära kan du höra driftsljudet eller känna kall luft blåsa i sängen.

### ■ Insekter som är mindre än gallrets öppningar i utomhushöljet kan möjligen ta sig in i apparaten.

### ■ Motorn och luftfiltret kräver periodiskt underhåll (byte).

Varaktigheten varierar med användningsfrekvensen.



## Funktioner

### Lossnay-fläkt, från Mitsubishi

#### Köra Lossnay

Lossnay flyttar smutsig inomhusluft ut (blåser ut den) och ta in ren luft utifrån och in (och ger lufttillförsel).

När den tillför luft värmer den utomhusluften till nära rumstemperaturen (fungerar som en värmexlare).

\* Lossnay är inte en luftkonditionering. Det är en ventilerande fläkt som växlar värme medan den ventilerar.

- ◆ Eftersom den inte bara skickar ut inomhusluft utan också tar in frisk luft fungerar den bra i tättslutande hem.
- ◆ Eftersom den är en värmexlare ger den värme och kylning till en lägre kostnad än ventilatorer som bara drar ut luft.
- ◆ Inbyggda filter minskar mängden damm, pollen och andra partiklar som kommer in i huset i utomhusluften.
- ◆ Slå av fläkten om utomhustemperaturen faller under  $-10\text{ °C}$  eller fuktigheten i rummet stiger till över 40 %, för att förhindra att Lossnay-kärnan fryser eller skadas. (De andra gränserna för temperatur och fuktighet är baserade på tabell 1 som referens.)

Tabell 1

| Utetemperatur (°C) |                   | -10 | -15 | -20 | -25 |
|--------------------|-------------------|-----|-----|-----|-----|
| Inomhus            | Temperatur (°C)   | 20  | 20  | 20  | 15  |
|                    | Luftfuktighet (%) | 40  | 35  | 30  | 30  |

## Namn på delar

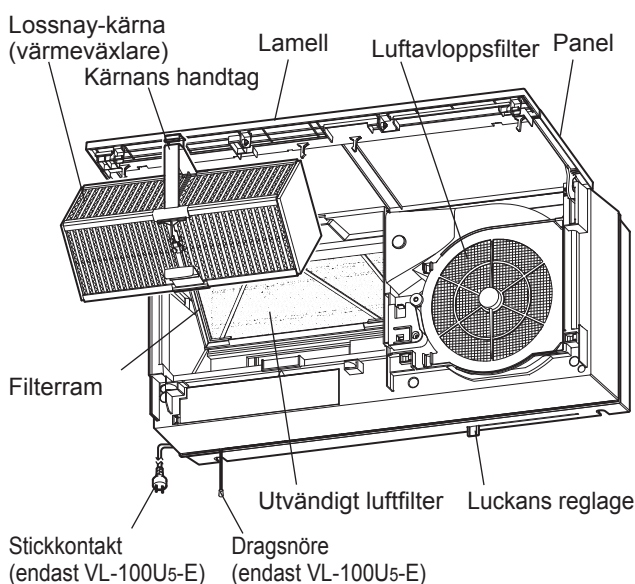

## Innan du startar Lossnay

### Förbered för att slå på strömmen

1. Slå på krets brytaren på eltavlan.

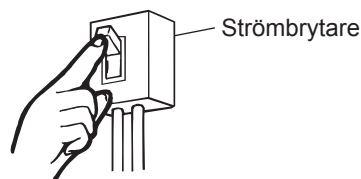

2. Anslut nätkontakten till ett vägguttag. (endast VL-100U5-E)



# Drift

## Obs

- I följande fall ska Lossnay stoppas och luckreglaget manuell flyttas längst till vänster (stängt läge) för att stänga luckan.
    - Om utomhusluften är kall, vinden är stark, det snöar eller regnar kraftigt, det är kraftig dimma eller fin snö faller. (Vatten eller snö kan tränga in i Lossnay med lufttillförseln, vilket resulterar i väderskador.)
    - Under rengöring och kontroll
1. Skjut luckreglaget till öppet läge.

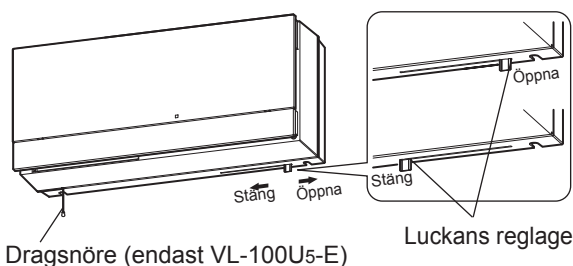

## Om det blåser kallt på dig

Om kall luft blåser direkt på dig, vänd lamellen mot dig för att ändra riktningen på luftflödet från vertikalt till horisontellt. (Flytta manuellt.)

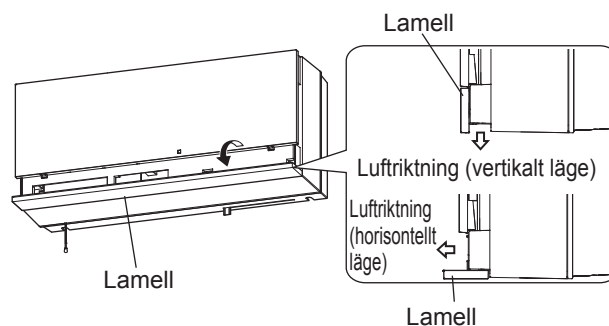

## Obs

- Se till att luckreglaget står i öppet läge och använd sedan apparaten.

## För VL-100U5-E

### 2. Byta driftlägen (luftflöde)

Dra i snöret för att växla från HI till LO till Av.

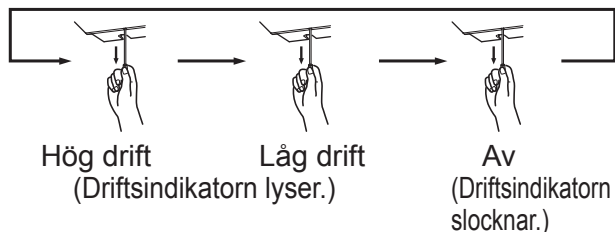

## För VL-100EU5-E

### 2. Använda styrknappar.

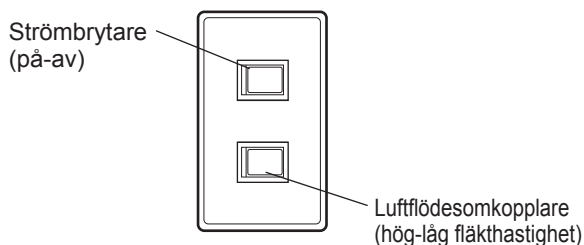

- \* Knapparna ovan är endast ett exempel. Drift och indikatorer kan variera beroende på de installerade knapparna.

# Underhåll

Avlägsna smuts och damm som samlats på de invändiga och utvändiga luftfiltren **minst var sjätte månad** för att maximera Lossnay-fläktens livslängd.

## ⚠ Varning:

- **Stäng alltid av kretsbrytaren eller, för VL-100U5-E, dra ur kontakten ur vägguttaget innan du utför underhållsarbete.**
- Elektriska stötar och brännskador kan uppstå om strömmen flyter.

## ⚠ Försiktigt:

- **Använd handskar vid underhåll av apparaten.**
- Underlåtenhet att använda handskar kan leda till skador.
- **Om du använder stege, se till att placera den på plan mark och att inget ligger under den.**
- Skador kan uppstå om den välter.

## Ta bort och rengör filter och Lossnay-kärna

### 1. Stäng av strömmen

- 1) Stäng av Lossnay.
- 2) Stäng alltid av kretsbrytaren eller, för VL-100U5-E, ta bort kontakten från vägguttaget.

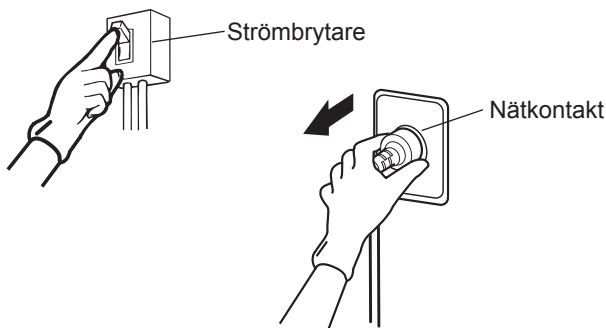

### 2. Öppna panelen.

Öppna ordentligt hela vägen.

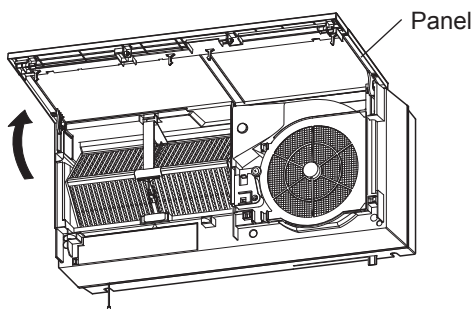

### 3. Ta loss Lossnay-kärnan.

Tryck på haken på Lossnay-kärnans handtag och dra handtaget mot dig för att ta bort kärnan.

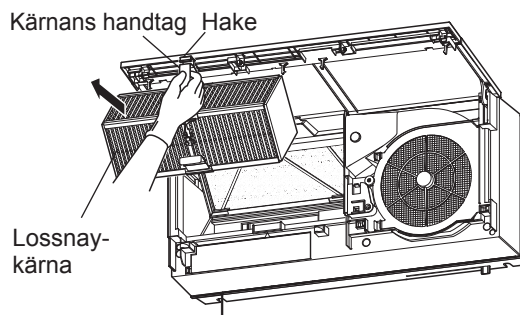

### 4. Ta bort det utvändiga luftfiltret

- 1) Tryck på filterramens hake, dra filtret mot dig för att ta bort filterramen från huvudenheten.
- 2) Ta ut det utvändiga luftfiltret ur sin filterram.

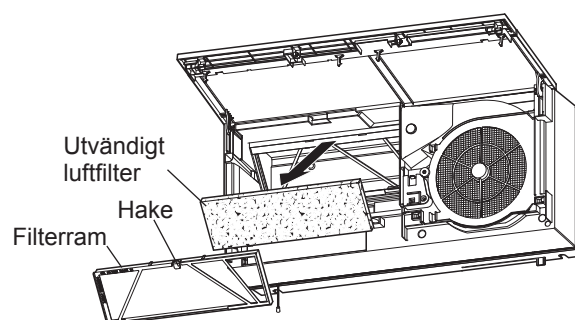

## 5. Rengöring

### Rengöring av yttre luftfilter

Rengöring:

Dammsug upp dammet från filtret och handtvätta det därefter i vatten med ett neutralt rengöringsmedel eller i ljummet vatten (upp till 40 °C). Torka sedan av det noggrant för att avlägsna fukt.

Byte:

Byt ut filtret med separat sålda delar (P-100F5-E) när det har tvättats fem eller sex gånger

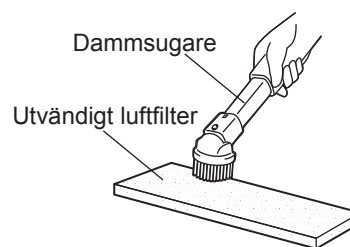

## Rengöring av luftavloppsfilter

Använd en dammsugare för att avlägsna damm.

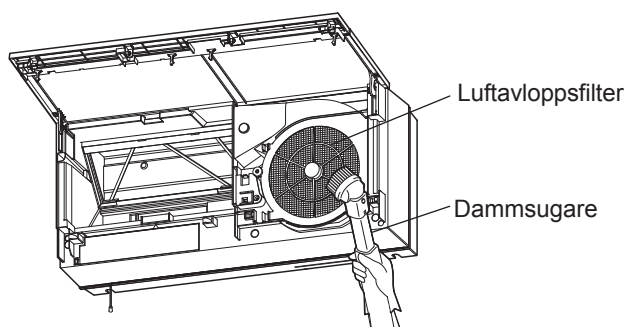

### Obs

- Tryck inte sladdar, skruvmejslar eller hårda dammsugarmunstycken mot ytan i luftavloppsfiltret. (Det kan skada filtret.)

## Rengöring av Lossnay-kärnan

Rengör Lossnay-kärnan minst en gång om året.

Använd en dammsugare för att avlägsna damm på ytan.

- Dammsug ytan försiktigt med dammsugarmunstycket.

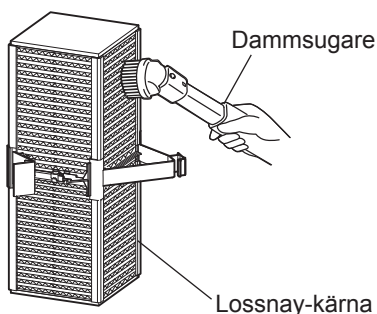

### Obs

- Utsätt inte Lossnay-kärnan för vatten, kemikalier eller flyktiga lösningar.
- Utsätt inte Lossnay-kärnan för närhet till öppna lågor.
- Tryck inte ledningar, skruvmejslar eller hårda dammsugarmunstycken mot ytan.

## 6. Återmontering och kontroll efter underhåll

Montera filtret och Lossnay-kärnan genom att göra tvärtom mot när du tog bort dem.

### ⚠ Försiktigt

- **Montera tillbaka delarna ordentligt efter underhåll.**

- Om fläkten ramlar ner kan det resultera i personskada.

1. Montera det utvändiga luftfiltret. (Se sidan 5.)
  - Placera det utvändiga luftfiltret i filterramen och montera den i huvudenheten. (Sätt den inte upp och ned.)
2. Montera Lossnay-kärnan.
  - (1) Häng mittdelen av nederdelen av Lossnay-kärnan på fästet på huvudenheten.

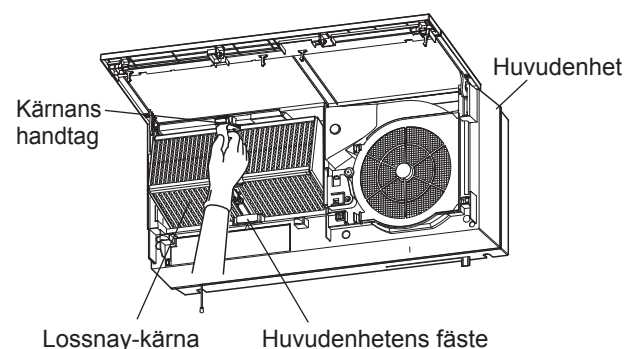

- (2) Tryck toppen av kärnans handtag mot huvudenheten tills du hör ett klick.

### Obs

- Se till att mitten får fäste i över- och undersidan av handtaget och att de två ändarna av kärnan förs in hela vägen.

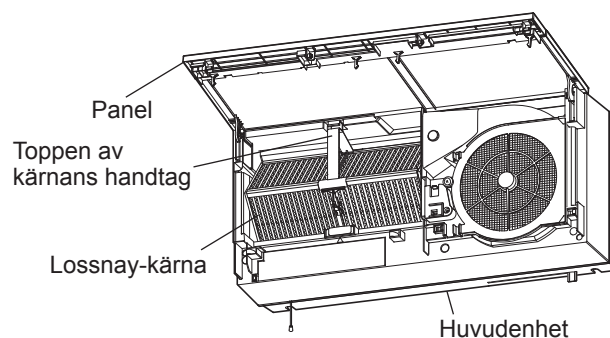

3. Stäng panelen.
  - Skjut in panelen tills du hör ett klick.
4. Slå på kretsbrytaren eller, för VL-100U5-E, anslut kontakten till vägguttaget.
5. Slå på strömmen.

6. Efter återmontering, kontrollera följande.
- Är filtren och panelen ordentligt fästa?
  - Kommer inga konstiga ljud från apparaten?
  - Blåser det luft från apparaten? (Var noga med att kontrollera apparaten medan den är igång. Se till att luckan är öppen.)

## Rengöring av panelen/huvudenheten

Om panelen eller huvudenheten blivit smutsig, torka med en väl urvriden duk fuktad i en lösning av ett neutralt rengöringsmedel och ljummet vatten (40 °C eller mindre) och eftertorka med en ren duk för att få bort eventuellt kvarstående rengöringsmedel.

## Obs

- **Användning av något av följande lösningsmedel för underhåll kan bukta, försvaga eller missfärga Lossnay-komponenter.**
  - Thinner, alkohol, bensen, bensin, fotogen, aerosolsprayer, alkaliska rengöringsmedel, kemiska vätservetter, rengöringsmedel med slip-effekt, som putsmedel
- **Rengör och damma kontakten. (endast VL-100U5-E)**

## Felsökning

Kontrollera fläkten om något av följande problem uppstått. Om problemet inte finns med nedan, eller problemet kvarstår efter kontroll, stäng av kretsbrytaren på eltavlan eller, för VL-100U5-E, dra ur kontakten ur vägguttaget och kontakta sedan din återförsäljare.

| Modell                       | Problem   | Orsak  | Kontrollera följande   | Sidan |
|------------------------------|---|--|--|-------|
| VL-100U5-E<br>VL-100EU5-E    | Enheten fungerar inte.  | Ingen ström till huvudenheten.   | Kontrollera nätkontakten. (endast VL-100U5-E)<br>Kontrollera om ett överspänningskydd har löst ut.<br>Kontrollera om ett strömavbrott har inträffat. | 4     |
|                              | Apparaten låter mer.<br>Apparaten bullrar.  | Panelen eller det utvändiga luftfiltret inte är fastsatt ordentligt.   | Sätt fast panelen eller filtret.   | 7     |
|                              |   | Det utvändiga filtret eller luftavloppsfiltret är igensatt.  | Rengör filtret.  | 6     |
|                              | Det är kallt och luckan går inte att rubba.   | Utomhustemperaturen, inomhustemperaturen och luftfuktigheten kan ha orsakat att luckan frusit fast.                      | Stäng av Lossnay tills utomhustemperaturen stiger, och återuppta sedan driften.  | —     |
|                              | Mindre luft än normalt kommer från apparaten.   | Det utvändiga filtret eller luftavloppsfiltret är igensatt.  | Rengör filtret.  | 6     |
|                              | Den inkommande luften känns kall.   | Utomhustemperaturen har sjunkit.   | Stäng av enheten temporärt och stäng luckan, på grund av situationen.<br>Ändra alternativt lamellens riktning.                                       | 5     |
|                              | Det kommer ingen luft från apparaten.<br>Det kommer inte mycket luft från apparaten.  | Lossnay är en värmeväxlande ventilator, så volymen av luft kommer att vara lägre än med en vanlig fläkt. Det är normalt. |  | —     |
|                              |   | Luckan är stängd.  | Öppna luckan.  | 5     |
| Apparaten låter mycket.      | Luckan är stängd.   | Öppna luckan.  | 5  |       |
| Panelen går inte att stänga. | Lossnay-kärnan eller det utvändiga luftfiltret är inte monterad på rätt sätt. (En komponent är ur läge eller har satts i omvänt.) | Montera komponenten korrekt.   | 7  |       |
| VL-100EU5-E                  | Strömbrytaren på väggen fungerar inte.  | Ledningarna är feldragna.  | Kontakta din återförsäljare  | —     |

## Tekniska data

| Modell                   | Matar-spänning (V) | Frekvens (Hz) | Lägen | Strömförbrukning (W) | Luftvolym (m <sup>3</sup> /hr) | Temperaturväxlings-effektivitet (%) | Bullerljudnivå (dB) | Vikt (kg) |
|--------------------------|--------------------|---------------|-------|----------------------|--------------------------------|-------------------------------------|---------------------|-----------|
| VL-100U <sub>5</sub> -E  | 220                | 50            | HI    | 30                   | 100                            | 73                                  | 36,5                | 7,5       |
|                          |                    |               | LO    | 13                   | 55                             | 80                                  | 24                  |           |
| VL-100EU <sub>5</sub> -E | 230                | 50            | HI    | 31                   | 105                            | 73                                  | 37                  |           |
|                          |                    |               | LO    | 15                   | 60                             | 80                                  | 25                  |           |
| VL-100EU <sub>5</sub> -E | 240                | 50            | HI    | 34                   | 106                            | 72                                  | 38                  |           |
|                          |                    |               | LO    | 17                   | 61                             | 79                                  | 27                  |           |
| VL-100EU <sub>5</sub> -E | 220                | 60            | HI    | 34                   | 103                            | 73                                  | 38                  |           |
|                          |                    |               | LO    | 17                   | 57                             | 80                                  | 25                  |           |

\* Det kan hända att bullervärdena blir högre än vad som anges beroende på rummets utformning.

## Efterservice

Rådgör med din återförsäljare om den efterservice som erbjuds för din Lossnay-produkt.

- Om du hör konstiga ljud, om ingen luft blåses ut eller något annat problem uppstår, slå av strömmen och kontakta din återförsäljare. Rådgör med din återförsäljare om kostnaden för kontroll eller reparation.



# Mitsubishi Lossnay ventilator

MODEL:

**VL-100U5-E** (træksnor-type)

**VL-100EU5-E** (vægkontakt-type)

## Brugsanvisning

De bedes læse denne anvisning grundigt for at sikre korrekt og sikker anvendelse.

Sørg venligst for at læse "Sikkerhedsforanstaltninger", inden De går i gang med betjeningen, da den fortæller, hvordan man bruger Lossnay ventilatoren korrekt og sikkert.

Installer ikke apparatet selv. (Der gives ingen garanti for sikkerheden og ydelsen af apparater, kunden selv har installeret.)

Hvis strømledningen er beskadiget, skal den udskiftes af fabrikanten, dens serviceagent eller en lignende kvalificeret person for at undgå en fare. (Kun VL-100U5-E)

- Kontakt Deres forhandler.

## Til kunden

| Indholdsfortegnelse                        | Side |
|--|------|
| Sikkerhedsforanstaltninger .....           | 1    |
| Når apparatet anvendes .....               | 3    |
| Funktioner.....                            | 4    |
| Delenes navne.....                         | 4    |
| Inden De starter Lossnay .....             | 4    |
| Betjening.....                             | 5    |
| Hvis der blæser kold luft hen på Dem ..... | 5    |
| Vedligeholdelse .....                      | 6    |
| Fejlfinding .....                          | 8    |
| Specifikationer .....                      | 9    |
| Serviceering efter køb .....               | 9    |

## Sikkerhedsforanstaltninger

Farer i forbindelse med fejlagtig behandling og deres alvor er angivet med følgende mærker.

### Advarsel:

Dette gælder fejlagtig behandling eller forkert betjening af produktet, som kan føre til dødelig eller alvorlig personskade.

### Forsigtig:

Dette gælder fejlagtig behandling eller forkert betjening af produktet, som kan føre til personskade eller beskadigelse af Deres hjem, ejendele o. lign.

### Advarsel



Forbudt

- Undlad at skære, beskadige eller foretage fysiske ændringer af netledningen<sup>\*1</sup>, og undlad at bøje, trække, sno eller samle den kraftigt.
  - Dette kan beskadige ledningen, hvilket kan resultere i brand eller stød.
- Undlad at tænde eller slukke for Lossnay-kontakten, hvis der er udslip af brændbar gas.
  - Gnister fra el-kontakter kan forårsage eksplosioner. Åbn et vindue for at lufte rummet ud.



Må IKKE adskilles

- Undlad at skille apparatet ad på en måde, hvor det kræver fysisk ændring eller værktøj.

- Dette kan resultere i brand, stød eller personskade.



Må ikke udsættes for vand

- Lad ikke apparatet blive vådt.

- Dette kan resultere i brand eller stød.



Ingen våde hænder

- Undlad at isætte eller fjerne netstikket<sup>\*1</sup> med våde hænder.

- Dette kan resultere i stød.



De skal følge de angivne anvisninger.

- Anvend ved den foreskrevne mærkespænding.

- Dette kan resultere i brand eller stød.

- Kontroller, at der ikke er støv på netstikket<sup>\*1</sup>.

- Et støvet stik kan resultere i en kortslutning, som forårsager en brand.

- Sæt stikket<sup>\*1</sup> helt ind i kontakten, og sørg for, at det ikke er løst.

- Hvis det er løst, kan det resultere i stød eller brand.

- Sluk altid for hovedafbryderen eller tag netstikket<sup>\*1</sup> ud af stikkontakten, inden De udfører vedligeholdelsesarbejde.

- Hvis strømmen er tændt, kan det resultere i stød og forbrændinger.

**- Stands øjeblikkeligt brugen i tilfælde af funktionsfejl eller sammenbrud.**

- Fortsat brug af Lossnay kan resultere i røg, brand, stød eller personskade.

\* Sluk straks for hovedafbryderen, eller tag netstikket\*<sup>1</sup> ud af stikkontakten. Kontakt derefter forretningen, hvor De købte apparatet, med henblik på eftersyn og reparation.

**<Eksempler på funktionsfejl og sammenbrud>**

- Bladene drejer ikke, når strømmen er tændt.

- Apparatet udsender mærkelige lyde eller ryster under drift.

- Bladene drejer langsomt eller uregelmæssigt. (Motorer kræver periodisk vedligeholdelse.)

- Det lugter brændt.

- Apparatmonteringen er rusten eller beskadiget.

**- Sørg for, at den udvendige luftindsugningsåbning er placeret således, at der ikke slipper forbrændingsgasser eller anden udstødning ind.**

- Hvis indsugningsluften ikke er ren, kan der blive mangel på ilt i værelset.

**- Tag handsker på ved vedligeholdelse af apparatet.**

- Manglende handsker kan resultere i personskade.

**- Sæt delene godt fast igen efter vedligeholdelse.**

- Personsikade kan blive resultatet, hvis apparatet falder ned.

**- De må aldrig tage netstikket\*<sup>1</sup> ud ved at trække i ledningen. Tag altid fat i selve stikket.**

- Det kan resultere i stød eller kortslutninger eller forårsage brand.

**- Sluk altid for hovedafbryderen eller tag netstikket\*<sup>1</sup> ud af stikkontakten under længere perioder uden brug.**

- Forsømmelse af dette kan bevirke, at isolationen forringes, hvilket kan resultere i stød, eller at der opstår en kortslutning, som kan resultere i brand.

**- Hvis udeluften er kold, der er stærk vind, det sner eller regner kraftigt, eller der er dug eller fin sne, skal De slukke Lossnay og lukke den manuelle lukker.**

- Der kan trænge vand eller sne ind i Lossnay med luftforsyningen, hvilket kan resultere i vejrskader.

**- Dette apparat er ikke beregnet til at blive brugt af personer (herunder børn) med nedsat fysisk, sensorisk eller psykisk funktionsevne, eller som mangler den nødvendige erfaring eller viden, med mindre den, der har ansvaret for deres sikkerhed, først har instrueret dem eller har kontrolleret, at de kan betjene det korrekt. Børn skal være under opsyn, så det sikres, at de ikke leger med apparatet.**

(Dette apparat kan bruges af børn fra 8 år og opefter samt af personer med nedsat fysisk, sensorisk eller psykisk funktionsevne, eller som mangler den nødvendige erfaring eller viden, hvis de er under opsyn eller er blevet instrueret i at bruge apparatet på en sikker måde samt forstår de medfølgende farer. Børn må ikke lege med apparatet. Rengøring og vedligeholdelse må ikke udføres af børn uden overvågning.)

\*<sup>1</sup> Henviser kun til VL-100U5-E (Lossnay med netledning med stik).

**⚠ Forsigtig**



Forbudt

**- Undlad at placere forbrændingsudstyr direkte i luftstrømmen fra apparatet.**

- Ufuldstændig forbrænding kan resultere i ulykker.

**- Brug ikke apparatet, hvor det er meget varmt (40°C eller derover), nær åben ild, hvor der forefindes olie eller røg, eller hvor det kan komme i kontakt med organiske opløsningsmidler.**

- Dette kan resultere i brand.

**- Monter aldrig apparatet i loftet.**

- Personsikade kan blive resultatet, hvis apparatet falder ned.

**- Der er en ventilator inden i apparatet, som roterer under driften. Stik aldrig noget ind i apparatet under driften.**

- Dette kan resultere i personsikade.

**- Brug ikke apparatet i badeværelset eller andre steder med høj luftfugtighed.**

- Dette kan resultere i stød eller sammenbrud.

**- Installer vejrafdekningerne til udendørs brug, der fulgte med apparatet.**

- Regnvand, der trænger ind i apparatet, kan føre til stød, brand eller øve vandskade på Deres egendele.

**- Hvis De bruger en stige til vedligeholdelse, skal De sørge for at stille den på et plant sted, hvor der ikke ligger noget nedenunder.**

- Det kan resultere i personsikade, hvis De vælter.

 Må IKKE berøres

 Må IKKE bruges i bad eller bruser

 De skal følge de angivne anvisninger.

## Når apparatet anvendes

- **Når det er tændt om vinteren, overfører Lossnay indeluftens varme til den kolde udeluft, når det bringer udeluft ind.**

Dette betyder, at når udeluften er koldere end ca. -10°C, kan der blive dannet kondensvand eller frost på kabinettet eller inde i apparatet.

Da dannelsen af kondensvand og frost varierer alt efter små forholdsændringer (indendørsfugt, luftstrøm og lignende), bør De skifte driftstilstand eller midlertidigt standse enheden i henhold til forholdene.

- **Kontroller, at apparatet er monteret korrekt, inden De bruger det.**

- **Er Lossnay monteret på en væg?**
  - Denne Lossnay er udformet til kun at blive monteret på en væg. Hvis den monteres i loftet, kan den falde ned.
- **Er der monteret en særlig udsuger på ydervæggen?**
  - Manglende installation af udsugeren giver risiko for indtrængning af vind og regn i apparatet, hvilket kan beskadige det.

- **Overhold følgende sikkerhedsforanstaltninger, når De bruger Lossnay**

- **Undlad at anbringe genstande omkring apparatet.**
  - Disse genstande kan blokere luftudsugnings- og luftindsugningsåbningerne eller forhindre servicering.
  - De kan også forhindre Dem i at nå stikkontakten (for modeller med stik).

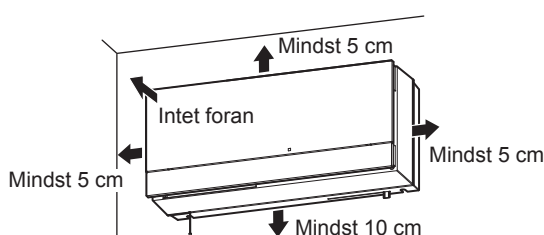

- **Når der placeres en genstand (som f.eks. en bogreol eller en kommode) lige under apparatet, skal lamellen vende vandret.**
  - Ellers kan det resultere i en kortslutning.
  - Der kan blæse vind hen på genstanden, hvilket kan gøre den beskidt.
- **Anvend ikke aerosolspray (som for eksempel insektspray, hårspray eller rensmidler) direkte på apparatet.**
  - Kabinettet kan blive skævt, forringet eller beskadiget.

- **Bloker ikke kabinettet.**
  - Dette kan forhindre korrekt ventilation.
- **Træk ikke diagonalt i snoren (kun VL-100U5-E).**
  - Apparatet vil ikke fungere korrekt.

- **Stands Lossnay og luk dens lukker i følgende tilfælde.**

- Hvis udeluften er kold, der er stærk vind, det sner eller regner kraftigt, der er en tyk tåge, eller der falder fin sne. (Der kan trænge vand eller sne ind i Lossnay med luftforsyningen, hvilket kan resultere i vandskader.)
- Under rengøring og eftersyn

(Stands Lossnay midlertidigt, og genoptag driften senere.)

- **Mitsubishi anbefaler, at Lossnay monteres på afstand af sengen.**

Hvis apparatet er for tæt på, kan De muligvis høre støj eller mærke kold luft blæse ind i sengen.
- **Insekter, der er mindre end udsugerens riståbninger, kan muligvis komme ind i apparatet.**
- **Motoren og luftfilteret skal vedligeholdes (udskiftes) med jævne mellemrum.**

Udskiftningstiden varierer alt efter, hvor ofte apparatet bruges.

# Funktioner

## Lossnay ventilatoren fra Mitsubishi

### Drift af Lossnay

Lossnay fjerner beskidt indeluft til ydersiden (udstøder det) og henter ren luft ind fra ydersiden (sørger for luftforsyning).

Når det forsyner luft, bringer det luften tæt på rumtemperatur (fungerer som en varmeveksler).

\* Lossnay er ikke et airconditionanlæg. Det er en ventilator, der veksler varme, mens det ventilerer.

- ◆ Eftersom det ikke blot sender indeluft ud, men også henter frisk luft ind, fungerer det godt i velisolerede hjem.
- ◆ Eftersom det er en varmeveksler, leverer det opvarmning og afkøling ved en lavere omkostning end ventilatorer, der blot udstøder luft.
- ◆ Indbyggede filtre reducerer mængden af støv, pollen og andre partikler, der trænger ind i huset med udeluften.
- ◆ For at forhindre frysning og beskadigelse af Lossnay-kernen skal De standse apparatet, hvis udetemperaturen falder til under -10°C, og rummets luftfugtighed stiger til over 40 %. (De andre betingelser for temperatur og luftfugtighed er baseret på Tabel 1 som reference.)

Tabel 1

| Udetemperatur (°C) |                 | -10 | -15 | -20 | -25 |
|--------------------|-----------------|-----|-----|-----|-----|
| Inden-dørs         | Temperatur (°C) | 20  | 20  | 20  | 15  |
|                    | Fugtighed (%)   | 40  | 35  | 30  | 30  |

# Delenes navne

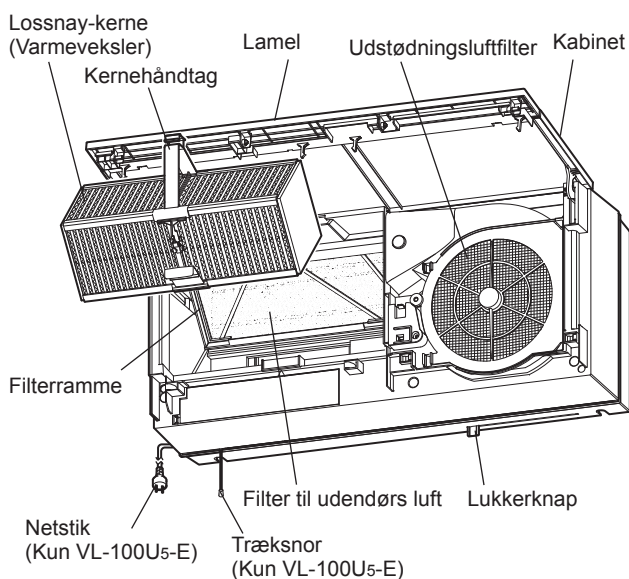

## Inden De starter Lossnay

### Sådan forberedes aktiveringen

1. Tænd for hovedafbryderen på fordelingstavlen.

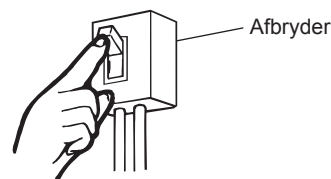

2. Sæt netstikket ind i stikkontakten. (Kun VL-100U5-E)

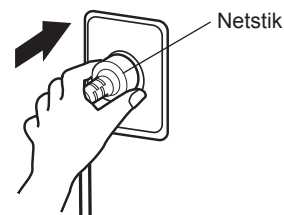

# Betjening

## Bemærk

- I følgende tilfælde skal De standse Lossnay og flytte lukkerknappen manuelt til position yderst til venstre (den lukkede position) for at lukke lukkeren.
  - Hvis udeluften er kold, der er stærk vind, det sner eller regner kraftigt, der er en tyk tåge, eller der falder fin sne. (Der kan trænge vand eller sne ind i Lossnay med luftforsyningen, hvilket kan resultere i vandskader.)
  - Under rengøring og eftersyn

1. Skub lukkerknappen til den åbne position.

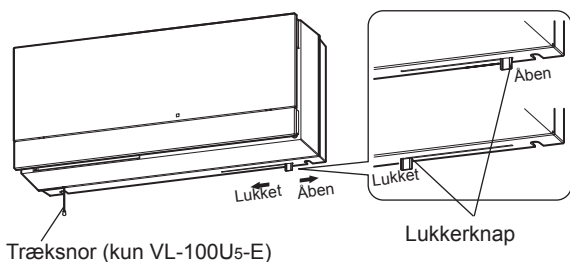

## Hvis der blæser kold luft hen på Dem

Hvis der blæser kold luft direkte på Dem, kan De dreje lamellen hen mod Dem for at ændre luftstrømmens retning fra lodret til vandret. (Flyt manuelt.)

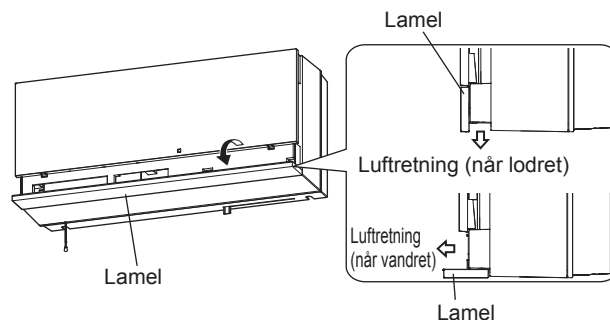

## Bemærk

- Sørg for, at lukkerknappen er placeret i den åbne position, og betjen derefter enheden.

## For VL-100U5-E

2. Sådan skifter man driftstilstand (luftstrøm)

Træk i snoren for at skifte mellem Høj, Lav og Fra.

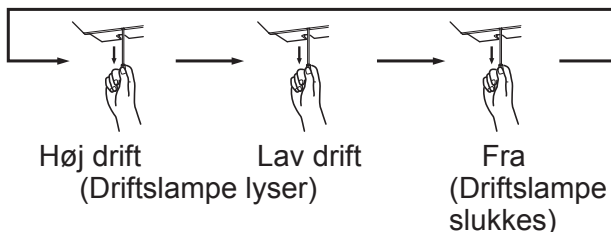

## For VL-100EU5-E

2. Brug af kontrolkontakterne.

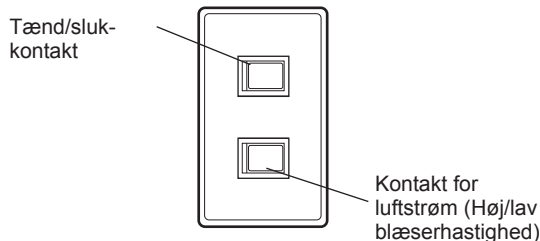

\* Kontakterne, der vises herover, er kun et eksempel. Drift og lamper kan variere alt efter de installerede kontakter.



# Vedligeholdelse

Med henblik på at maksimere levetiden af Deres Lossnay bør De rengøre evt. ophobet snavs og støv på udstødningsluftfilteret og udeluftfilteret **mindst én gang hver sjette måned.**

## ⚠ Advarsel:

- **Sluk altid for hovedafbryderen eller, for VL-100U5-E, tag netstikket ud af stikkontakten, inden De udfører vedligeholdelsesarbejde.**
- Hvis strømmen er tændt, kan det resultere i stød og forbrændinger.

## ⚠ Forsigtig:

- **Tag handsker på ved vedligeholdelse af apparatet.**
  - Manglende handsker kan resultere i personskade.
- **Hvis De bruger en stige, skal De sørge for at stille den på et plant sted, hvor der ikke ligger noget nedenunder.**
  - Det kan resultere i personskade, hvis De vælter.

## Fjernelse og rengøring af filtre og Lossnay-kernen

### 1. Sluk for strømmen

- 1) Sluk for Lossnay.
- 2) Sluk altid for hovedafbryderen eller, for VL-100U5-E, tag netstikket ud af stikkontakten.

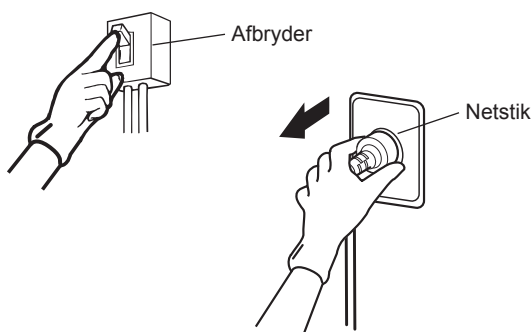

### 2. Åbn kabinettet.

Åbn det helt op.

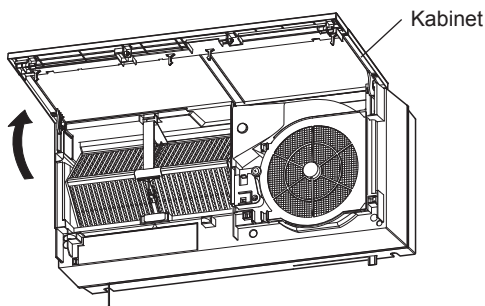

### 3. Tag Lossnay-kernen ud.

Tryk på takken på Lossnay-kernens håndtag, og træk håndtaget mod Dem for at fjerne kernen.

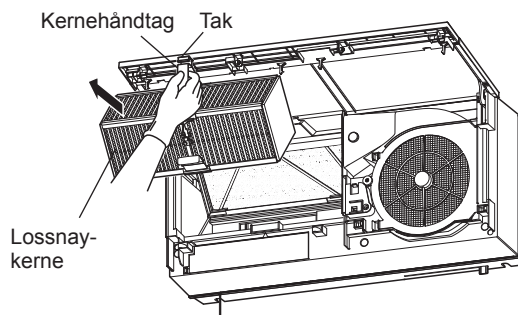

### 4. Fjern udeluftfilteret.

- 1) Mens De trykker på filterrammetakken, skal De trække filteret mod Dem for at fjerne filterrammen fra hovedenheden.
- 2) Fjern udeluftfilteret fra filterrammen.

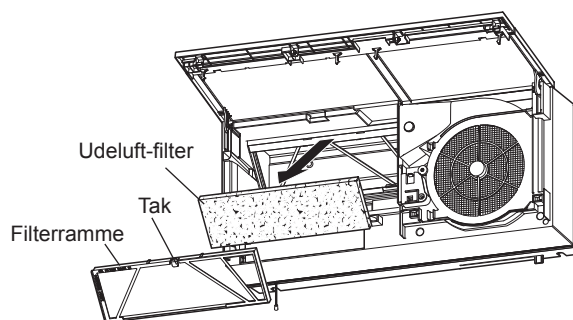

### 5. Rengøring

#### Rengøring af udeluftfilteret

Rengøring:

Støvsug støvet fra filteret, og håndvask det derefter i vand med et neutralt rengøringsmiddel eller i lunkent vand (op til 40°C). Tør det derefter grundigt for at fjerne fugt.

Udskiftning:

Udskift filteret med separat solgte dele (P-100F5-E), når det er blevet vasket fem eller seks gange

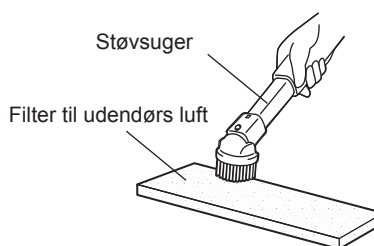



## Rengøring af udstødningsfilteret

Brug en støvsuger til at fjerne støv.

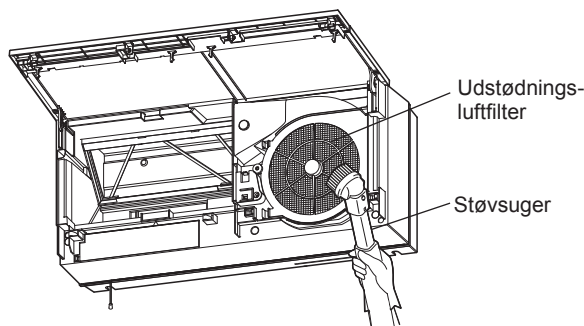

### Bemærk

- Undlad at trykke ledere, skruetrækkere eller hårde støvsugermundstykker ind i udstødningsluftfilterets overflade. (Ellers kan filteret blive beskadiget.)

## Rengøring af Lossnay-kernen.

Rengør Lossnay-kernen mindst én gang om året.

Brug en støvsuger til at fjerne overfladestøv.

- Støvsug forsigtigt overfladen med støvsugermundstykket.

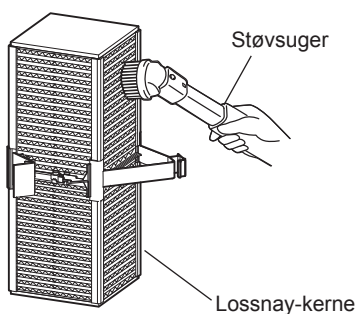

### Bemærk

- Lossnay-kernen må ikke udsættes for vand, kemikalier eller flygtige opløsninger.
- Lossnay-kernen må ikke befinde sig tæt på åben ild.
- Undlad at trykke ledere, skruetrækkere eller hårde støvsugermundstykker ind i overfladen.

## 6. Genmontering og kontrol efter vedligeholdelse

Monter filteret og Lossnay-kernen i den modsatte rækkefølge af afmonteringsproceduren.

### ⚠ Forsigtig

- Sæt delene godt fast igen efter vedligeholdelse.
- Personskade kan blive resultatet, hvis apparatet falder ned.

1. Monter udeluftfilteret. (Se side 5.)
  - Anbring udeluftfilteret i filterrammen, og monter den i hovedenheden. (Byt ikke om på bund og top.)
2. Monter Lossnay-kernen.
  - (1) Hæng midten af Lossnay-kernens nederste del på hovedenhedens hage.

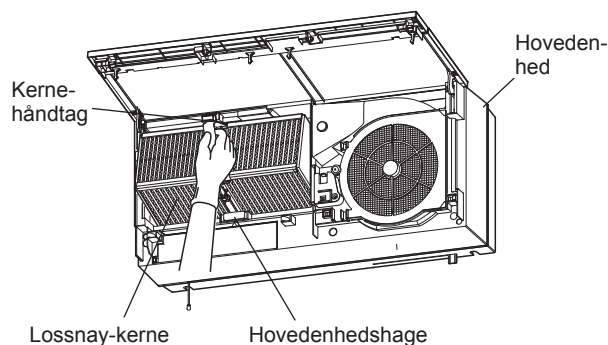

- (2) Tryk kernehåndtagets øverste del ind i hovedenheden, indtil De hører et klik.

### Bemærk

- Sørg for, at midten sætter sig fast i håndtagets øverste og nederste del, og at de to kerneender sættes helt ind.

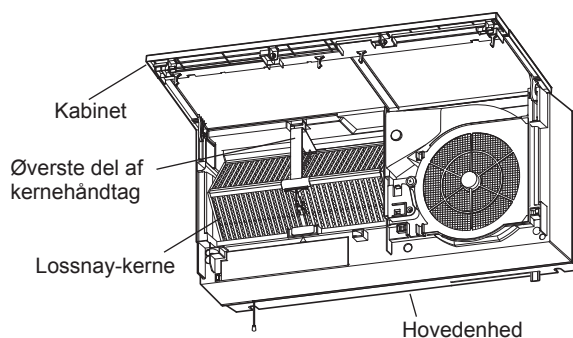

3. Luk kabinettet.
  - Sving kabinettet, indtil De hører et klik.
4. Tænd for hovedafbryderen eller, for VL-100U5-E, sæt netstikket ind i stikkontakten.
5. Tænd for strømmen.

6. Kontrollér følgende efter genmontering.
- Er filtrene og kabinettet sat godt på plads?
  - Udsender apparatet mærkelige lyde?
  - Blæser apparatet luft ud? (Sørg for at kontrollere, at enheden er i drift. Sørg for, at lukkeren er åben.)

## Rengøring af kabinettet/hovedenheden

Hvis kabinettet eller hovedenheden bliver beskidt, skal De tørre det med en klud med en opløsning af neutralt rengøringsmiddel og lunken vand (40°C eller derunder), der er vredet godt, og derefter tørre det med en ren klud for at fjerne evt. rester af rengøringsmidlet.

## Bemærk

- **Brugen af hvilke som helst af følgende opløsningsmidler til vedligeholdelse kan forvrænge, svække eller affarve Lossnay-komponenter.**
  - Malingsfortynder, sprit, benzen, benzin, kerosen, aerosolspray, basiske rengøringsmidler, kemiske vådservietter, rengøringsmidler med slibemidler, som f.eks. rensedmidler
- **Fjern evt. støv på stikket. (Kun VL-100U5-E)**

## Fejlfinding

Efterse apparatet, hvis et eller flere af følgende problemer opstår. Hvis problemet ikke er angivet herunder, eller problemet fortsætter efter eftersyn, bedes De slukke for hovedafbryderen på fordelingstavlen eller, for VL-100U5-E, tage netstikket ud af stikkontakten og derefter kontakte Deres forhandler.

| Model                       | Problem   | Årsag  | Kontroller følgende  | Side |
|-----------------------------|---|--|--|------|
| VL-100U5-E<br>VL-100EU5-E   | Apparat fungerer ikke.  | Ingen strøm til hovedenhed.  | Kontroller netstikket. (Kun VL-100U5-E)<br>Kontroller, om der er sprunget en sikring.<br>Kontroller, om der er opstået strømsvigt. | 4    |
|                             | Apparatet er højere.<br>Apparatet larmer.   | Kabinettet eller udeluftfilteret er ikke sat korrekt på.   | Genmonter kabinettet eller filteret.   | 7    |
|                             |   | Udeluftfilteret eller udstødningsluftfilteret er tilstoppet.   | Rengør filteret.   | 6    |
|                             | Det er koldt, og lukkeren bevæger sig ikke.   | Udeluftens temperatur, indeluftens temperatur og luftfugtigheden kan have gjort, at lukkeren er fastfrosset. | Sluk for Lossnay, indtil udetemperaturen stiger, og genoptag derefter driften.   | —    |
|                             | Der kommer mindre luft end normalt fra apparatet.   | Udeluftfilteret eller udstødningsluftfilteret er tilstoppet.   | Rengør filteret.   | 6    |
|                             | Den indgående luft føles kold.  | Udeluftens temperatur er faldet.   | Sluk midlertidigt for enheden, og luk lukkeren, i overensstemmelse med forholdene.<br>De kan alternativt ændre lamelretningen.     | 5    |
|                             | Der kommer ingen luft fra apparatet.<br>Der kommer ikke meget luft fra apparatet.                                   | Lossnay er en varmeveksler-ventilator, så luftmængden er lavere end fra en normal blæser. Dette er normalt.  | —  | —    |
|                             |   | Lukkeren er lukket.  | Åbn lukkeren.  | 5    |
| Apparatet er højt.          | Lukkeren er lukket.   | Åbn lukkeren.  | 5  |      |
| Kabinettet kan ikke lukkes. | Lossnay-kernen eller udeluftfilteret er ikke sat korrekt på. (En komponent sidder forkert eller er indsat baglæns.) | Monter komponenten korrekt.  | 7  |      |
| VL-100EU5-E                 | Driften passer ikke til vægkontakten.   | Ledningsføringen er forkert.   | Kontakt Deres forhandler.  | —    |

## Specifikationer

| Model                    | Forsynings-spænding (V) | Frekvens (Hz) | Hak | Strømforbrug (W) | Luftmængde (m <sup>3</sup> /t.) | Effektivitet af temperaturudveksling (%) | Støj (dB) | Vægt (kg) |
|--------------------------|-------------------------|---------------|-----|------------------|---------------------------------|--|-----------|-----------|
| VL-100U <sub>5</sub> -E  | 220                     | 50            | Høj | 30               | 100                             | 73                                       | 36,5      | 7,5       |
|                          |                         |               | Lav | 13               | 55                              | 80                                       | 24        |           |
| VL-100EU <sub>5</sub> -E | 230                     | 50            | Høj | 31               | 105                             | 73                                       | 37        |           |
|                          |                         |               | Lav | 15               | 60                              | 80                                       | 25        |           |
| VL-100EU <sub>5</sub> -E | 240                     | 50            | Høj | 34               | 106                             | 72                                       | 38        |           |
|                          |                         |               | Lav | 17               | 61                              | 79                                       | 27        |           |
| VL-100EU <sub>5</sub> -E | 220                     | 60            | Høj | 34               | 103                             | 73                                       | 38        |           |
|                          |                         |               | Lav | 17               | 57                              | 80                                       | 25        |           |

\* Støjværdier kan være højere end de værdier, der er angivet, afhængigt af rummets strukturer.

## Servicering efter køb

Kontakt Deres forhandler vedrørende den servicering efter køb, der tilbydes for dette Lossnay-produkt.

- Hvis De hører mærkelige lyde, hvis der ikke blæses luft ud, eller hvis der opstår andre problemer, skal De slukke for strømmen og kontakte Deres forhandler. Kontakt Deres forhandler vedrørende omkostningerne ved eftersyn eller reparation.

**MITSUBISHI ELECTRIC CORPORATION**

# Mitsubishi Lossnay-ventilator

MODELL:

**VL-100U5-E** (med snorbryter)

**VL-100U5-E** (med veggbryter)

## Bruksanvisning

Les denne bruksanvisningen nøye for å sikre trygg og riktig bruk.

Les "Forholdsregler" før enheten tas i bruk. Der finner du viktig informasjon om korrekt og sikker betjening av Lossnay-ventilatoren.

Ikke prøv å installere enheten selv. (Vi kan ikke garantere for sikkerheten og ytelsen dersom enheten er installert av kunden selv.)

Dersom strømledningen er skadet, må den byttes ut av produsenten, et autorisert servicesenter eller en lignende kvalifisert faginstans for å eliminere enhver risiko. (Kun VL-100U5-E).

- Kontakt forhandleren.

## Til kunden

| Innhold                               | Side |
|---------------------------------------|------|
| Forholdsregler .....                  | 1    |
| Når enheten brukes .....              | 3    |
| Funksjoner .....                      | 4    |
| Delenes navn .....                    | 4    |
| Før du starter Lossnay-enheten ....   | 4    |
| Betjening .....                       | 5    |
| Hvis det blåser kald luft på deg .... | 5    |
| Vedlikehold .....                     | 6    |
| Feilsøking .....                      | 8    |
| Spesifikasjoner .....                 | 9    |
| Service etter salg .....              | 9    |

## Forholdsregler

**Farlige situasjoner som følge av feil bruk, og alvorlighetsgraden av disse, angis med følgende symboler.**

### **Advarsel:**

Gjelder mishandling eller feil bruk av produktet som kan føre til livsfarlige eller alvorlige skader.

### **OBS:**

Gjelder mishandling eller feil bruk av produktet som kan føre til legemsskader eller skader på interiør, husholdningsutstyr osv.

### **Advarsel**



Forbudt

- Du må ikke skjære i, skade eller fysisk endre på strømledningen\*<sup>1</sup> eller i urimelig grad bøye, vri eller pakke den sammen.
- Dette kan skade ledningen og føre til brann eller elektrisk støt.
- Du må ikke slå Lossnay-bryteren PÅ eller AV dersom det har forekommet en brennbar gasslekkasje.
- Gnister fra elektriske kontakter kan forårsake eksplosjon. Åpne et vindu for å lufte i rommet.



Skal IKKE demonteres

- Du må ikke demontere enheten på en måte som krever fysiske endringer eller verktøy.

- Dette kan resultere i brann, elektrisk støt eller personskade.



Må ikke utsettes for vann

- Du må ikke la enheten bli våt.

- Dette kan føre til brann eller elektrisk støt.



Ikke ta i enheten med våte hender

- Du må ikke koble til eller trekke ut støpselet\*<sup>1</sup> med våte hender.

- Dette kan føre til elektrisk støt.



Du må følge de oppgitte instruksjonene.

- Bruk ved angitt spenning.

- Ellers kan det oppstå brann eller elektrisk støt.

- Kontroller at det ikke er støv på støpselet\*<sup>1</sup>.

- Et støvete støpsel kan forårsake brann som følge av kortslutning.

- Sett støpselet\*<sup>1</sup> helt inn i stikkkontakten, og påse at den ikke sitter løst.

- En løs tilkobling kan føre til elektrisk støt eller brann.

- Slå alltid av effektbrytere eller trekk støpselet\*<sup>1</sup> ut av veggkontakten før utføring av vedlikehold.

- Det kan oppstå elektriske støt og brannskader dersom enheten er strømførende.

**- Bruken må opphøre umiddelbart ved en eventuell funksjonsfeil eller driftsstans.**

- Hvis du fortsetter å bruke Lossnay-enheten, kan det føre til røykdannelse, brann, elektrisk støt eller personskade.

\* Slå umiddelbart av effektbryteren eller trekk støpselet\*<sup>1</sup> ut av veggkontakten. Kontakt deretter forretningen der du kjøpte enheten for inspeksjon og reparasjon.

<Eksempler på funksjonsfeil og driftsstans>

- Bladene roterer ikke når strømmen er slått på.
- Enheten lager rare lyder eller vibrerer når den er på.
- Bladrotasjonen er langsom eller ujevn. (Motorene krever regelmessig vedlikehold.)
- Det lukter brent.
- Enhetens innfatning er rustet eller skadet.

**- Sørg for at den utvendige luftinntaksåpningen er plassert slik at den ikke trekker inn forbrenningsgasser eller andre avgasser.**

- Hvis enheten ikke trekker inn frisk luft, kan rommet tømmes for oksygen.

**⚠ OBS**



Forbudt

**- Forbrenningsutstyr skal ikke plasseres i direkte nærhet av enhetens luftsystem.**

- Ufullstendig forbrenning kan føre til ulykker.

**- Enheten skal ikke brukes på svært varme steder (40 °C eller mer), nær åpen ild, områder utsatt for fettos, eller der den kan komme i kontakt med organiske løsemidler.**

- Dette kan føre til brann.

**- Enheten skal aldri monteres i taket.**

- Dette kan føre til personskade dersom enheten faller ned.

**- En vifte roterer inne i enheten under drift. Du må aldri føre noe inn i enheten under drift.**

- Dette kan føre til personskade.

**- Enheten skal ikke brukes på et bad eller et annet sted med høy luftfuktighet.**

- Dette kan resultere i elektrisk støt eller driftsstans.

**- Installer værdekslene som følger med enheten.**

- Dersom regnvann trenger inn i enheten, kan det føre til elektrisk støt, brann eller at gjenstander innendørs blir våte.

**- Hvis du bruker en gardintrapp ved vedlikehold, må den plasseres på et jevnt underlag uten noe under.**

- Hvis stigen velter, kan det resultere i personskade.

**- Bruk hansker ved vedlikehold av enheten.**

- Dersom du ikke bruker hansker, kan det resultere i personskade.

**- Sett delene ordentlig på igjen etter vedlikehold.**

- Dersom enheten faller ned, kan det føre til personskade.

**- Du må aldri trekke ut støpselet\*<sup>1</sup> ved å dra i ledningen. Ta alltid tak i selve støpselet.**

- Ellers kan det oppstå elektrisk støt, kortslutning eller brann.

**- Slå alltid av effektbrytere eller trekk støpselet\*<sup>1</sup> ut av veggkontakten dersom enheten ikke skal brukes i en lengre periode.**

- Dersom dette ikke gjøres, kan det føre til elektrisk støt som følge av nedsatt isolasjon, eller brann som følge av en kortslutning.

**- Dersom det er kaldt ute, sterk vind, kraftig snø- eller regnvær, tåke eller lett snø, slå Lossnay-enheten av og steng den manuelle luken.**

- Vann eller snø kan infiltrere Lossnay-enhetens luftinngang og føre til værskader.

**- Apparatet må ikke brukes av personer (inkludert barn) med reduserte fysiske, sensoriske eller mentale evner, eller av personer som ikke har de nødvendige erfaringene eller kunnskapene, med mindre de holdes under oppsyn eller har fått instruksjoner angående bruk av apparatet av en ansvarlig voksen. Barn skal holdes under oppsyn for å sikre at de ikke leker med apparatet.**

(Dette apparatet kan brukes av barn fra 8 år og oppover og personer med reduserte fysiske, sensoriske eller mentale evner, eller av personer som ikke har de nødvendige erfaringene eller kunnskapene, dersom de holdes under oppsyn eller har fått instruksjoner angående trygg bruk av apparatet og de forstår farene det innebærer. Barn skal ikke leke med apparatet. Rengjøring og brukervedlikehold skal ikke utføres av barn uten oppsyn.)

\*<sup>1</sup> Gjelder kun VL-100U<sub>5</sub>-E (Lossnay-enhet med strømledning og støpsel).

Skal IKKE berøres

Skal IKKE brukes på bad eller i dusj

Du må følge de oppgitte instruksjonene.



## Når enheten brukes

### ■ Om vinteren overfører Lossnay-enheten varm inneluft til den kalde uteluften mens den trekker inn uteluften.

Det betyr at når luften utendørs er kaldere enn rundt  $-10\text{ }^{\circ}\text{C}$ , kan det danne seg kondens eller frost på panelet eller inne i enheten.

Siden kondens- og frostdannelsen varierer ut fra små endringer i forholdene (innendørs fuktighet, luftstrøm og lignende), må du skifte driftsmodus eller stanse enheten midlertidig i henhold til forholdene.

### ■ Kontroller at enheten er ordentlig montert før bruk.

#### - Er Lossnay-enheten montert på en vegg?

- Denne Lossnay-enheten er kun designet for veggmontering. Hvis den monteres i taket, kan den falle ned.

#### - Skal den spesielle utendørshetten monteres på en utvendig vegg?

- Dersom du ikke installerer hetten, kan vind og regn trenge inn i enheten og skade den.

### ■ Ta hensyn til følgende forholdsregler når du bruker Lossnay-enheten

#### - Unngå å plassere objekter rundt enheten.

- Slike objekter kan blokkere luftuttakene eller -inntakene, eller forhindre vedlikehold.

- De kan også hindre deg i å nå veggkontakten (for modeller med støpsel).

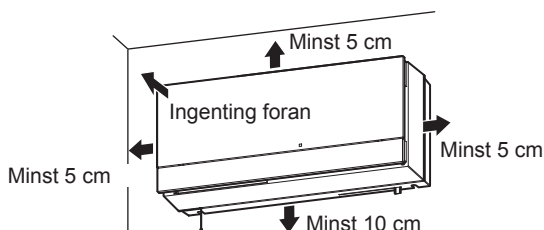

#### - Når et objekt (slik som en bokhylle eller en kommode) plasseres direkte under enheten, må luftventilen justeres horisontalt.

- Hvis ikke, kan det oppstå kortslutning.

- Det kan blåse vind mot objektet så det blir møkkete.

#### - Du skal ikke bruke spraybokser (slik som insektsspray, hårspray eller rengjøringsmidler) direkte på enheten.

- Dette kan forårsake at panelet blir skjevt, svekket eller skadet.

#### - Panelet må ikke sperres av.

- Dette kan hemme ordentlig ventilasjon.

#### - Du må ikke trekke diagonalt i ledningen (kun VL-100U5-E).

- Dette kan føre til at enheten ikke fungerer som den skal.

#### - I følgende tilfeller må du stanse Lossnay-enheten og stenge luken.

- Hvis det er kaldt ute, sterk vind, kraftig snø eller regnvær eller tykk tåke, eller dersom det faller lett snø. (Vann eller snø kan trenge seg inn i Lossnay-enhetens luftinngang og føre til værskader.)

- Under rengjøring og inspeksjoner

(Stans Lossnay-enheten midlertidig og slå den på igjen senere.)

### ■ Mitsubishi anbefaler at Lossnay-enheten monteres på god avstand fra senger.

Dersom enheten er for nærme kan du bli forstyrret av støyen, eller det kan blåse kald luft på deg i sengen.

### ■ Insekter som er mindre enn gitteråpningene i utendørshetten, kan infiltrere enheten.

### ■ Motoren og luftfilteret krever regelmessig vedlikehold (utskiftning).

Utskiftningsintervallet varierer ut fra hvor mye enheten brukes.

## Funksjoner

### Lossnay-ventilatoren, fra Mitsubishi Betjene Lossnay-enheten

Lossnay-enheten frakter skitten inneluft ut (avtrekk) og frakter ren luft utenfra inn (lufttilførsel).

Ved lufttilførsel tilpasser den utendørsluften til romtemperaturen (som en varmeveksler).

- \* Lossnay-enheten er ikke et klimaapparat. Det er en ventileringsvifte som utveksler varme mens den ventilerer.
- ◆ Siden den ikke bare sender inneluft ut, men også frakter frisk luft inn, fungerer den godt i tett lukkede hjem.
- ◆ Siden det er en varmeveksler, gir den varme og nedkjøling til lavere kostnader enn ventilatorer som bare har avtrekk.
- ◆ Innebygde filtre reduserer mengden av støv, pollen og andre partikler som trenger seg inn i huset med uteluften.
- ◆ For å hindre at Lossnay-kjernen fryser eller skades må enheten stanses dersom utetemperaturen faller til under  $-10\text{ }^{\circ}\text{C}$  og rommets luftfuktighet øker til over 40 %. (De andre vilkårene for temperatur og luftfuktighet er basert på Tabell 1 som en veiledning.)

Tabell 1

| Utetemperatur ( $^{\circ}\text{C}$ ) |                                   | -10 | -15 | -20 | -25 |
|--------------------------------------|-----------------------------------|-----|-----|-----|-----|
| Innendørs                            | Temperatur ( $^{\circ}\text{C}$ ) | 20  | 20  | 20  | 15  |
|                                      | Luftfuktighet (%)                 | 40  | 35  | 30  | 30  |

## Delenes navn

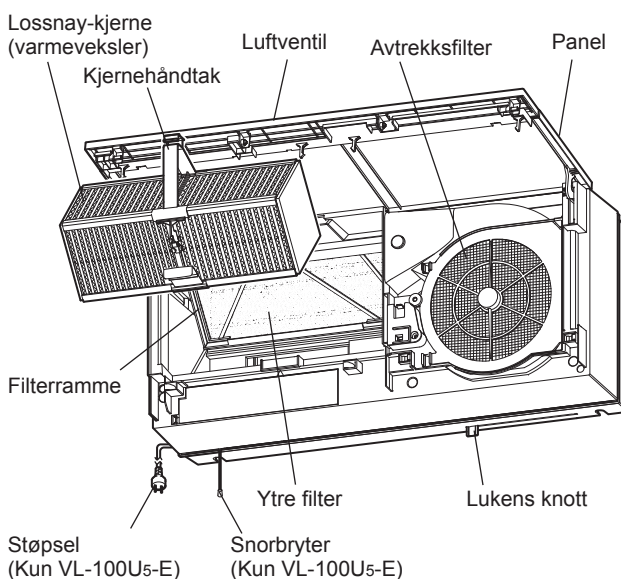

## Før du starter Lossnay-enheten

### Før du slår på strømmen

1. Slå på effektbryteren i sikringskapet.

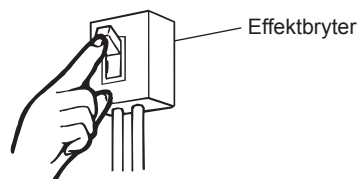

2. Sett støpselet i veggkontakten. (Kun VL-100U5-E)

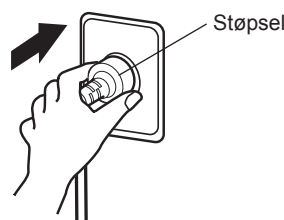

# Betjening

## NB

- I følgende tilfeller må du stanse Lossnay-enheten og manuelt flytte lukens knott så langt den går til venstre (lukket posisjon) for å stenge luken.

- Hvis det er kaldt ute, sterk vind, kraftig snø eller regnvær eller tykk tåke, eller dersom det faller lett snø. (Vann eller snø kan trenge seg inn i Lossnay-enhetens luftinngang og føre til værskader.)

- Under rengjøring og inspeksjoner

1. Skyv lukens knott til åpen stilling.

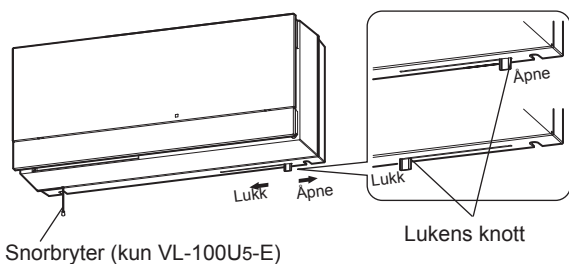

## Hvis det blåser kald luft på deg

Hvis det blåser kald luft direkte på deg, vipp luftventilen mot deg for å endre luftstrømmens retning fra vertikalt til horisontalt. (Flytt manuelt.)

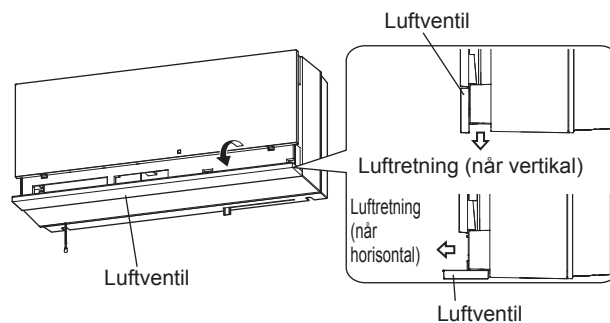

## NB

- Påse at lukens knott står i åpen stilling før du betjener enheten.

## For VL-100U5-E

2. Veksle mellom driftsmoduser (luftstrøm)

Trekk i snoren for å veksle mellom høy drift (HI), lav drift (LO) og avslått (Off).

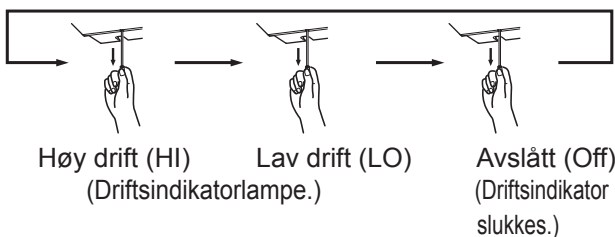

## For VL-100EU5-E

2. Bruke kontrollbryterne.

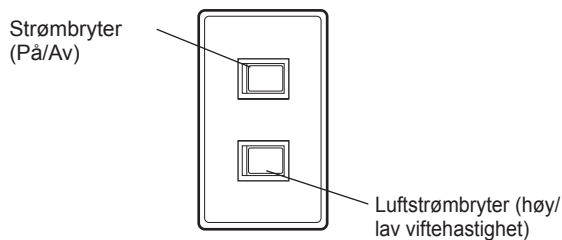

\* Bryterne ovenfor er bare et eksempel. Betjening og indikatorer kan variere avhengig av installerte brytere.

## Vedlikehold

For å maksimere Lossnay-enhetens levetid bør du fjerne skitt og støv som samler seg opp på avtrekksfilteret og det ytre filteret **minst én gang hver sjette måned**.

### ⚠ Advarsel:

- Slå alltid av effektbrytere, eller for VL-100U5-E, trekk støpselet ut av veggkontakten før utføring av vedlikehold.
- Det kan oppstå elektriske støt og brannskader dersom enheten er strømførende.

### ⚠ OBS:

- Bruk hansker ved vedlikehold av enheten.
- Dersom du ikke bruker hansker, kan det resultere i personskade.
- Hvis du bruker en gardintrapp ved vedlikehold, må den plasseres på et jevnt underlag uten noe under.
- Hvis stigen velter, kan det resultere i personskade.

## Fjerne og rengjøre filtre og Lossnay-kjernen

### 1. Slå strømmen av

- 1) Slå Lossnay-enheten av.
- 2) Slå alltid av effektbrytere, eller for VL-100U5-E, trekk støpselet ut av veggkontakten.

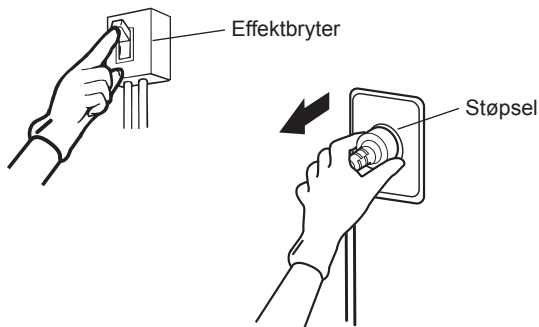

### 2. Åpne panelet.

Åpne det hele veien.

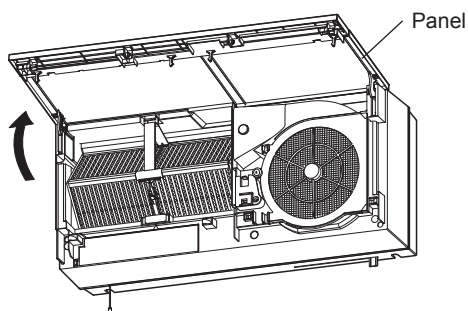

### 3. Fjern Lossnay-kjernen.

Trykk på spissen på Lossnay-kjernens håndtak og trekk håndtaket mot deg for å fjerne kjernen.

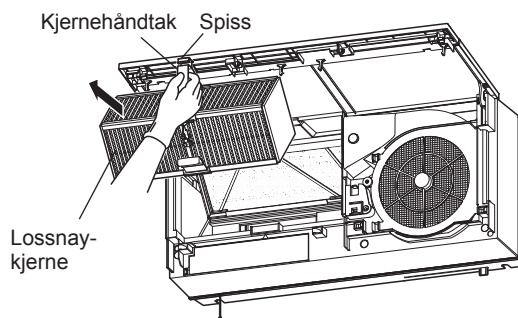

### 4. Fjern det ytre filteret.

- 1) Trykk inn spissen på filterrammen og dra filteret mot deg for å fjerne filterrammen fra hovedenheten.
- 2) Fjern det ytre filteret fra filterrammen.

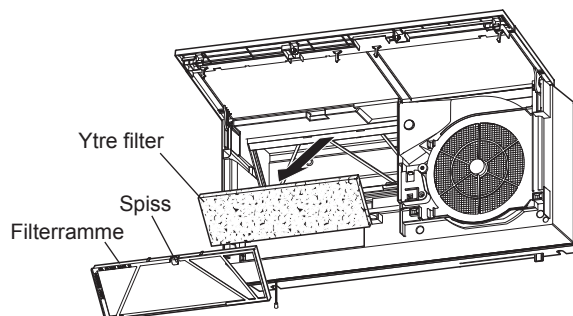

## 5. Rengjøring

### Rengjøre det ytre filteret

Rengjøring:

Støvsug støvet fra filteret, og vask det deretter for hånd i vann med et nøytralt vaskemiddel eller i lunkent vann (opptil 40 °C). Tørk det deretter grundig for å fjerne fuktigheten.

Utskiftning:

Erstatt filteret med deler som selges separat (P-100F5-E) når det har blitt vasket fem eller seks ganger

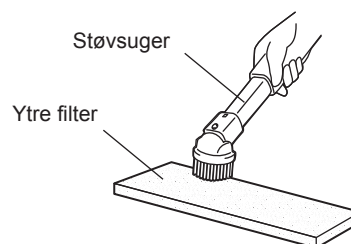

## Rengjøre avtrekksfilteret

Bruk en støvsuger for å fjerne støv.

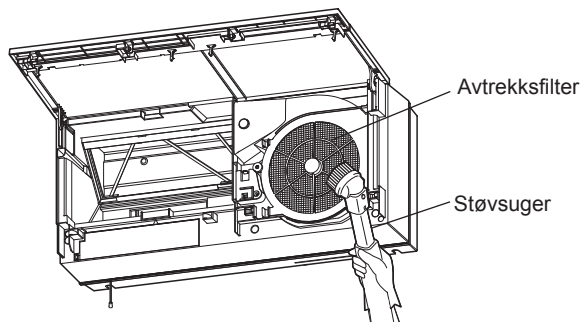

### NB

- Ikke trykk strenger, skrutrekkere eller harde støvsugermunnstykker mot overflaten av avtrekksfilteret. (Det kan skade filteret.)

## Rengjøre Lossnay-kjernen

Rengjør Lossnay-kjernen minst én gang i året.

Bruk en støvsuger for å fjerne støv fra overflaten.

- Støvsug overflaten forsiktig med støvsugerens munnstykke.

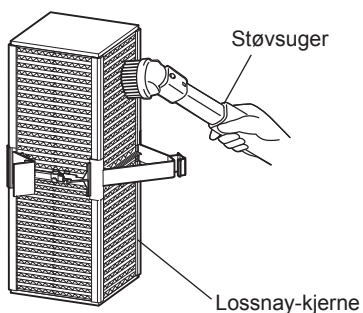

### NB

- Lossnay-kjernen skal ikke utsettes for vann, kjemikalier eller løsninger som har lett for å fordampe.  
- Lossnay-kjernen skal ikke utsettes for åpen ild.  
- Ikke trykk strenger, skrutrekkere eller harde støvsugermunnstykker inn i overflaten.

## 6. Montering og kontroll etter vedlikehold

Monter filteret og Lossnay-kjernen i motsatt rekkefølge av fjerningsprosedyren.

### ⚠ OBS

- Sett delene ordentlig på igjen etter vedlikehold.

- Dersom enheten faller ned, kan det føre til personskade.

1. Sett på det ytre filteret. (Se side 5.)
  - Plasser det ytre filteret i filterrammen og monter det på hovedenheten. (Pass på så du ikke forveksler toppen og bunnen.)
2. Monter Lossnay-kjernen.
  - (1) Heng midten av den nedre delen av Lossnay-kjernen på hovedenhetens hake.

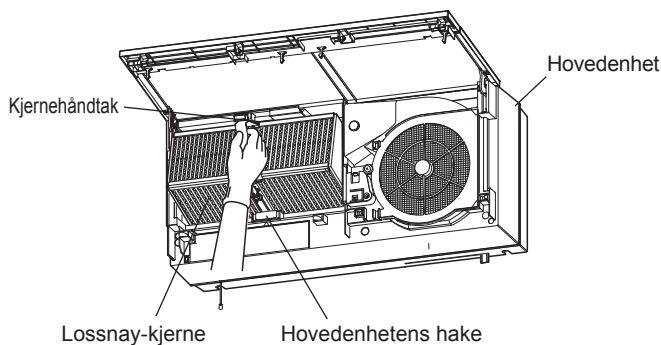

- (2) Trykk toppen av kjernehandtaket inn på hovedenheten til du hører et klikk.

### NB

- Påse at midten hekter seg fast i toppen og bunnen av håndtaket, og at de to endene av kjernen settes helt inn.

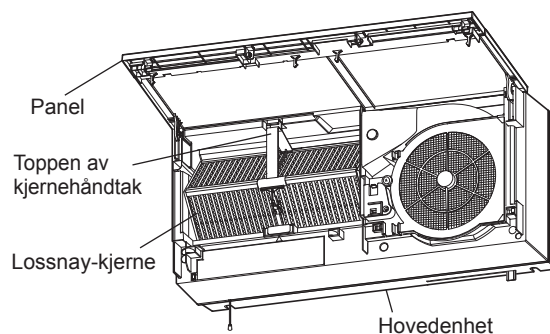

3. Lukk panelet.  
Sving panelet til lukket stilling til du hører et klikk.
4. 2) Slå på effektbryteren, eller for VL-100U5-E, sett støpselet i veggkontakten.
5. Slå på strømmen.

6. Etter montering, kontroller følgende.
- Er filtrene og panelet godt festet?
  - Kommer det rare lyder fra enheten?
  - Blåses det luft fra enheten? (Kontroller dette mens enheten er i drift. Påse at luken er åpen.)

## Rengjøre panelet/hovedenheten

Hvis panelet eller hovedenheten blir skitten, tørk av den med en godt oppvridd klut fuktet i en løsning av nøytralt vaskemiddel og lunkent vann (40 °C eller mindre), og tørk av med en ren klut for å fjerne vaskemiddelrester.

## NB

**- Bruk av følgende løsemidler ved vedlikehold kan forårsake at Lossnay-komponentene blir skjeve, svekket eller misfarget.**

- Malingstynner, alkohol, benzen, bensin, parafin, spraybokser, alkaliske rengjøringsmidler, kjemiske kluter eller vaskemidler som inneholder slipemidler, for eksempel rensmidler.

**- Fjern støv fra støpselet. (Kun VL-100U5-E)**

## Feilsøking

Inspiser enheten om noen av de følgende problemene oppstår. Hvis problemet ikke står oppført nedenfor, eller dersom problemet vedvarer etter inspeksjon, slå av effektbryteren i sikringsskapet, eller for VL-100U5-E, ta støpselet ut av vegguttaket og kontakt forhandleren.

| Modell                    | Problem   | Årsak  | Kontroller følgende   | Side |
|---------------------------|---|--|---|------|
| VL-100U5-E<br>VL-100EU5-E | Enheden starter ikke.   | Ingen strøm til hovedenheten.  | Kontroller støpselet. (Kun VL-100U5-E)<br>Kontroller om det har gått en sikring.<br>Kontroller om strømmen har gått.    | 4    |
|                           | Enheden lager mer støy.<br>Enheden bråker.  | Panelet eller det ytre filteret er ikke godt nok festet.   | Fest panelet eller filteret på nytt.  | 7    |
|                           |   | Det ytre filteret eller avtrekksfilteret er tilstoppet.  | Rengjør filteret.   | 6    |
|                           | Det er kaldt og luken rikker seg ikke.  | Lufttemperaturen ute og inne samt luftfuktigheten kan ha gjort at luken har frosset fast.                            | Slå av Lossnay-enheden til temperaturen går opp, og start den deretter opp igjen.                                       | —    |
|                           | Det kommer mindre luft enn normalt fra enheten.   | Det ytre filteret eller avtrekksfilteret er tilstoppet.  | Rengjør filteret.   | 6    |
|                           | Den innkommende luften kjennes kald ut.   | Lufttemperaturen ute har gått ned.   | Slå enheten midlertidig av og steng luken hvis situasjonen krever det.<br>Eventuelt kan du endre luftventilens retning. | 5    |
|                           | Det kommer ikke luft fra enheten.<br>Det kommer ikke mye luft fra enheten.  | Lossnay-enheden er en varmevekslende ventilator, så luftvolumet er lavere enn for en vanlig vifte. Dette er normalt. |   | —    |
|                           |   | Luken er stengt.   | Åpne luken.   | 5    |
|                           | Enheden lager støy.   | Luken er stengt.   | Åpne luken.   | 5    |
| Panelet lukker seg ikke.  | Lossnay-kjernen eller det ytre filteret er ikke riktig montert. (En komponent er feilplassert eller satt inn baklengs.) | Monter komponenten på riktig måte.   | 7   |      |
| VL-100EU5-E               | Driften stemmer ikke overens med veggbryteren.  | Det er feil på ledningsnett.   | Kontakt forhandleren.   | —    |



## Spesifikasjoner

| Modell                   | Tilført spenning (V) | Frekvens (Hz) | Innstilling | Strømforbruk (W) | Luftvolum (m <sup>3</sup> /t) | Temperaturskifteeffekt (%) | Støy (dB) | Vekt (kg) |
|--------------------------|----------------------|---------------|-------------|------------------|-------------------------------|----------------------------|-----------|-----------|
| VL-100U <sub>5</sub> -E  | 220                  | 50            | HI          | 30               | 100                           | 73                         | 36,5      | 7,5       |
|                          |                      |               | LO          | 13               | 55                            | 80                         | 24        |           |
| VL-100EU <sub>5</sub> -E | 230                  | 50            | HI          | 31               | 105                           | 73                         | 37        |           |
|                          |                      |               | LO          | 15               | 60                            | 80                         | 25        |           |
| VL-100EU <sub>5</sub> -E | 240                  | 50            | HI          | 34               | 106                           | 72                         | 38        |           |
|                          |                      |               | LO          | 17               | 61                            | 79                         | 27        |           |
| VL-100EU <sub>5</sub> -E | 220                  | 60            | HI          | 34               | 103                           | 73                         | 38        |           |
|                          |                      |               | LO          | 17               | 57                            | 80                         | 25        |           |

\* Støyverdien kan være noe høyere enn det som er nevnt avhengig av rommets struktur.

## Service etter salg

Ta kontakt med forhandleren angående service etter salg som tilbys for dette Lossnay-produktet.

- Hvis du hører rare lyder, hvis det ikke kommer ut luft eller hvis det oppstår andre problemer, slå av strømmen og kontakt forhandleren. Hør med forhandleren hva en inspeksjon eller reparasjon kommer til å koste.

## Mitsubishi Lossnay -tuuletin

MALLI:

**VL-100U5-E** (malli vedettävällä johdolla)

**VL-100EU5-E** (malli seinäkytkimellä)

### Käyttöohjeet

Pyydämme lukemaan nämä käyttöohjeet huolellisesti turvallisen ja oikean käytön varmistamiseksi.

Ennen kuin aloitat laitteen käytön, muista lukea kohta "Turvaohjeet", sillä siinä on ohjeet Lossnay-tuulettimen oikeasta ja turvallisesta käytöstä.

Älä asenna laitetta itse. (Tällaisissa tapauksissa emme voi taata laitteen turvallisuutta ja oikeaa toimintaa.)

Jos verkkojohto vahingoittuu, on tuotteen valmistajan, huoltoedustajan tai vastaavan pätevän henkilön vaihdettava se vaaran välttämiseksi. (vain VL-100U5-E)

- Ota yhteyttä jälleenmyyjään.

### Asiakkaalle

| Sisältö                               | Sivu |
|---------------------------------------|------|
| Turvaohjeet.....                      | 1    |
| Laitetta käytettäessä.....            | 3    |
| Ominaisuudet .....                    | 4    |
| Osien nimet .....                     | 4    |
| Ennen Lossnayn käynnistämistä ...     | 4    |
| Käyttö .....                          | 5    |
| Jos päällesi puhaltaa kylmää ilmaa... | 5    |
| Huolto .....                          | 6    |
| Vianmääritys.....                     | 8    |
| Tekniset tiedot.....                  | 9    |
| Myynnin jälkeinen palvelu.....        | 9    |

### Turvaohjeet

Väärästä käsittelystä aiheutuvat vaarat ja niiden vakavuus ilmaistaan seuraavilla merkeillä.

#### Varoitus:

Tämä koskee sellaista laitteen virheellistä käyttötapaa tai toimintaa, joka saattaa aiheuttaa kohtalokkaan tai vakavan vamman.

#### Huomautus:

Tämä koskee sellaista laitteen virheellistä käyttötapaa tai toimintaa, joka saattaa aiheuttaa vamman tai vahinkoja kodillesi, huonekaluille jne.

#### Varoitus



Kielletty

- Älä leikkaa, vaurioita tai muuta fyysisesti virtajohtoa<sup>\*1</sup> tai altista sitä kohtuuttomalle taittamiselle, vetämiselle, vääntämiselle niputukselle.
- Jos teet näin, tämä saattaa vaurioittaa johtoa ja aiheuttaa tulipalon tai sähköiskun.
- Älä kytke tai katkaise Lossnayn virtakytkintä, jos helposti syttyvää kaasua vuotaa.
- Sähköliitännöistä lähtöisin olevat kipinät saattavat aiheuttaa räjähdyksiä. Avaa ikkuna ja tuuleta huone.



Älä pura

- Älä yritä purkaa laitetta työkaluilla tai yritä muuttaa sen rakennetta.
- Seurauksena voi olla tulipalo, sähköisku tai vamma.



Käyttö kielletty veden läheisyydessä.

- Älä anna laitteen kastua.
- Seurauksena saattaa olla tulipalo tai sähköisku.



Älä kosketa märin käsin.

- Älä käsittele virtapistoketta<sup>\*1</sup> märin käsin.
- Seurauksena saattaa olla sähköisku.



Annettuja ohjeita on noudatettava.

- Käytä laitetta nimellisjännitteellä.
- Jos tätä ei noudateta, seurauksena saattaa olla sähköisku.
- Tarkasta, että virtapistokkeessa ei ole pölyä<sup>\*1</sup>.
- Pölyinen virtapistoke saattaa synnyttää tulipalon aiheuttavan oikosulun.
- Työnnä pistoke<sup>\*1</sup> hyvin paikalleen pistorasiaan varmistaen, että se ei jää löysälle.
- Löysästi kiinnitetty pistoke voi aiheuttaa sähköiskun tai tulipalon.
- Sammuta virtakatkaisijat tai irrota virtapistoke<sup>\*1</sup> seinäpistorasiasta huollon ajaksi.
- Jos virtaa kulkee laitteeseen, tästä saattaa olla seurauksena sähköisku tai palovammoja.

- **Jos laite rikkoutuu tai esiintyy muunlainen toimintahäiriö, lopeta käyttö välittömästi.**
  - Käytön jatkaminen saattaa aiheuttaa savua, tulipalon, sähköiskun tai vammoja.
- \* Sammuta virtakatkaisija välittömästi tai irrota virtajohto\*<sup>1</sup> seinäpistorasiasta. Ota sitten yhteyttä ostoliikkeeseen tarkastusta ja korjausta varten.
 

<Esimerkkejä toimintahäiriöistä ja rikkoutumisista>

  - Terät eivät käänny, kun virta on päällä.
  - Laitteesta kuuluu outoja ääniä tai se tärisee, kun se on käynnissä.
  - Terät pyörivät hitaasti tai epäsäännöllisesti. (Moottoreille on suoritettava määräaikaishuolto.)
  - Haistat palaneen hajua.
  - Laitteen kiinnitys on syöplynyt tai vaurioitunut.
- **Varmista, että ulkopuolella oleva ilmanottoaukko sijaitsee niin, että siitä ei pääse sisään palavia kaasuja tai muita pakokaasuja.**
  - Jos sisälle menevä ilma ei ole raitista, huoneesta saattaa loppua happi.

- **Käytä laitteen huollon aikana käsineitä.**
  - Mikäli käsineitä ei käytetä, tästä voi seurata vammoja.
- **Kiinnitä osat uudelleen tiukasti huollon jälkeen.**
  - Jos laite putoaa, tästä saattaa aiheutua vammoja.
- **Älä koskaan irrota virtapistoketta <sup>\*1</sup> vetämällä johdosta. Ota aina kiinni itse pistokkeesta.**
  - Jos näin ei tehdä, voit saada sähköiskun oikosulusta.
- **Irrota virtapistoke pistorasiasta, <sup>\*1</sup> kun laitetta ei aiota käyttää pitkähköön aikaan.**
  - Muuten eristeet heikkenevät, mistä on seurauksena sähköisku tai oikosulusta syttynyt tulipalo.
- **Jos ulkoilman lämpötila on kylmä tai ulkona tuulee tai sataa lunta tai vettä voimakkaasti tai ulkona on sumua tai hienoa lunta, kytke Lossnay pois päältä ja sulje manuaalinen suljin.**
  - Vesi tai lumi saattaa työntää Lossnay-tuulettimeen tuloilmaa, mikä voi aiheuttaa säävaurioita.

- **Laitetta eivät saa käyttää lapset tai henkilöt joiden fyysiset, tuntoaistimukselliset tai henkiset kyvyt ovat heikentyneet, ilman että heitä ohjataan laitteen käytössä tai opastetaan siinä. Lapsia tulee valvoa, jotta varmistetaan, etteivät he leiki laitteella.**

(Yli 8-vuotiaat lapset tai henkilöt joiden fyysiset, tuntoaistimukselliset tai henkiset kyvyt ovat heikentyneet tai joilla ei ole kokemusta tai laitteen tuntemusta, jos heitä ohjataan laitteen turvallisessa käytössä ja he ymmärtävät laitteen käyttöön liittyvät vaarat. Lapset eivät saa leikkiä laitteella. Lapset eivät saa suorittaa puhdistus- tai huoltotoimenpiteitä ilman valvontaa.)

\*1 Koskee ainoastaan mallia VL-100U5-E (Lossnay-tuuletin, jossa on pistokkeellinen virtajohto).

## Huomautus



Kielletty

- **Älä aseta tulipesää laitteesta tulevan ilman tielle.**
  - Riittämätön palaminen saattaa aiheuttaa onnettomuuden.
- **Älä käytä laitetta erittäin kuumissa paikoissa (40 °C tai enemmän) tai paikoissa, joissa on rasvankäryä tai jossa se voi joutua kosketuksiin orgaanisten liuotteiden kanssa tai avotulen läheisyydessä.**
  - Seurauksena saattaa syttyä tulipalo.
- **Laitetta ei saa kiinnittää kattoon.**
  - Jos laite putoaa, tämä saattaa aiheuttaa vammoja.



ÄLÄ kosketa.



ÄLÄ käytä kylvyn tai suihkun aikana.



Annettuja ohjeita on noudatettava.

- **Laitteen toimiessa sen sisällä pyörii tuuletin. Älä koskaan pane mitään laitteen sisään sen toimiessa.**
  - Seurauksena saattaa aiheutua vammoja.
- **Älä käytä laitetta kylpyhuoneessa tai muussa erittäin kosteassa paikassa.**
  - Seurauksena saattaa olla sähköisku tai vamma.
- **Varmista, että laite ja sitä ulkoisilta sääolosuhteilta suojaavat kannet on kiinnitetty hyvin.**
  - Laitteen sisään pääsevä sadevesi saattaa aiheuttaa sähköiskun, tulipalon tai sisäisten osien kastumisen.
- **Jos käytät huollossa tikkaita, varmista, että asetat ne tasaiselle maaperälle, jossa niiden alla ei ole mitään.**
  - Tikkaiden kaatumisesta voi seurata vammoja.

# Laitetta käytettäessä

## ■ Kun laitetta käytetään talvella, Lossnay siirtää sisäilman lämpöä kylmään ulkoilmaan samalla, kun se tuo ulkoilmaa sisään.

Jos ulkoilman lämpötila on alle  $-10\text{ }^{\circ}\text{C}$ , paneeliin tai laitteen sisälle saattaa muodostua tiivistymistä.

Koska tiivistymisen ja jäätyminen muodostuminen vaihtelee sisäilmassa, ilmanvirrassa, jne. tapahtuvien pienten vaihtelujen vuoksi, vaihda toimintotilaa tai lopeta laitteen käyttö, jos olosuhteet näin vaativat.

## ■ Tarkasta ennen käyttöä, että laite on kiinnitetty kunnolla.

### - Onko Lossnay kiinnitetty seinään?

- Lossnay on suunniteltu kiinnitettäväksi ainoastaan seinälle. Jos se kiinnitetään kattoon, se saattaa pudota.

### - Onko ulkoseinään kiinnitetty erityinen suoja?

- Jos suoja ei asenneta, laitteeseen saattaa päästä tuuli ja sade, jotka saattavat vaurioittaa sitä.

## ■ Noudata seuraavia huomautuksia Lossnay-tuuletinta käytettäessäsi.

### - Älä aseta mitään laitteen läheisyyteen.

- Ilman anto- ja ottoaukot saattavat tukkeutua ja Lossnay-elementin huolto vaikeutua.  
- Virtapistokkeen irrottaminen seinäpistorasiasta saattaa käydä mahdottomaksi (malleille, joissa on virtapistoke).

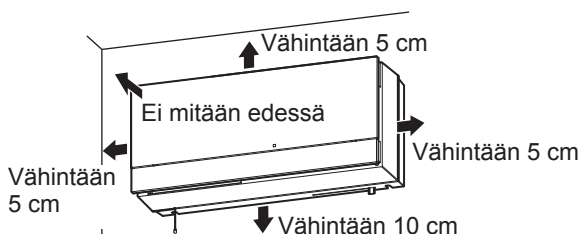

### - Kun objekti (kuten kirjahylly tai lipasto) asetetaan suoraan laitteeseen, suuntaa tuuletuspelti vaakasuuntaisesti.

- Tämän laiminlyömisestä saattaa seurata oikosulku.  
- Tuuli saattaa puhaltua objektia vasten ja se saattaa likaantua.

### - Älä suuntaa aerosolisuihkeita (kuten esim. hyönteismyrkkyisuihkeita, hiuskiinnikkeitä tai puhdistussuihkeita) suoraan laitteeseen.

- Paneeli saattaa heikentyä tai vahingoittua.

### - Älä tuki paneelia.

- Riittävä ilmanvaihto saattaa estyä.

### - Älä vedä johtoa vinosti.

(vain VL-100U5-E).

- Laite ei toimi oikein.

### - Sammuta Lossnay ja sulje sen sammutuslaite seuraavissa tapauksissa.

- Jos ulkoilma on kylmää, tuulet ovat voimakkaita, lunta tai vettä sataa rankasti, ulkona on voimakas sumu tai hienoa lunta sataa. (Vesi tai lumi saattaa työntää Lossnay-tuulettimen tuloilmaa, mikä voi aiheuttaa säävaurioita.)

- Puhdistuksen ja tarkistuksen aikana

(Pysäytä Lossnay tilapäisesti ja jatka toimintaa myöhemmin.)

## ■ Mitsubishi suosittelee kiinnittämään Lossnay-tuulettimen etäälle sängystä.

Jos laite on liian lähellä, saatat kuulla käyttömelua tai tuntee kylmää ilmaa tulevan sänkyyn.

## ■ Ulkosuojan ritilän aukkoja pienemmät ötokät saattavat tunkeutua laitteeseen.

## ■ Moottori ja ilmansuodatin vaativat määräaikaishuoltoa (vaihto).

Vaihtoaika saattaa vaihdella käytön tiheydestä riippuen.

## Ominaisuudet

### Mitsubishin Lossnay-tuuletin,

#### Lossnay-tuulettimen käyttö

Lossnay siirtää likaista sisäilmaa ulos (poistaa sen) ja tuo puhdasta ilmaa ulkoa (luo tuuletuksen).

Kun se toimittaa ilmaa se muuttaa ulkoilman lämpötilan lähemmäksi huoneenlämpötilaa (toimii lämmönvaihtimena).

- \* Lossnay ei ole ilmastointilaitte. Se on tuuletin, joka vaihtaa lämpöä samalla kun se tuulettaa.
- ◆ Koska se ei ainoastaan lähetä sisäilmaa ulos vaan tuo myös raitista ilmaa sisään se toimii hyvin tiivistetyissä kodeissa.
- ◆ Koska se on lämmönvaihdin, se lämmittää ja jäädyttää alhaisimmilla kustannuksilla kuin tuulettimet, jotka pääasiassa vain poistavat ilmaa.
- ◆ Sisäänrakennetut suodattimet vähentävät pölyn, siitepölyn ja muiden hiukkasten määrää ulkoa sisään tulevasta ilmasta.
- ◆ Lossnay-ytimen jäätyminen tai vahingoittuminen estämiseksi lopeta laitteen käyttö, jos ulkoilman lämpötila putoaa alle  $-10\text{ }^{\circ}\text{C}$  asteen tai huoneen kosteuspitoisuus nousee yli 40 %. (Muut lämpötilaa ja kosteutta koskevat tiedot perustuvat taulukkoon 1.)

Taulukko 1

| Ulkoilman lämpötila ( °C) | -10            | -15 | -20 | -25 |    |
|---------------------------|----------------|-----|-----|-----|----|
| Sisällä                   | Lämpötila (°C) | 20  | 20  | 20  | 15 |
|                           | Kosteus (%)    | 40  | 35  | 30  | 30 |

## Osien nimet

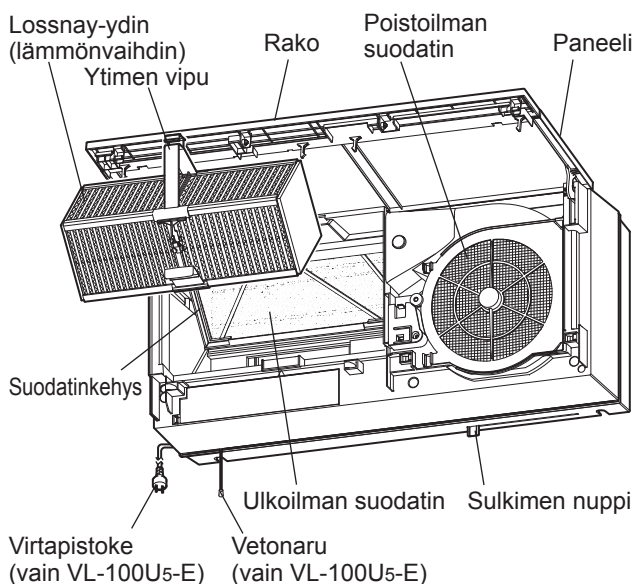

## Ennen Lossnayn käynnistystä

### Virran päälle kytkemisen valmisteleminen

1. Kytke suojakatkaisin päälle jakotaulusta.

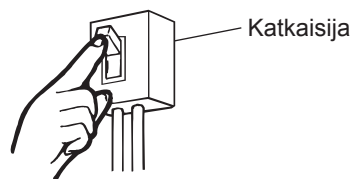

2. Pane pistoke pistorasiaan. (vain VL-100U5-E)

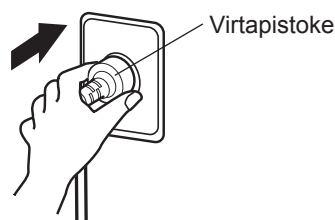

# Käyttö

## Huom.!

- Pysäytä Lossnay seuraavissa tapauksissa ja sulje suljin siirtämällä sen nappi manuaalisesti vasemmalle (kiinni olevaan asentoon).

- Jos ulkoilma on kylmää, tuulet ovat voimakkaita, lunta tai vettä sataa rankasti, ulkona on voimakas sumu tai hienoa lunta sataa. (Vesi tai lumi saattaa työntää Lossnay-tuulettimen tuloilmaa, mikä voi aiheuttaa säävaurioita.)

- Puhdistuksen ja tarkistuksen aikana

1. Siirrä suljimen nappi auki olevaan asentoon.

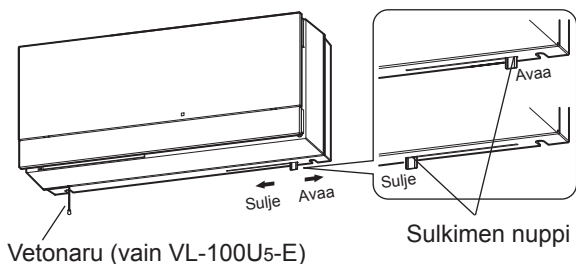

## Jos päällesi puhaltaa kylmää ilmaa

Jos kylmää ilmaa puhaltaa suoraan päällesi, käännä tuuletuspelti itseäsi kohti vaihtaaksesi ilmavirran suunta pystysuorasta vaakasuoraan. (Siirrä manuaalisesti.)

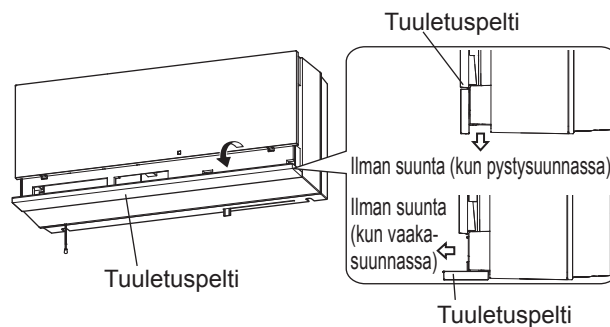

## Huom.!

- Varmista, että suljimen nappi on avoimessa asennossa ja käytä sitten laitetta.

## VL-100U5-E

2. Toimintatilojen vaihtaminen (ilmavirta)

Vaihda asennosta HI asentoon LO ja Off vetämällä narusta.

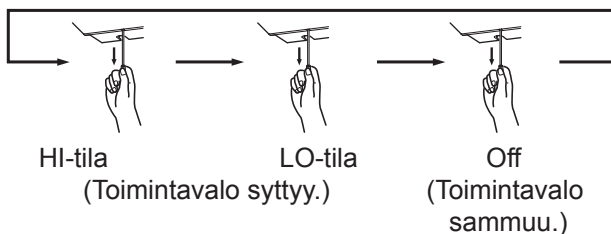

## VL-100EU5-E

2. Säätökytkimien käyttö.

Virtakytkin  
(On-Off)

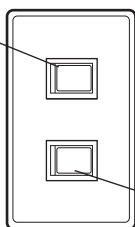

Ilmavirran kytkin  
(Hi-Lo -tuulettimen  
nopeus)

\* Edellä esitetyt kytkimet ovat vain esimerkkejä. Toiminnot ja merkkivalot saattavat erota asennetuista kytkimistä riippuen.



# Huolto

Lossnay-tuulettimen käyttöiän pidentämiseksi puhdista kertynyt lika ja pöly ilmansuodattimesta ja Lossnay-ytimestä **ainakin joka kuudes kuukausi**.

## ⚠️ Varoitus:

- **Sammuta virtakatkaisijat tai irrota virtapistoke huollon ajaksi seinäpistorasiasta (malli VL-100U5-E).**
- Jos virtaa kulkee laitteeseen, tästä saattaa olla seurauksena sähköisku tai palovammoja.

## ⚠️ Huomautus:

- **Käytä laitteen huollon aikana käsineitä.**
- Mikäli käsineitä ei käytetä, tästä voi seurata vammoja.
- **Jos käytät huollossa tikkaita, varmista, että asetat ne tasaiselle maaperälle, jossa niiden alla ei ole mitään.**
- Tikkaiden kaatumisesta voi seurata vammoja.

## Suodattimien ja Lossnay-ytimen irrotus ja puhdistus

### 1. Sammuta laite.

- 1) Sammuta Lossnay.
- 2) Sammuta virtakatkaisijat tai irrota virtapistoke huollon ajaksi seinäpistorasiasta (malli VL-100U5-E).

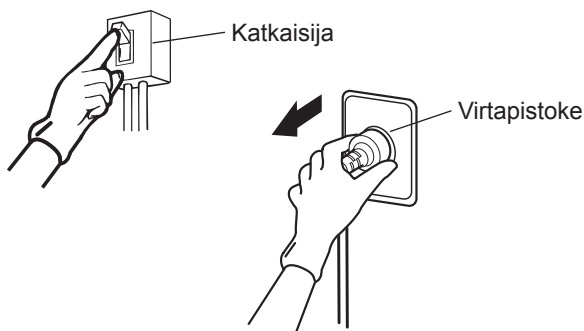

### 2. Avaa paneeli.

Avaa lujasti koko matkalta.

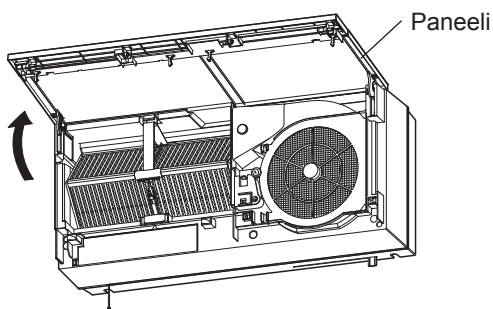

### 3. Irrota Lossnay-ydin.

Paina Lossnay-ytimen vivun piikkiä ja irrota ydin vetämällä vipua itseesi päin.

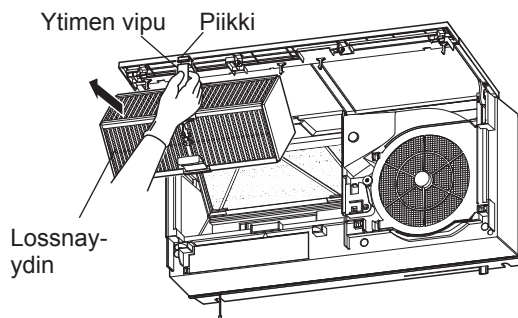

### 4. Irrota ulkoilman suodatin.

- 1) Paina suodatinkehiksen piikkiä ja vedä suodatinta itseesi päin, kunnes se irtoaa päälaitteen suodatinkehyksestä.
- 2) Irrota ulkoilman suodatin suodatinkehyksestä.

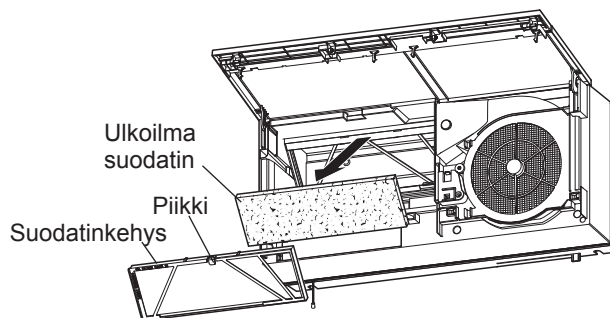

### 5. Puhdistus

#### Ulkoilman suodattimen puhdistus

Puhdistus:

Puhdista pöly pölynimurilla ja pese se sitten kädenlämpöisellä (maks. 40 °C) vedellä tai miedolla pesunesteellä. Poista kosteus pyyhkimällä se perusteellisesti.

Vaihto:

Käytä vaihtosuodattimena erikseen myytävää vaihto-osaa (P-100F5-E). Vaihda suodatin, kun sitä on noin 5-6 kertaa.

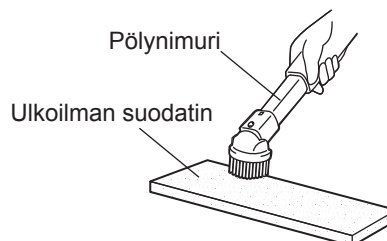

## Poistoilman suodattimen vaihto

Puhdista pöly pölynimurilla.

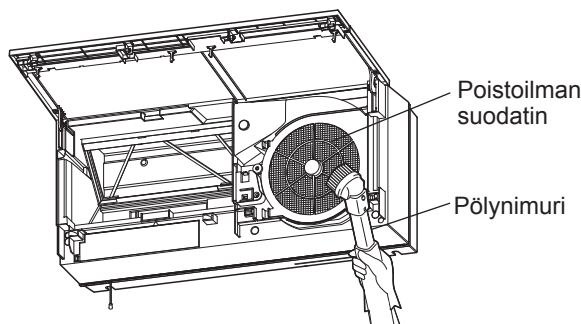

### Huom.!

- Älä paina pintaa vasten johtoja, ruuviavaimia tai pölynimureita, joissa on kova suutin. (Tämä saattaa vaurioittaa suodatinta.)

## Lossnay-ytimen puhdistaminen

Puhdista Lossnay-yhdin vähintään kerran vuodessa.

Poista pinnalla oleva lika ja pöly pölynimurilla.

- Aseta pölynimurin suutin kevyesti pintaa vasten.

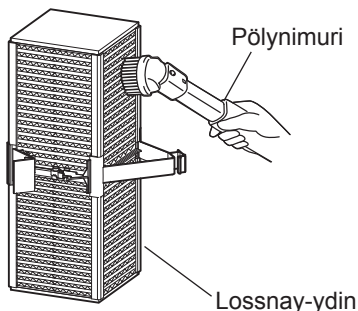

### Huom.!

- Älä päästä vettä, kemikaaleja tai paloherkkiä aineita Lossnay-ytimeen.
- Älä aseta Lossnay-ydintä avotulen läheisyyteen.
- Älä paina pintaa vasten johtoja, ruuviavaimia tai pölynimureita, joissa on kova suutin.

## 6. Huollon jälkeinen asennus ja tarkastus

Kiinnitä suodatin ja Lossnay-ydin paikalleen päinvastaisessa järjestyksessä kuin ne irrotettiin.

### ⚠Huomautus

- **Kiinnitä osat tiukasti takaisin paikalleen huollon jälkeen.**

- Jos laite putoaa, tästä saattaa aiheutua vammoja.

1. Kiinnitä ulkoilman suodatin. (Katso sivu 5.)

- Pane ulkoilman suodatin suodatinkehukseen ja kiinnitä päälaitteeseen. (Älä sekoita ylä- ja alaosa keskenään.)

2. Kiinnitä Lossnay-ydin.

- (1) Ripusta Lossnay-ytimen alaosan keskikohta päälaitteen salpaa.

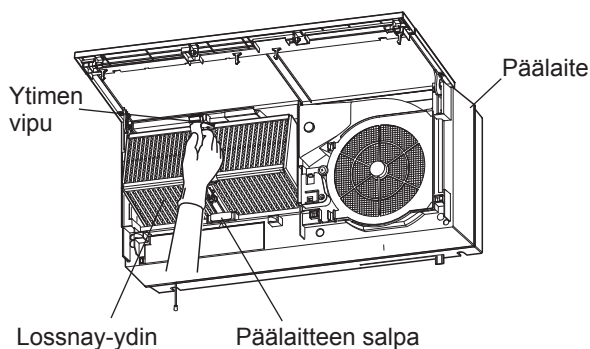

- (2) Paina ytimen vivun yläosa paikalleen päälaitteeseen, kunnes kuulet napsahduksen.

### Huom.!

- **Varmista, että keskikohta koskettaa vivun ylä- ja alaosan ja ytimen kaksi päätä asetetaan kokonaan sisään.**

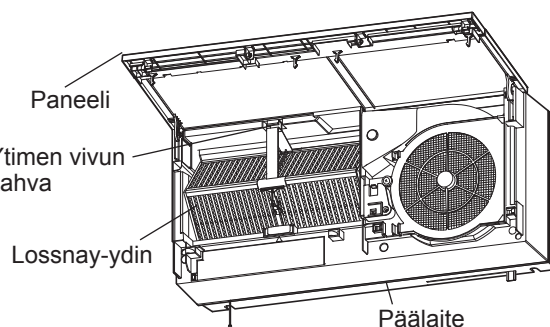

3. Sulje paneeli.

Heilauta paneeli kiinni, kunnes kuulet napsahduksen.

4. Kytke virtakatkaisija päälle tai kytke virtapistoke seinäpistorasiaan (malli VL-100U5-E).

5. Kytke virta päälle.

6. Tarkasta asentamisen jälkeen seuraavaa.
- Onko päälaitte ja paneeli kiinnitetty tiukasti?
  - Kuuluuko laitteesta epätavallista ääntä?
  - Tuleeko laitteesta ilmaa? (Tarkasta laite sen toimiessa. Varmista, että suljin on auki.)

## Paneelin/päälaitteen puhdistus

Jos paneeli tai päälaitte likaantuu, pyyhi se mietoon pesunesteeseen ja kädenlämpöiseen veteen (maks. 40 °C) kastetulla ja hyvin kuivaksi väännetyllä rievulla ja pese rievusta sitten siihen jäänyt pesuaine.

## Huom.!

- **Seuraavien aineiden käyttö saattaa pilata pinnan tai aiheuttaa värimuutoksia:**
  - maalitinneri, alkoholi, bentseeni, bensiini, kerosiini, suihkeet, alkaliset hankausaineet, kemialliset puhdistusaineet tai hiovaa hankausainetta sisältävät pesuaineet, kuten puhdistusaineet.
- **Puhdista kaikki pöly pistokkeesta. (vain VL-100U5-E)**

## Vianmääritys

Tarkasta laite, jos seuraavanlaisia ongelmia esiintyy. Jos vikaa ei ole kuvattu seuraavassa tai vika jatkuu tarkastuksen jälkeen, sammuta suojakatkaisin jakotaulussa tai irrota VL-100U5-E pistokkeen pistorasiasta. Ota sitten yhteyttä jälleenmyyjään.

| Malli                     | Ongelma   | Syy  | Tarkasta seuraavat  | Sivu |
|---------------------------|---|--|---|------|
| VL-100U5-E<br>VL-100EU5-E | Laite ei toimi.   | Päälaitteessa ei virtaa.   | Tarkasta virtapistoke. (vain VL100U5-E)<br>Varmista, onko virrankatkaisin lauennut.<br>Varmista, että ei ole virtakatkosta. | 4    |
|                           | Laite on äänekkäämpi.<br>Laite on äänekäs.  | Paneelia tai ulkoilman suodatinta ei ole kiinnitetty hyvin.  | Kiinnitä paneeli tai suodatin.  | 7    |
|                           |   | Ulkoilman suodatin on tukossa.   | Puhdista suodatin.  | 6    |
|                           | Se on kylmä eikä suljin liiku.  | Ulkoilman lämpötila, sisäilman lämpötila ja kosteus ovat saattaneet aiheuttaa sulkimen jäätyksen paikalleen.           | Sammuta Lossnay, kunnes lämpötilat nousevat ja jatka sitten käyttöä.  | —    |
|                           | Laitteesta tulee ilmaa vähemmän kuin tavallisesti.  | Ulkoilman suodatin on tukossa.   | Puhdista suodatin.  | 6    |
|                           | Tuleva ilma tuntuu kylmältä.  | Ulkoilman lämpötila on pudonnut.   | Sammuta laite tilapäisesti ja sulje suljin tilanteen mukaisesti.<br>Vaihtoehtoisesti voit muuttaa tuuletuspellin suuntaa.   | 5    |
|                           | Laitteesta ei tule ilmaa.<br>Laitteesta tulee vain vähän ilmaa.   | Lossnay on lämpöä vaihtava tuuletin, joten ilmamäärä on alhaisempi kuin tavallisella tuulettimella. Tämä on normaalia. | —   | —    |
|                           |   | Suljin sulkeutuu.  | Avaa suljin.  | 5    |
|                           | Laite on äänekäs.   | Suljin sulkeutuu.  | Avaa suljin.  | 5    |
| Paneeli ei sulkeudu.      | Lossnay-ydintä tai ilmansuodatinta ei ole kiinnitetty oikein. (Komponentti on pois paikaltaan tai se pantu paikalleen väärin päin.) | Kiinnitä komponentti oikein.   | 7   |      |
| VL-100EU5-E               | Toiminto ei vastaa seinäkytkimen toimintoa.   | Johdotus on väärin.  | Ota yhteyttä jälleenmyyjään.  | —    |

## Tekniset tiedot

| Malli   | Syöttöjännite [V] | Taajuus (Hz) | Lovi | Virrankulutus (W) | Ilmamäärä (m <sup>3</sup> /hr) | Lämpötilan vaihdon tehokkuus (%) | Melu (dB) | Paino (kg) |
|---|-------------------|--------------|------|-------------------|--------------------------------|----------------------------------|-----------|------------|
| VL-100U <sub>5</sub> -E<br>VL-100EU <sub>5</sub> -E | 220               | 50           | HI   | 30                | 100                            | 73                               | 36,5      | 7,5        |
|   |                   |              | LO   | 13                | 55                             | 80                               | 24        |            |
|   | 230               | 50           | HI   | 31                | 105                            | 73                               | 37        |            |
|   |                   |              | LO   | 15                | 60                             | 80                               | 25        |            |
|   | 240               | 50           | HI   | 34                | 106                            | 72                               | 38        |            |
|   |                   |              | LO   | 17                | 61                             | 79                               | 27        |            |
| 220   | 60                | HI           | 34   | 103               | 73                             | 38                               |           |            |
|   |                   | LO           | 17   | 57                | 80                             | 25                               |           |            |

\* Meluarvot saattavat poiketa mainituista riippuen huoneen rakenteesta.

## Myynnin jälkeinen palvelu

Ota yhteyttä jälleenmyyjään tämän Lossnay-tuotteen myynnin jälkeisiin palveluihin liittyen.

- Jos kuulet outoja ääniä tai ilmaa ei kulje tai joitakin muita ongelmia ilmenee, kytke virta pois päältä ja ota yhteyttä jälleenmyyjääsi. Ota yhteyttä jälleenmyyjään tarkastustyön tai korjaustyön kustannuksiin liittyen.

**MITSUBISHI ELECTRIC CORPORATION**

## Εξαεριστήρας Mitsubishi Lossnay

ΜΟΝΤΕΛΟ:

**VL-100U5-E** (Τύπος με κορδόνι)

**VL-100EU5-E** (Τύπος με επίτοιχο διακόπτη)

## Οδηγίες Λειτουργίας

## Για τον πελάτη

Διαβάστε προσεκτικά αυτές τις οδηγίες για να εξασφαλίσετε την ασφαλή και σωστή χρήση.

Προτού προχωρήσετε στη λειτουργία, βεβαιωθείτε ότι διαβάσατε τις "Προφυλάξεις ασφαλείας", επειδή σας εξηγούν πως να λειτουργείτε τον εξαεριστήρα Lossnay κατάλληλα και με ασφάλεια.

Μην εγκαθιστάτε τη μονάδα μόνοι σας. (Η ασφάλεια και η απόδοση σε αυτή την περίπτωση δεν είναι εγγυημένες.)

Εάν το καλώδιο τροφοδοσίας παρουσιάσει ζημιά, πρέπει να αντικατασταθεί από τον κατασκευαστή, το εξουσιοδοτημένο συνεργείο συντήρησης ή από εξειδικευμένα άτομα για την αποφυγή οποιουδήποτε κινδύνου. (VL-100U5-E μόνο)

- Επικοινωνήστε με τον προμηθευτή σας.

| Περιεχόμενα                                | Σελίδα |
|--|--------|
| Προφυλάξεις ασφαλείας .....                | 1      |
| Όταν χρησιμοποιείτε τη μονάδα              | 3      |
| Χαρακτηριστικά.....                        | 4      |
| Ονομασία των εξαρτημάτων .....             | 4      |
| Προτού θέσετε σε λειτουργία τον Lossnay .. | 4      |
| Λειτουργία.....                            | 5      |
| Εάν σας φυσάει κρύος αέρας ..              | 5      |
| Συντήρηση.....                             | 6      |
| Αντιμετώπιση προβλημάτων .....             | 8      |
| Προδιαγραφές .....                         | 9      |
| Υπηρεσίες μετά την πώληση .....            | 9      |

## Προφυλάξεις ασφαλείας

Οι κίνδυνοι που δημιουργούνται από κακομεταχείριση και η σοβαρότητά τους υποδεικνύονται από τους παρακάτω δείκτες.

### ⚠ Προειδοποίηση:

Αυτό ισχύει για κακό χειρισμό ή δυσλειτουργίες του προϊόντος που θα μπορούσαν να οδηγήσουν σε θανατηφόρο ή σοβαρό τραυματισμό.

### ⚠ Προσοχή:

Αυτό ισχύει για κακό χειρισμό ή δυσλειτουργίες του προϊόντος που θα μπορούσαν να οδηγήσουν σε τραυματισμό ή ζημιά στο σπίτι σας, στις οικιακές κ.λπ.

### ⚠ Προειδοποίηση



Απαγορεύεται

- Μην κόβετε, προκαλείτε φθορές ή τροποποιείτε το καλώδιο τροφοδοσίας\*1 ή το υποβάλετε σε υπερβολική κάμψη, τράβηγμα, συστροφή ή δέσιμο.
- Μπορεί να προκαλέσετε βλάβη στο καλώδιο, με αποτέλεσμα την εκδήλωση φωτιάς ή ηλεκτροπληξίας.
- Μην ενεργοποιείτε ή απενεργοποιείτε το διακόπτη του Lossnay εάν υπάρχει διαρροή εύφλεκτου αερίου.
- Σπινθήρες από ηλεκτρικές επαφές μπορεί να προκαλέσουν εκρήξεις.
- Ανοίξτε ένα παράθυρο για να αεριστεί ο χώρος.



ΜΗΝ αποσυναρμολογείτε

- Μην αποσυναρμολογείτε τη μονάδα με τέτοιον τρόπο που να απαιτεί τροποποίηση ή εργαλεία.
- Μπορεί να προκληθεί φωτιά, ηλεκτροπληξία ή τραυματισμός.



Μην το εκθέτετε σε νερό

- Μην αφήνετε τη μονάδα να βραχεί.
- Μπορεί να προκληθεί φωτιά ή ηλεκτροπληξία.



Όχι βρεγμένα χέρια

- Μη συνδέετε ή αποσυνδέετε το ρευματολήπτη\*1 με βρεγμένα χέρια.
- Μπορεί να προκληθεί ηλεκτροπληξία.



Πρέπει να ακολουθήσετε τις παρεχόμενες οδηγίες.

- Συνδέστε τη μονάδα στην προβλεπόμενη τάση.
- Μπορεί να προκληθεί φωτιά ή ηλεκτροπληξία.
- Βεβαιωθείτε ότι δεν υπάρχει σκόνη στο ρευματολήπτη\*1.
- Ένας σκονισμένος ρευματολήπτης μπορεί να προκαλέσει φωτιά λόγω βραχυκυκλώματος.
- Βάλτε το ρευματολήπτη\*1 εντελώς μέσα στην πρίζα, και βεβαιωθείτε ότι δεν είναι χαλαρός.
- Η χαλαρή προσαρμογή μπορεί να προκαλέσει βραχυκύκλωμα ή φωτιά.
- Να κατεβάζετε πάντα τους ασφαλειοδιακόπτες ή να αποσυνδέετε το ρευματολήπτη\*1 από την πρίζα προτού εκτελέσετε κάποια εργασία συντήρησης.
- Μπορεί να προκληθεί ηλεκτροπληξία ή έγκαυμα εάν υπάρχει τροφοδοσία ρεύματος.



- Σε περίπτωση δυσλειτουργίας ή βλάβης της μονάδας σταματήστε άμεσα τη χρήση της.
  - Εάν συνεχίσετε να χρησιμοποιείτε τον Lossnay μπορεί να προκληθεί καπνός, φωτιά, ηλεκτροπληξία ή τραυματισμός.
- \* Κατεβάστε έγκαιρα τον ασφαλειοδιακόπτη ή αποσυνδέστε το ρευματολήπτη\*<sup>1</sup> από την πρίζα. Στη συνέχεια επικοινωνήστε με το κατάστημα αγοράς για επιθεώρηση και επισκευή.
 

<Παραδείγματα δυσλειτουργίας ή βλάβης>

  - Τα πτερύγια δεν περιστρέφονται κατά την ενεργοποίηση της μονάδας.
  - Η μονάδα παράγει περίεργους θορύβους ή δονήσεις κατά τη λειτουργία.
  - Η περιστροφή των πτερυγίων είναι αργή ή μη ομαλή. (Τα μοτέρ απαιτούν περιοδική συντήρηση.)
  - Υπάρχει οσμή καμένου.
  - Η βάση της μονάδας είναι διαβρωμένη ή κατεστραμμένη.
- Βεβαιωθείτε ότι το άνοιγμα εισαγωγής εξωτερικού αέρα είναι έτσι τοποθετημένο ώστε να μην απορροφά καυσαέρια ή άλλες αναθυμιάσεις.
  - Αν ο εισερχόμενος αέρας δεν είναι καθαρός, ίσως εξαντληθεί το οξυγόνο μέσα στο δωμάτιο.
- Εάν χρησιμοποιήσετε μια σκάλα για τη συντήρηση, βεβαιωθείτε ότι την τοποθετήσατε σε επίπεδο έδαφος & ότι δεν υπάρχει τίποτα από κάτω.
  - Μπορεί να προκληθεί τραυματισμός από πτώση πάνω σε κάποιο αντικείμενο.
- Να φοράτε γάντια κατά τη συντήρηση της μονάδας.
  - Εάν δεν φοράτε γάντια μπορεί να προκληθεί τραυματισμός.
- Μετά τη συντήρηση, επανατοποθετήστε σωστά τα εξαρτήματα.
  - Μπορεί να προκληθεί τραυματισμός από τυχόν πτώση της μονάδας.
- Ποτέ μην αποσυνδέετε το ρευματολήπτη\*<sup>1</sup> τραβώντας τον από το καλώδιο. Πάντα να τραβάτε τον ίδιο το ρευματολήπτη.
  - Μπορεί να προκληθεί ηλεκτροπληξία, βραχυκύκλωμα ή φωτιά.
- Να κατεβάζετε πάντα τους ασφαλειοδιακόπτες ή να αποσυνδέετε το ρευματολήπτη\*<sup>1</sup> από την πρίζα σε μεγάλες περιόδους αδράνειας.
  - Σε αντίθετη περίπτωση μπορεί να προκληθεί ηλεκτροπληξία από φθαρμένη μόνωση ή φωτιά από βραχυκύκλωμα.
- Εάν ο εξωτερικός αέρας είναι κρύος, ο άνεμος δυνατός, έχει δυνατή χιονόπτωση ή βροχόπτωση, είτε υπάρχει ομίχλη ή χιονόνερο, απενεργοποιήστε τον Lossnay και κλείστε το χειροκίνητο αεροφράκτη.
  - Το νερό ή το χιόνι μπορεί να διεισδύσει στον Lossnay μαζί με την παροχή αέρα, με αποτέλεσμα να πάθει ζημιά λόγω καιρικών συνθηκών.
- Αυτή η συσκευή δεν προορίζεται για χρήση από άτομα (συμπεριλαμβανομένων των παιδιών) με μειωμένες σωματικές, ψυχοφυσικές ή διανοητικές ικανότητες, ή έλλειψη εμπειρίας και γνώσης, εκτός εάν βρίσκονται υπό επιτήρηση ή τους δοθούν οδηγίες για τη χρήση της συσκευής από άτομο υπεύθυνο για την ασφάλειά τους. Τα μικρά παιδιά θα πρέπει να επιβλέπονται για να εξασφαλίζεται ότι δεν παίζουν με τη συσκευή. (Η συσκευή αυτή μπορεί να χρησιμοποιηθεί από παιδιά ηλικίας από 8 ετών και άνω και από άτομα με μειωμένες σωματικές, αισθητηριακές ή διανοητικές ικανότητες ή έλλειψη εμπειρίας και γνώσης, εφόσον βρίσκονται υπό επιτήρηση ή τους δοθούν οδηγίες για τη χρήση της συσκευής με ασφαλή τρόπο και κατανοήσουν τους ενδεχόμενους κινδύνους. Τα μικρά παιδιά δεν πρέπει να παίζουν με τη συσκευή. Ο καθαρισμός και η συντήρηση χρήστη δεν θα πρέπει να γίνονται από παιδιά χωρίς επίβλεψη.)

\*<sup>1</sup> Αναφέρεται μόνο στον VL-100U5-E (Lossnay με καλώδιο ρευματολήπτη).

## ⚠ Προσοχή



Απαγορεύεται

- Μην τοποθετείτε συσκευές καύσης μέσα στη διαδρομή ροής του αέρα που δημιουργείται από τη μονάδα.
  - Η ατελής καύση μπορεί να προκαλέσει ατυχήματα.

- Μη χρησιμοποιείτε τη μονάδα σε εξαιρετικά θερμές περιοχές (40°C ή περισσότερο), κοντά σε ελεύθερες φλόγες, περιοχές εκτεθειμένες σε ελαιώδη καπνό, ή όπου θα μπορούσε να έρθει σε επαφή με οργανικούς διαλύτες.
  - Μπορεί να προκληθεί φωτιά.

- Μην εγκαθιστάτε τη μονάδα στην οροφή.
  - Μπορεί να προκληθεί τραυματισμός από τυχόν πτώση της μονάδας.

- Ένας ανεμιστήρας περιστρέφεται στο εσωτερικό της μονάδας κατά τη λειτουργία. Ποτέ μην εισχωρείτε αντικείμενα μέσα στη μονάδα κατά τη λειτουργία.
  - Μπορεί να προκληθεί τραυματισμός.

- Μη χρησιμοποιείτε τη μονάδα μέσα σε λουτρό ή άλλο χώρο με πολύ υψηλή υγρασία.
  - Μπορεί να προκληθεί ηλεκτροπληξία ή βλάβη.

- Εγκαταστήστε τα εξωτερικά καλύμματα προστασίας από καιρικές συνθήκες που συνοδεύουν τη μονάδα.
  - Εάν εισχωρήσει βρόχινο νερό στη μονάδα μπορεί να προκληθεί ηλεκτροπληξία, φωτιά ή να βραχούν εσωτερικά εξαρτήματα.



ΜΗΝ αγγίζετε



ΜΗΝ το χρησιμοποιείτε σε μπάνιο ή σε ντους



Πρέπει να ακολουθήσετε τις παρεχόμενες οδηγίες.



## Όταν χρησιμοποιείτε τη μονάδα

### ■ Όταν λειτουργεί το χειμώνα, ο Lossnay μεταφέρει τη θερμότητα του αέρα των εσωτερικών χώρων στον εξωτερικό κρύο αέρα, καθώς φέρνει εξωτερικό αέρα μέσα.

Αυτό σημαίνει ότι όταν ο εξωτερικός αέρας είναι ψυχρότερος από περίπου  $-10^{\circ}\text{C}$ , μπορεί να σχηματιστεί συμπύκνωση ή πάγος στο κάλυμμα ή στο εσωτερικό της μονάδας.

Γεδομένου ότι η συμπύκνωση και ο σχηματισμός παγετού ποικίλλει ανάλογα με τις ανεπαίσθητες αλλαγές στις συνθήκες (εσωτερική υγρασία, ροή αέρα και τα παρόμοια), αλλάξτε τρόπο λειτουργίας ή σταματήστε προσωρινά τη μονάδα όπως υπαγορεύουν οι συνθήκες.

### ■ Βεβαιωθείτε ότι η μονάδα είναι σωστά εγκατεστημένη προτού τη χρησιμοποιήσετε.

#### - Είναι ο Lossnay εγκατεστημένος στον τοίχο;

- Αυτή η συσκευή Lossnay είναι σχεδιασμένη για εγκατάσταση μόνο σε τοίχο. Εάν εγκατασταθεί στην οροφή, μπορεί να πέσει.

#### - Είναι το ειδικό εξωτερικό προστατευτικό κάλυμμα εγκατεστημένο σε εξωτερικό τοίχο;

- Εάν δεν εγκατασταθεί το ειδικό εξωτερικό προστατευτικό κάλυμμα μπορεί ο αέρας και η βροχή να εισέλθουν στη μονάδα και να την καταστρέψουν.

### ■ Τηρείτε τις ακόλουθες προφυλάξεις κατά τη χρήση του Lossnay

#### - Μην τοποθετείτε αντικείμενα γύρω από τη μονάδα.

- Τέτοια αντικείμενα μπορεί να εμποδίσουν τα ανοίγματα εισαγωγής ή εξαγωγής του αέρα ή να εμποδίζουν τη συντήρηση.

- Αυτά επίσης μπορεί να εμποδίζουν την πρόσβαση στην πρίζα (για μοντέλα με ρευματολήπτη).

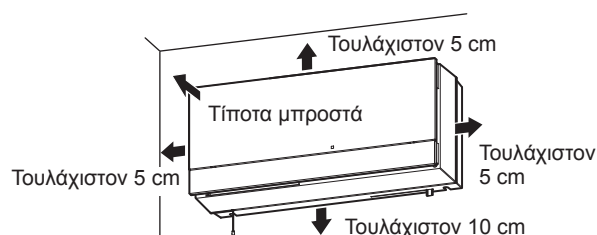

#### - Όταν ένα αντικείμενο (όπως ένα ράφι βιβλίων ή μια συρταριέρα) τοποθετείται ακριβώς κάτω από τη μονάδα, προσανατολίστε την περσίδα οριζόντια.

- Σε διαφορετική περίπτωση μπορεί να προκληθεί βραχυκύκλωμα.

- Ο άνεμος μπορεί να φυσάει προς το αντικείμενο και να το βρωμίσει.

#### - Ποτέ μην χρησιμοποιείτε σπρέι (όπως εντομοκτόνα, σπρέι μαλλιών ή καθαριστικά) απευθείας στη μονάδα.

- Το κάλυμμα μπορεί να παραμορφωθεί, αποδυναμωθεί ή να καταστραφεί.

#### - Μην φράζετε το κάλυμμα.

- Ίσως εμποδιστεί ο επαρκής αερισμός.

#### - Μην τραβάτε το κορδόνι διαγώνια (VL-100U5-E μόνο).

- Η μονάδα δεν θα λειτουργήσει σωστά.

#### - Στις παρακάτω περιπτώσεις, σταματήστε τον Lossnay και κλείστε τον αεροφράκτη του.

- Εάν ο εξωτερικός αέρας είναι κρύος, ο άνεμος δυνατός, έχει δυνατή χιονόπτωση ή βροχόπτωση, είτε υπάρχει πυκνή ομίχλη ή πέφτει χιονόνερο. (Το νερό ή το χιόνι μπορεί να διεισδύσει στον Lossnay μαζί με την παροχή αέρα, με αποτέλεσμα να πάθει ζημιά λόγω καιρικών συνθηκών.)

- Κατά τον καθαρισμό και τις επιθεωρήσεις

(Σταματήστε προσωρινά τον Lossnay, και συνεχίστε τη λειτουργία αργότερα.)

### ■ Η Mitsubishi συνιστά η εγκατάσταση του Lossnay να πραγματοποιείται μακριά από το κρεβάτι.

Εάν η μονάδα είναι πολύ κοντά, μπορεί να ακούτε το θόρυβο λειτουργίας ή να αισθάνεστε τον κρύο αέρα που φυσάει, ενώ βρίσκεστε το κρεβάτι.

### ■ Ζωύφια μικρότερα από τα ανοίγματα της σχάρας του ειδικού εξωτερικού προστατευτικού καλύμματος μπορεί να είναι σε θέση να διεισδύσουν στη μονάδα.

### ■ Το μοτέρ και το φίλτρο αέρα απαιτούν περιοδική συντήρηση (αντικατάσταση).

Ο χρόνος αντικατάστασης μπορεί να διαφέρει ανάλογα με τη συχνότητα της χρήσης.

## Χαρακτηριστικά

**Ο εξαεριστήρας Lossnay, από τη Mitsubishi**

### Λειτουργία του Lossnay

Ο Lossnay μεταφέρει το βρώμικο αέρα εσωτερικού χώρου έξω (απορρίπτοντάς τον) και φέρνει καθαρό αέρα από έξω μέσα (παροχή αέρα).

Όταν τροφοδοτεί αέρα, φέρνει τον εξωτερικό αέρα κοντά στη θερμοκρασία δωματίου (λειτουργώντας ως εναλλάκτης θερμότητας).

\*Ο Lossnay δεν είναι κλιματιστικό. Είναι ένας ανεμιστήρας εξαερισμού που εναλλάσσει θερμότητα καθώς αερίζει.

- ◆ Εφόσον δεν βγάζει μόνο τον εσωτερικό αέρα έξω αλλά επίσης φέρνει φρέσκο αέρα μέσα, λειτουργεί σωστά σε καλά μονωμένα σπίτια.
- ◆ Εφόσον είναι ένας εναλλάκτης θερμότητας, παρέχει θέρμανση και ψύξη σε χαμηλότερο κόστος σε σχέση με τους απλούς εξαεριστήρες.
- ◆ Τα ενσωματωμένα φίλτρα μειώνουν την ποσότητα της σκόνης, γύρης και άλλων σωματιδίων που εισέρχονται στο σπίτι από τον εξωτερικό αέρα.
- ◆ Για να αποφύγετε ψύξη ή καταστροφή του πυρήνα Lossnay, σταματήστε τη μονάδα αν η εξωτερική θερμοκρασία πέσει κάτω από  $-10^{\circ}\text{C}$  και η υγρασία του χώρου ανέβει πάνω από 40%. (Οι άλλες συνθήκες σχετικά με τη θερμοκρασία και την υγρασία βασίζονται στον Πίνακα 1 ως αναφορά.)

Πίνακας 1

| Εξωτερική θερμοκρασία ( $^{\circ}\text{C}$ ) |                                    | -10 | -15 | -20 | -25 |
|--|------------------------------------|-----|-----|-----|-----|
| Εσωτερική                                    | Θερμοκρασία ( $^{\circ}\text{C}$ ) | 20  | 20  | 20  | 15  |
|  | Υγρασία (%)                        | 40  | 35  | 30  | 30  |

## Ονομασία των εξαρτημάτων

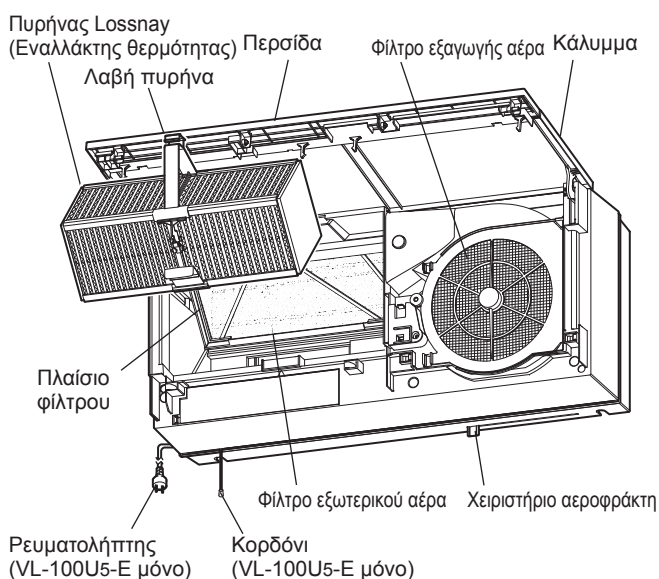

## Προτού θέσετε σε λειτουργία τον Lossnay

### Προετοιμασία για την ενεργοποίηση

1. Σηκώστε τον ασφαλειοδιακόπτη στον πίνακα διανομής.

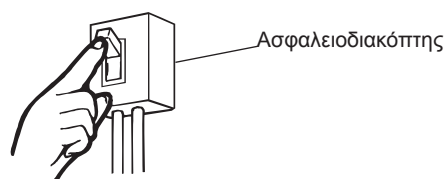

2. Συνδέστε το ρευματολήπτη στην πρίζα. (VL-100U5-E μόνο)

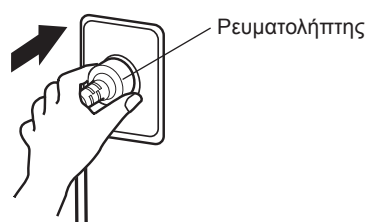

# Λειτουργία

## Σημείωση

- Στις ακόλουθες περιπτώσεις, σταματήστε τον Lossnay και μετακινήστε χειροκίνητα το χειριστήριο αεροφράκτη εντελώς αριστερά (κλειστή θέση) για να κλείσει ο αεροφράκτης.
  - Εάν ο εξωτερικός αέρας είναι κρύος, ο άνεμος δυνατός, έχει δυνατή χιονόπτωση ή βροχόπτωση, είτε υπάρχει πυκνή ομίχλη ή πέφτει χιονόνερο. (Το νερό ή το χιόνι μπορεί να διεισδύσει στον Lossnay μαζί με την παροχή αέρα, με αποτέλεσμα να πάθει ζημιά λόγω καιρικών συνθηκών.)
  - Κατά τον καθαρισμό και τις επιθεωρήσεις
1. Ολισθήστε το χειριστήριο του αεροφράκτη στην ανοικτή θέση.

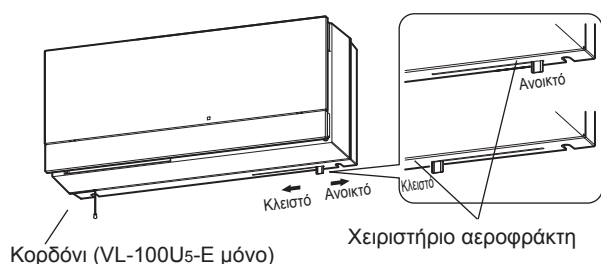

## Εάν σας φυσάει κρύος αέρας

Αν ο κρύος αέρας φυσάει απευθείας επάνω σας, γυρίστε την περσίδα προς το μέρος σας για να αλλάξετε την κατεύθυνση της ροής του αέρα από κάθετη σε οριζόντια. (Μετακινήστε την χειροκίνητα.)

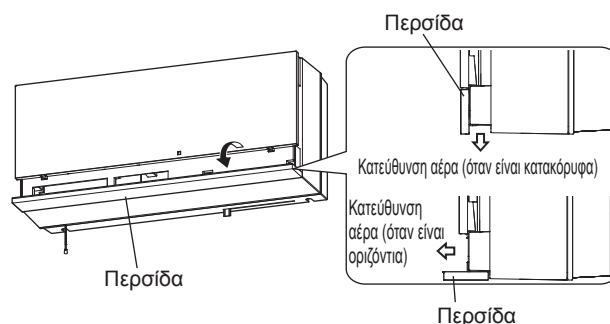

## Σημείωση

- Βεβαιωθείτε ότι το χειριστήριο αεροφράκτη βρίσκεται στην ανοικτή θέση, και στη συνέχεια λειτουργήστε τη μονάδα.

## Για το VL-100U5-E

2. Εναλλαγή τρόπων λειτουργίας (ροή αέρα)

Τραβήξτε το κορδόνι για αλλαγή από HI (δυνατό) σε LO (χαμηλό) σε Off (εκτός).

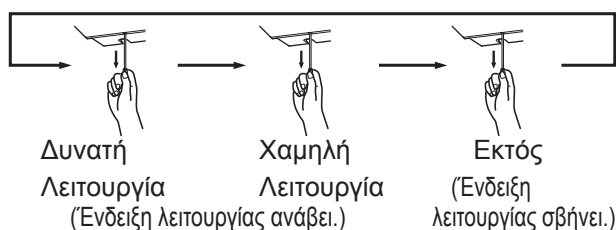

## Για το VL-100EU5-E

2. Χρήση των διακοπών ελέγχου.

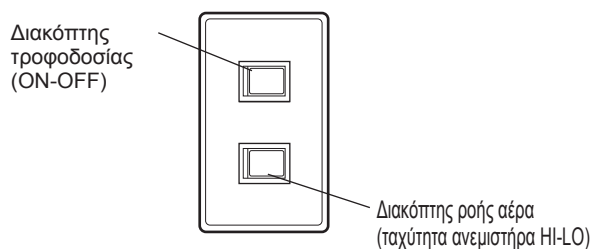

- \* Οι διακόπτες που εμφανίζονται παραπάνω είναι μόνο ένα παράδειγμα. Οι λειτουργίες και οι ενδείξεις μπορεί να διαφέρουν ανάλογα με τους εγκατεστημένους διακόπτες.

## Συντήρηση

Για να αυξήσετε την διάρκεια ζωής του Lossnay, καθαρίζετε την βρωμιά και τη σκόνη που συγκεντρώνεται στο φίλτρο εξαγωγής αέρα και στο φίλτρο εξωτερικού αέρα **τουλάχιστον μια φορά κάθε έξι μήνες**.

### ⚠ Προειδοποίηση:

- Να κατεβάζετε πάντα τους ασφαλειοδιακόπτες ή, για το VL-100U5-E, να αποσυνδέετε το ρευματολήπτη από την πρίζα προτού εκτελέσετε κάποια εργασία συντήρησης.
- Μπορεί να προκληθεί ηλεκτροπληξία ή έγκαιμα εάν υπάρχει τροφοδοσία ρεύματος.

### ⚠ Προσοχή:

- Να φοράτε γάντια κατά τη συντήρηση της μονάδας.
- Εάν δεν φοράτε γάντια μπορεί να προκληθεί τραυματισμός.
- Εάν χρησιμοποιήσετε μια σκάλα για τη συντήρηση, βεβαιωθείτε ότι την τοποθετήσατε σε επίπεδο έδαφος & ότι δεν υπάρχει τίποτα από κάτω.
- Μπορεί να προκληθεί τραυματισμός από πτώση πάνω σε κάποιο αντικείμενο.

## Αφαίρεση και καθαρισμός των φίλτρων και του Πυρήνα Lossnay

### 1. Απενεργοποιήστε

- 1) Απενεργοποιήστε τον Lossnay.
- 2) Να κατεβάζετε πάντα τους ασφαλειοδιακόπτες ή, για το VL-100U5-E, να αποσυνδέετε το ρευματολήπτη από την πρίζα.

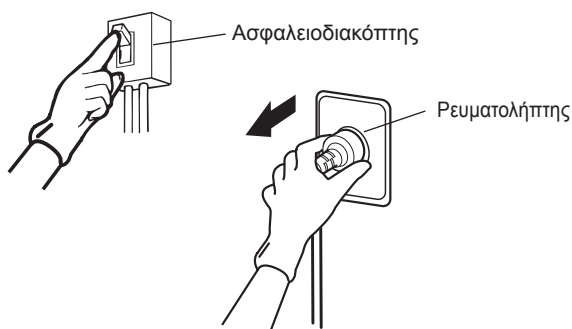

### 2. Ανοίξτε το κάλυμμα.

Ανοίξτε το εντελώς.

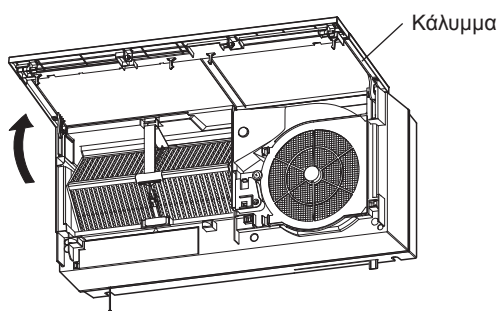

### 3. Αφαιρέστε τον Πυρήνα Lossnay.

Πιέστε την προεξοχή της λαβής του Πυρήνα Lossnay και τραβήξτε τη λαβή προς το μέρος σας για να αφαιρέσετε τον πυρήνα.

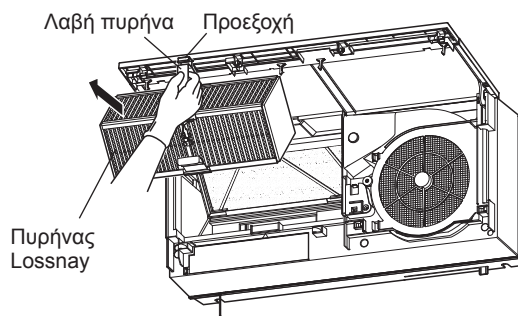

### 4. Αφαίρεση του φίλτρου εξωτερικού αέρα.

- 1) Πατώντας στη προεξοχή του πλαισίου φίλτρου, τραβήξτε το φίλτρο προς το μέρος σας για να αφαιρέσετε το πλαίσιο φίλτρου από την κεντρική μονάδα.
- 2) Αφαιρέστε το φίλτρο εξωτερικού αέρα από το πλαίσιο φίλτρου.

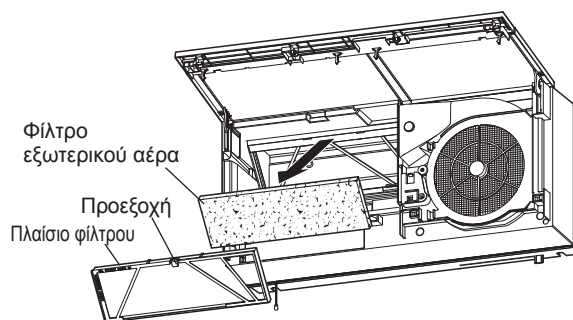

### 5. Καθαρισμός

#### Καθαρισμός του φίλτρου εξωτερικού αέρα

Καθαρισμός:

Με την ηλεκτρική σκούπα αφαιρέστε τη σκόνη από το φίλτρο, και στη συνέχεια πλύντε το στο χέρι με ένα ουδέτερο απορρυπαντικό ή με χλιαρό νερό (μέχρι 40°C). Έπειτα στεγνώστε το καλά για να απομακρύνετε την υγρασία.

Αντικατάσταση :

Όταν πλέον έχετε πλύνει το φίλτρο 5 ή 6 φορές, αντικαταστήστε το με το ανταλλακτικό (P-100F5-E) που πωλείται ξεχωριστά

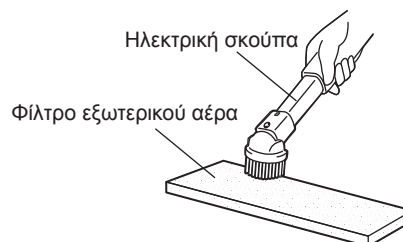

## Καθαρισμός του φίλτρου εξαγωγής αέρα

Χρησιμοποιήστε μια ηλεκτρική σκούπα για να αφαιρέσετε τη σκόνη.

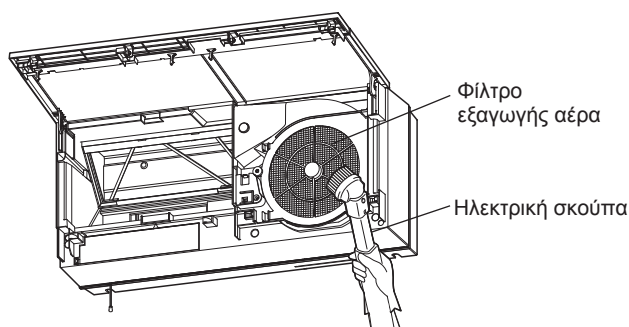

### Σημείωση

- Μην πιέζετε καλώδια, κατσαβίδια ή σκληρά ακροφύσια ηλεκτρικών σκουπών στην επιφάνεια του φίλτρου εξαγωγής αέρα. (Μπορεί να καταστραφεί το φίλτρο.)

## Καθαρισμός του Πυρήνα Lossnay

Καθαρίζετε τον Πυρήνα Lossnay τουλάχιστον μια φορά το χρόνο.

Χρησιμοποιήστε μια ηλεκτρική σκούπα για να απομακρύνετε την επιφανειακή σκόνη.

- Καθαρίστε την επιφάνεια απαλά με το ακροφύσιο της ηλεκτρικής σκούπας.

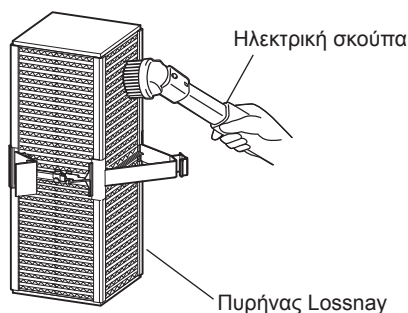

### Σημείωση

- Μην εκθέτετε τον Πυρήνα Lossnay σε νερό, χημικές ουσίες ή πτητικά διαλύματα.
- Μην εκθέτετε τον Πυρήνα Lossnay κοντά σε ελεύθερες φλόγες.
- Μην πιέζετε καλώδια, κατσαβίδια ή σκληρά ακροφύσια ηλεκτρικών σκουπών στην επιφάνεια.

## 6. Επανασυναρμολόγηση και έλεγχος μετά τη συντήρηση

Τοποθετήστε το φίλτρο και τον Πυρήνα Lossnay με την αντίστροφη διαδικασία από αυτήν της αφαίρεσης.

### ⚠ Προσοχή

- **Μετά τη συντήρηση, επανατοποθετήστε σωστά τα εξαρτήματα.**

- Μπορεί να προκληθεί τραυματισμός από τυχόν πτώση της μονάδας.

1. Τοποθετήστε το φίλτρο εξωτερικού αέρα. (Δείτε σελίδα 5.)

- Τοποθετήστε το φίλτρο εξωτερικού αέρα στο πλαίσιο φίλτρου και εγκαταστήστε το στην κύρια μονάδα. (Μην μπερδέψετε το πάνω με το κάτω τμήμα.)

2. Εγκαταστήστε τον Πυρήνα Lossnay.

- (1) Κρεμάστε το κέντρο του κάτω τμήματος του Πυρήνα Lossnay στο άγκιστρο της κύριας μονάδας.

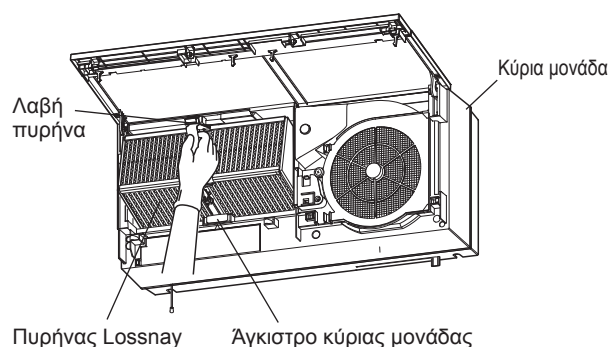

- (2) Πιέστε το πάνω τμήμα της λαβής του πυρήνα στην κύρια μονάδα μέχρι αν ακούσετε ένα κλικ.

### Σημείωση

- Βεβαιωθείτε ότι το κέντρο αγκιστρώνεται στο πάνω και το κάτω τμήμα της λαβής και τα δύο άκρα του πυρήνα έχουν εισαχθεί πλήρως.

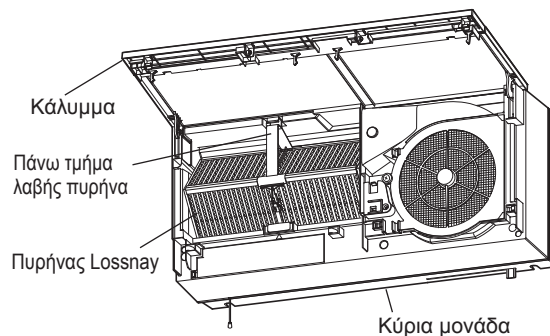

3. Κλείστε το κάλυμμα. Μετακινήστε το κλειστό κάλυμμα μέχρι να ακούσετε ένα κλικ.
4. Σηκώστε τον ασφαλειοδιακόπτη ή, για το VL-100U5-E, συνδέστε το ρευματολήπτη στην πρίζα.
5. Ενεργοποιήστε.



6. Μετά την επανασυναρμολόγηση, ελέγξτε τα παρακάτω.
- Τα φίλτρα και το κάλυμμα είναι τοποθετημένα σωστά;
  - Μήπως η μονάδα κάνει περιεργούς θορύβους;
  - Βγαίνει αέρας από την μονάδα; (Βεβαιωθείτε να ελέγξετε τη μονάδα ενώ αυτή λειτουργεί. Βεβαιωθείτε ότι ο αεροφράκτης είναι ανοικτός.)

### Καθαρισμός του καλύμματος/κύριας μονάδας

Εάν το κάλυμμα ή η κύρια μονάδα βρωμίσουν, σκουπίστε τα με ένα καλά στυμμένο πανί αφού προηγουμένως το έχετε βρέξει σε διάλυμα ουδέτερου απορρυπαντικού και χλιαρού νερού (40°C ή λιγότερο), κατόπιν σκουπίστε με ένα καθαρό πανί για να αφαιρέσετε κάθε ίχνος απορρυπαντικού.

### Σημείωση

- Η χρήση οποιωνδήποτε από τους παρακάτω διαλύτες κατά τη συντήρηση μπορεί να παραμορφώσει ή να αποδυναμώσει ή να αποχρωματίσει τα εξαρτήματα του Lossnay.
- Διαλυτικό, αλκοόλη, βενζόλιο, βενζίνη, κηροζίνη, σπρέι, αλκαλικά καθαριστικά, μαντηλάκια χημικών ή απορρυπαντικά σε σκόνη όπως καθαριστικά
- Καθαρίστε τη σκόνη από το ρευματολήπτη. (VL-100U5-E μόνο)

## Αντιμετώπιση προβλημάτων

Επιθεωρήστε τη μονάδα για να διαπιστώσετε εάν παρουσιάζει κάποιο από τα παρακάτω προβλήματα. Εάν το πρόβλημα δεν αναφέρεται παρακάτω, ή το πρόβλημα παραμένει μετά την επιθεώρηση, κατεβάστε τον ασφαλειοδιακόπτη στον πίνακα διανομής ή, για το VL-100U5-E, αποσυνδέστε το ρευματολήπτη από την πρίζα και, στη συνέχεια, επικοινωνήστε με τον προμηθευτή σας.

| Μοντέλο                   | Πρόβλημα  | Αιτία  | Ελέγξτε τα παρακάτω   | Σελίδα |
|---------------------------|---|--|---|--------|
| VL-100U5-E<br>VL-100EU5-E | Η μονάδα δε λειτουργεί.   | Η κύρια μονάδα δεν έχει ρεύμα.   | Ελέγξτε το ρευματολήπτη. (VL-100U5-E μόνο)<br>Ελέγξτε εάν έχει πέσει ο ασφαλειοδιακόπτης.<br>Ελέγξτε μήπως υπάρχει διακοπή ρεύματος.        | 4      |
|                           | Η μονάδα ακούγεται πιο δυνατά.<br>Η μονάδα είναι θορυβώδης.   | Το κάλυμμα ή το φίλτρο δεν είναι σωστά τοποθετημένα.   | Επανατοποθετήστε το κάλυμμα ή το φίλτρο.  | 7      |
|                           |   | Το φίλτρο εξωτερικού αέρα ή το φίλτρο εξαγωγής αέρα είναι βουλωμένα.   | Καθαρίστε το φίλτρο.  | 6      |
|                           | Κάνει κρύο και ο αεροφράκτης δε μετακινείται.   | Η θερμοκρασία του εξωτερικού αέρα, η θερμοκρασία του εσωτερικού αέρα και η υγρασία μπορεί να έχουν ως αποτέλεσμα ο αεροφράκτης να παγώσει στη θέση του.                        | Απενεργοποιήστε τον Lossnay μέχρι να ανέβει η εξωτερική θερμοκρασία, και μετά επαναφέρατε τη λειτουργία.                                    | —      |
|                           | Λιγότερος αέρας από τον κανονικό βγαίνει από την μονάδα   | Το φίλτρο εξωτερικού αέρα ή το φίλτρο εξαγωγής αέρα είναι βουλωμένα.   | Καθαρίστε το φίλτρο.  | 6      |
|                           | Ο εισερχόμενος αέρας είναι κρύος.   | Η θερμοκρασία του εξωτερικού αέρα έχει πέσει.  | Απενεργοποιήστε προσωρινά τη μονάδα και κλείστε τον αεροφράκτη, όπως απαιτεί η κατάσταση. Εναλλακτικά, αλλάξτε την κατεύθυνση της περσίδας. | 5      |
|                           | Δεν βγαίνει καθόλου αέρας από τη μονάδα. Δεν βγαίνει αρκετός αέρας από τη μονάδα.   | Ο Lossnay είναι ένας εξαεριστήρας με εναλλάκτη θερμότητας, γι' αυτό η παροχή του αέρα μπορεί να είναι χαμηλότερη σε σχέση με έναν κανονικό ανεμιστήρα. Αυτό είναι φυσιολογικό. | —   | —      |
|                           | Η μονάδα ακούγεται δυνατά.  | Ο αεροφράκτης είναι κλειστός.  | Ανοίξτε τον αεροφράκτη.   | 5      |
| Το κάλυμμα δεν κλείνει.   | Ο αεροφράκτης είναι κλειστός.   | Ανοίξτε τον αεροφράκτη.  | 5   |        |
|                           | Ο Πυρήνας Lossnay ή το φίλτρο εξωτερικού αέρα δεν είναι σωστά τοποθετημένα. (Κάποιο εξάρτημα έχει βγει από τη θέση του ή έχει τοποθετηθεί ανάποδα.) | Τοποθετήστε το εξάρτημα σωστά.   | 7   |        |
| VL-100EU5-E               | Η λειτουργία δεν ταιριάζει με τον επίτοιχο διακόπτη.  | Η καλωδίωση δεν είναι σωστή.   | (Επικοινωνήστε με τον προμηθευτή σας.)  | —      |



## Προδιαγραφές

| Μοντέλο   | Τάση Τροφοδοσίας (V) | Συχνότητα (Hz) | Θέση | Κατανάλωση ισχύος (W) | Παροχή αέρα (m <sup>3</sup> /hr) | Συντελεστής απόδοσης ανταλλαγής θερμοκρασίας (%) | Θόρυβος (dB) | Βάρος (kg) |
|---|----------------------|----------------|------|-----------------------|----------------------------------|--|--------------|------------|
| VL-100U <sub>5</sub> -E<br>VL-100EU <sub>5</sub> -E | 220                  | 50             | HI   | 30                    | 100                              | 73   | 36,5         | 7,5        |
|   |                      |                | LO   | 13                    | 55                               | 80   | 24           |            |
|   | 230                  | 50             | HI   | 31                    | 105                              | 73   | 37           |            |
|   |                      |                | LO   | 15                    | 60                               | 80   | 25           |            |
|   | 240                  | 50             | HI   | 34                    | 106                              | 72   | 38           |            |
|   |                      |                | LO   | 17                    | 61                               | 79   | 27           |            |
|   | 220                  | 60             | HI   | 34                    | 103                              | 73   | 38           |            |
|   |                      |                | LO   | 17                    | 57                               | 80   | 25           |            |

\* Οι τιμές του θορύβου μπορεί να είναι υψηλότερες από αυτές που αναφέρονται στον κατάλογο εξαρτώμενες από την κατασκευή του δωματίου.

## Υπηρεσίες μετά την πώληση

Συμβουλευτείτε τον προμηθευτή σας σχετικά με τις υπηρεσίες που παρέχονται μετά την πώληση για το συγκεκριμένο προϊόν Lossnay.

- Εάν ακούσετε παράξενους θορύβους, εάν δεν εξέρχεται καθόλου αέρας ή εάν προκύψει κάποιο άλλο πρόβλημα, απενεργοποιήστε τη συσκευή και επικοινωνήστε με τον προμηθευτή σας. Ρωτήστε τον προμηθευτή σας σχετικά με το κόστος επιθεώρησης ή της εργασίας επισκευής.

# Вентустановка Лоссней

Модель:

**VL-100U5-E** (выключатель натяжного типа)

**VL-100EU5-E** (настенный тип выключателя)

## Инструкция по эксплуатации

Внимательно прочитайте эту инструкцию для безопасного и правильного использования устройства.

До начала эксплуатации внимательно прочитайте раздел «Меры безопасности» о правильной и безопасной работе с вентустановкой Лоссней.

Не устанавливайте устройство самостоятельно. (Безопасная и эффективная работа установки в этом случае не гарантируется.)

В случае повреждения электрокабеля питания, он должен быть заменен производителем, авторизованной сервисной компанией или квалифицированными специалистами (только VL-100U5-E). Обратитесь к Вашему дилеру.

## Для клиентов

| Содержание                             | Страница |
|--|----------|
| Меры безопасности.....                 | 1        |
| Использование устройства.....          | 3        |
| Характеристики.....                    | 4        |
| Наименования компонентов.....          | 4        |
| Перед запуском Лоссней.....            | 4        |
| Эксплуатация.....                      | 5        |
| Если на Вас дует холодный воздух.....  | 5        |
| Обслуживание.....                      | 6        |
| Поиск и устранение неисправностей..... | 8        |
| Спецификация.....                      | 9        |
| Послепродажное обслуживание.....       | 9        |

## Меры безопасности

Опасности, возникающие вследствие неправильного обращения с устройством, и степень их серьезности указаны следующими обозначениями.

### Предупреждение:

Это обозначение указывает на неправильное обращение или неправильную эксплуатацию устройства, которые могут привести к смертельным или серьезным травмам.

### Внимание:

Это обозначение указывает на неправильное обращение или неправильную эксплуатацию устройства, которые могут привести к порче или повреждению Вашего дома, имущества и т.д.

### Предупреждение:

 **Не перерезайте, не повреждайте и не изменяйте кабель электропитания \*1, не подвергайте его необоснованным изгибам, натяжению, скручиванию или связыванию в жгут.**

Запрещено

Вы можете повредить кабель, что может привести к возгоранию или поражению электрическим током.

**Не включайте и не выключайте Лоссней в случае утечки воспламеняющегося газа.**

Искры от электрических контактов могут стать причиной взрыва. Откройте окна и проветрите помещение.



Не разбирайте

**Не разбирайте устройство применяя инструменты или физические усилия.**

Это может привести к возгоранию, поражению электрическим током или травмам.



Не подвергайте воздействию воды

**Не допускайте попадания воды в устройство.**

Это может привести к возгоранию или поражению электрическим током.



Не трогайте мокрыми руками

**Не вставляйте и не вынимайте вилку питания \*1 мокрыми руками.**

Это может привести к поражению электрическим током.



Следуйте инструкциям

**Используйте номинальное напряжение.**

Несоблюдение может привести к возгоранию или поражению электрическим током.

**Не допускайте накопления пыли на вилке питания \*1.** Скопление пыли может привести к возгоранию в результате короткого замыкания.

**Вставляйте вилку \*1 в розетку до конца, не допускайте люфта.**

Наличие люфта может привести к поражению электрическим током или возгоранию.

**Всегда отключайте автоматический выключатель или вынимайте вилку электропитания \*1 из розетки перед техническим обслуживанием.**

В противном случае возможно поражение электрическим током или ожоги.

**Немедленно прекратите использование устройства в случае неисправности или поломки.**

Продолжение использования Лоссней может привести к появлению дыма, возгоранию, поражению электрическим током или травмам.

\* Незамедлительно отключите автоматический выключатель или выньте вилку \*1 электропитания из розетки. Затем обратитесь к поставщику для осмотра и ремонта.

**Пример неисправности или поломки.**

- При включении питания вентилятор не вращается.
- При работе устройства раздаются странные звуки или появляется вибрация.
- Вентилятор вращается медленно или неравномерно. (Электродвигатель требует периодического обслуживания.)
- Ощущается запах горения.
- Крепление устройства поржавело или повреждено.

**Убедитесь, что воздухозаборник наружного воздуха расположен таким образом, что в него не будут попадать дым или другие газы.**

Если входящий воздух не свежий, концентрация кислорода в помещении может снижаться.

**Не размещайте топочное оборудование на пути забора воздуха устройства.**

Неполное сгорание может привести к несчастному случаю.

**Не используйте устройство в чрезмерно жарких районах (40°C или более), вблизи открытого огня, местах, подверженных воздействию дыма или там, где оно может вступать в контакт с органическими растворителями.**

Это может привести к возгоранию.

**Не прикрепляйте устройство к потолку.**

Падение устройства может привести к травмам.

**Во время работы устройства внутри него вращается вентилятор. Избегайте попадания посторонних предметов внутрь устройства во время работы.**

Это может привести к травмам.

**Не используйте устройство в ванной или других местах с повышенной влажностью.**

Это может привести к поражению электрическим током или неисправности.

**При установке устройства вне помещения используйте защитный козырек.**

Попадание дождевой воды в устройство может привести к поражению электрическим током, возгоранию или попаданию влаги в помещение.

**При использовании для обслуживания стремянки, убедитесь в отсутствии помех при ее установке.**

Помехи могут привести к падению и травмам.

**При обслуживании устройства одевайте перчатки.**

Отсутствие перчаток может привести к травмам.

**После обслуживания надежно закрепите компоненты устройства.**

Падение устройства или его компонентов может привести к травмам.

**Никогда не вынимайте вилку питания \*1 за провод. Всегда беритесь за саму вилку.**

Это может привести к поражению электрическим током, короткому замыканию или возгоранию.

**При длительном простое устройства отключайте автоматический выключатель или вынимайте вилку питания \*1 из розетки.**

Невыполнение этого требования может привести к поражению электрическим током при повреждении изоляции или возгоранию от короткого замыкания.

**При холодном наружном воздухе, сильном ветре, снеге, сильном дожде, тумане или мелком снеге выключите Лоссней и закройте ручную заслонку.**

Проникновение воды или снега в Лоссней с входящим воздухом может привести к повреждениям.

Это устройство не предназначено для использования лицами с ограниченными физическими или умственными возможностями (включая детей), не имеющими соответствующего опыта и знаний, если они не находятся под присмотром или не инструктированы по вопросам использования устройства лицами, ответственными за их безопасность. Дети должны быть под присмотром, исключающим игры с устройством.

(Это устройство может использоваться детьми от 8 лет и старше, лицами с ограниченными физическими или умственными возможностями, не имеющими соответствующего опыта и знаний, но находящимися под присмотром или инструктированными по вопросам безопасного использования устройства лицами, ответственными за их безопасность. Дети не должны играть с прибором. Очистка и обслуживание устройства пользователем не может выполняться детьми без присмотра.)

\* Относится только к VL-100U5-E (Лоссней, подключаемый к электропитанию с помощью вилки.)

 Внимание



Запрещено



Не трогайте



Не используйте в ванной или душевой



Следуйте инструкциям

## Использование устройства

■ При работе в зимний период Лоссней передает тепло внутреннего воздуха входящему холодному наружному воздуху.

Это означает, что при температуре наружного воздуха ниже, примерно,  $-10^{\circ}\text{C}$ , конденсат или иней могут образовываться на панели корпуса или внутри устройства.

Так как образование конденсата или инея зависит от небольших изменений условий (влажность внутреннего воздуха, поток воздуха или подобное), переключение режимов работы или временная остановка устройства зависят от окружающих условий.

■ Перед использованием устройства, убедитесь в его правильной установке.

### Лоссней установлен на стене?

Этот Лоссней разработан для установки только на стене. При установке на потолке возможно его падение.

### Наружный воздухозаборник установлен на наружной стене?

Неправильная установка воздухозаборника может привести к попаданию ветра и дождя в устройство и повредить его.

■ Соблюдайте следующие меры предосторожности при использовании Лоссней.

### Не размещайте какие-либо объекты вокруг Лоссней.

- Эти объекты могут блокировать вход или выход воздуха или помешать обслуживанию Лоссней.  
- Также эти объекты могут затруднить доступ к розетке (для подключения устройства).

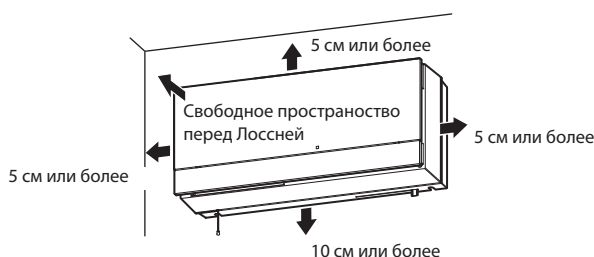

Когда объект (книжная полка или комод) располагается непосредственно под устройством, ориентируйте заслонку горизонтально.

- Невыполнение этого требования может привести к замыканию воздушного потока.  
- Попадание воздушного потока на объект может приводить к его загрязнению.

Не распыляйте аэрозоли (такие, как спрей против насекомых, лаки для волос или моющие средства) непосредственно на устройство.

- Это может привести к деформации панели корпуса или его повреждению.

Не накрывайте панель корпуса устройства.

Может быть затруднена правильная вентиляция устройства.

Не тяните за шнур натяжного выключателя по диагонали (только для VL-100U5-E).

Устройство не будет работать правильно.

В следующих случаях остановите Лоссней и закройте заслонку.

- При холодном наружном воздухе, сильном ветре, снеге или дожде, мелком снеге или сильном тумане. (Проникновение воды или снега в Лоссней с входящим воздухом может привести к повреждениям.)

- Во время очистки или осмотра.

(Временно остановите Лоссней и возобновите работу позже.)

■ Mitsubishi рекомендует устанавливать Лоссней на расстоянии от кровати.

Если устройство располагается слишком близко к кровати, Вы можете слышать шум работы устройства или ощущать поток холодного воздуха.

■ Мелкие насекомые могут проникнуть в устройство через отверстия наружного воздухозаборника.

■ Электродвигатель и воздушный фильтр требуют периодического обслуживания (замены).

Время замены зависит от частоты обслуживания.

## Характеристики

### Вентустановка Лоссней

Лоссней перемещает загрязненный внутренний воздух наружу (вытяжная вентиляция) и подает чистый наружный воздух внутрь помещения (приточная вентиляция).

Наружный воздух подается с температурой, близкой к комнатной (работа теплообменника).

Лоссней не является кондиционером. Это вентустановка, одновременно выполняющая функции приточной и вытяжной вентиляции с функциями теплообменника.

◆ Так как Лоссней не только перемещает внутренний воздух наружу, но и подает свежий воздух внутрь, оптимальная работа устройства достигается в плотно закрытых помещениях.

◆ Так как Лоссней имеет теплообменник, он обеспечивает нагрев и охлаждение по более низкой цене, чем обыкновенная вытяжная вентустановка.

◆ Встроенные фильтры уменьшают количество пыли, пыльцы и других частиц, проникающих в помещение с наружным воздухом.

◆ Для предотвращения замерзания или повреждения теплообменника Лоссней, отключайте установку, если наружная температура падает ниже  $-10^{\circ}\text{C}$  и влажность воздуха внутри помещения поднимается выше 40%. (Другие условия температуры и влажности приведены в Таблице 1).

Таблица 1

| Наружная температура ( $^{\circ}\text{C}$ ) |                                    | -10 | -15 | -20 | -25 |
|---|------------------------------------|-----|-----|-----|-----|
| В помещении                                 | Температура ( $^{\circ}\text{C}$ ) | 20  | 20  | 20  | 15  |
|   | Влажность (%)                      | 40  | 35  | 30  | 30  |

## Наименование компонентов

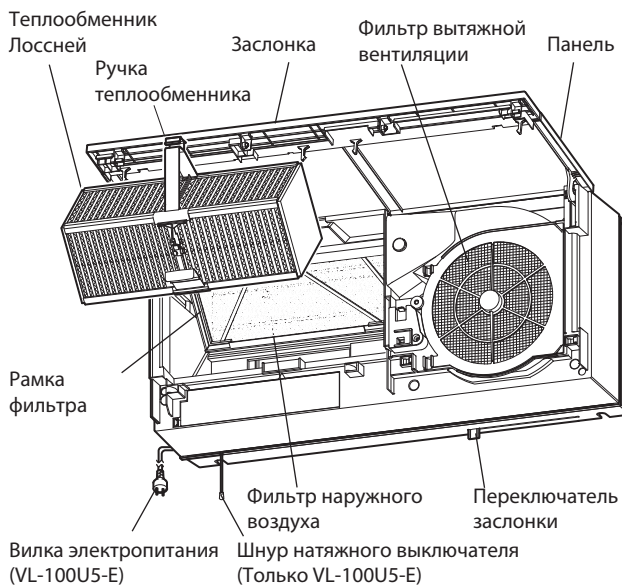

## Перед запуском Лоссней

### Подготовка к включению питания

1. Включите автоматический выключатель.

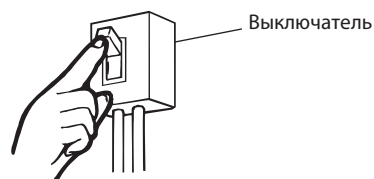

2. Вставьте вилку питания в розетку. (Только для VL-100U5-E)



**Примечание.**

В следующих случаях остановите Лоссей и вручную передвиньте переключатель заслонки в крайнее левое положение (закрыто), чтобы закрыть заслонку.

- При холодном наружном воздухе, сильном ветре, снеге, сильном дожде, тумане или мелком снеге. (Проникновение воды или снега в Лоссей с входящим воздухом может привести к повреждениям.)
- Во время очистки или осмотра.

1. Передвиньте переключатель заслонки в положение «открыто».

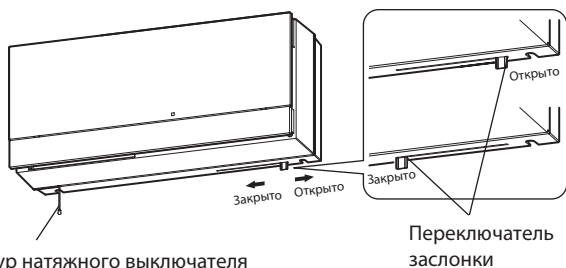

Шнур натяжного выключателя  
(Только VL-100U5-E)

**Примечание.**

Убедитесь, что переключатель заслонки установлен в положение «открыто» и затем включите устройство.

**Для VL-100U5-E**

2. Переключение режимов работы (воздушного потока)

Потяните шнур для переключения между высокой (HI) или низкой (LO) скоростью работы или выключением (OFF).

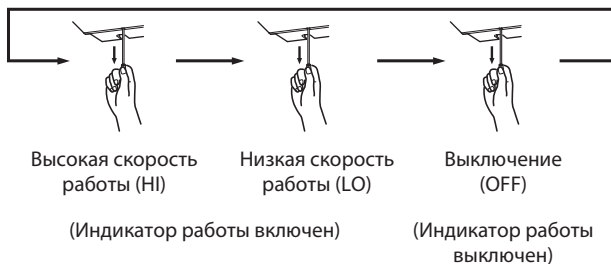

**Для VL-100EU5-E**

2. С помощью переключателей.

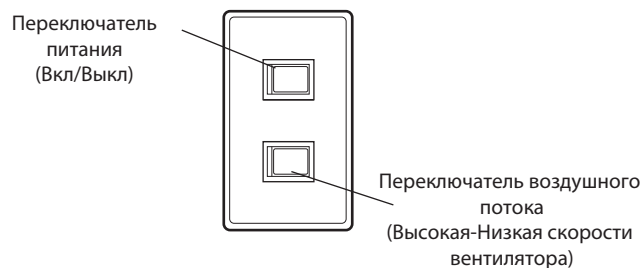

\* Переключатели показаны выше только для примера. Их действия и индикаторы варьируются в зависимости от установленных переключателей.

## Если на Вас дует холодный воздух

Если холодный воздух дует непосредственно на Вас, поверните заслонку на себя, чтобы изменить направление потока воздуха с вертикального на горизонтальный. (Поверните вручную)

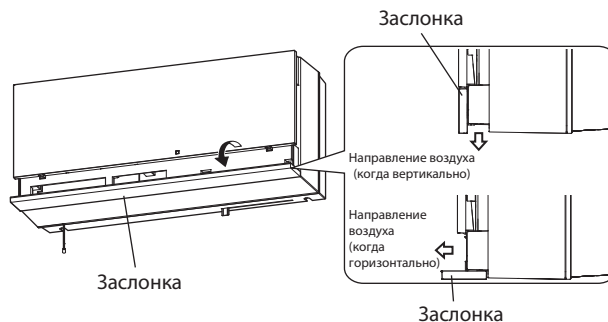



## Обслуживание

Для максимального продления срока службы Лосней, очищайте от накопившейся грязи и пыли фильтр вытяжной вентиляции и фильтр наружного воздуха, по крайней мере, один раз в шесть месяцев.

**⚠ Предупреждение:**

Всегда выключайте автоматический выключатель или (для VL-100U5-E) вынимайте вилку питания из розетки перед обслуживанием.

В противном случае возможно поражение электрическим током или ожоги.

**⚠ Внимание:**

При обслуживании устройства одевайте перчатки. Отсутствие перчаток может привести к травмам.

При использовании для обслуживания стремянки, убедитесь в отсутствии помех при ее установке.

Помехи могут привести к падению и травмам.

## Снятие и очистка фильтров и теплообменника Лосней

### 1. Выключение питания

1) Выключите электропитание Лосней.

2) Всегда выключайте автоматический выключатель или (для VL-100U5-E) вынимайте вилку питания из розетки.



### 2. Откройте панель корпуса

Откройте панель полностью.

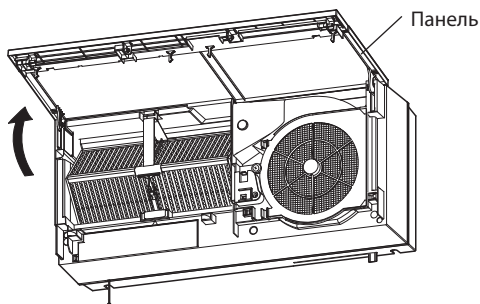

### 3. Снятие теплообменника Лосней

Для снятия теплообменника нажмите на защелку ручки теплообменника и потяните теплообменник за ручку на себя.

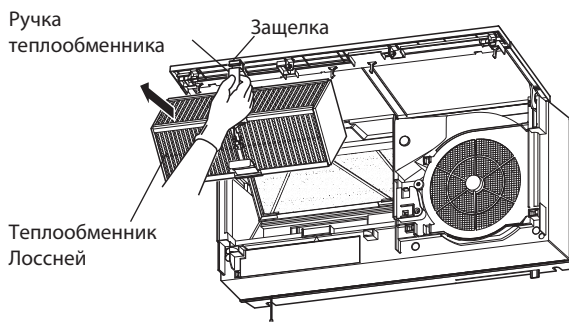

### 4. Снятие фильтра наружного воздуха

1) Нажмите на защелку рамки фильтра, потяните фильтр на себя для снятия рамки с фильтром из основного блока.

2) Выньте фильтр наружного воздуха из рамки.

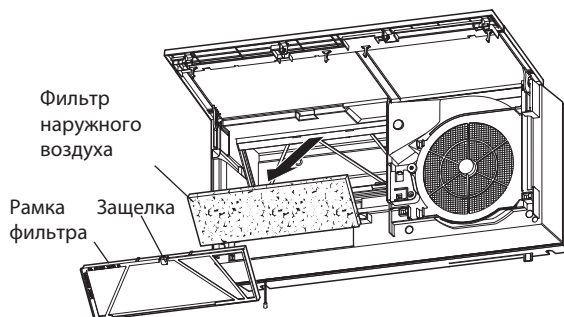

### 5. Очистка

#### Очистка фильтра наружного воздуха

Очистка:

Удалите пыль с фильтра пылесосом. Затем промойте фильтр вручную с нейтральными моющими средствами или в теплой воде (до 40°C). Затем тщательно просушите фильтр.

Замена:

Замените фильтр (P-100F5-E) после промывки пять или шесть раз.

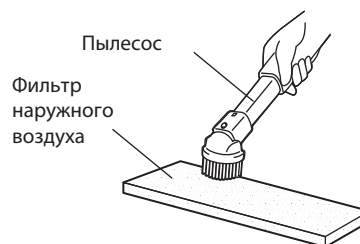

## Очистка фильтра вытяжной вентиляции

Для удаления пыли используйте пылесос.

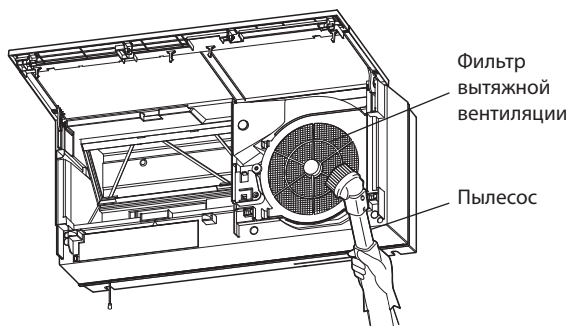

### Примечание.

Не нажимайте проводами, отверткой или соплом пылесоса на поверхность фильтра вытяжной вентиляции. (Это может повредить фильтр.)

## Очистка теплообменника Лоссней

Очищайте теплообменник Лоссней не реже одного раза в год.

Для удаления пыли с поверхности используйте пылесос. Аккуратно очистите поверхность соплом пылесоса.

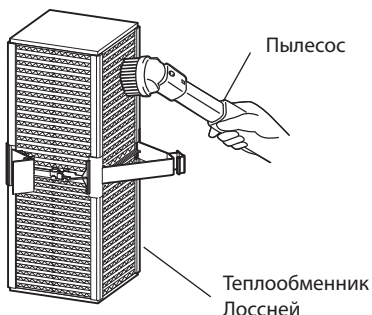

### Примечания:

1. Не подвергайте теплообменник Лоссней воздействию воды, химических или летучих веществ.
2. Не подносите теплообменник Лоссней близко к открытому пламени.
3. Не нажимайте проводами, отверткой или соплом пылесоса на поверхность теплообменника.

## 6. Сборка и проверка после обслуживания

Установите фильтр и теплообменник Лоссней с помощью процедуры, обратной удалению.

### ⚠ Внимание

**После установки, надежно закрепите компоненты.**

Падение устройства или его компонентов может привести к травмам.

1. Установите фильтр наружного воздуха. (См. страницу 6) - Разместите фильтр наружного воздуха в рамке фильтра и установите в основной блок. (Не перепутайте верх и низ)
2. Установите теплообменник Лоссней.
  - 1) Подвесьте центр нижней части теплообменника Лоссней на защелку основного блока.

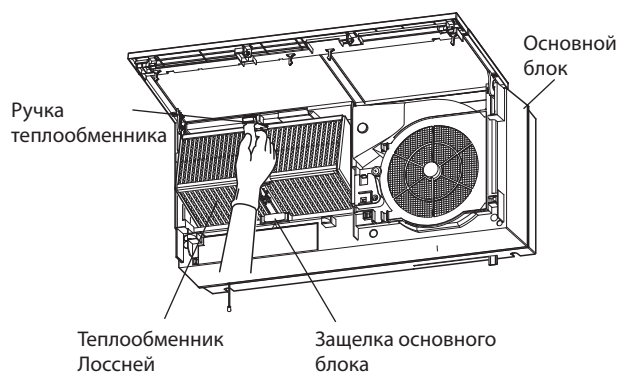

- 2) Нажмите на верхнюю часть ручки теплообменника внутрь основного блока, пока не услышите щелчок.

### Примечание.

Убедитесь, что центры защелок в верхней и нижней частях ручки и два конца теплообменника встали на место.

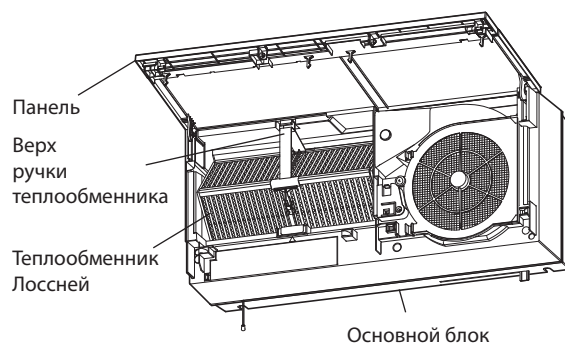

3. Закройте панель корпуса. Закрывайте панель до щелчка.
4. Включите автоматический выключатель или (для VL-100U5-E) вставьте вилку питания в розетку.
5. Включите питание.

6. После сборки проверьте следующее.

- Фильтры и панель корпуса закреплены надежно?
  - При работе устройства не слышны странные звуки?
  - Ощущается поток воздуха из вентустановки?
- (Проверьте устройство во время работы. Убедитесь, что заслонка в положение «открыто».)

#### Очистка панели/основного блока

Если панель или основной блок загрязнены, протрите их хорошо отжатой тканью, смоченной в растворе нейтрального моющего средства и теплой воды (40°C или менее), а затем протрите чистой тканью для удаления следов моющего средства.

#### Примечания:

1. Использование любого из следующих растворителей при обслуживании, может привести к деформации или изменению цвета компонентов Лоссней.
  - Растворитель для краски, спирт, бензол, бензин, керосин, аэрозольные распылители, щелочные моющие средства, химические салфетки, моющие средства, содержащие абразивы, такие, как порошок для чистки.
2. Очистите пыль с вилки электропитания. (Только для VL-100U5-E)

## Поиск и устранение неисправностей

Проверьте вентустановку при любой из следующих проблем. Если проблема не указана ниже или не устраняется после проверки, отключите автоматический выключатель на распределительной панели или (для VL-100U5-E) выньте вилку питания из розетки и обратитесь к Вашему дилеру.

| Модель                    | Проблема  | Причина  | Проверьте следующее   | Стр. |
|---------------------------|---|--|---|------|
| VL-100U5-E<br>VL-100EU5-E | Блок не работает.   | Отсутствует электропитание устройства.   | Проверьте вилку питания. (Только для VL-100U5-E)<br>Проверьте автоматический выключатель.<br>Проверьте, нет ли сбоя электропитания. | 4    |
|                           | Блок работает слишком громко.<br>При работе блока слышен шум. | Панель или фильтр вытяжной вентиляции не закреплены.   | Повторно установите на место панель и фильтр.   | 7    |
|                           |   | Фильтр наружного воздуха или фильтр вытяжной вентиляции засорены.  | Очистите фильтр.  | 6    |
|                           | Холодно и не двигается заслонка.                              | Температура наружного воздуха, температура и влажность внутреннего воздуха могут быть причиной примерзания заслонки.                               | Отключите Лоссней до повышения температуры наружного воздуха, затем возобновите его работу.   | —    |
|                           | Поток воздуха из блока меньше, чем обычно.                    | Фильтр наружного воздуха или фильтр вытяжной вентиляции засорены.  | Очистите фильтр.  | 6    |
|                           | Входящий воздух ощущается холодным.                           | Снизилась температура наружного воздуха.   | Выключите блок и временно закройте заслонку до изменения наружных условий или измените направление заслонки.                        | 5    |
|                           | Из блока не выходит воздух.<br>Из блока выходит мало воздуха. | Лоссней является теплообменной вентустановкой, поэтому объем воздуха в нем ниже, чем в обыкновенной вентустановке. Это не является неисправностью. | —   | —    |
|                           |   | Заслонка закрыта.  | Откройте заслонку.  | 5    |
|                           | Блок работает громко.   | Заслонка закрыта.  | Откройте заслонку.  | 5    |
|                           | Панель не закрывается.  | Теплообменник Лоссней или фильтр наружного воздуха установлен неправильно. (Установлен не на место или вставлен не той стороной.)                  | Установите компонент правильно.   | 7    |
| VL-100EU5-E               | Режим работы не соответствует положению переключателя.        | Неправильная проводка.   | Обратитесь к Вашему дилеру.   | —    |

## Спецификация

| Модель                    | Напряжение питания (В) | Частота (Гц) | Режим | Потребляемая мощность (Вт) | Расход воздуха (м <sup>3</sup> /час) | Коэффициент теплообмена (%) | Уровень шума (дБ) | Вес (кг) |
|---------------------------|------------------------|--------------|-------|----------------------------|--------------------------------------|-----------------------------|-------------------|----------|
| VL-100U5-E<br>VL-100EU5-E | 220                    | 50           | HI    | 30                         | 100                                  | 73                          | 36.5              | 7,5      |
|                           |                        |              | LO    | 13                         | 55                                   | 80                          | 24                |          |
|                           | 230                    | 50           | HI    | 31                         | 105                                  | 73                          | 37                |          |
|                           |                        |              | LO    | 15                         | 60                                   | 80                          | 25                |          |
|                           | 240                    | 50           | HI    | 34                         | 106                                  | 72                          | 38                |          |
|                           |                        |              | LO    | 17                         | 61                                   | 79                          | 27                |          |
|                           | 220                    | 60           | HI    | 34                         | 103                                  | 73                          | 38                |          |
|                           |                        |              | LO    | 17                         | 57                                   | 80                          | 25                |          |

\* Значения уровня шума могут быть выше, чем указаны в таблице (в зависимости от структуры помещения).

## Послепродажное обслуживание

Проконсультируйтесь с Вашим дилером о послепродажном обслуживании Вашей вентустановки Лоссней.

Если Вы слышите странные звуки, если нет потока воздуха из блока, если случаются другие проблемы, выключите электропитание и обратитесь к Вашему дилеру. Проконсультируйтесь с Вашим дилером о стоимости осмотра или ремонта.

## **mitsubishi electric corporation**

HEAD OFFICE:

TOKYO BLDG., 2-7-3, MARUNOUCHI, CHIYODA-KU, TOKYO 100-8310, JAPAN

AUTHORIZED REPRESENTATIVE IN EU:

**mitsubishi electric europe b.v.**

HARMAN HOUSE, 1 GEORGE STREET, UXBRIDGE, MIDDLESEX, UB8 1QQ, U.K.

## Information on Disposal



Note: This symbol mark is for EU countries only.

This symbol mark is according to the directive 2002/96/EC Article 10 Information for users and Annex IV, and/or to the directive 2006/66/EC Article 20 Information for end-users and Annex II.

### English

Your MITSUBISHI ELECTRIC product is designed and manufactured with high quality materials and components which can be recycled and/or reused.

This symbol means that electrical and electronic equipment, batteries and accumulators, at their end-of-life, should be disposed of separately from your household waste.

If a chemical symbol is printed beneath the symbol shown above, this chemical symbol means that the battery or accumulator contains a heavy metal at a certain concentration. This will be indicated as follows:

Hg: mercury (0,0005%), Cd: cadmium (0,002%),  
Pb: lead (0,004%)

In the European Union there are separate collection systems for used electrical and electronic products, batteries and accumulators.

Please, dispose of this equipment, batteries and accumulators correctly at your local community waste collection/recycling centre.

Please, help us to conserve the environment we live in!

### Deutsch

Ihr MITSUBISHI ELECTRIC-Produkt wurde unter Einsatz von qualitativ hochwertigen Materialien und Komponenten konstruiert und gefertigt, die für Recycling und/oder Wiederverwendung geeignet sind.

Dieses Symbol bedeutet, dass elektrische und elektronische Geräte sowie Batterien und Akkus am Ende ihrer Nutzungsdauer von Hausmüll getrennt zu entsorgen sind.

Wenn ein chemisches Symbol unterhalb des oben abgebildeten Symbols erscheint, bedeutet dies, dass die Batterie bzw. der Akku ein Schwermetall in einer bestimmten Konzentration enthält. Dies wird wie folgt angegeben:

Hg: Quecksilber (0,0005 %), Cd: Cadmium (0,002 %),  
Pb: Blei (0,004 %)

In der Europäischen Union gibt es unterschiedliche Sammelsysteme für gebrauchte Elektrik- und Elektronikgeräte einerseits sowie Batterien und Akkus andererseits.

Bitte entsorgen Sie dieses Gerät, Batterien und Akkus vorschriftsmäßig bei Ihrer kommunalen Sammelstelle oder im örtlichen Recycling-Zentrum.

Bitte helfen Sie uns, die Umwelt zu erhalten, in der wir leben!

### Italiano

Questo prodotto MITSUBISHI ELECTRIC è stato progettato e fabbricato con materiali e componenti di alta qualità, che possono essere riciclati e/o riutilizzati.

Questo simbolo significa che i prodotti elettrici ed elettronici, le batterie e gli accumulatori, devono essere smaltiti separatamente dai rifiuti casalinghi alla fine della loro vita di servizio.

Se sotto il simbolo mostrato sopra è stampato un simbolo chimico, il simbolo chimico significa che la batteria o l'accumulatore contiene un metallo pesante con una certa concentrazione. Ciò viene indicato come segue:

Hg: mercurio (0,0005%), Cd: cadmio (0,002%),  
Pb: piombo (0,004%)

Nell'Unione Europea ci sono sistemi di raccolta differenziata per i prodotti elettrici ed elettronici, le batterie e gli accumulatori usati.

Per disfarsi di questo prodotto, delle batterie e degli accumulatori, portarli al centro locale di raccolta/riciclaggio dei rifiuti.

Aiutateci a conservare l'ambiente in cui viviamo!

### Français

Votre produit Mitsubishi Electric est conçu et fabriqué avec des matériels et des composants de qualité supérieure qui peuvent être recyclés et/ou réutilisés.

Ce symbole signifie que les équipements électriques et électroniques, les batteries et les accumulateurs, à la fin de leur durée de service, doivent être éliminés séparément des ordures ménagères.

Si un symbole chimique est imprimé sous le symbole illustré ci-dessus, il signifie que la batterie ou l'accumulateur contient une certaine concentration de métal lourd. Elle sera indiquée comme suit : Hg : mercure (0,0005%), Cd : cadmium (0,002%),  
Pb : plomb (0,004%)

Dans l'Union Européenne, il existe des systèmes sélectifs de collecte pour les produits électriques et électroniques, les batteries et les accumulateurs usagés.

Nous vous prions donc de confier cet équipement, ces batteries et ces accumulateurs à votre centre local de collecte/recyclage.

Aidez-nous à conserver l'environnement dans lequel nous vivons !

Les machines ou appareils électriques et électroniques contiennent souvent des matières qui, si elles sont traitées ou éliminées de manière inappropriée, peuvent s'avérer potentiellement dangereuses pour la santé humaine et pour l'environnement.

Cependant, ces matières sont nécessaires au bon fonctionnement de votre appareil ou de votre machine.

Pour cette raison, il vous est demandé de ne pas vous débarrasser de votre appareil ou machine usagé avec vos ordures ménagères.

### Español

Su producto MITSUBISHI ELECTRIC está diseñado y fabricado con materiales y componentes de alta calidad que pueden ser reciclados y/o reutilizados.

Este símbolo significa que el aparato eléctrico y electrónico, las pilas, baterías y los acumuladores, al final de su ciclo de vida, se deben tirar separadamente del resto de sus residuos domésticos.

Si hay un símbolo químico impreso debajo del símbolo mostrado arriba, este símbolo químico significa que la pila, batería o el acumulador contienen un metal pesado con cierta concentración. Esto se indicará de la forma siguiente:

Hg: mercurio (0,0005%), Cd: cadmio (0,002%),  
Pb: plomo (0,004%)

En la Unión Europea existen sistemas de recogida específicos para productos eléctricos y electrónicos, pilas, baterías y acumuladores usados.

Por favor, deposite los aparatos mencionados, las pilas, baterías y acumuladores en el centro de recogida/reciclado de residuos de su lugar de residencia local cuando quiera tirarlos.

¡Ayúdenos a conservar el medio ambiente!

### Português

O seu produto MITSUBISHI ELECTRIC foi concebido e produzido com materiais e componentes de alta qualidade que podem ser reciclados e/ou reutilizados.

Este símbolo significa que o equipamento eléctrico e electrónico, as baterias e os acumuladores, no final da sua vida útil, devem ser deitados fora separadamente do lixo doméstico.

Se houver um símbolo químico impresso por baixo do símbolo mostrado acima, o símbolo químico indica que a bateria ou acumulador contém metais pesados numa determinada concentração. Isto aparecerá indicado da maneira seguinte:

Hg: mercúrio (0,0005%), Cd: cádmio (0,002%),  
Pb: chumbo (0,004%)

Na União Europeia existem sistemas de recolha separados para produtos eléctricos e electrónicos, baterias e acumuladores usados.

Por favor, entregue este equipamento, as baterias e os acumuladores correctamente, no seu ponto local de recolha/reciclagem.

Por favor, ajude-nos a conservar o ambiente em que vivemos!





## Svenska

Denna produkt från MITSUBISHI ELECTRIC är designad och tillverkad av material och komponenter med hög kvalitet som kan återvinnas och/eller återanvändas.

Denna symbol betyder att förbrukade elektriska och elektroniska produkter, batterier och ackumulatörer skall sorteras och hanteras separat från hushållsavfall.

Om det finns en kemisk beteckning tryckt under ovanstående symbol betyder det att batteriet eller ackumulatören innehåller en tungmetall med en viss koncentration. Detta anges på följande sätt:

Hg: kvicksilver (0,0005%), Cd: kadmium (0,002%),  
Pb: bly (0,004%)

Inom den Europeiska Unionen finns det separata insamlingsssystem för begagnade elektriska och elektroniska produkter, batterier och ackumulatörer.

Var vänlig lämna denna produkt, batterier och ackumulatörer hos din lokala mottagningsstation för avfall och återvinning.

Var snäll och hjälp oss att bevara miljön vi lever i!

## Dansk

Dit produkt fra MITSUBISHI ELECTRIC er designet og fremstillet med kvalitetsmaterialer og komponenter, der kan genindvindes og/eller genbruges.

Dette symbol viser, at elektrisk eller elektronisk udstyr, batterier og akkumulatører ikke må bortskaffes sammen med almindeligt husholdningsaffald efter endt levetid.

Hvis der er trykt et kemisk symbol under symbolet ovenfor, betyder det, at batteriet eller akkumulatøren indeholder en bestemt koncentration af et tungmetal. Dette angives som følger:

Hg: kviksølv (0,0005 %), Cd: cadmium (0,002 %),  
Pb: bly (0,004 %)

I EU er der særlige indsamlingsordninger for brugte elektriske og elektroniske produkter, batterier og akkumulatører.

Bortskaf udstyret, batterier og akkumulatører korrekt på en lokal affalds-/genbrugsplads.

Hjælp os med at bevare det miljø, vi lever i!

## Norsk

For norske brukere:

Dette produktet fra MITSUBISHI ELECTRIC er konstruert og produsert med materialer og komponenter av høy kvalitet, som kan resirkuleres og/eller brukes om igjen.

Dette symbolet betyr at elektrisk og elektronisk utstyr, batterier og akkumulatører, ikke bør kasseres sammen med husholdningsavfallet når de har nådd slutten av sin levetid.

Hvis det er trykt et kjemisk symbol under det symbolet som er vist over, betyr det kjemiske symbolet at batteriet eller akkumulatøren inneholder et tungmetall i en viss konsentrasjon. Dette vil vises som følger:

Hg: kvikksølv (0,0005 %), Cd: kadmium (0,002 %),  
Pb: bly (0,004 %)

I Norge finnes det egne innsamlingsystemer for brukte elektriske og elektroniske produkter, batterier og akkumulatører.

Kasser dette utstyret, batteriene og akkumulatorene ved den lokale gjenbruks- eller resirkuleringsstasjonen.

Hjelp oss å bevare det miljøet vi lever i!

## Suomi

Tämä MITSUBISHI ELECTRIC -tuote on suunniteltu ja valmistettu korkealuokkaisista materiaaleista ja/tai osista, jotka voidaan kierrättää ja käyttää uudelleen.

Tämä symboli tarkoittaa, että sähkö- ja elektroniikkalaitteet, paristot ja akut täytyy niiden käyttöään jälkeen hävittää erillään talousjätteistä.

Jos yllä olevan symbolin alapuolelle on painettu kemiallinen symboli, se tarkoittaa, että paristolla tai akulla on tietty raskasmetallipitoisuus. Se ilmoitetaan seuraavasti:

Hg: elohopea (0,0005 %), Cd: kadmium (0,002 %),  
Pb: lyijy (0,004 %)

Käytetyillä sähkö- ja elektroniikkalaitteilla, paristoilla ja akuilla on Euroopan Yhteisössä omat keräysjärjestelmänsä.

Toimita tämä laite, paristot ja akut paikalliseen jätehuolto-/kierrätyskeskukseen.

Autta meitä suojelemaan ympäristöä, jossa elämme!

## Nederlands

Mitsubishi Electric producten zijn ontwikkeld en gefabriceerd uit eerste kwaliteit materialen. De onderdelen kunnen worden gerecycled en/of worden hergebruikt.

Het symbool betekent dat de elektrische en elektronische onderdelen, batterijen en accu's op het einde van de gebruiksduur gescheiden van het huishoudelijk afval moeten worden ingezameld. Wanneer er onder het bovenstaande symbool een chemisch symbool staat gedrukt, betekent dit dat de batterij of accu zware metalen in een bepaalde concentratie bevat. Dit wordt als volgt aangeduid:

Hg: kwik (0,0005%), Cd: cadmium (0,002%),  
Pb: lood (0,004%)

In de Europese Unie worden elektrische en elektronische producten, batterijen en accu's afzonderlijk ingezameld.

Breng deze apparatuur, batterijen en accu's dan naar het gemeentelijke afvalinzamelingspunt.

Help ons mee het milieu te beschermen!

## Ελληνικά

Το προϊόν MITSUBISHI ELECTRIC που διαθέτετε είναι σχεδιασμένο και κατασκευασμένο από υλικά και εξαρτήματα υψηλής ποιότητας, τα οποία μπορούν να ανακυκλωθούν ή/και να χρησιμοποιηθούν ξανά.

Το σύμβολο αυτό σημαίνει ότι ο ηλεκτρικός και ηλεκτρονικός εξοπλισμός, οι μπαταρίες και οι συσσωρευτές, στο τέλος της διάρκειας ζωής τους, θα πρέπει να απορριφτούν ξεχωριστά από τα υπόλοιπα οικιακά απορρίμματα σας.

Αν έχει εκτυπωθεί ένα χημικό σύμβολο κάτω από το σύμβολο που απεικονίζεται ανωτέρω, αυτό το χημικό σύμβολο σημαίνει ότι η μπαταρία ή ο συσσωρευτής περιέχει ένα βαρύ μέταλλο σε ορισμένη συγκέντρωση. Αυτό θα υποδεικνύεται ως ακολούθως:

Hg: υδράργυρος (0,0005%), Cd: κάδμιο (0,002%),  
Pb: μόλυβδος (0,004%)

Στην Ευρωπαϊκή Ένωση υπάρχουν ξεχωριστά συστήματα συλλογής για τα χρησιμοποιημένα ηλεκτρικά και ηλεκτρονικά προϊόντα, τις μπαταρίες και τους συσσωρευτές.

Παρακαλούμε διαθέστε αυτόν τον εξοπλισμό, τις μπαταρίες και τους συσσωρευτές στο τοπικό σας κοινοτικό κέντρο συλλογής/ανακύκλωσης απορριμμάτων.

Βοηθήστε μας να προστατεύσουμε το περιβάλλον στο οποίο ζούμε!