

# uniSTOR



VIH R 120/5  
VIH R 150/5  
VIH R 200/5



Für den Fachhandwerker / für den Betreiber

Bedienungs- und Installationsanleitung

uniSTOR

Warmwasserspeicher

VIH R 120/5  
VIH R 150/5  
VIH R 200/5

# Inhaltsverzeichnis

## Hinweise zur Dokumentation

### 1 Gerätebeschreibung

### Inhaltsverzeichnis

<b>Hinweise zur Dokumentation</b> .....	<b>2</b>
<b>1 Gerätebeschreibung</b> .....	<b>2</b>
1.1 Bestimmungsgemäße Verwendung .....	2
1.2 Typenübersicht und Dauerleistung .....	2
1.3 Kombination VIH mit Heizgeräten .....	3
1.4 Regelgeräte .....	3
1.5 Typenschild .....	3
<b>2 Vorsichtshinweise für Betrieb und Pflege</b> ..	<b>3</b>
2.1 Regeln und Richtlinien .....	3
2.1.1 Deutschland und Österreich .....	3
2.1.2 Belgien .....	3
2.2 Sicherheitshinweise .....	3
2.2.1 Aufstellung .....	3
2.2.2 Frostschutz .....	3
2.2.3 Undichtigkeiten .....	4
2.2.4 Veränderungen .....	4
<b>3 Bedienung</b> .....	<b>4</b>
3.1 Inbetriebnahme .....	4
3.2 Einstellung der Speicher-Wassertemperatur ..	4
3.3 Pflege .....	4
<b>4 Installation</b> .....	<b>4</b>
4.1 Anforderungen an den Aufstellort .....	4
4.2 Warmwasserspeicher aufstellen .....	4
4.3 Geräte- und Anschlussabmessungen .....	5
4.4 Anschlussleitungen montieren .....	6
4.5 Fühler montieren .....	6
4.6 Elektroinstallation .....	6
<b>5 Inbetriebnahme</b> .....	<b>7</b>
5.1 Inbetriebnahme der Anlage .....	7
5.2 Unterrichtung des Betreibers .....	7
<b>6 Inspektion und Wartung</b> .....	<b>7</b>
6.1 Schutzanode warten .....	7
6.2 Warmwasserspeicher entleeren .....	7
6.3 Innenbehälter reinigen .....	8
<b>7 Kundendienst und Garantie</b> .....	<b>8</b>
7.1 Kundendienst .....	8
7.1.1 Werkskundendienst Deutschland .....	8
7.1.2 Werkskundendienst Österreich .....	8
7.1.3 Werkskundendienst Belgien .....	8
7.2 Werksgarantie .....	8
7.2.1 Deutschland und Österreich .....	8
7.2.2 Belgien .....	8
<b>8 Recycling und Entsorgung</b> .....	<b>9</b>
8.1 Gerät .....	9
8.2 Verpackung .....	9
<b>9 Technische Daten</b> .....	<b>9</b>

### Hinweise zur Dokumentation

2 Beachten Sie bitte bei der Installation des Gerätes die Sicherheitshinweise in dieser Anleitung!

#### 2 Verwendete Symbole

2 Nachfolgend sind die im Text verwendeten Symbole erläutert:



**Gefahr!**  
**Unmittelbare Gefahr für Leib und Leben!**



**Achtung!**  
**Mögliche gefährliche Situation für Produkt und Umwelt!**



**Hinweis!**  
**Nützliche Informationen und Hinweise.**

• Symbol für eine erforderliche Aktivität

4 Für Schäden, die durch Nichtbeachtung dieser Anleitung entstehen, übernehmen wir keine Haftung.

### 1 Gerätebeschreibung

#### 1.1 Bestimmungsgemäße Verwendung

Die Warmwasserspeicher gemäß der Typenübersicht dienen ausschließlich der Versorgung mit erwärmtem Trinkwasser bis zu 85 °C Wassertemperatur in Haushalt und Gewerbe. Sie sind in Kombination mit Heizkesseln oder Umlaufwasserheizern einzusetzen. Die Warmwasserspeicher lassen sich problemlos in jede Warmwasser-Zentralheizungsanlage integrieren, wobei diese Anleitung zu beachten ist.



**Achtung!**  
**Jede missbräuchliche Verwendung ist untersagt!**

#### 1.2 Typenübersicht und Dauerleistung

Heizgeräte- leistung in kW	Dauerleistung in kW / l/h		
	VIH R 120	VIH R 150	VIH R 200
15	15/370	15/370	15/370
20	20/490	20/490	20/490
25	25/615	25/615	25/615
30	25/615	26/640	30/740
35	25/615	26/640	34/837
40	25/615	26/640	34/837
Maximale Dauerleistung bei 1,6 m <sup>3</sup> /h Heizmittelstrom (l/h bei 10/45°)			





**Hinweis!**

Mit der Auswahl einer größeren Ladepumpe kann die Leistung der Speichers erhöht werden (siehe Planungsunterlage).

**1.3 Kombination VIH mit Heizgeräten**

Die Warmwasserspeicher VIH können mit verschiedenen Heizgeräten kombiniert werden. Für eine ausgewogene Leistungsabgabe sollte die Leistung des Heizgerätes nicht zu groß sein.

**Empfohlene Kombination:**

Die Leistung des Heizgerätes (kW) liegt zwischen 40 und 110% der Dauerleistung des Speichers (kW).

**Mögliche Kombination:**

Die Leistung des Heizgerätes (kW) liegt zwischen 25 und 40% bzw. zwischen 110 und 135% der Dauerleistung des Speichers (kW).

**Nicht sinnvolle Kombination:**

Die Leistung des Heizgerätes liegt unter 25 oder über 135% der Dauerleistung des Speichers (kW).

Bei Verwendung eines Heizgerätes mit weniger Leistung als die Dauerleistung des Speichers wird nur die Leistung des Heizgerätes als Dauerleistung des Speichers wirksam.

**Beispiel:**

Zur überschlägigen Berechnung der Dauerleistung des Speichers kann folgende Formel angewendet werden (Temperaturerhöhung von 10 °C auf 45 °C):

$$\text{Leistung Heizgerät (kW)} \times 25 = \text{Speicher-Dauerleistung (l/h)}$$
$$25 \text{ kW} \times 25 \sim 625 \text{ l/h}$$

**1.4 Regelgeräte**

Folgende Regelgeräte können zur Regelung der Warmwasserbereitung eingesetzt werden:

VRC MF, VRC MF-TEC, VRC 630, VRC 620, VRC UBW.

In Kombination mit den Heizgeräteserien ...TEC und ...VIT kann die Warmwasserbereitung über das Heizgerät gesteuert werden. Zeitfenster für die Warmwasserbereitung können in diesem Fall über die entsprechenden Einbauregler programmiert werden.

**1.5 Typenschild**

Das Typenschild ist seitlich, oben auf dem Verkleidungsmantel angebracht.

**2 Vorsichtshinweise für Betrieb und Pflege**

**2.1 Regeln und Richtlinien**

**2.1.1 Deutschland und Österreich**

Für die Installation des Warmwasserspeichers sind insbesondere die nachfolgenden Gesetze, Verordnungen, technischen Regeln, Normen und Bestimmungen in jeweils gültiger Fassung zu beachten:

- DIN 1988 - TRWI  
Technische Regeln für Trinkwasserinstallation
- DIN 4753  
Wassererwärmungsanlagen für Trink- und Betriebswasser
- VDE- sowie EVU-Vorschriften und Bestimmungen (bei Einsatz in Verbindung mit einer Schaltleiste, Elektroheizstab oder Fremdstromanode)
- Vorschriften und Bestimmungen der örtlichen Wasserversorger
- Energie-Einsparungsverordnung (EnEV)

**2.1.2 Belgien**

Für die Installation sind insbesondere die nachfolgenden Gesetze, Verordnungen, technischen Regeln, Normen und Bestimmungen in jeweils gültiger Fassung zu beachten:

- Vorschriften des Wasserversorgungsunternehmers und NAVEWA,
- NBN Normen für Trinkwasserinstallationen und Vorschriften NBN E 29 - 804,
- alle NBN Normen  
C 73-335-30  
C 73-330-35  
18-300  
92-101 etc
- alle ARAB Vorschriften.

**2.2 Sicherheitshinweise**

**2.2.1 Aufstellung**

Bitte beachten Sie zu Ihrer eigenen Sicherheit, dass die Aufstellung Ihres Warmwasserspeichers nur durch einen anerkannten Fachhandwerksbetrieb vorgenommen werden darf! Dieser ist auch für Inspektion/Wartung sowie Reparaturen oder sonstige Änderungen an Ihrer Heizungsanlage zuständig!

**2.2.2 Frostschutz**

Um alle Sicherheitsfunktionen für Ihre Heizungsanlage nutzen zu können, sollten Sie das Heizgerät nicht ganz abschalten.

Bleibt Ihr Gerät jedoch längere Zeit in einem frostgefährdeten, unbeheizten Raum außer Betrieb, muss der Warmwasserspeicher vollständig entleert werden (siehe Kapitel „Warmwasserspeicher entleeren“).

## 2 Vorsichtshinweise für Betrieb und Pflege

## 3 Bedienung

## 4 Installation

### 2.2.3 Undichtigkeiten

Bei Undichtigkeiten im Leitungsnetz zwischen Speicher-Wassererwärmer und Zapfstellen schließen Sie bitte das Kaltwasser-Absperrventil an der Sicherheitsgruppe und lassen Sie die Undichtigkeit durch Ihren anerkannten Fachhandwerksbetrieb beheben.

### 2.2.4 Veränderungen

Veränderungen an den Zuleitungen sowie an Ausblaseleitung und Sicherheitsventil sind ausschließlich durch Ihren Fachhandwerksbetrieb vorzunehmen!

## 3 Bedienung

### 3.1 Inbetriebnahme

Beachten Sie folgende Punkte bei der Inbetriebnahme Ihres Warmwasserspeichers:

- **Ist die Kaltwasserzuleitung geöffnet?**  
Wenn nicht, öffnen Sie diese.
- **Ist der Warmwasserspeicher mit Wasser gefüllt?**  
Sie erkennen dies, wenn Sie eine Warmwasserzapfstelle öffnen und Wasser austritt. Tritt kein Wasser aus, füllen Sie das Gerät, indem Sie die Kaltwasserzuleitung öffnen. Sobald aus der Warmwasser-Zapfstelle Wasser austritt, ist der Speicher vollständig gefüllt.
- **Ist das Heizgerät betriebsbereit?**  
Wenn nicht, schalten Sie es ein.

### 3.2 Einstellung der Speicher-Wassertemperatur



Abb. 3.1 Speicher-Wassertemperatur einstellen



#### Verbrühungsgefahr!

Achten Sie darauf, dass je nach Einstellung Warmwasser mit Temperaturen bis zu 85°C an den Warmwasserzapfstellen austreten kann!

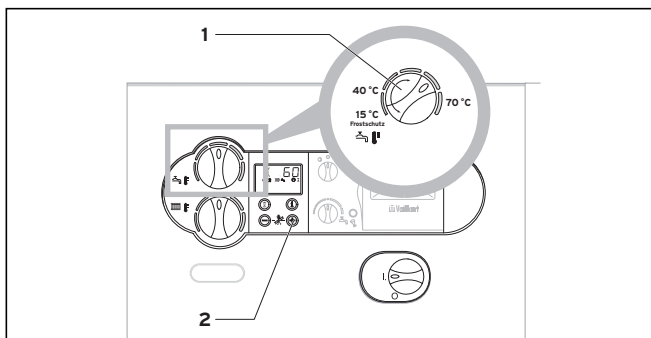
- Stellen Sie die gewünschte Speicher-Wassertemperatur am Heizgerät ein (1).  
Während der Einstellung können Sie die Speicher-Solltemperatur am Display des Vaillant Heizgerätes ablesen.

Aus hygienischen (z. B. Legionellenschutz) und wirtschaftlichen Gründen empfehlen wir eine Einstellung auf 60°C.

- Durch drücken der „+“-Taste (2) an Ihrem Heizgeräte-Display, wird die aktuelle Speichertemperatur für fünf Sekunden angezeigt.

### 3.3 Pflege

Pflegen Sie die Außenteile Ihres Warmwasserspeichers mit einem feuchten Tuch (evtl. mit Seifenwasser getränkt).



#### Hinweis!

Um den Mantel Ihres Gerätes nicht zu beschädigen, verwenden Sie bitte niemals scheuernde oder lösende Reinigungsmittel (Scheuermittel aller Art, Benzin u. ä.).

## 4 Installation

### 4.1 Anforderungen an den Aufstellort

- Um Wärmeverluste zu vermeiden, stellen Sie den Warmwasserspeicher bitte in unmittelbarer Nähe des Wärmeerzeugers auf.
- Berücksichtigen Sie bei der Wahl des Aufstellortes das Gewicht des gefüllten Speichers:  
VIH R 120 = 183 kg  
VIH R 150 = 229 kg  
VIH R 200 = 297 kg
- Der Warmwasserspeicher muss in einem frostgeschützten Raum aufgestellt werden.
- Wählen Sie den Aufstellort so, dass eine zweckmäßige Leitungsführung (sowohl trinkwasser- als auch heizungsseitig) erfolgen kann.



#### Hinweis!

Zur Vermeidung von Energieverlusten sind gemäß Energie-Einsparungsverordnung (EnEV) die Heizungs- und Warmwasserleitungen mit einer Wärmedämmung zu versehen.

### 4.2 Warmwasserspeicher aufstellen

Um das Tragen des Gerätes zu vereinfachen, ist der Warmwasserspeicher VIH mit einer Griffmulde am Verkleidungsboden ausgestattet.



Abb. 4.1 Transport des VIH-Speichers

- Nehmen Sie den Warmwasserspeicher (1) erst am Aufstellort aus der Verpackung.
- Richten Sie den Speicher mit den drei verstellbaren Speicherfüßen (2) aus.

4.3 Geräte- und Anschlussabmessungen

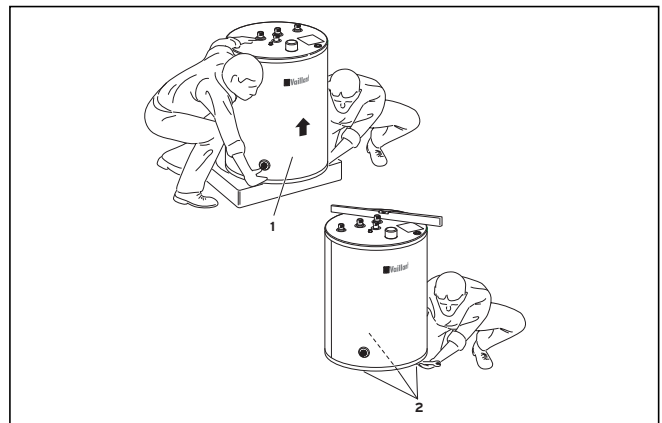

Abb. 4.2 Abmessungen

- 1) Höhenmaß für Anschlüsse 3 und 4 mit montierten Winkeln
- 2) Höhenmaß für Anschlüsse 1, 2 und 5 mit montierten Winkeln

Legende

- 1 Kaltwasseranschluss R 3/4
- 2 Warmwasseranschluss R 3/4
- 3 Speichervorlauf R 1
- 4 Speicherrücklauf R 1
- 5 Zirkulationsanschluss R 3/4
- 6 Tauchfühler
- 7 Siphonanschluss

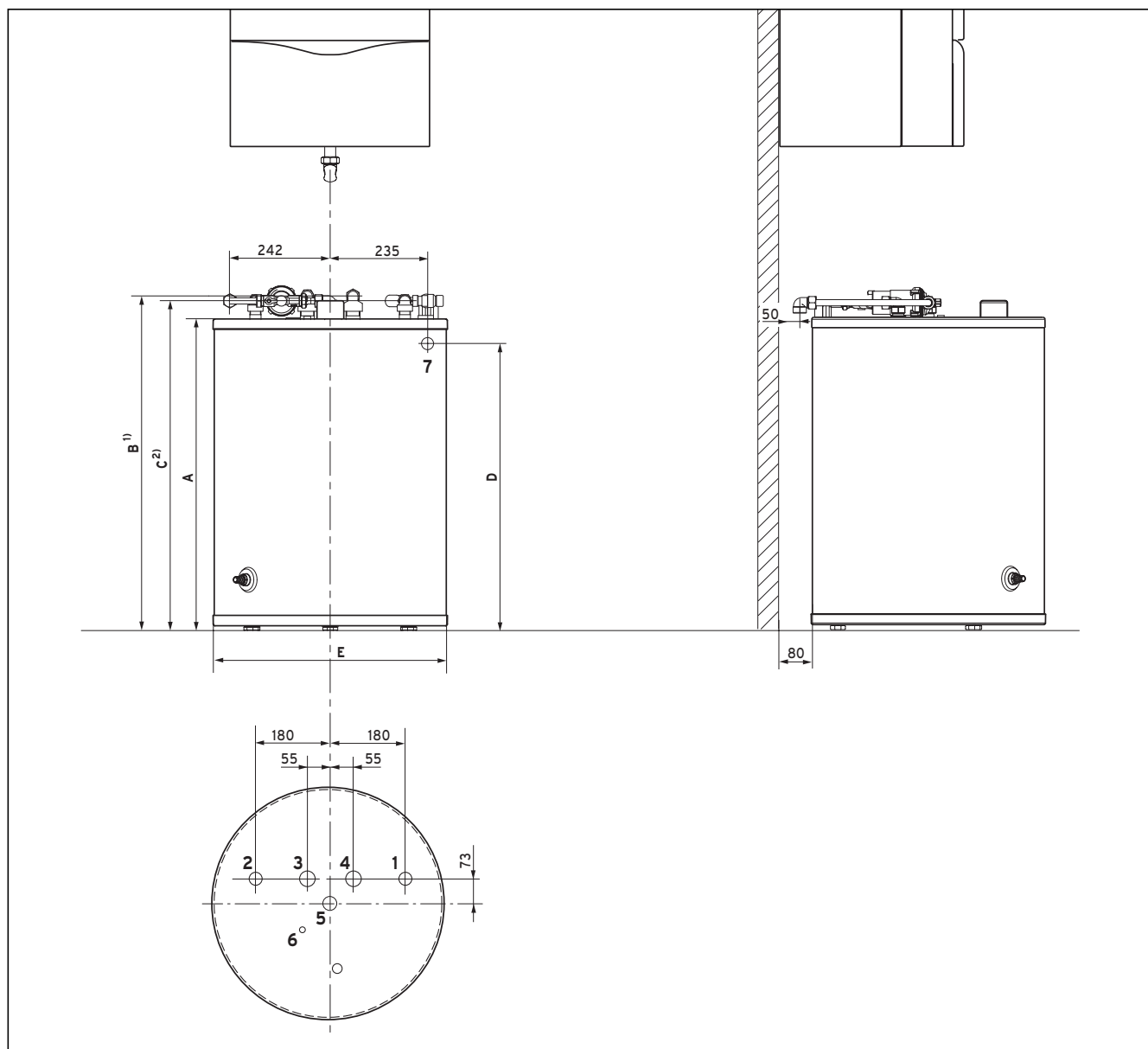
R = Außengewinde  
 R<sub>p</sub> = Innengewinde

Gerät	A	B	C	D	E
VIH R 120	753	801	791	690	564
VIH R 150	966	1014	1004	905	604
VIH R 200	1236	1284	1274	- 1)	604

Maße in mm

1) Der Warmwasserspeicher VIH R 200 kann nicht unter einem Gas-Wandheizgerät aufgestellt werden.

Die Montagemaße für das Heizgerät und die Toleranzen (insbesondere bei der Verwendung eines Vaillant Verrohrungssatzes) entnehmen sie bitte der Geräteinstallationsanleitung und der entsprechenden Zubehöranleitung.

## 4 Installation

### 4.4 Anschlussleitungen montieren

Für den Anschluss des Heizgerätes an den Warmwasserspeicher bietet Vaillant verschiedene Verrohrungssätze als Zubehör für die Aufputz- oder Unterputzinstallation an. So kann u.a. ein Anschlusszubehör bezogen werden, mit dem beim Anschluss an einen Umlaufwasserheizer ein Toleranzausgleich sowohl in horizontaler wie auch in vertikaler Richtung für ausreichende Flexibilität bei der Installation sorgt.

Informationen zum Zubehör entnehmen Sie bitte der gültigen Preisliste.



#### Hinweis!

**Beachten Sie bei der Montage der Anschlussleitungen die dem jeweiligen Zubehör beiliegenden Zubehöranleitungen.**

Bei bauseitiger Verrohrung sind folgende Bauteile erforderlich:

- Sicherheitsventil (10 bar für Deutschland und Österreich, 7 bar für Belgien) für die Kaltwasserleitung
- ggfs. Trinkwasserausdehnungsgefäß
- ggfs. Druckminderer in der Kaltwasserleitung
- ggfs. Schwerkraftbremse im Heizkreislauf
- Wartungshähne
- ggfs. Ladepumpe/3-Wege-Ventil
- ggfs. Zirkulationspumpe mit Zeitschaltuhr

Zur bauseitigen Montage der Verrohrung steht ein Zubehörset (Art.-Nr. 305 967), bestehend aus vier Winkeln, zur Verfügung.

Diese ermöglichen den Anschluss von Kupferrohren ( $\varnothing$  15 mm) über eine Quetschverschraubung.

Beachten Sie bei der Montage der Anschlussleitungen die Anschlussabmessungen in Kapitel 3.3 und gehen Sie wie folgt vor:

- Schließen Sie Speichervor- und -rücklauf an.



#### Hinweis!

**Montieren Sie zur Verhinderung thermischer Zirkulation den beiliegenden Winkel mit Rückflussverhinderer in den Speicherrücklauf.**

- Montieren Sie die entsprechenden Sicherheitseinrichtungen in der Kaltwasserleitung.
- Schließen Sie die Kalt- und Warmwasserleitung an (Aufputz oder Unterputz)
- Installieren Sie eine Zirkulationsleitung. Der Speicher ist serienmäßig mit einem Anschluss für eine Zirkulationsleitung ausgestattet. Unter der Art.-Nr. 305 957 kann ein Zubehörset, bestehend aus einer Zirkulationspumpe und einem entsprechenden Verrohrungssatz, bezogen werden.

### 4.5 Fühler montieren

Falls im Lieferumfang Ihres Heiz- oder Regelgerätes kein Speicherfühler enthalten ist, bestellen Sie den Speicherfühler aus dem Vaillant Zubehör unter der Nr. 306 257 und ggfs. eine 5 m-Verlängerung unter der Nr. 306 269.



Abb. 4.3 Montage des Fühlers

- Führen Sie den Speicher-Temperaturfühler (1), und ggfs. den Fühler für das Thermometer (2) bis zum Anschlag in die Tauchhülse (3) ein.

Ein Thermometer zur Anzeige der Warmwassertemperatur ist als Zubehör erhältlich, falls Ihr Heizgerät keine Speichertemperatur-Anzeige bietet (siehe 3.2).

### 4.6 Elektroinstallation

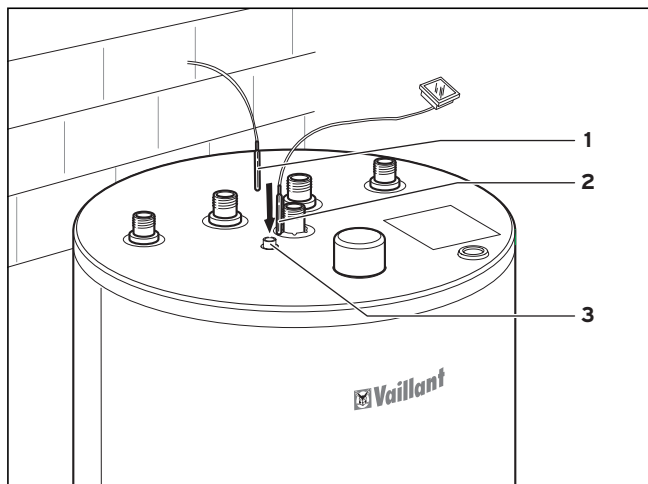

#### Gefahr!

**Lebensgefahr durch Stromschlag an spannungsführenden Anschlüssen. Schalten Sie immer zuerst die Stromzufuhr zum Heizgerät ab. Erst im Anschluss daran dürfen Sie die Installation vornehmen.**



Abb. 4.4 Elektroinstallation

- Verdrahten Sie den Speicherfühler mit dem Heizgerät oder einem externen Regelgerät. Den Einbauort der jeweiligen Klemmleiste und die Klemmenbezeichnung entnehmen Sie bitte der entsprechenden Installationsanleitung des Gerätes.

## 5 Inbetriebnahme

### 5.1 Inbetriebnahme der Anlage

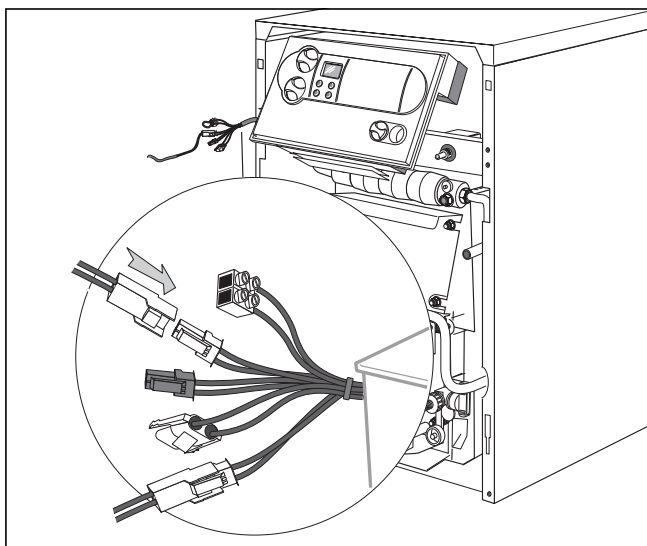
Im Anschluss an die Elektroinstallation gehen Sie bitte wie folgt vor:

- Füllen Sie den Warmwasserspeicher heizungsseitig über den Füll- und Entleerungshahn des Heizgerätes.
- Füllen Sie den Warmwasserspeicher trinkwasserseitig.
- Entlüften Sie die Anlage heiz- und trinkwasserseitig.
- Überprüfen Sie alle Rohrverbindungen auf Dichtheit.
- Nehmen Sie das Heizgerät in Betrieb.

**Hinweis!**  
Stellen Sie Temperaturen und Warmwasser-Zeitfenster ein (falls ein solcher Regler vorhanden ist, siehe Bedienungsanleitung des Regelgerätes).



Abb. 5.1 Inbetriebnahme der Anlage

### 5.2 Unterrichtung des Betreibers

Unterrichten Sie den Betreiber über die Handhabung und Funktion des Gerätes.

Dabei sind insbesondere folgende Maßnahmen durchzuführen:

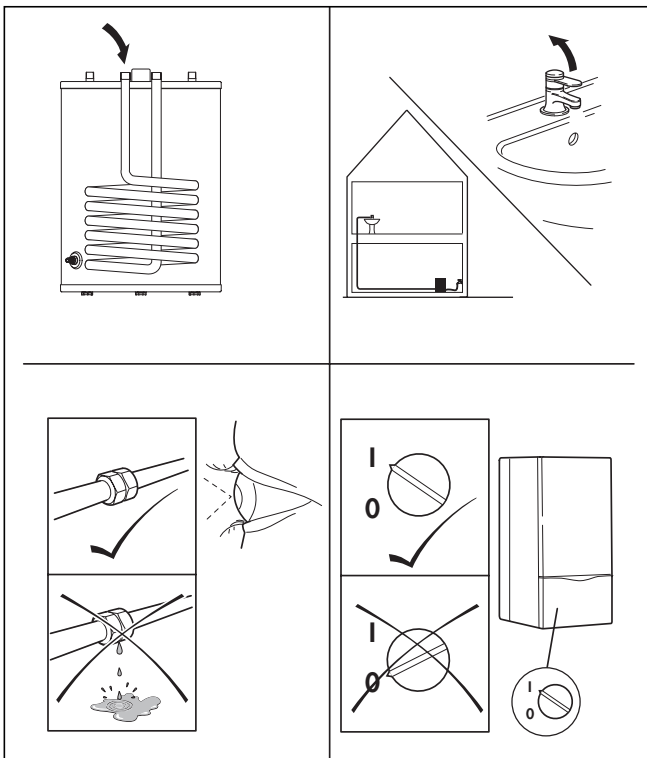
- Geben Sie die Installations- und Bedienungsanleitung sowie die restlichen Gerätepapiere zur Aufbewahrung an den Betreiber weiter.
- Geben Sie Hinweise auf die richtige, wirtschaftliche Einstellung der Temperaturen.
- Geben Sie Hinweise auf die Notwendigkeit einer regelmäßigen Wartung der Anlage (Wartungsvertrag).

## 6 Inspektion und Wartung

### 6.1 Schutzanode warten

Die Magnesium-Schutzanode muss zum ersten Mal nach 2 Jahren durch Sichtprüfung auf Abtragung kontrolliert werden. Anschließend ist diese Überprüfung jedes Jahr durchzuführen.

Falls erforderlich, ist die Schutzanode gegen eine Original-Ersatzteil Magnesium-Schutzanode auszutauschen.

### 6.2 Warmwasserspeicher entleeren



Abb. 6.1 Warmwasserspeicher entleeren

**Hinweis!**  
Wir empfehlen, auch während längerer Abwesenheit, den Heizkessel nicht auszuschalten, um die Frostschutzfunktion sicher zu stellen. Sollte es dennoch einmal erforderlich sein, und Ihr Gerät steht in einem nicht frostsicheren Raum, entleeren Sie das Gerät wie nachfolgend beschrieben:

- Schließen Sie die Kaltwasserzuleitung.
- Befestigen Sie einen Schlauch am Entleerungs-Stück des Warmwasserspeichers.
- Bringen Sie das freie Ende des Schlauchs an eine geeignete Abflussstelle. Öffnen Sie das Entleerungs-Stück.
- Öffnen Sie die höchstgelegene Warmwasserzapfstelle zur Belüftung und restlosen Entleerung der Wasserleitungen.

## 6 Inspektion und Wartung

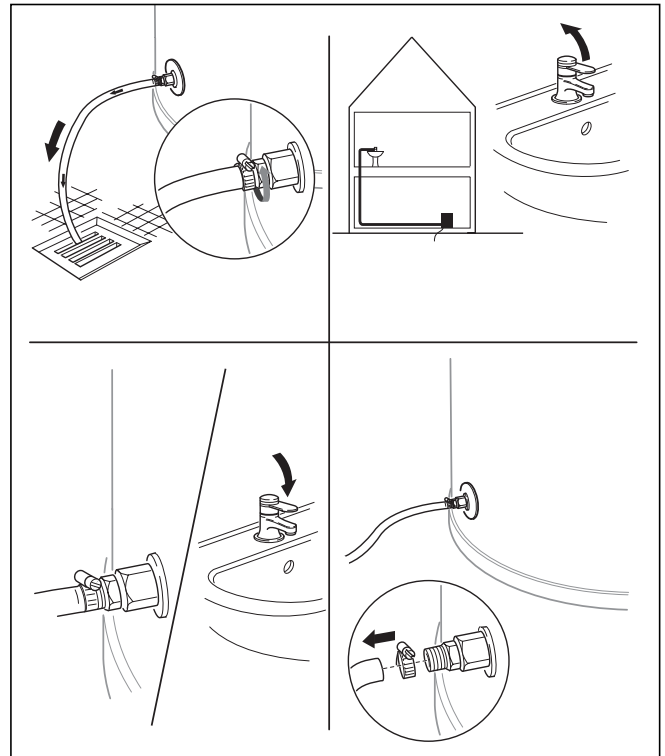
## 7 Kundendienst und Garantie



### **Verbrühungsgefahr!**

**Achten Sie darauf, dass je nach Einstellung Warmwasser mit Temperaturen bis zu 85°C an den Warmwasserzapfstellen und der Entleerungsstellen austreten kann!**

- Wenn das Wasser abgelaufen ist, schließen Sie die Warmwasserzapfstelle und das Entleerungsventil wieder.
- Nehmen Sie den Schlauch wieder ab.

### **6.3 Innenbehälter reinigen**

- Reinigen Sie den Innenbehälter durch Spülen.

## **7 Kundendienst und Garantie**

### **7.1 Kundendienst**

#### **7.1.1 Werkskundendienst Deutschland**

Reparaturberatung für Fachhandwerker  
**Vaillant Profi-Hotline 0 18 05/999-120**

#### **7.1.2 Werkskundendienst Vaillant Ges. m.b.H. (Österreich)**

Täglich von 0 bis 24 Uhr erreichbar, österreichweit an 365 Tagen im Jahr.  
Tel. 05 70 50-20 00\*

\* zum Ortstarif österreichweit

e-mail: kundendienst@vaillant.at

#### **7.1.3 Werkskundendienst Belgien**

Kundendienst: 02 334 93 52  
E-mail: info@vaillant.be  
Internet: www.vaillant.be

### **7.2 Werksgarantie**

#### **7.2.1 Deutschland und Österreich**

Bitte bewahren Sie Ihre Quittung vom Kauf des Gerätes auf! Werksgarantie gewähren wir nur bei Installation durch einen anerkannten Fachhandwerksbetrieb.

Dem Eigentümer des Gerätes räumen wir eine Werksgarantie entsprechend den landesspezifischen Vaillant Geschäftsbedingungen ein. Garantiarbeiten werden grundsätzlich nur von unserem Werkskundendienst (Deutschland, Österreich) oder durch einen anerkannten Fachhandwerksbetrieb (Schweiz) ausgeführt.

Wir können Ihnen daher etwaige Kosten, die Ihnen bei der Durchführung von Arbeiten an dem Gerät während der Garantiezeit entstehen, nur dann erstatten, falls wir Ihnen einen entsprechenden Auftrag erteilt haben und es sich um einen Garantiefall handelt.

#### **7.2.2 Belgien**

Die Garantie wird nur gewährt, wenn folgende Voraussetzungen erfüllt sind:

1. Das Gerät muss von einem qualifizierten Fachmann installiert worden sein. Dieser ist dafür verantwortlich,

dass alle geltenden Normen und Richtlinien bei der Installation beachtet wurden.

2. Das Gerät muss mit einem Typenschild versehen sein, das bestätigt, dass das Gerät durch in Belgien anerkannte Instanzen zugelassen wurde.
3. Während der Garantiezeit ist nur der Vaillant Werkskundendienst autorisiert, Reparaturen oder Veränderungen am Gerät vorzunehmen. Die Werksgarantie erlischt, wenn in das Gerät Teile eingebaut werden, die nicht von Vaillant zugelassen sind.
4. Damit die Garantie wirksam werden kann, muss die Garantiekarte vollständig und ordnungsgemäß ausgefüllt, unterschrieben und ausreichend frankiert spätestens fünfzehn Tage nach der Installation an uns zurückgeschickt werden.

Während der Garantiezeit an dem Gerät festgestellte Material- oder Fabrikationsfehler werden von unserem Werkskundendienst kostenlos behoben. Für Fehler, die nicht auf den genannten Ursachen beruhen, z. B. Fehler aufgrund unsachgemäßer Installation oder vorschriftswidriger Behandlung, bei Verstoß gegen die geltenden Normen und Richtlinien der Installation, des Aufstellraumes oder der Belüftung, bei Überlastung, Frosteinwirkung oder normalem Verschleiss oder bei Gewalt einwirkung übernehmen wir keine Haftung.

Wenn eine Rechnung gemäß den allgemeinen Bedingungen des Werkvertrages ausgestellt wird, wird diese ohne vorherige schriftliche Vereinbarung mit Dritten (z. B. Eigentümer, Vermieter, Verwalter etc.) an den Auftraggeber oder/und den Benutzer der Anlage gerichtet; dieser übernimmt die Zahlungsverpflichtung. Der Rechnungsbetrag ist dem Techniker des Werkskundendienstes, der die Leistung erbracht hat, zu erstatten.

Die Reparatur oder der Austausch von Teilen während der Garantie verlängert die Garantiezeit nicht. Nicht umfasst von der Werksgarantie sind Ansprüche, die über die kostenlose Fehlerbeseitigung hinausgehen, z. B. Ansprüche auf Schadenersatz. Gerichtsstand ist der Sitz unseres Unternehmens. Um alle Funktionen des Vaillant Gerätes auf Dauer sicherzustellen und um den zugelassenen Serienzustand nicht zu verändern, dürfen bei Wartungs- und Instandhaltungsarbeiten nur Original-Vaillant-Ersatzteile verwendet werden!

## 8 Recycling und Entsorgung

### 8.1 Gerät

Bei allen Vaillant Produkten werden Recycling und Entsorgung bereits in der Produktentwicklung berücksichtigt. Hier werden durch Vaillant Werksnormen strenge Anforderungen festgelegt.

Bei der Auswahl der Werkstoffe werden stoffliche Wiederverwertbarkeit, Demontier- und Trennbarkeit von Werkstoffen und Baugruppen ebenso berücksichtigt wie Umwelt und Gesundheitsgefahren beim Recycling und der (nicht immer vermeidbaren) Entsorgung nicht wiederverwertbarer Reststoffe.

Ihr Warmwasserspeicher besteht zum größten Teil aus metallischen Werkstoffen, die in Stahl- und Hüttenwerken wieder eingeschmolzen werden können und dadurch nahezu unbegrenzt wiederverwertbar sind.

Die verwendeten Kunststoffe sind gekennzeichnet, so dass eine Sortierung und Fraktionierung der Materialien zum späteren Recycling vorbereitet ist.

### 8.2 Verpackung

Vaillant hat die Transportverpackung der Geräte auf das Notwendigste reduziert. Bei der Auswahl der Verpackungsmaterialien wird konsequent auf die mögliche Wiederverwertbarkeit geachtet.

Die hochwertigen Kartonagen sind schon seit langem ein begehrter Sekundärrohstoff der Pappe- und Papierindustrie.

Das verwendete EPS (Styropor®) ist zum Transportschutz der Produkte erforderlich. EPS ist zu 100 % recyclefähig und FCKW-frei. Ebenso werden recyclefähige Folien und Umreifungsbänder verwendet.

## 9 Technische Daten

Gerätebezeichnung	Einheiten	VIH R 120	VIH R 150	VIH R 200
Speicher-Nenninhalt	l	115	150	200
zul. Betriebsüberdruck für Warmwasser	bar	10	10	10
zul. Betriebsüberdruck für Heizungswasser	bar	10	10	10
max. zul. Warmwassertemperatur	°C	85	85	85
max. zul. Heizungswassertemperatur	°C	110	110	110
Warmwasser-Dauerleistung <sup>1)</sup>	l/h (kW)	615 (25)	640 (26)	837 (34)
Warmwasser-Ausgangsleistung <sup>1)</sup>	l/10 min	145	195	250
Leistungskennzahl $N_L$ <sup>1)</sup>	-	1	2	3,5
Heizfläche	m <sup>2</sup>	0,85	0,9	1,17
Inhalt der Heizspirale	l	5,9	6,2	8,1
Nenn-Heizmittelstrom <sup>3)</sup>	m <sup>3</sup> /h	1,6	1,6	1,6
Druckverlust bei Nenn-Heizmittelstrom	mbar	50	50	65
Bereitschaftsenergieverbrauch <sup>2)</sup>	kWh/24h	1,3	1,4	1,6
Kaltwasseranschluss	Gewinde	R 3/4	R 3/4	R 3/4
Warmwasseranschluss	Gewinde	R 3/4	R 3/4	R 3/4
Zirkulationsanschluss	Gewinde	R 3/4	R 3/4	R 3/4
Vor- und Rücklaufanschluss	Gewinde	R 1	R 1	R 1
Höhe	mm	752	970	1240
Durchmesser	mm	564	604	604
Gewicht leer	kg	62	73	89
1) Ermittelt nach DIN 4708 Teil 3				
2) Bei einem $\Delta T$ zwischen Raum- und Warmwassertemperatur von 40 K				
3) Mit Speicherladeset				





Voor de gebruiker / voor de installateur

Bedienings- en installatiehandleiding  
**uniSTOR**

Warmwaterreservoir

VIH R 120/5  
VIH R 150/5  
VIH R 200/5

# Inhoud

## Aanwijzingen bij de documentatie

### 1 Beschrijving van het apparaat

#### Inhoud

##### Aanwijzingen bij de documentatie

##### 1 Beschrijving van het apparaat

1.1	Doelmatig gebruik	2
1.2	Typeoverzicht en continu vermogen	2
1.3	Combinatie VIH met verwarmingsapparaten	3
1.4	Regelapparaten	3
1.5	Typeplaatje	3

##### 2 Veiligheidsinstructies voor bedrijf en onderhoud

2.1	Regels en richtlijnen	3
2.2	Veiligheidsinstructies	3
2.2.1	Opstelling	3
2.2.2	Vorstbescherming	3
2.2.3	Ondichtheden	3
2.2.4	Veranderingen	3

##### 3 Bediening

3.1	Ingebruikname	4
3.2	Instelling van de reservoirwatertemperatuur	4
3.3	Verzorging	4

##### 4 Installatie

4.1	Eisen aan de opstellingsplaats	4
4.2	Warmwaterreservoir opstellen	4
4.3	Apparaat- en aansluitafmetingen	5
4.4	Aansluitleidingen monteren	6
4.5	Voeler monteren	6
4.6	Elektrische installatie	6

##### 5 Ingebruikname

5.1	Ingebruikname van de installatie	7
5.2	Onderrichting van de exploitant	7

##### 6 Inspectie en onderhoud

6.1	Beschermanode onderhouden	7
6.2	Warmwaterreservoir leegmaken	7
6.3	Inwendig reservoir reinigen	8

##### 7 Klantendienst en garantie

7.1	Klantendienst	8
7.2	Garantie	8

##### 8 Recyclage en verwerking

8.1	Apparaat	8
8.2	Verpakking	8

##### 9 Technische gegevens

## Aanwijzingen bij de documentatie

S.v.p. let bij installatie van het toestel op de veiligheidsaanwijzingen uit deze handleiding!

### Gebruikte symbolen

In wat volgt zijn de in de tekst gebruikte symbolen uitgelegd:



**Gevaarlijk!**  
**Onmiddellijk gevaar voor lijf en leden.**



**Let op!**  
**Mogelijkheid tot een gevaarlijke situatie t.a.v. het product en/of omgeving.**



**Aanwijzing!**  
**Toepassingsaanbeveling.**

• Symbool voor een noodzakelijke activiteit.

Voor schade die ontstaat door het niet in acht nemen van deze handleidingen, aanvaarden wij geen aansprakelijkheid.

## 1 Beschrijving van het apparaat

### 1.1 Doelmatig gebruik

De warmwaterreservoirs volgens het typeoverzicht dienen uitsluitend voor de voorziening van warm drinkwater met een temperatuur van maximaal 85 °C in het huishouden en in de industrie. Ze kunnen worden ingezet in combinatie met verwarmingsketels of circulatiewaterverwarmers. De warmwaterreservoirs kunnen zonder problemen in elke centrale verwarmingsinstallatie die werkt met warm water geïntegreerd worden, waarbij deze handleiding in acht moet worden genomen.



**Let op!**  
**Elk verkeerd gebruik is verboden!**

### 1.2 Typeoverzicht en continu vermogen

Vermogen van het verwarmingsapparaat in kW	Continu vermogen in kW / l/h		
	VIH R 120	VIH R 150	VIH R 200
15	15/370	15/370	15/370
20	20/490	20/490	20/490
25	25/615	25/615	25/615
30	25/615	26/640	30/740
35	25/615	26/640	34/837
40	25/615	26/640	34/837

Maximaal continu vermogen bij 1,6 m<sup>3</sup>/h verwarmingsmiddelstroom (l/h bij 10/45°)



### **Aanwijzing!**

**Met de keuze van een grotere laadpomp kan het vermogen van het reservoir verhoogd worden (zie planningsdocument).**

### **1.3 Combinatie VIH met verwarmingsapparaten**

De warmwaterreservoirs VIH kunnen met verschillende verwarmingsapparaten gecombineerd worden. Voor een evenwichtige vermogensafgifte mag het vermogen van het verwarmingsapparaat niet te groot zijn.

#### **Aanbevolen combinatie:**

Het vermogen van het verwarmingsapparaat (kW) ligt tussen 40 en 110 % van het continu vermogen van het reservoir (kW).

#### **Mogelijke combinatie:**

Het vermogen van het verwarmingsapparaat (kW) ligt tussen 25 en 40 % resp. tussen 110 en 135 % van het continu vermogen van het reservoir (kW).

#### **Niet zinvolle combinatie:**

Het vermogen van het verwarmingsapparaat ligt onder 25 of boven 135 % van het continu vermogen van het reservoir (kW).

Bij gebruik van een verwarmingsapparaat met minder vermogen dan het continu vermogen van het reservoir wordt slechts het vermogen van het verwarmingsapparaat werkzaam als continu vermogen van het reservoir.

#### **Voorbeeld:**

Voor de approximatieve berekening van het continu vermogen van het reservoir kan de volgende formule gebruikt worden (temperatuurverhoging van 10°C tot 45°C):

$$\begin{aligned} & \text{vermogen van het verwarmingsapparaat (kW)} \times 25 = \\ & \text{continu vermogen van het reservoir (l/h)} \quad 25 \text{ kW} \times 25 \\ & \sim 625 \text{ l/h} \end{aligned}$$

### **1.4 Regelapparaten**

De volgende regelapparaten kunnen worden ingezet voor de regeling van de warmwaterbereiding: VRC MF, VRC MF-TEC, VRC 630, VRC 620, VRC UBW.

In combinatie met de verwarmingsapparaatseries ...TEC en ...VIT kan de warmwaterbereiding gestuurd worden via het verwarmingsapparaat. Tijdvensters voor de warmwaterbereiding kunnen in dit geval geprogrammeerd worden via de bijhorende inbouwregelaars.

### **1.5 Typeplaatje**

Het typeplaatje is zijdelings, boven op de bekledingsmantel aangebracht.

## **2 Veiligheidsinstructies voor bedrijf en onderhoud**

### **2.1 Regels en richtlijnen**

De plaatsing, installatie en eerste ingebruikname van de Vaillant VIH boiler mag enkel uitgevoerd worden door een erkend installateur die, onder zijn verantwoordelijkheid de bestaande normen en de installatievoorschriften naleeft.

Deze brochure moet aan de gebruiker overhandigd worden.

De installatie dient uitgevoerd te worden in overeenstemming met de volgende normen, voorschriften en richtlijnen:

- Alle bestaande voorschriften van de plaatselijke watermaatschappij en de NAVEWA-voorschriften (AquaBelge - Belgaqua),
- Alle NBN-voorschriften in verband met drinkwatervoorziening en reglementen waaronder de NBN E 29-804,
- Alle NBN-voorschriften voor elektro-huishoudelijke toestellen m.a.w.:  
NBN C 73 - 335 - 30  
NBN C 73 - 335 - 35  
NBN 18 - 300  
NBN 92 - 101 enz.
- De ARAB-voorschriften

### **2.2 Veiligheidsinstructies**

#### **2.2.1 Opstelling**

Houd er voor uw eigen veiligheid rekening mee dat de opstelling van uw warmwaterreservoir alleen mag worden uitgevoerd door een erkend vakbedrijf! Dit is ook verantwoordelijk voor inspectie/onderhoud en reparaties of andere veranderingen aan uw apparaat!

#### **2.2.2 Vorstbescherming**

Om alle veiligheidsfuncties voor uw apparaat te kunnen gebruiken mag u het verwarmingsapparaat niet helemaal uitschakelen.

Als uw apparaat echter langere tijd in een door vorst bedreigde, onverwarmde ruimte verblijft, dan moet het warmwaterreservoir volledig leeggemaakt worden (zie hoofdstuk „Warmwaterreservoir leegmaken“).

#### **2.2.3 Ondichtheden**

Gelieve bij ondichtheden in het leidingnet tussen reservoirwaterverwarmer en aftappunten de afsluitklep voor koud water aan de veiligheidsgroep te sluiten en laat de ondichtheid elimineren door uw erkend vakbedrijf.

#### **2.2.4 Veranderingen**

Veranderingen aan de toevoerleidingen en aan de uitblaasleiding en veiligheidsklep mogen uitsluitend worden uitgevoerd door uw vakbedrijf!

### 3 Bediening

#### 3.1 Ingebruikname

Neem de volgende punten in acht bij de ingebruikname van uw warmwaterreservoir:

- **Is de toevoerleiding voor koud water geopend?**  
Open hem als dit niet het geval is.
- **Is het warmwaterreservoir gevuld met water?**  
U herkent dit als er een aftappunt voor warm water wordt geopend en er water uittreedt. Als er geen water uittreedt vult u het apparaat door de toevoerleiding voor koud water te openen. Zodra er warm water uit het aftappunt komt is het reservoir volledig gevuld.
- **Is het verwarmingsapparaat operationeel?**  
Schakel het in als dit niet het geval is.

#### 3.2 Instelling van de reservoirwatertemperatuur

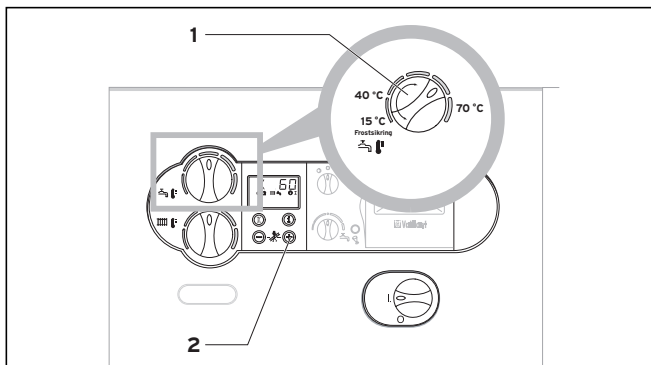

Afb. 3.1 Reservoirwatertemperatuur instellen



#### Verbrandingsgevaar!

Houd er rekening mee dat al naargelang de instelling warm water met temperaturen tot 85 °C uit de aftappunten voor warm water kan treden!

- Stel de gewenste reservoirwatertemperatuur in aan het verwarmingsapparaat (1).

Tijdens de instelling kunt u de gewenste reservoirtemperatuur aflezen aan het display van het Vaillant verwarmingsapparaat.

Om hygiënische (b.v. legionellabescherming) en economische redenen raden wij een instelling op 60 °C aan.

- Door de „+“-toets (2) aan het display van uw verwarmingsapparaat in te drukken wordt de huidige reservoirtemperatuur gedurende vijf seconden getoond.

#### 3.3 Verzorging

Verzorg de uitwendige delen van uw warmwaterreservoir met een vochtige doek (evt. in zeepwater gedrenkt).



#### Aanwijzing!

Gebruik om de mantel van uw apparaat niet te beschadigen nooit schurende en oplosende reinigingsmiddelen (allerlei schuurmiddelen, benzine e.d.).

### 4 Installatie

#### 4.1 Eisen aan de opstellingsplaats

- Stel het warmwaterreservoir om warmwaterverliezen te vermijden dicht in de buurt van de warmteopwekker op.
- Houd bij de keuze van de opstellingsplaats rekening met het gewicht van het gevulde reservoir:  
VIH R 120 = 183 kg  
VIH R 150 = 229 kg  
VIH R 200 = 297 kg
- Het warmwaterreservoir moet in een vorstvrije ruimte worden opgesteld.
- Kies de opstellingsplaats zo dat een doelmatige leidingtoevoer (zowel aan drinkwater- als aan verwarmingskant) mogelijk is.



#### Aanwijzing!

Om energieverliezen te vermijden moeten de verwarmings- en warmwaterleidingen volgens de energiebesparingsverordening worden voorzien van een warmte-isolatie.

#### 4.2 Warmwaterreservoir opstellen

Om het dragen van het apparaat te vergemakkelijken is het warmwaterreservoir VIH uitgerust met een uitsparing aan de onderkant van de bekleding.

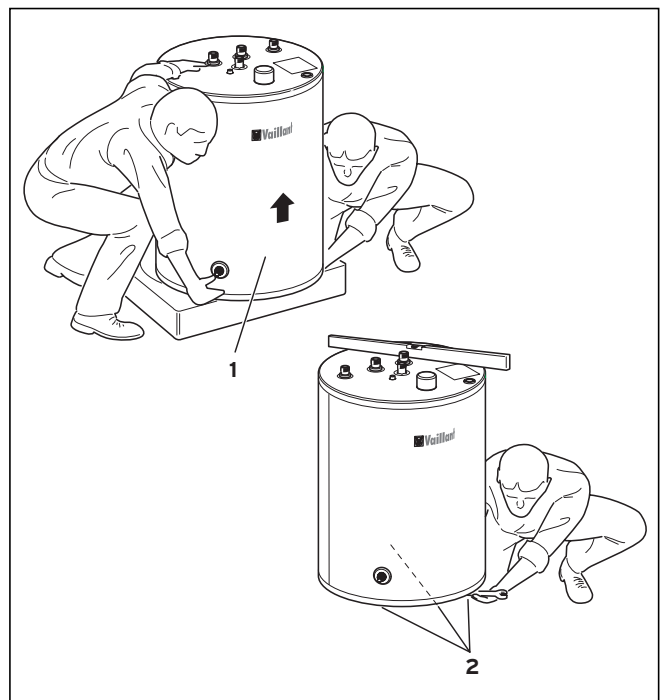

Afb. 4.1 Transport van het VIH-reservoir

- Neem het warmwaterreservoir (1) pas op de plaats van opstelling uit de verpakking.
- Richt het reservoir uit met de drie verstelbare reservoirvoeten (2).

### 4.3 Apparatuur- en aansluitafmetingen

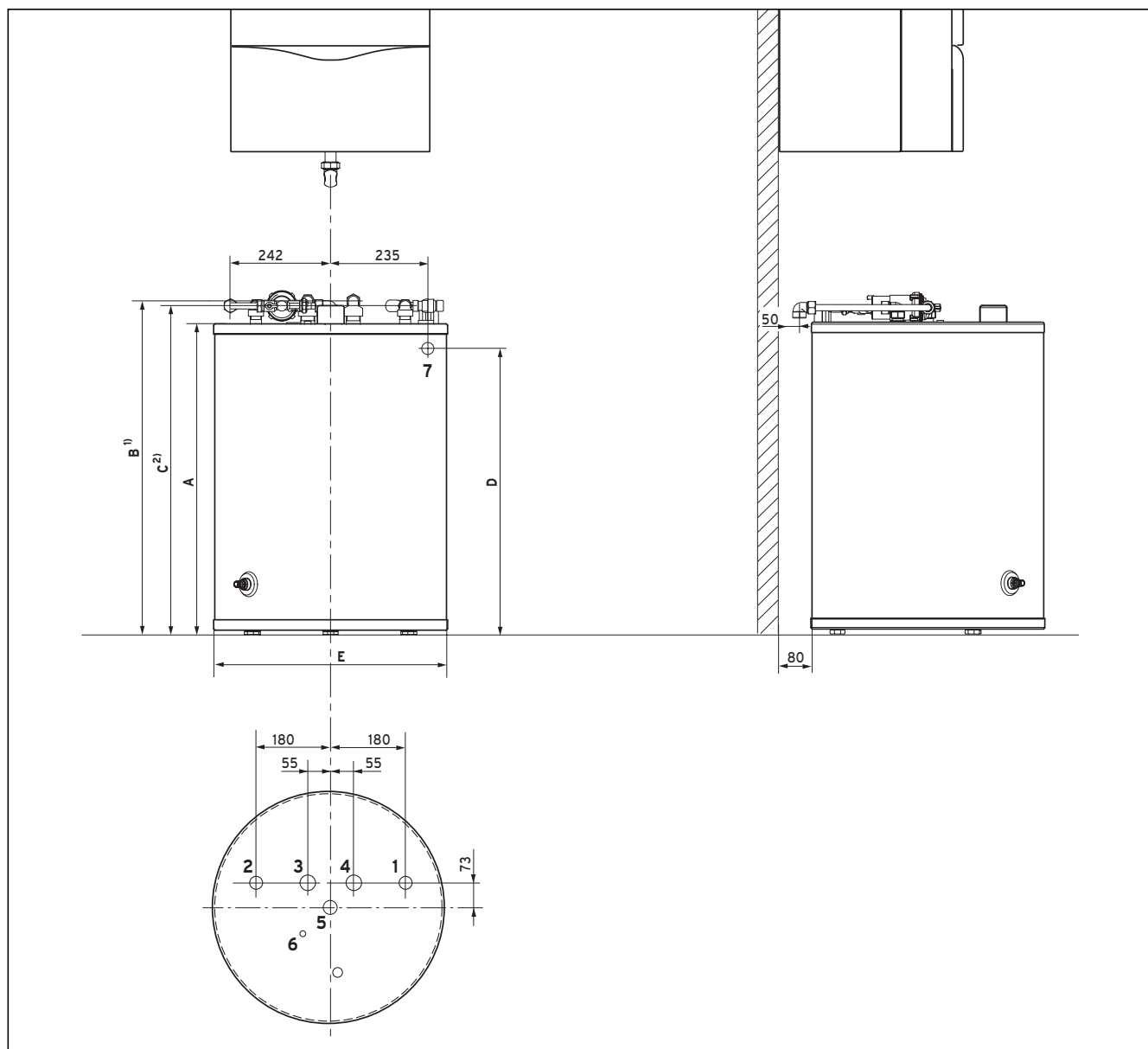

Afb. 4.2 Afmetingen

- 1) Hoogtemaat voor aansluitingen 3 en 4 met gemonteerde hoeken
- 2) Hoogtemaat voor aansluitingen 1, 2 en 5 met gemonteerde hoeken

**Legende**

- 1 koudwateraansluiting R 3/4
- 2 warmwateraansluiting R 3/4
- 3 reservoirtoevoer R 1
- 4 reservoirterugloop R 1
- 5 circulatieaansluiting R 3/4
- 6 dompelvoeler
- 7 sifonaansluiting

R = uitwendige schroefdraad  
 R<sub>p</sub> = inwendige schroefdraad

Apparaat	A	B	C	D	E
VIH R 120	753	801	791	690	564
VIH R 150	966	1014	1004	905	604
VIH R 200	1236	1284	1274	- 1)	604

Maten in mm

1) Het warmwaterreservoir VIH R 200 kan niet worden opgesteld onder een gasverwarmingsapparaat aan de muur.

Gelieve de montagematen voor het verwarmingsapparaat en de toleranties (met name bij het gebruik van een Vaillant buisverbodingsset) af te leiden uit de installatiehandleiding van het apparaat en de bijhorende handleiding voor het toebehoren.

## 4 Installatie

### 4.4 Aansluitleidingen monteren

Voor de aansluiting van het verwarmingsapparaat aan het warmwaterreservoir biedt Vaillant verschillende buisverbindingsets als toebehoren voor de opbouw- of inbouwinstallatie aan. Zo kan o.a. een aansluittoebehoren gekocht worden waarmee bij de aansluiting aan een circulatiewaterverwarmer een tolerantiecompensatie zowel in horizontale als in verticale richting voor voldoende flexibiliteit bij de installatie zorgt. Gelieve informatie over toebehoren af te leiden uit de geldende prijslijst.



#### **Aanwijzing!**

**Neem bij de montage van de aansluitleidingen de handleidingen gevoegd bij het betreffende toebehoren in acht.**

Bij buisverbinding op de plaats van installatie zijn de volgende onderdelen nodig:

- veiligheidsgroep (7 bar) voor de koudwaterleiding
- evt. drinkwaterexpansievat
- evt. drukverminderaar in de koudwaterleiding
- evt. zwaartekrachtrem in het verwarmingscircuit
- onderhoudskranen
- evt. laadpomp/3-wegs klep
- evt. circulatiepomp met tijdschakelklok

Voor de montage van de buisverbinding op de plaats van installatie staat een toebehorenset (art.-nr. 305 967) bestaande uit vier hoeken ter beschikking. Deze maken de aansluiting van koperbuizen (Ø 15 mm) via een knijpschroefverbinding mogelijk.

Neem bij de montage van de aansluitleidingen de aansluitafmetingen in hoofdstuk 3.3 in acht en ga als volgt te werk:

- Sluit de reservoirtoevoer en -terugloop aan.



#### **Aanwijzing!**

**Monteer ter verhindering van thermische circulatie de meegeleverde hoek met terugstroomverhinderaar in de reservoirterugloop.**

- Monteer de bijhorende veiligheidsinrichtingen in de koudwaterleiding.
- Sluit de koud- en warmwaterleiding aan (opbouw of inbouw).
- Installeer een circulatieleiding.  
Het reservoir is standaard uitgerust met een aansluiting voor een circulatieleiding.  
Onder art.-nr. 305 957 kan een toebehorenset bestaande uit een circulatiepomp en een bijhorende buisverbindingset gekocht worden.

### 4.5 Voeler monteren

Indien tot de omvang van de levering van uw verwarmings- of regelapparaat geen reservoirvoeler behoort, bestel de reservoirvoeler uit het Vaillant toebehoren dan onder nr. 306 257 en evt. een 5 m-verlengstuk onder nr. 306 269.

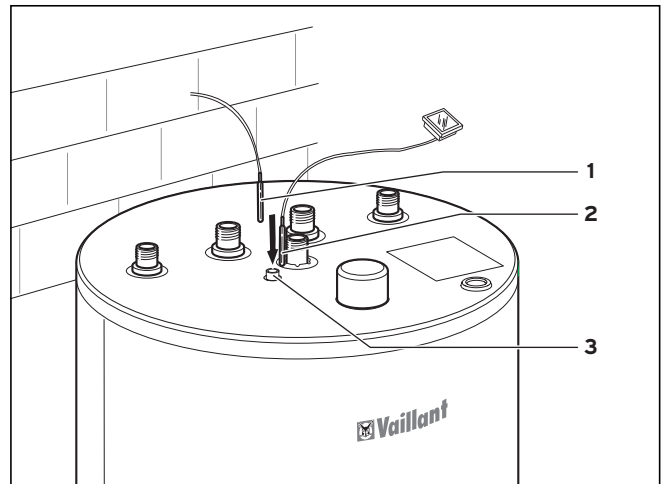

Afb. 4.3 Montage van de voeler

- Leid de reservoirtemperatuurvoeler (1) en evt. de voeler voor de thermometer (2) tot aan de aanslag in de dompelhuls (3).

Een thermometer voor de indicatie van de warmwatertemperatuur is verkrijgbaar als toebehoren, indien uw verwarmingsapparaat niet over een reservoirtemperatuurindicatie beschikt (zie 3.2).

### 4.6 Elektrische installatie



#### **Gevaar!**

**Levensgevaar door elektrische schok aan spanninggeleidende aansluitingen. Schakel altijd eerst de stroomtoevoer aan het verwarmingsapparaat uit. Pas daarna mag u de installatie uitvoeren.**

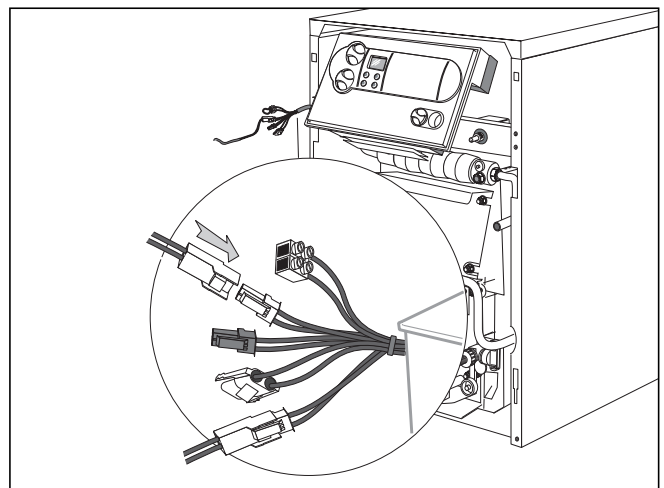

Afb. 4.4 Elektrische installatie

- Bedraad de reservoirvoeler met het verwarmingsapparaat of een extern regelapparaat. Gelieve de inbouwplaats van de betreffende contactstrip en de klemmenbenaming af te leiden uit de installatiehandleiding van het apparaat.

## 5 Ingebruikname

### 5.1 Ingebruikname van de installatie

Gelieve na de elektrische aansluiting als volgt te werk te gaan:

- Vul het warmwaterreservoir aan verwarmingskant via de vul- en ledigingskraan van de verwarmingsketel.
- Vul het warmwaterreservoir aan drinkwaterkant.
- Ontlucht de installatie aan verwarmings- en drinkwaterkant.
- Controleer alle buisverbindingen op dichtheid.
- Neem de verwarmingsketel in gebruik.

**Aanwijzing!**  
Stel temperaturen en warmwatertijdvensters in (indien een dergelijke regelaar voorhanden is, zie gebruiksaanwijzing van het regelapparaat).

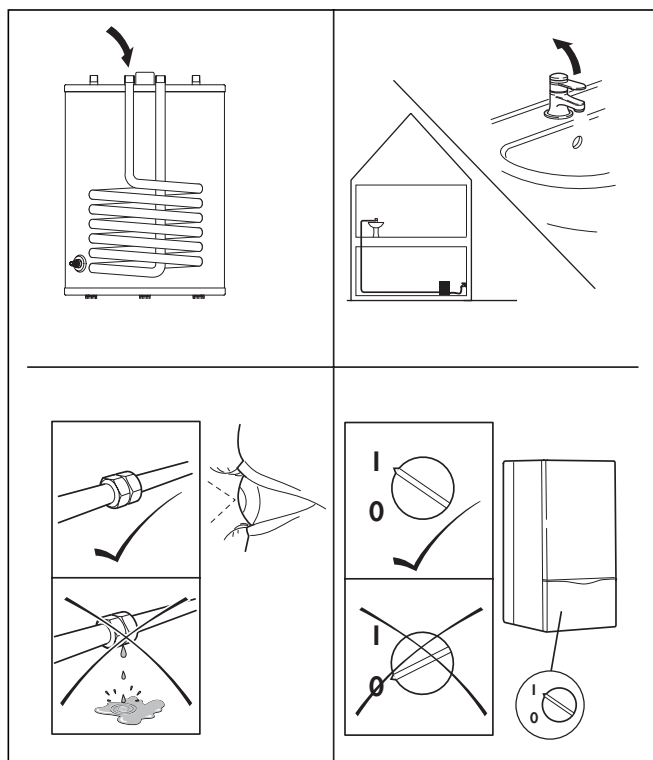

Afb. 5.1 Ingebruikname van de installatie

### 5.2 Onderrichting van de exploitant

Onderricht de exploitant over de omgang met en de werking van het apparaat.

Daarbij moeten de volgende maatregelen worden uitgevoerd:

- Overhandig de installatiehandleiding, de gebruiksaanwijzing en de overige papieren die bij het apparaat horen aan de exploitant om ze te bewaren.
- Geef aanwijzingen over de juiste, economische instelling van de temperaturen.
- Geef aanwijzingen over de noodzakelijkheid van een regelmatig onderhoud van de installatie (onderhoudscontract).

## 6 Inspectie en onderhoud

### 6.1 Beschermanode onderhouden

De magnesium-beschermanode moet voor de eerste keer na 2 jaar door een zichtcontrole op slijtage gecontroleerd worden. Daarna moet deze controle elk jaar worden uitgevoerd. Indien vereist moet de beschermanode door een originele magnesium-beschermanode vervangen worden.

### 6.2 Warmwaterreservoir leegmaken

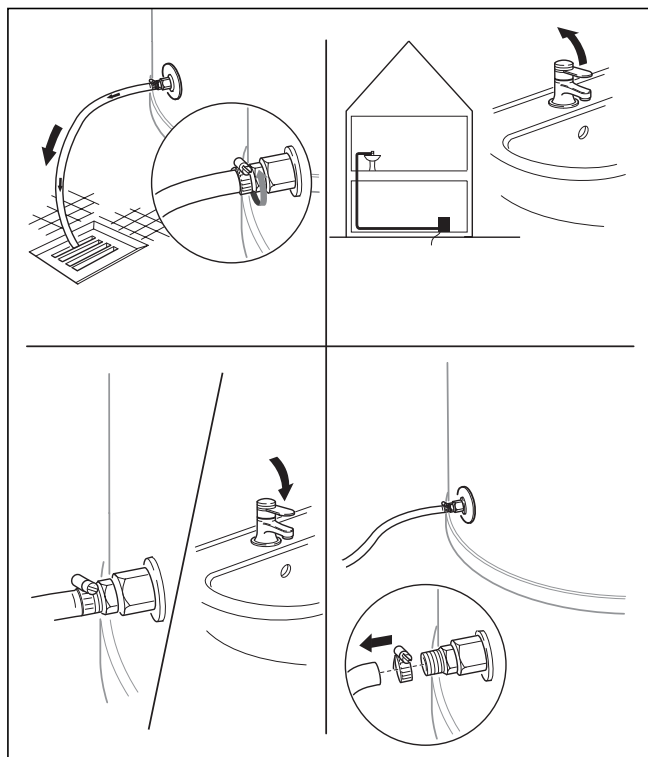

Afb. 6.1 Warmwaterreservoir leegmaken

**Aanwijzing!**  
Wij raden aan om ook tijdens langere afwezigheid de verwarmingsketel niet uit te schakelen om de vorstbeschermingsfunctie te behouden. Als het toch een keer noodzakelijk is en uw apparaat staat in een niet-vorstvrije ruimte, maak het apparaat dan leeg zoals hierna beschreven:

- Sluit de toevoerleiding voor koud water.
- Bevestig een slang aan het op de plaats van installatie voor de lediging geïnstalleerde T-stuk.
- Leid het vrije uiteinde van de slang naar een geschikte afvoerplaats. Open de ledigingsklep.
- Open het het hoogst gelegen aftappunt voor warm water voor de beluchting en restloze lediging van de waterleidingen.



#### **Verbrandingsgevaar!**

**Houd er rekening mee dat er al naargelang de instelling warm water met temperaturen tot 85°C uit de aftappunten voor warm water en de ledigingspunten kan komen!**

- Sluit als het warm water is afgelopen het aftappunt voor warm water en de ledigingsklep weer.
- Neem de slang er weer af.

#### **6.3 Inwendig reservoir reinigen**

- Reinig het inwendig reservoir door het te spoelen.

## **7 Klantendienst en garantie**

### **7.1 Klantendienst**

Officiële: 02 334 93 52

E-mail: info@vaillant.be

Internet: www.vaillant.be

### **7.2 Garantie**

De producten van de NV Vaillant zijn gewaarborgd tegen alle materiaal- en constructiefouten voor een periode van een jaar vanaf de datum vermeld op het aankoopfactuur dat u heel nauwkeurig dient bij te houden.

De waarborg geldt alleen onder de volgende voorwaarden:

1. Het toestel moet door een erkend gekwalificeerd vakman geplaatst worden, onder zijn volledige verantwoordelijkheid, en zal erop letten dat de normen en installatievoorschriften nageleefd worden.
2. Het toestel moet voorzien worden van een geldig bewijs van goedkeuring door de officiële Belgische instanties.
3. Het is enkel aan de technici van de Vaillant fabriek toegelaten om herstellingen of wijzigingen aan het toestel onder garantie uit te voeren, opdat de waarborg van toepassing zou blijven. De originele onderdelen moeten in het Vaillant-toestel gemonteerd zijn, zoniet wordt de waarborg geannuleerd.
4. Teneinde de waarborg te laten gelden, moet u ons de garantietaal volledig ingevuld, ondertekend en gefrankeerd terugzenden binnen de veertien dagen na de installatie!

De waarborg wordt niet toegekend indien de slechte werking van het toestel het gevolg is van een slechte regeling, door het gebruik van een niet overeenkomstige energie, een verkeerde of gebrekkige installatie, de niet-naleving van de gebruiksaanwijzing die bij het toestel gevoegd is, door het niet opvolgen van de normen betreffende de installatievoorschriften, het type van lokaal of verluchting, verwaarlozing, overbelasting, bevestiging, elke normale slijtage of elke handeling van overmacht.

In dit geval zullen onze prestaties en de geleverde onderdelen aangerekend worden. Bij facturatie, opgesteld volgens de algemene voorwaarden van de na-verkoop-

dienst, wordt deze steeds opgemaakt op de naam van de persoon die de oproep heeft verricht en/of de naam van de persoon bij wie het werk is uitgevoerd, behoudens voorafgaand schriftelijk akkoord van een derde persoon (bv. huurder, eigenaar, syndic, enz.) die deze factuur uitdrukkelijk ten zijne laste neemt. Het factuurbedrag zal contant betaald moeten worden aan de fabriekstechnicus die het werk heeft uitgevoerd.

Het herstellen of vervangen van onderdelen tijdens de garantieperiode heeft geen verlenging van de waarborg tot gevolg. De toekenning van garantie sluit elke betaling van schadevergoeding uit en dit tot voor om het even welke reden ze ook gevraagd wordt. Voor elk verschil, zijn enkel de Tribunaal van het district waar de hoofdzetel van de vennootschap gevestigd is, bevoegd.

## **8 Recyclage en verwerking**

### **8.1 Apparaat**

Bij alle Vaillant producten wordt reeds in de productontwikkeling rekening gehouden met recyclage en verwerking. Hier worden door Vaillant fabrieksnormen strenge eisen vastgelegd.

Bij de keuze van de materialen wordt net zozeer rekening gehouden met de materiële herbruikbaarheid, de demonteerbaarheid en selecteerbaarheid van materialen en modules als met gevaren voor milieu en gezondheid bij de recyclage en de verwerking van (niet altijd vermijdbare) verwerking van niet-recycleerbare restmaterialen.

Uw warmwaterreservoir bestaat voor het grootste deel uit metaal, dat in staal- en hoogovenbedrijven weer ingesmolten kan worden en daardoor nagenoeg onbegrensd herbruikbaar is. De gebruikte kunststoffen zijn gekenmerkt zodat een sortering en fractionering van de materialen voor de latere recyclage voorbereid is.

### **8.2 Verpakking**

Vaillant heeft de transportverpakking van de apparaten tot een minimum gereduceerd. Bij de keuze van de verpakkingsmaterialen wordt consequent gelet op de mogelijke herbruikbaarheid.

De hoogwaardige kartonnen verpakkingen zijn reeds lange tijd een begeerde secundaire grondstof van de karton- en papierindustrie.

Het gebruikte EPS (Styropor®) is vereist voor de transportbescherming van de producten. EPS is 100 % recycleerbaar en CFK-vrij. Er worden eveneens recycleerbare folies en omwikkelbanden gebruikt.



## 9 Technische gegevens

Apparaatbenaming	Eenheden	VIH R 120	VIH R 150	VIH R 200
reservoirinhoud (nominaal)	l	115	150	200
toegel. bedrijfsoverdruk voor warmwatertemperatuur	bar	10	10	10
toegel. bedrijfsoverdruk voor verwarmingswater	bar	10	10	10
max. toegel. warmwatertemperatuur	°C	85	85	85
max. toegel. verwarmingswatertemperatuur	°C	110	110	110
continu vermogen warm water <sup>1)</sup>	l/h (kW)	615 (25)	640 (26)	837 (34)
uitgangsvermogen warm water <sup>1)</sup>	l/10 min	145	195	250
vermogenskarakteristiek N <sub>L</sub> <sup>1)</sup>	-	1	2	3,5
verwarmingsoppervlak	m <sup>2</sup>	0,85	0,9	1,17
inhoud van de verwarmingsspiralen	l	5,9	6,2	8,1
gemiddelde verwarmingsstroom (nominaal) <sup>3)</sup>	m <sup>3</sup> /h	1,6	1,6	1,6
drukverlies bij gemiddelde verwarmingsstroom (nominaal)	mbar	50	50	65
stand-by energieverbruik <sup>2)</sup>	kWh/24h	1,3	1,4	1,6
koudwateraansluiting	schroefdraad	R 3/4	R 3/4	R 3/4
warmwateraansluiting	schroefdraad	R 3/4	R 3/4	R 3/4
circulatieaansluiting	schroefdraad	R 3/4	R 3/4	R 3/4
toevoer- en terugloopaansluiting	schroefdraad	R 1	R 1	R 1
hoogte	mm	752	970	1240
diameter	mm	564	604	604
gewicht leeg	kg	62	73	89

1) Vastgesteld volgens DIN 4708, deel 3

2) Bij een ΔT tussen ruimte- en warmwatertemperatuur van 40 K

3) Met reservoirlaadset



Pour l'utilisateur / pour le professionnel

# Instructions d'installation et mode d'emploi uniSTOR

Préparateurs eau chaude sanitaire

Belgique:  
VIH R 120/5  
VIH R 150/5  
VIH R 200/5

France:  
VIH R 120/5  
VIH R 150/5  
VIH R 200/5

# Table des matières

## Remarques sur la documentation

### 1 Description de l'appareil

#### Table des matières

<b>Remarques sur la documentation</b> .....	<b>2</b>
<b>1 Description de l'appareil</b> .....	<b>2</b>
1.1 Utilisation conforme aux prescriptions .....	2
1.2 Aperçu des types et puissance continue .....	2
1.3 Combinaison VIH et appareils de chauffage ..	3
1.4 Appareils de régulation .....	3
1.5 Plaque signalétique .....	3
<b>2 Consignes de prudence pour le fonctionnement et l'entretien</b> .....	<b>3</b>
2.1 Réglementations et directives .....	3
2.1.1 France .....	3
2.1.2 Belgique .....	3
2.2 Consignes de sécurité .....	3
2.2.1 Installation .....	3
2.2.2 Protection contre le gel .....	4
2.2.3 Défauts d'étanchéité .....	4
2.2.4 Modifications .....	4
<b>3 Utilisation</b> .....	<b>4</b>
3.1 Mise en service .....	4
3.2 Réglage de la température de l'eau du ballon	4
3.3 Entretien .....	5
<b>4 Installation</b> .....	<b>5</b>
4.1 Exigences envers le lieu d'installation .....	5
4.2 Installation du ballon d'ECS .....	5
4.3 Dimensions de l'appareil et du raccord .....	6
4.4 Montage des tuyaux de raccord .....	7
4.5 Montage de la sonde .....	7
4.6 Installation électrique .....	7
<b>5 Mise en service</b> .....	<b>8</b>
5.1 Mise en service de l'installation .....	8
5.2 Formation de l'utilisateur .....	8
<b>6 Inspection et maintenance</b> .....	<b>8</b>
6.1 Maintenance de l'anode de protection .....	8
6.2 Vidange du ballon d'ECS .....	8
6.3 Nettoyage du réservoir interne .....	9
<b>7 SAV et garantie</b> .....	<b>9</b>
7.1 SAV et Garantie d'usine (Belgique) .....	9
7.1.1 SAV Belgique .....	9
7.1.2 Garantie d'usine Belgique .....	9
7.2 Service après-vente et garantie (France) ....	9
<b>8 Recyclage et élimination des déchets</b> .....	<b>10</b>
8.1 Appareil .....	10
8.2 Emballage .....	10
<b>9 Données techniques</b> .....	<b>10</b>

#### Remarques sur la documentation

Pendant l'installation, veuillez à respecter les consignes de sécurité mentionnées dans la présente notice!

#### Symboles utilisés

Les symboles utilisés dans le texte sont expliqués ci-dessous:



**Danger!**  
**Danger corporel immédiat.**



**Attention!**  
**Produit et/ou environnement susceptible de créer une situation dangereuse.**



**Conseil!**  
**Recommandation d'utilisation.**

- Symbole d'une activité nécessaire

Nous n'assumons aucune responsabilité dans le cadre de dommages pouvant résulter de l'inobservance des consignes figurant dans la présente notice.

### 1 Description de l'appareil

#### 1.1 Utilisation conforme aux prescriptions

Les préparateurs VIH servent exclusivement à l'alimentation domestique et industrielle en eau potable chauffée jusqu'à 85°. Ils doivent être utilisés en combinaison avec des chaudières de chauffage ou des appareils de production d'eau chaude à circulation forcée. Ils peuvent être intégrés sans problème dans n'importe quelle installation de chauffage central, les présentes instructions devant toutefois être respectées.



**Attention!**  
**Toute utilisation abusive est interdite!**

#### 1.2 Aperçu des types et puissance continue

Puissance de l'appareil de chauffage en kW	Puissance continue en kW / l/h		
	VIH R 120	VIH R 150	VIH R 200
15	15/370	15/370	15/370
20	20/490	20/490	20/490
25	25/615	25/615	25/615
30	25/615	26/640	30/740
35	25/615	26/640	34/837
40	25/615	26/640	34/837

Puissance continue maximale à 1,6 m<sup>3</sup>/h Courant de chauffage (l/h à 10/45°)



**Remarque !**

**En sélectionnant une pompe de charge plus importante, la puissance du ballon peut être augmentée.**

### 1.3 Combinaison VIH et appareils de chauffage

Les ballons d'ECS VIH peuvent être combinés à différents appareils de chauffage. La puissance de l'appareil de chauffage ne doit cependant pas être trop importante pour une émission équilibrée de la puissance.

**Combinaison recommandée:**

La puissance de l'appareil de chauffage (kW) est comprise entre 40 et 110 % de la puissance continue du ballon (kW).

**Combinaison possible:**

La puissance de l'appareil de chauffage (kW) est comprise entre 25 et 40 % ou entre 110 et 135 % de la puissance continue du ballon (kW).

**Combinaison non judicieuse:**

La puissance de l'appareil de chauffage est inférieure de 25 ou supérieure de 135 % à la puissance continue du ballon (kW).

En utilisant un appareil de chauffage moins puissant que la puissance continue du ballon, seule la puissance de l'appareil de chauffage est active comme puissance continue du ballon.

**Exemple:**

Pour calculer approximativement la puissance continue du ballon, la formule suivante peut être appliquée (augmentation de la température de 10° C à 45° C):

$$\text{Puissance appareil de chauffage (kW)} \times 25 = \text{puissance continue du ballon (l/h)} \quad 25 \text{ kW} \times 25 \sim 625 \text{ l/h}$$

### 1.4 Appareils de régulation

Les appareils de régulation suivants peuvent être utilisés pour la régulation de la préparation d'ECS : VRC MF, VRC MF-TEC, VRC 630, VRC 620, VRC UBW.

En combinaison avec les gammes des appareils de chauffage ...TEC et ...VIT, la préparation d'ECS peut être gérée via l'appareil de chauffage. Les plages horaires pour la préparation d'ECS peuvent être programmées dans ce cas via les régulateurs intégrés correspondants.

### 1.5 Plaque signalétique

La plaque signalétique est fixée sur le côté, en haut de l'habillage.

## 2 Consignes de prudence pour le fonctionnement et l'entretien

### 2.1 Réglementations et directives

#### 2.1.1 Réglementation et normes (France)

Les réglementations et directives s'appliquant au lieu de l'installation et concernant

- a) l'installation d'eau potable
- b) les installations de chauffage
- c) les installations électriques

doivent être respectés.

Lors du montage et de l'installation du ballon, les directives suivantes doivent notamment être respectées:

- Conditions réglementaires d'installation et d'entretien pour les bâtiments d'habitation.

L'installation et l'entretien de l'appareil doivent être effectués par un professionnel qualifié conformément aux textes réglementaires et règles de l'art en vigueur. Le groupe de sécurité doit obligatoirement être installé sur l'arrivée d'eau froide et être raccordé à l'égout.

#### 2.1.2 Belgique

L'installation, la première mise en service et l'entretien du préparateur Vaillant VIH doit être effectuée par un professionnel qualifié conformément aux textes réglementaires, selon les règles de l'art et les directives en vigueur.

Donner cette brochure au prochain utilisateur!

L'installation du préparateur VIH doit être conforme aux textes réglementaires, selon les règles de l'art et les directives en vigueur:

- Les directives existantes de la compagnie d'eau et les directives NAVEWA (AquaBelge)
- Les normes NBN concernant l'alimentation en eau potable sous lequel NBN E 29 - 804
- Les normes NBN pour appareils  
NBN C 73 - 335 - 30  
NBN C 73 - 335 - 35  
NBN 18 - 300  
NBN 92 - 101 etc.
- Les directives ARAB

Lors de la première mise en fonction, l'installateur doit vérifier l'étanchéité des raccords eau de l'installation et du préparateur.

### 2.2 Consignes de sécurité

#### 2.2.1 Installation

Pour votre propre sécurité, veillez à ce que l'installation de votre ballon ECS soit effectuée par un installateur compétent. Ceci est également valable pour les travaux d'inspection/de maintenance et les réparations ou autres modifications sur votre appareil!

## 2 Consignes de prudence pour le fonctionnement et l'entretien

### 3 Utilisation

#### 2.2.2 Protection contre le gel

Pour pouvoir utiliser toutes les fonctions de sécurité de votre installation de chauffage, vous ne devez pas complètement couper l'appareil de chauffage.

Si votre appareil reste cependant inutilisé pendant relativement longtemps dans une pièce non chauffée et risquant de geler, le ballon d'ECS doit être entièrement vidé (voir chapitre „Vidange du ballon d'ECS“).

#### 2.2.3 Défauts d'étanchéité

En cas d'étanchéité dans le circuit des tuyaux entre le ballon d'ECS et les prises d'eau, il est nécessaire de fermer la soupape d'arrêt sur le groupe de sécurité et de faire réparer les défauts d'étanchéité par votre installateur agréé.

#### 2.2.4 Modifications

Les modifications effectuées sur les conduits d'alimentation ainsi que sur le conduit de purge et la soupape de sécurité doivent être exclusivement effectuées par votre installateur agréé!

### 3 Utilisation

#### 3.1 Mise en service

Lors de la mise en service de votre ballon d'ECS, respectez les points suivants:

- **La conduite d'alimentation d'eau froide est-elle ouverte?**

Si cela n'est pas le cas, ouvrez-la.

- **Le ballon d'ECS est-il rempli avec de l'eau?**

Vous pouvez le savoir lorsque vous ouvrez une prise de prélèvement d'eau chaude sanitaire et lorsque de l'eau s'échappe. Si l'eau ne s'échappe pas, remplissez l'appareil en ouvrant la conduite d'alimentation d'eau froide. Dès que de l'eau s'échappe de la prise de prélèvement d'ECS, le ballon est rempli entièrement.

- **L'appareil de chauffage est-il prêt à fonctionner?**

Si cela n'est pas le cas, mettez-le en fonctionnement.

#### 3.2 Réglage de la température de l'eau du ballon

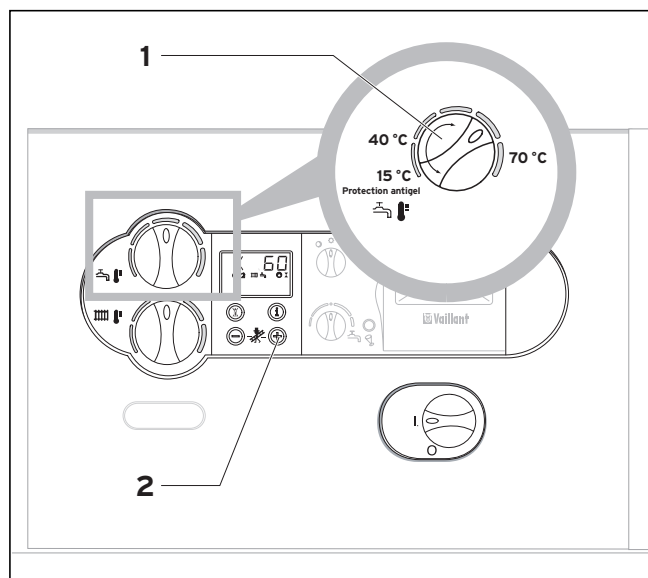

Fig. 3.1 Réglage de la température de l'eau du ballon



#### **Risque de s'ébouillanter!**

**N'oubliez pas que selon le réglage, il est possible que de l'eau avec une température maximale de 85°C s'échappe de la prise de prélèvement d'ECS!**

- Réglez la température souhaitée de l'eau du ballon sur l'appareil de chauffage (1).

Lors du réglage, vous pouvez modifier la température théorique du ballon à l'écran de l'appareil de chauffage Vaillant.

Pour des raisons hygiéniques (par ex. protection contre la légionellose) et économiques, nous recommandons un réglage à 60° C.

- En appuyant sur la touche „+“ (2) sur l'écran de votre appareil de chauffage, la température actuelle du ballon s'affiche pendant cinq secondes.

### 3.3 Entretien

Nettoyez les parties extérieures de votre ballon d'ECS avec un chiffon humide (trempé éventuellement dans de l'eau savonneuse).

Selon la qualité de l'eau nous vous recommandons de rincer régulièrement le ballon.



#### Remarque!

**Afin de ne pas endommager l'habillage de votre appareil, n'utilisez jamais des produits de nettoyage agressifs ou des solvants (produits abrasifs de tout type, essence, etc.).**

## 4 Installation

### 4.1 Exigences envers le lieu d'installation

- Afin d'éviter des pertes de chaleur, installez le ballon d'ECS à proximité immédiate du générateur de chaleur.
- Tenez compte du poids du ballon rempli lors du choix du lieu d'installation:  

VIH R 120	= 183 kg
VIH R 150	= 229 kg
VIH R 200	= 297 kg
- Le ballon d'ECS doit être installé dans une pièce protégée du gel.
- Sélectionnez le lieu d'installation de manière à pouvoir effectuer une pose adéquate des tuyaux (aussi bien côté eau potable que côté chauffage).



#### Remarque!

**Afin d'éviter des pertes d'énergie, les conduites d'ECS et de chauffage doivent être équipées d'une isolation thermique conformément à la directive relative à l'économie d'énergie.**

### 4.2 Installation du ballon d'ECS

Pour simplifier le transport de l'appareil, le ballon d'ECS VIH est équipé d'une poignée sur le socle de l'habillage.

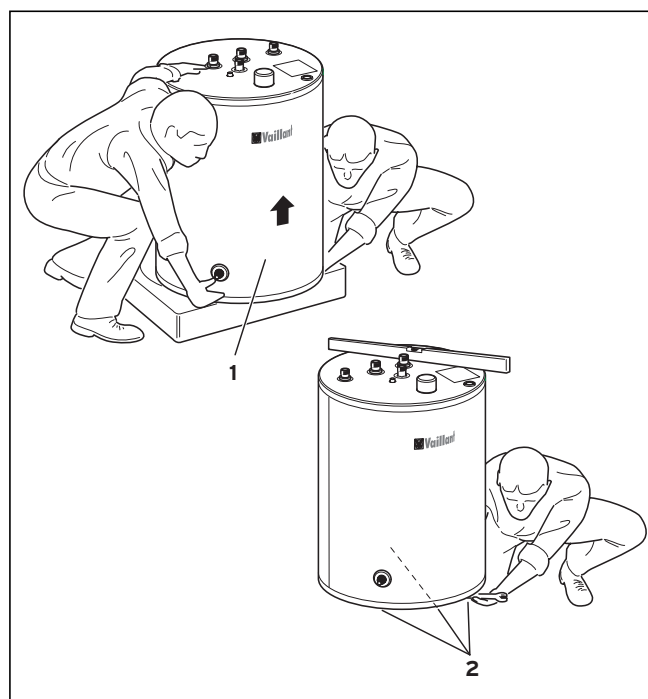

Fig. 4.1 Transport du ballon VIH

- Sortez le ballon d'ECS (1) de l'emballage sur le lieu d'installation.
- Positionnez le ballon au moyen des trois pieds réglables (2).

## 4 Installation

### 4.3 Dimensions de l'appareil et du raccord

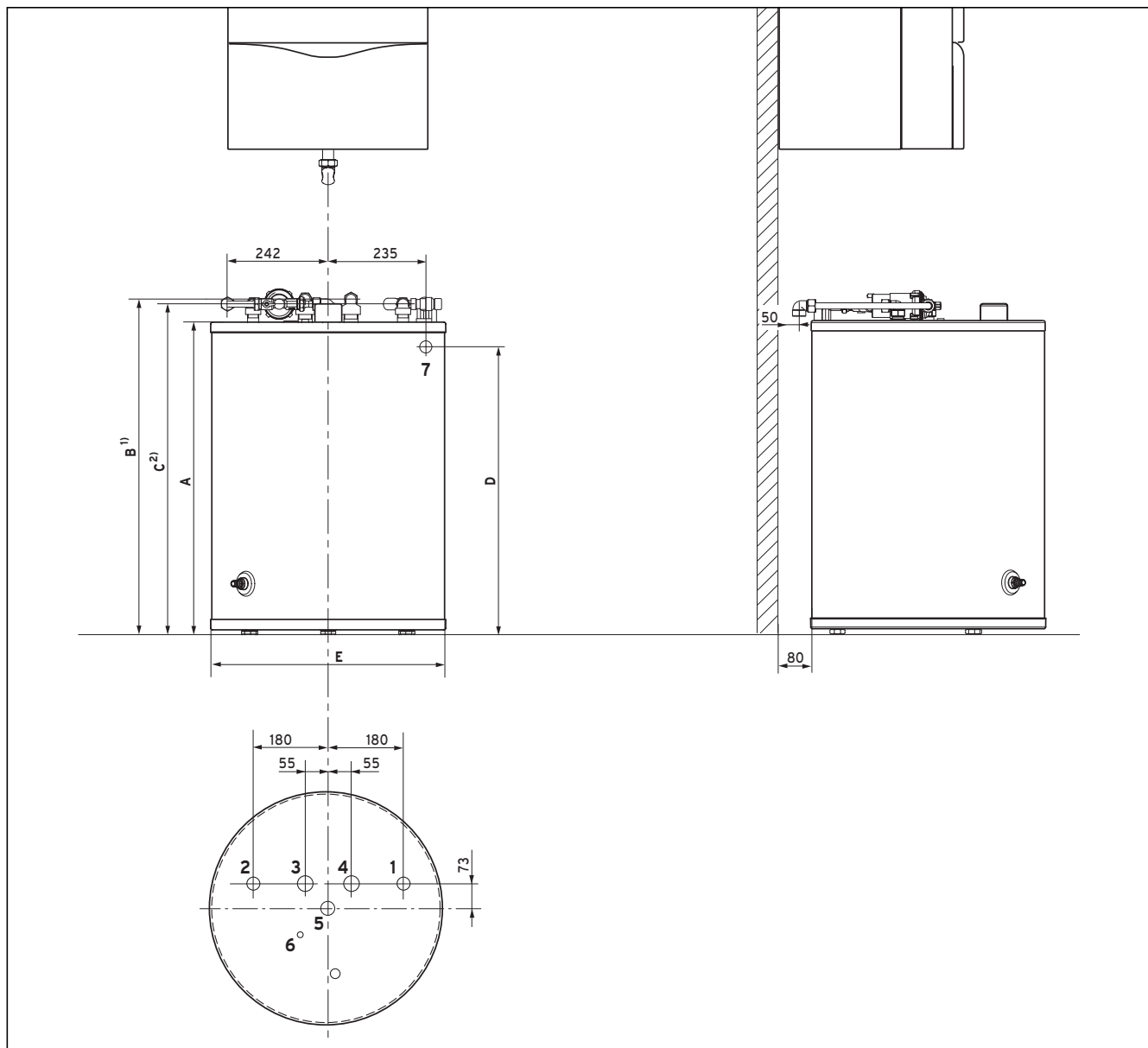

Fig. 4.2 Dimensions

- 1) Mesure de la hauteur pour les raccords équerres 3 et 4 montés  
 2) Mesure de la hauteur pour les raccords équerres 1, 2 et 5 montés

#### Légende

- 1 Raccord eau froide R  $\frac{3}{4}$   
 2 Raccord eau chaude R  $\frac{3}{4}$   
 3 Départ ballon R 1  
 4 Retour ballon R 1  
 5 Raccord de circulation R  $\frac{3}{4}$   
 6 Sonde immergée  
 7 Raccord du siphon

R = filetage extérieur  
 R<sub>p</sub> = filetage intérieur

Appareil	A	B	C	D	E
VIH R 120	753	801	791	690	564
VIH R 150	966	1014	1004	905	604
VIH R 200	1236	1284	1274	- 1)	604

Dimensions en mm

1) Le ballon d'ECS VIH R 200 ne peut pas être installé sous un appareil de chauffage mural au gaz.

Les dimensions du montage pour l'appareil de chauffage et les tolérances (en particulier lors de l'utilisation d'un jeu de tuyaux Vaillant) se trouvent dans la notice d'installation de l'appareil et dans la notice correspondante aux accessoires.



#### 4.4 Montage des tuyaux de raccord

Pour le raccord de l'appareil de chauffage sur le ballon d'ECS, Vaillant propose différents jeux de tuyaux comme accessoires pour une installation encastrée ou en saillie. Il est ainsi possible de commander un accessoire de raccord, permettant lors du raccord sur un dispositif de chauffage de l'eau en circulation, d'obtenir une flexibilité suffisante lors de l'installation grâce à un équilibrage des tolérances aussi bien en direction horizontale qu'en direction verticale.

La liste des prix en vigueur contient des informations au sujet des accessoires.



#### Remarque!

**Respectez lors du montage des tuyaux de raccord les notices fournies correspondant à chaque accessoire.**

En cas de pose de tuyaux par l'utilisateur, les composants suivants sont nécessaires:

- Groupe de sécurité (7 bars) pour la conduite d'eau froide
- si nécessaire, vase d'expansion de l'eau potable
- si nécessaire, réducteur de pression dans la conduite d'eau froide
- si nécessaire, freinage à commande par gravité dans le circuit de chauffage
- robinets de maintenance
- si nécessaire, pompe de charge ou vanne 3 voies
- si nécessaire, pompe de circulation avec minuterie

Pour un montage des tuyaux effectué par l'utilisateur, un kit d'accessoires (n° art. 305 967), composé de quatre équerres, est disponible.

Celles-ci permettent le raccord des tuyaux en cuivre (Ø 15 mm) via des sertissages.

Respectez lors du montage des câbles de raccord les dimensions de raccord du chapitre 3.3 et procédez de la manière suivante:

- Raccordez les conduites départ et retour du ballon.



#### Remarque!

**Montez l'équerre jointe avec un dispositif anti-reflux dans la conduite retour du ballon afin d'éviter une circulation thermique.**

- Montez les dispositifs correspondants de sécurité dans la conduite d'eau froide.
- Raccordez les conduites d'eau froide et d'eau chaude (encastrées ou en saillie).
- Installez une conduite de circulation.

Le ballon est équipé de série avec un raccord pour une conduite de circulation.

Le n° d'art. 305 957 correspond à un kit d'accessoires, composé d'une pompe de circulation et d'un jeu correspondant de tuyaux.

#### 4.5 Montage de la sonde

Si dans les éléments livrés de votre appareil de chauffage ou de régulation, aucune sonde du ballon n'est incluse, commandez la sonde du ballon faisant partie des accessoires Vaillant avec le n° 306 257 et si nécessaire, une rallonge de 5 m avec le n° 306 269.

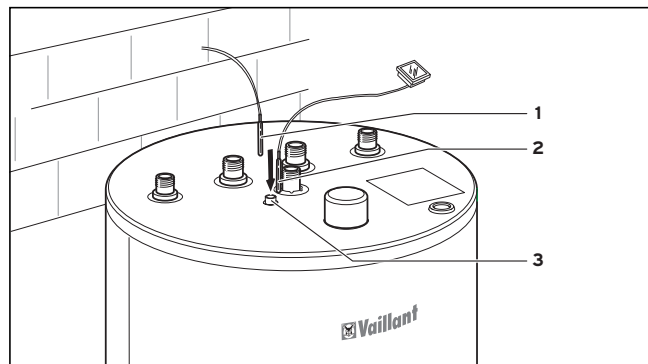

Fig. 4.3 Montage de la sonde

- Introduisez la sonde de température du ballon (1) et si nécessaire, la sonde pour le thermomètre (2) jusqu'à la butée dans le manchon plongeur (3).

Un thermomètre d'affichage de la température d'ECS peut être obtenu comme accessoire si votre appareil de chauffage n'offre pas d'affichage de la température du ballon (voir 3.2).

#### 4.6 Installation électrique



#### Danger!

**Danger mortel en raison de décharge électrique sur des raccords conducteurs de tension. Coupez toujours l'arrivée de courant de l'appareil de chauffage. Vous ne pouvez procéder à l'installation qu'après avoir effectué cette opération.**

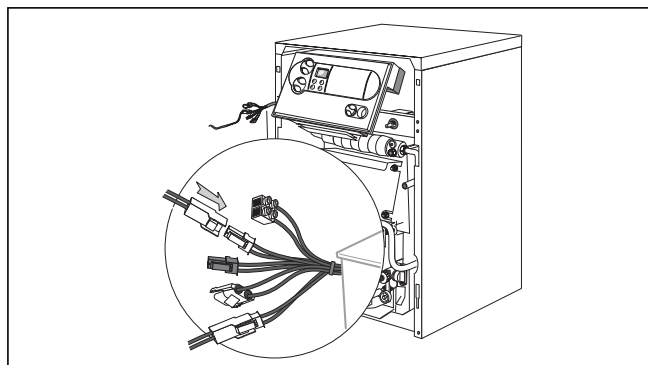

Fig. 4.4 Installation électrique

- Câblez la sonde du ballon avec l'appareil de chauffage ou un appareil externe de régulation. La notice d'installation correspondante de l'appareil indique le lieu de montage de la borne plate et la désignation des bornes.

## 5 Mise en service

### 5.1 Mise en service de l'installation

Pour le raccord de l'installation électrique, procédez de la manière suivante:

- Remplissez le ballon d'ECS côté chauffage via le robinet de vidange et de remplissage de la chaudière.
- Remplissez le ballon d'ECS côté eau potable.
- Purgez l'installation côté chauffage et côté eau potable.
- Contrôlez l'étanchéité de tous les raccords.
- Mettez la chaudière en fonctionnement.

**Remarque!**  
Réglez les plages horaires de la température et de l'ECS (si un tel régulateur existe, voir notice d'utilisation de l'appareil de régulation).

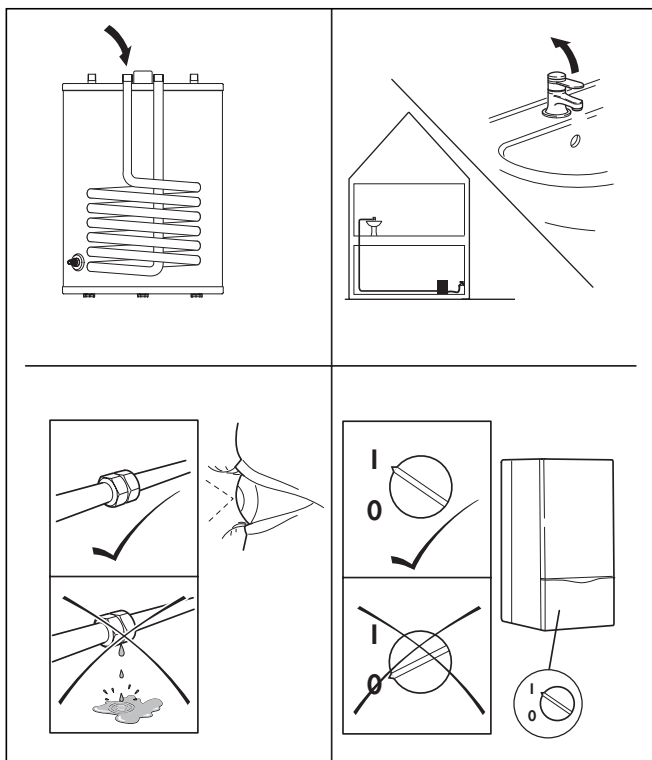

Fig. 5.1 Mise en service de l'installation

### 5.2 Formation de l'utilisateur

Formez l'utilisateur au maniement et au fonctionnement de l'appareil.

Les mesures suivantes doivent être en particulier effectuées:

- Remettez à l'utilisateur les notices d'installation et d'utilisation ainsi que tous les autres papiers afin qu'il les conserve.
- Indiquez-lui le réglage économique correct des températures.
- Mentionnez la nécessité d'une maintenance régulière de l'installation (contrat de maintenance).

## 6 Inspection et maintenance

### 6.1 Maintenance de l'anode de protection

L'usure de l'anode de protection au magnésium doit être contrôlée visuellement pour la première fois au bout de 2 ans. Puis ce contrôle doit être effectué tous les ans.

Si nécessaire, elle doit être remplacée par une pièce de rechange d'origine, une anode de protection en magnésium.

### 6.2 Vidange du ballon d'ECS

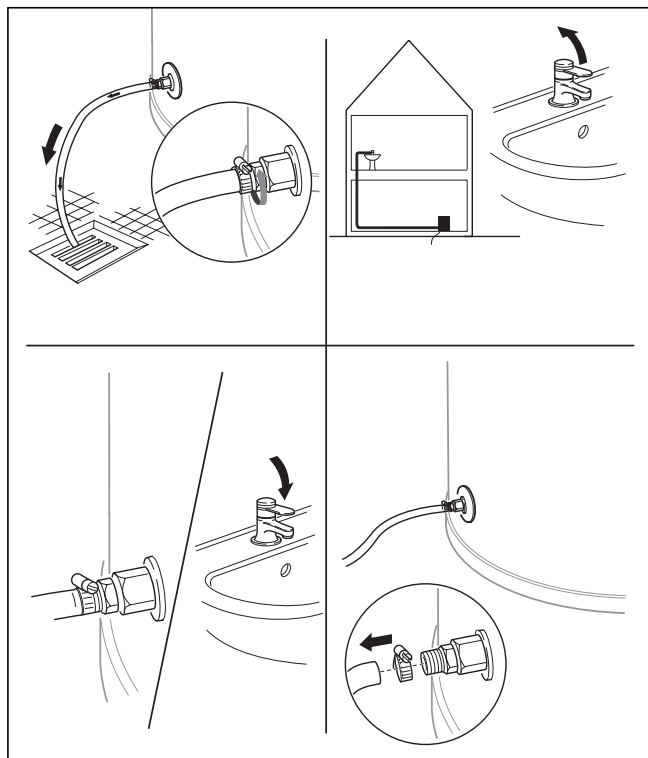

Fig. 6.1 Vidange du ballon d'ECS

**Remarque!**  
Lorsque vous êtes absents sur une longue période, nous recommandons de ne pas couper la chaudière mais d'activer la fonction hors gel. S'il est cependant nécessaire de couper l'appareil ou si votre appareil ne se trouve pas dans un local à l'abri du gel, videz l'appareil de la manière suivante:

- Fermez la conduite d'alimentation d'eau froide.
- Fixez un tuyau sur le raccord en T installé pour la vidange.
- Amenez l'extrémité libre du tuyau à un endroit adéquat pour l'écoulement. Ouvrez la soupape de vidange.
- Ouvrez la prise de prélèvement d'eau la plus élevée pour purger et vider complètement les conduites d'eau.



**Danger!**

**Risque de s'ébouillanter! N'oubliez pas que selon le réglage, il est possible que de l'eau avec une température maximale de 85°C s'échappe de la prise de prélèvement d'ECS et des prises de vidange!**

- Lorsque l'eau s'est échappée, fermez la prise de prélèvement d'ECS et la soupape de vidange.
- Débranchez à nouveau le tuyau.

### 6.3 Nettoyage du réservoir interne

- Nettoyez le réservoir interne en le rinçant.

## 7 SAV et garantie

### 7.1 SAV et Garantie d'usine (Belgique)

#### 7.1.1 SAV Belgique

Service après-vente: 02 334 93 52

E-mail: info@vaillant.be

Internet: www.vaillant.be

#### 7.1.2 Garantie d'usine Belgique

La garantie est d'application pour autant que les conditions suivantes aient été remplies:

1. L'appareil doit avoir été installé par un professionnel qualifié qui, sous son entière responsabilité, aura veillé à respecter les normes et réglementations en vigueur pour son installation.
2. L'appareil doit être muni du label attestant qu'il a été agréé par les instances officielles reconnues en Belgique.
3. Seuls les techniciens d'usine Vaillant sont habilités à effectuer les réparations ou les modifications apportées à un appareil au cours de la période de garantie afin que celle-ci reste d'application. Si d'aventure une pièce non d'origine devait être montée dans un de nos appareils, la garantie Vaillant se verrait automatiquement annulée.
4. Afin que la garantie puisse prendre effet, la fiche de garantie doit être dûment complète, signée et affranchie avant de nous être retournée au plus tard quinze jours après l'installation!

La garantie n'entre pas en ligne de compte si le mauvais fonctionnement de l'appareil devait être provoqué par un mauvais réglage, par l'utilisation d'une énergie non adéquate, par une installation mal conçue ou défectueuse, par le non-respect des instructions de montage jointes à l'appareil, par une infraction aux normes relatives aux directives d'installation, de types de locaux ou de ventilation, par négligence, par surcharge, par les conséquences du gel ou de tout usure normale ou pour tout acte dit de force majeure. Dans un tel cas, il y aurait facturation de nos prestations et des pièces fournies. Lorsqu'il y a facturation établie selon les conditions générales du service d'entretien, celle-ci est toujours adressée à la personne qui a demandé l'intervention

ou/et la personne chez qui le travail a été effectué sauf accord au préalable et par écrit d'un tiers (par ex. locataire, propriétaire, syndic ...) qui accepte explicitement de prendre cette facture à sa charge. Le montant de la facture devra être acquitté au grand comptant au technicien d'usine qui aura effectué la prestation. La réparation ou le remplacement des pièces durant la période de garantie n'entraîne pas une prolongation de la dite garantie.

La mise en application de la garantie exclut tout paiement de dommages et intérêts pour tout préjudice généralement quelconque.

Pour tout litige, sont seuls compétents les tribunaux du district du siège social de notre société.

Veillez lire également la carte de garantie jointe à la chaudière!

### 7.2 Service après-vente et garantie (France)

Vaillant SARL, filiale en France de Vaillant GmbH, constructeur assure la garantie des appareils Vaillant dans le cadre de la législation en vigueur (Loi 78-12 du 4/01/78). L'appareil que vous venez d'acquérir doit être installé par une entreprise qualifiée, suivant les règles de l'art, les normes en vigueur ainsi que les prescriptions particulières figurant sur notre notice d'installation.

En outre, son utilisation doit être correcte et ceci conformément à notre notice d'emploi.

Dans ces conditions, une garantie de deux ans contre tout vice de fabrication ou défaut de matière courra à compter de la première date de mise en service effectuée par un professionnel qualifié (logement occupé ou vacant).

Cette Garantie de deux ans est obligatoirement subordonnée à un entretien annuel effectué par un professionnel qualifié dès la première année d'utilisation (Circulaire ministérielle du 09/08/78 -JO du 13/09/78).

## 8 Recyclage et élimination des déchets

### 9 Données techniques

#### 8 Recyclage et élimination des déchets

##### 8.1 Appareil

Chez Vaillant, le recyclage et l'élimination des déchets sont déjà pris en compte lors de la mise au point des produits. Les normes d'usine Vaillant imposent de sévères conditions. Lors du choix des matériaux, la possibilité de recyclage, la capacité de démontage et de séparation des matériaux et des groupes sont prises en compte tout comme les dangers pour l'environnement et la santé lors du recyclage et de la mise au rebut de la proportion inévitable de matériaux non recyclables.

Votre ballon d'ECS se compose en majeure partie de matériaux métalliques qui peuvent être refondus dans des aciéries et des usines sidérurgiques et qui sont donc presque recyclables à vie.

Les plastiques utilisés sont caractérisés de sorte à pouvoir préparer le tri et le fractionnement des matériaux à des fins de recyclage ultérieur.

##### 8.2 Emballage

Vaillant a réduit les emballages des appareils au strict minimum. La possibilité de réutilisation de ces emballages est prise en compte lors du choix des matériaux.

Les cartonnages de qualité constituent depuis longtemps une matière brute secondaire précieuse par l'industrie du carton et du papier. L'EPS utilisé (Styropor®) est nécessaire pour protéger les produits pendant le transport.

L'EPS est recyclable à 100 % et ne contient pas de CFC.

#### 9 Données techniques

Désignation de l'appareil	Unités	VIH R 120	VIH R 150	VIH R 200
Capacité du ballon (nominal)	l	115	150	200
Surpression autorisée de fonctionnement pour l'ECS	bar	10	10	10
Surpression autorisée de fonct. pour l'eau de chauffage	bar	10	10	10
Température ECS max. autorisée	°C	85	85	85
Température eau de chauffage max. autorisée	°C	110	110	110
Puissance continue ECS <sup>1)</sup>	l/h (kW)	615 (25)	640 (26)	837 (34)
Débit ECS <sup>1)</sup>	l/10 min	145	195	250
Caractéristique de puissance N <sub>L</sub> <sup>1)</sup>	-	1	2	3,5
Surface de chauffage	m <sup>2</sup>	0,85	0,9	1,17
capacité de l'échangeur à serpentin	l	5,9	6,2	8,1
Courant moyen de chauffage (nominal) <sup>3)</sup>	m <sup>3</sup> /h	1,6	1,6	1,6
Perte de pression avec un courant moyen de chauffage (nominal)	mbar	50	50	65
Consommation d'énergie en veille <sup>2)</sup>	kWh/24h	1,3	1,4	1,6
Raccord eau froide	filetage	R 3/4	R 3/4	R 3/4
Raccord eau chaude	filetage	R 3/4	R 3/4	R 3/4
Raccord de circulation	filetage	R 3/4	R 3/4	R 3/4
Raccord départ et retour	filetage	R 1	R 1	R 1
Hauteur	mm	752	970	1240
Diamètre	mm	564	604	604
Poids à vide	kg	62	73	89
1) Déterminé selon la norme DIN 4708 partie 3				
2) Avec un ΔT entre les températures ambiante et d'ECS de 40 K				
3) Avec le kit de charge du ballon				

Pro uživatele / pro montážní firmu

# Návod na obsluhu a instalaci uniSTOR

Zásobník horké vody

VIH R 120/5  
VIH R 150/5  
VIH R 200/5

# Obsah

## Upozornění k dokumentaci

### 1 Popis přístroje

## Obsah

<b>Upozornění k dokumentaci</b> .....	<b>2</b>
<b>1 Popis přístroje</b> .....	<b>2</b>
1.1 Používání v souladu s účelem užití .....	2
1.2 Typový přehled a trvalý výkon .....	2
1.3 Kombinace VIH s kotlem .....	3
1.4 Regulátory .....	3
1.5 Typový štítek .....	3
<b>2 Bezpečnostní pokyny pro provoz a ošetřování</b> .....	<b>3</b>
2.1 Pravidla a směrnice .....	3
2.2 Bezpečnostní pokyny .....	3
2.2.1 Ustavení .....	3
2.2.2 Ochrana proti mrazu .....	3
2.2.3 Netěsnosti .....	3
2.2.4 Změny .....	3
<b>3 Obsluha</b> .....	<b>4</b>
3.1 Uvedení do provozu .....	4
3.2 Nastavení teploty vody v zásobníku .....	4
3.3 Péče .....	4
<b>4 Instalace</b> .....	<b>4</b>
4.1 Požadavky na místo ustavení .....	4
4.2 Ustavení zásobníku horké vody .....	4
4.3 Rozměry přístroje a přípojek VIH R .....	5
4.4 Montáž přípojovacího potrubí .....	6
4.5 Montáž čidla .....	6
4.6 Elektroinstalace .....	7
<b>5 Uvedení do provozu</b> .....	<b>7</b>
5.1 Uvedení zařízení do provozu .....	7
5.2 Poučení provozovatele .....	7
<b>6 Inspekce a údržba</b> .....	<b>7</b>
6.1 Údržba ochranné anody .....	7
6.2 Vyprázdnění zásobníku horké vody .....	7
6.3 Vyčištění vnitřní nádoby .....	8
<b>7 Servisní síť</b> .....	<b>8</b>
7.1 Záruka výrobce .....	8
<b>8 Recyklace a likvidace odpadů</b> .....	<b>8</b>
8.1 Zásobník .....	8
8.2 Obal .....	8
<b>9 Technické údaje</b> .....	<b>9</b>

## Upozornění k dokumentaci

**2** Při instalaci přístroje dodržujte prosím bezpečnostní pokyny uvedené v tomto návodu!

### **Použité symboly**

Dále jsou vysvětleny symboly použité v textu:



#### **Nebezpečí!**

**Bezprostřední ohrožení zdraví a života!**



#### **Pozor!**

**Možná nebezpečná situace pro výrobek a okolí!**



#### **Upozornění!**

**Užitečné informace a pokyny.**

- Symbol pro potřebnou aktivitu

Za škody vzniklé nedodržením tohoto návodu nepřejímáme žádnou odpovědnost.

## 1 Popis přístroje

### **1.1 Používání v souladu s účelem užití**

Zásobníky horké vody dle typového přehledu slouží výhradně pro zásobování ohřivanou pitnou teplou vodou do 85 °C teploty vody v domácnostech a živnostenských provozovnách. Používají se v kombinaci s topnými kotli průtokovými. Zásobníky horké vody je možno bezproblémově začlenit do každého systému teplovodního ústředního topení, přičemž je třeba dodržet tento návod.



#### **Pozor!**

**Jakékoli zneužití přístroje pro jiné účely je zakázáno!**

### **1.2 Typový přehled a trvalý výkon**

Výkon kotle v kW	Trvalý výkon v kW / l/h		
	VIH R 120	VIH R 150	VIH R 200
15	15/370	15/370	15/370
20	20/490	20/490	20/490
25	25/615	25/615	25/615
30	25/615	26/640	30/740
35	25/615	26/640	34/837
40	25/615	26/640	34/837
Maximální trvalý výkon při 1,6 m <sup>3</sup> /h průtoku paliva (l/h při 10/45°)			



#### **Upozornění!**

**Volbou většího nabíjecího čerpadla zásobníku může být výkon zásobníku zvýšen (viz plánovací podklady).**

### 1.3 Kombinace VIH s kotlem

Zásobníky horké vody VIH je možno kombinovat s různými kotle. Pro vyrovnaný užitečný výkon by neměl být výkon kotle příliš velký.

#### Doporučená kombinace:

Výkon kotle (kW) je mezi 40 a 110 % trvalého výkonu zásobníku (kW).

#### Možná kombinace:

Výkon kotle (kW) je mezi 25 a 40 %, popř. mezi 110 a 135% trvalého výkonu zásobníku (kW).

#### Kombinace nemající smysl:

Výkon kotle (kW) je pod 25 nebo nad 135 % trvalého výkonu zásobníku (kW).  
Při použití kotle s menším výkonem než je trvalý výkon zásobníku bude jako trvalý výkon zásobníku účinný pouze výkon kotle.

#### Příklad:

Pro přibližný výpočet trvalého výkonu zásobníku může být použit následující vzorec (zvýšení teploty z 10 °C na 45 °C):

$$\text{Výkon kotle (kW)} \times 25 = \text{trvalý výkon zásobníku (l/h)}$$
$$25 \text{ kW} \times 25 \sim 625 \text{ l/h}$$

### 1.4 Regulátory

Pro regulaci přípravy horké vody mohou být použity následující regulátory: VRC MF, VRC MF-TEC, VRC 630, VRC 620, VRC UBW.

V kombinaci se sériemi kotlů ...TEC a ...VIT může být příprava horké vody řízena na ovládacím panelu kotle. Časové úseky pro přípravu horké vody mohou být v tomto případě programovány pomocí odpovídajícího vestavného regulátoru.

### 1.5 Typový štítek

Typový štítek je umístěn ze strany nahoře na opláštění.

## 2 Bezpečnostní pokyny pro provoz a ošetřování

### 2.1 Normy, pravidla a směrnice

Při instalaci zásobníku horké vody je třeba dodržovat zejména následující zákony, nařízení, technická pravidla, normy a opatření v právě platném znění:

- DIN 1988 - TRWI  
Technická pravidla pro instalace pitné vody
- DIN 4753  
Ohřívací zařízení pro pitnou a užitkovou vodu
- Předpisy a nařízení VDE a EVU (při použití ve spojení s odbočkovou lištou, elektrickou topnou tyčí nebo anodovým uzemněním)
- Předpisy a nařízení místního vodárenského podniku
- Nařízení o úsporách energií (EnEV)

### 2.2 Bezpečnostní pokyny

#### 2.2.1 Ustavení

V zájmu Vaší bezpečnosti respektujte prosím, že ustavení Vašeho zásobníku horké vody smí provádět pouze oprávněná odborná firma. Ta též zodpovídá za inspekci/údržbu jakož i za opravy Vašeho topného systému!

#### 2.2.2 Ochrana proti mrazu

Aby bylo možno využít veškeré bezpečnostní funkce Vašeho topného systému, neměli byste přístroj nikdy úplně vypínat.

Pokud však zůstane přístroj delší dobu mimo provoz v nevytápěné místnosti, kde může mrznout, musí být zásobník horké vody úplně vypuštěn (viz kapitola „Vypuštění zásobníku horké vody“).

#### 2.2.3 Netěsnosti

Při netěsnostech v rozvodné síti mezi zásobníkem horké vody a odběrnými místy uzavřete prosím uzavírací ventil studené vody a netěsnosti nechte odstranit odbornou firmou.

#### 2.2.4 Změny

Změny na přívodech jakož i na výfukovém potrubí a pojistném ventilu smí být prováděny výhradně odbornou firmou!

### 3 Obsluha

#### 3.1 Uvedení do provozu

Při uvádění zásobníku do provozu dodržujte následující body:

- **Je otevřen přívod studené vody?**

Jestliže ne, otevřete jej.

- **Je zásobník horké vody naplněn vodou?**

Poznáte to tak, když otevřete některé odběrní místo horké vody a voda teče. Jestliže voda neteče, naplňte přístroj tak, že otevřete přívod studené vody. Jakmile začne z odběrního místa horké vody vytékat voda, je zásobník úplně naplněn.

- **Je kotel připraven k provozu?**

Jestliže ne, zapněte jej.

#### 3.2 Nastavení teploty vody v zásobníku

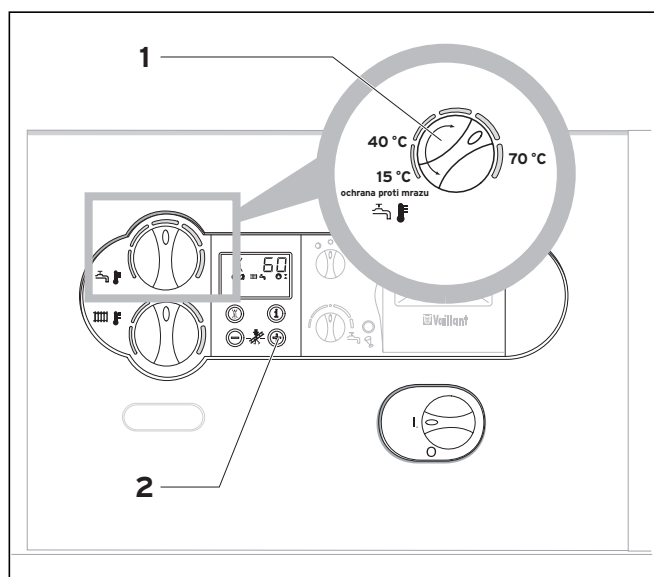

Obr. 3.1 Nastavení teploty vody v zásobníku



#### Nebezpečí opaření!

**Nezapomeňte, že v závislosti na nastavení může z odběrních míst vytékat voda až 85 °C teplá!**

- Na topném přístroji nastavte zvolenou teplotu vody zásobníku (1).

V průběhu nastavování můžete nastavovanou teplotu zásobníku odečítat na displeji topného přístroje Vaillant.

Z hygienických důvodů (např. ochrana proti bakteriím Legionella) a hospodárných důvodů doporučujeme nastavení na 60 °C.

- Po stisknutí tlačítka „+“ (2) na displeji topného přístroje se na pět sekund zobrazí aktuální teplota zásobníku.

#### 3.3 Péče

Vnější části zásobníku ošetřujte vlhkým hadříkem (popř. namočeným v mýdlové vodě).



#### Upozornění!

**Aby se plášť Vašeho přístroje nepoškodil, nepoužívejte nikdy abrazivní čisticí prostředky nebo prostředky obsahující rozpouštědla (abrazivní prostředky všeho druhu, benzín apod.).**

### 4 Instalace

#### 4.1 Požadavky na místo ustavení

- Aby se předešlo tepelným ztrátám, postavte zásobník horké vody do bezprostřední blízkosti tepelného zdroje.
- Při výběru místa ustavení berte v úvahu hmotnost naplněného zásobníku:

VIH R 120	= 183 kg
VIH R 150	= 229 kg
VIH R 200	= 297 kg
- Zásobník musí být ustaven v místnosti chráněné před mrazem.
- Místo pro ustavení zvolte tak, aby mohlo být provedeno účelné vedení potrubí (jak vodovodního, tak i teplovodního).



#### Upozornění!

**Pro zamezení ztrát energií musí být podle nařízení o úsporách energií vedení horké vody opatřena teplotní izolací.**

#### 4.2 Ustavení zásobníku horké vody

Aby bylo přenášení přístroje usnadněno, je zásobník horké vody VIH vybaven na dně opláštěním výlisky pro uchopení.

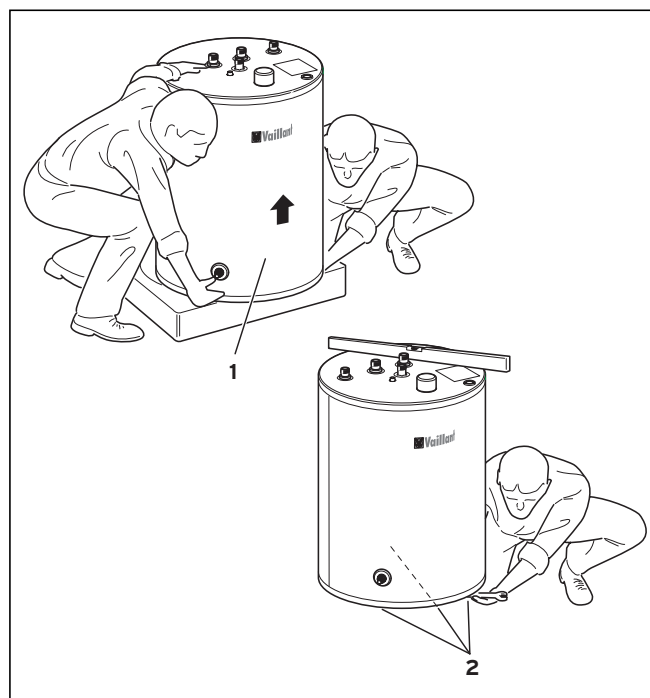

Obr. 4.1 Transport zásobníku VIH

- Zásobník vody vyjměte z obalu teprve na místě ustavení.
- Zásobník vyrovnejte pomocí nastavitelných patek zásobníku.



### 4.3 Rozměry přístroje a přípojek VIH R

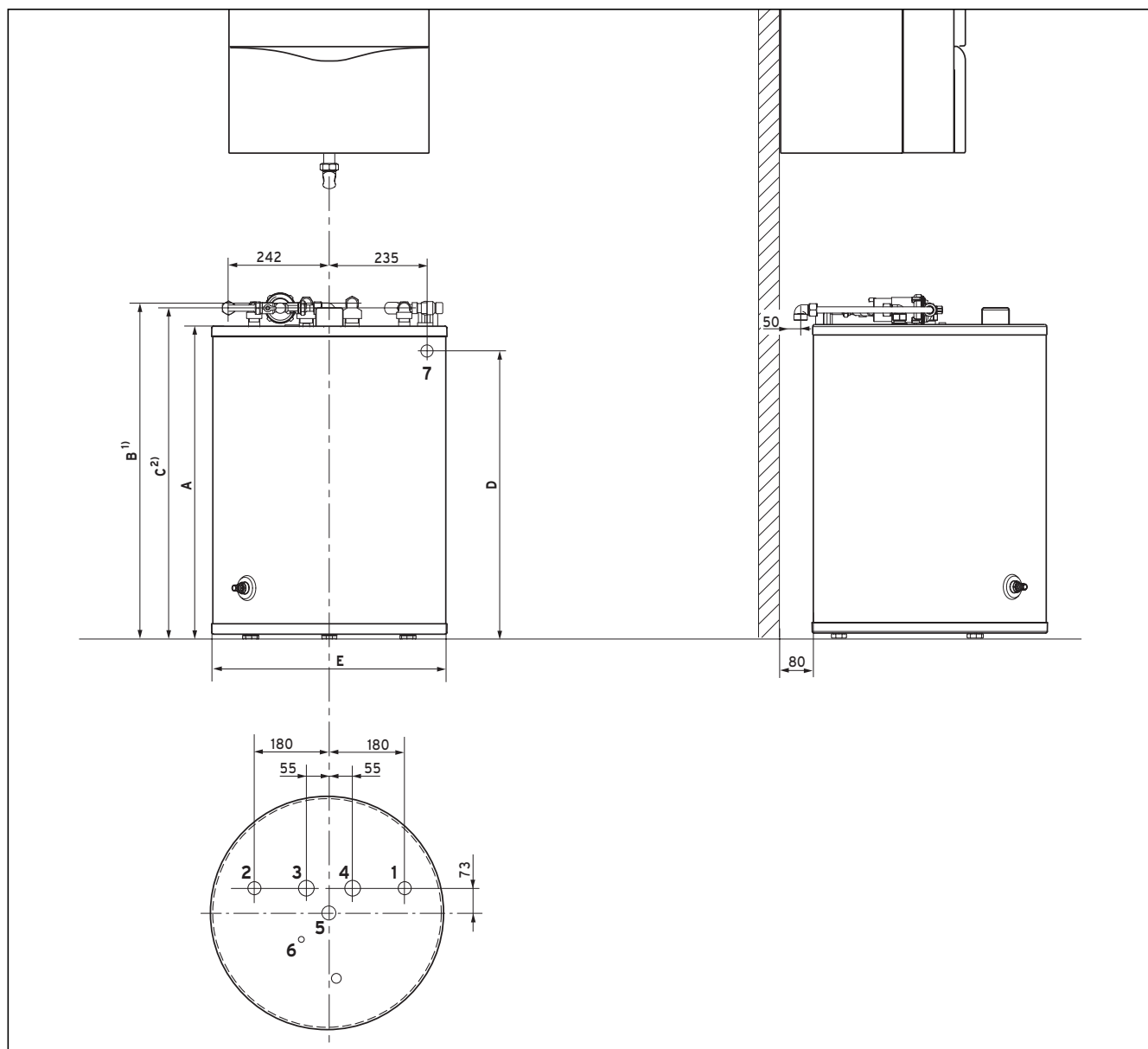

Obr. 4.2 Rozměrový výkres

- 1) Výšková míra pro přípojky 3 a 4 s namontovanými koleny
- 2) Výšková míra pro přípojky 1, 2 a 5 s namontovanými koleny

**Legenda**

- |   |                           |                 |
|---|---------------------------|-----------------|
| 1 | Přípojení studené vody    | R $\frac{3}{4}$ |
| 2 | Přípojení horké vody      | R $\frac{3}{4}$ |
| 3 | Vstup topné vody          | R 1             |
| 4 | Výstup topné vody         | R 1             |
| 5 | Přípojení cirkulace       | R $\frac{3}{4}$ |
| 6 | Jímka na čidlo            |                 |
| 7 | Odtokový trychtýř (sifon) |                 |

R = vnější závit  
 R<sub>p</sub> = vnitřní závit

Přístroj	A	B	C	D	E
VIH R 120	753	801	791	690	564
VIH R 150	966	1014	1004	905	604
VIH R 200	1236	1284	1274	- 1)	604

Míry v mm

1) Zásobník teplé vody VIH R 200 nemůže být instalován pod plynovým nástěnným topným přístrojem.

Montážní míry pro topn a tolerance (zejména při použití sady pro zabudování trubek Vaillant) najdete v návodu na instalaci kotle a v příslušném návodu příslušenství.

## 4 Instalace

### 4.4 Montáž připojovacího potrubí

Pro připojení topného přístroje nabízí Vaillant různé sady pro připojení trubek pro instalaci na omítku nebo pod omítku. Tak může být mimo jiné zakoupeno příslušenství pro připojení, se kterým zajistí vyrovnání tolerance při připojení na průtokový ohřívač dostatečnou flexibilitu při instalaci jak v horizontálním tak i ve vertikálním směru.

Informace o příslušenství najdete v platném ceníku.



#### Upozornění!

**Při montáži připojovacího potrubí dodržujte návody přiložené k příslušnému příslušenství.**

Při stavebním připojení trubek jsou potřebné následující prvky:

- pojistný ventil (10 bar) pro vedení studené vody
- popř. expanzní nádoba na pitnou vodu
- popř. redukční ventil pro vedení studené vody
- popř. zpětná klapka v topném okruhu
- kohoutky pro údržbu
- popř. nabíjecí čerpadlo/3-cestný ventil
- popř. cirkulační čerpadlo se spínacími hodinami

Pro stavební montáž připojení trubek je k dispozici sada příslušenství (zboží č. 305 967), skládající se ze čtyřech trubkových kolen.

Tyto umožňují připojení měděných trubek (R 15 mm) pomocí šroubení.

Při montáži připojovacích potrubí dodržujte připojovací rozměry z kapitoly 3.3 a postupujte následovně:

- Připojte vstup a v stup topné vody.



#### Upozornění!

**Pro zamezení termické cirkulace namontujte přiložené koleno se zpětným ventilem do zpětného toku zásobníku.**

- Namontujte odpovídající bezpečnostní zařízení do vedení studené vody.
- Připojte vedení studené a horké vody (na omítku nebo pod omítku)
- Nainstalujte cirkulační vedení.

Zásobník je sériově vybaven přípojkou pro cirkulační vedení.

Pod číslem zboží 305 957 může být objednána sada příslušenství, která se skládá z oběhového čerpadla a odpovídající sady pro připojení trubek.

### 4.5 Montáž čidla

Pokud nebylo čidlo zásobníku součástí dodávky Vašeho topného nebo regulačního přístroje, objednejte čidlo zásobníku z příslušenství Vaillant pod číslem 306 257 a popř. prodloužení dlouhé 5 m pod číslem 306 269.

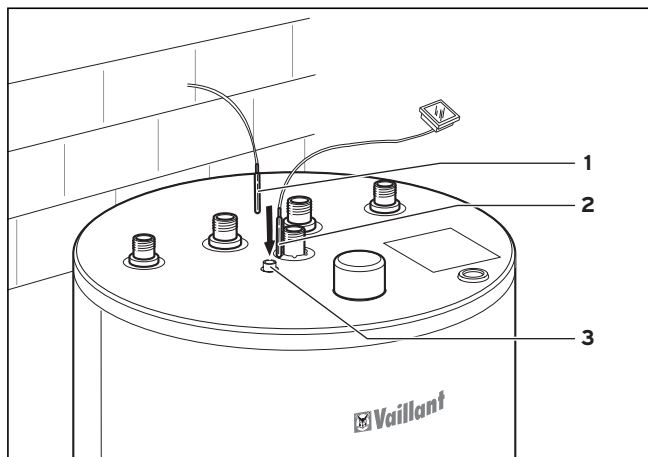

Obr. 4.3 Montáž čidla

- Zasuňte čidlo zásobníku (1) a případně teploměr (2) až na doraz do ponorného pouzdra.

Teploměr pro zobrazení teploty horké vody je k dostání jako příslušenství, pokud Váš kotel nemá ukazatel teploty zásobníku (viz 3.2).

### 4.6 Elektroinstalace



#### Nebezpečí!

**Na přípojkách vedoucích napětí je při zásahu proudem ohrožen život. Vždy nejdříve vypněte přívod proudu k topnému přístroji. Teprve poté smíte provést instalaci.**

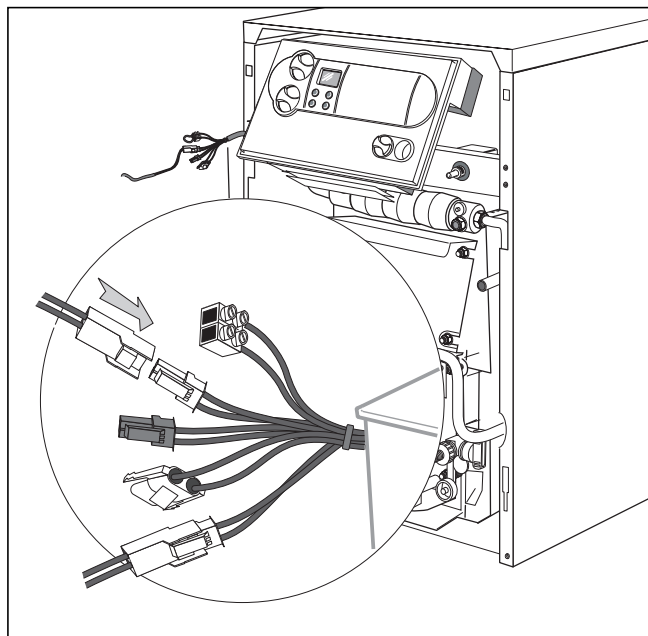

Obr. 4.4 Elektroinstalace

- Propojte čidlo zásobníku s kotlem nebo externím regulátorem. Místo pro zabudování příslušné svorkovnice a označení svorek najdete v příslušném instalačním návodu kotle.

## 5 Uvedení do provozu

### 5.1 Uvedení zařízení do provozu

Po ukončení elektroinstalace postupujte prosím následovně:

- Naplňte zásobník horké vody topnou vodou pomocí plnicího a vypouštěcího kohoutku kotle.
- Naplňte zásobník horké vody pitnou vodou.
- Odvzdušněte topnou část zařízení jakož i část pro pitnou vodu.
- Přezkoušejte těsnost veškerých potrubních spojů.
- Uvedte kotel do provozu.

**Upozornění!**  
**Nastavte teplotu a časové úseky horké vody (pokud je takovýto regulátor k dispozici, viz návod na obsluhu regulátoru).**

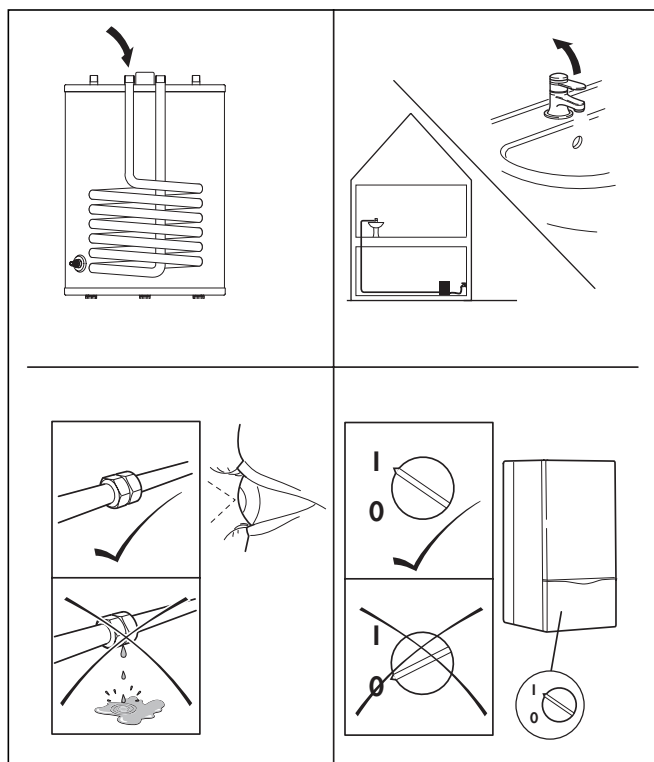

Obr. 5.1 Uvedení zařízení do provozu

### 5.2 Poučení provozovatele

Poučte provozovatele o zacházení s přístrojem a jeho funkcích.

Přitom je třeba provést následující opatření:

- Předejte návod na instalaci a obsluhu jakož i ostatní doklady k přístroji do úschovy provozovateli.
- Podejte informace o správném, hospodárném nastavení teplot.
- Informujte o nutnosti pravidelné údržby zařízení (smlouva o údržbě).

## 6 Inspekce a údržba

### 6.1 Údržba ochranné anody

Úbytek hořčíkové ochranné anody musí být vizuálně poprvé kontrolován po 2 letech. Potom je tuto kontrolu třeba provádět každý rok.

Pokud je to potřebné, musí se ochranná anoda vyměnit za originální náhradní ochranou hořčíkovou anodu.

### 6.2 Vyprázdnění zásobníku horké vody

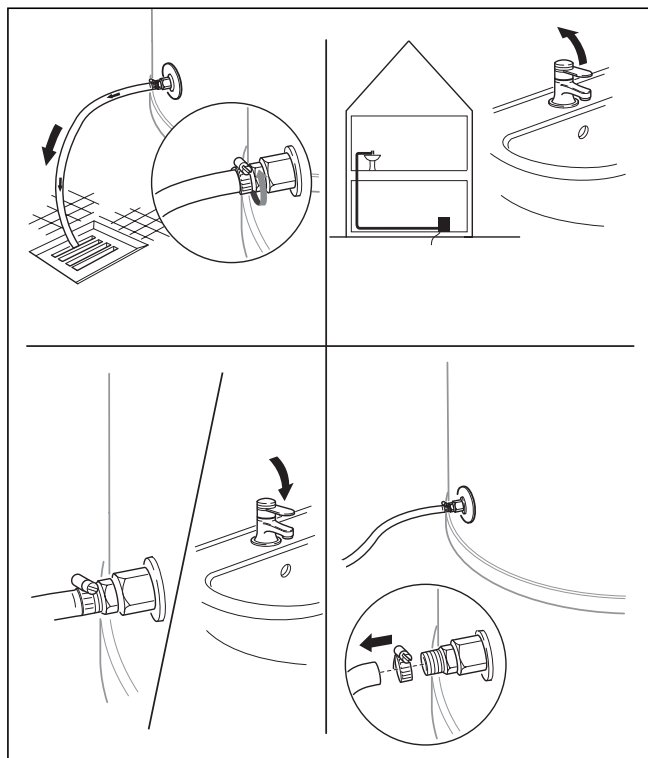

Obr. 6.1 Vyprázdnění zásobníku horké vody

**Upozornění!**  
**Doporučujeme, abyste i při delší nepřítomnosti zásobník horké vody nevypínali, aby byla zajištěna funkce ochrany proti mrazu. Pokud by to bylo přece někdy potřebné, a Váš přístroj stojí v místnosti, která není chráněna před mrazem, vypusťte přístroj tak, jak je dále popsáno:**

- Uzavřete přívod studené vody.
- Sejměte spodní čelní kryt.
- Na vypouštěcí nástavec (5) zásobníku horké vody připevněte hadici (4).
- Volný konec hadice vložte do vhodného odtokového místa. Otevřete vypouštěcí ventil.
- Otevřete nejvýše položené odběrní místo horké vody za účelem zavzdušnění a úplného vypuštění vodovodního vedení.

## 6 Inspekce a údržba

### 7 Servisní síť

### 8 Recyklace a likvidace odpadů



#### **Nebezpečí opaření!**

**Nezapomeňte, že v závislosti na nastavení může z odběrných míst vytékat voda až 85 °C teplá!**

- Když voda vyteče, zavřete opět odběrní místo horké vody a vypouštěcí ventil.
- Hadici opět sundejte.
- Spodní čelní kryt opět připevněte.

#### **6.3 Vyčištění vnitřní nádoby**

- Vnitřní nádobu vyčistěte vypláchnutím.



#### **Upozornění!**

**Čistící práce ve vnitřní nádobě zásobníku horké vody se týkají pitné vody. Dbejte proto na zvláštní hygienu čistících nástrojů a vhodné, zdraví neohrožující čistící prostředky.**

## 7 Servisní síť

### **7.1 Záruka výrobce**

Uschovejte prosím doklad o koupi přístroje!

Záruku výrobce poskytujeme pouze při instalaci oprávněnou odbornou firmou.

Majiteli přístroje poskytujeme záruku výrobce podle obchodních podmínek firmy Vaillant, platných pro danou zemi. Záruční práce jsou prováděny zásadně jen prostřednictvím oprávněné odborné firmy.

## 8 Recyklace a likvidace odpadů

### **8.1 Zásobník**

U všech výrobků Vaillant jsou recyklace a likvidace odpadů zohledněny již při vývoji výrobku. Zde jsou podnikovými normami Vaillant stanoveny přísné požadavky. Při výběru materiálů se zohledňuje možnost opětovného zhodnocení, demontáže a rozdělení materiálů a konstrukčních prvků jakož i nebezpečí pro životní prostředí a zdraví při recyklaci a (ne vždy zamezitelné) likvidaci zbytkových materiálů, které nelze opět zhodnotit. Váš zásobník horké vody se skládá z větší části z kovových materiálů, které mohou být v ocelárnách a hutích opět roztaveny a tak jsou téměř neomezeně znovu použitelné. Použité umělé hmoty jsou označeny, takže je připraveno třídění a oddělování materiálů pro pozdější recyklaci.

### **8.2 Obal**

Firma Vaillant redukovala přepravní obal přístrojů na to nejnutnější. Při výběru obalových materiálů se dbá důsledně na možnost opětovného zhodnocení.

Kartonáž vysoké jakosti je již dlouho žádanou druhotnou surovinou průmyslu papíru a lepenek.

Použitý pěnový polystyren (Styropor®) je potřebný pro ochranu výrobků při přepravě. Pěnový polystyren je 100 % recyklovatelný a bez freonů. Stejně tak jsou použity recyklovatelné folie a stahovací pásky.

## 9 Technické údaje

Označení přístroje	Jednotky	VIH R 120	VIH R 150	VIH R 200
Jmenovitý objem zásobníku	l	115	150	200
Přípustný provozní přetlak pro teplou vodu	bar	10	10	10
Přípustný provozní přetlak pro topnou vodu	bar	10	10	10
Max. přípustná teplota horké vody	°C	85	85	85
Max. přípustná teplota topné vody	°C	110	110	110
Teplá voda - trvalý výkon <sup>1)</sup>	l/h (kW)	615 (25)	640 (26)	837 (34)
Teplá voda - výstupní výkon <sup>1)</sup>	l/10 min	145	195	250
Výkonový ukazatel $N_L$ <sup>1)</sup>	-	1	2	3,5
Výhřevná plocha	m <sup>2</sup>	0,85	0,9	1,17
Obsah topné spirály	l	5,9	6,2	8,1
Průtok topné vody <sup>3)</sup>	m <sup>3</sup> /h	1,6	1,6	1,6
Tlaková ztráta průtoku topné vody	mbar	50	50	65
Pohotovostní spotřeba proudu <sup>2)</sup>	kWh/24h	1,3	1,4	1,6
Přípojka studené vody	Závit	R 3/4	R 3/4	R 3/4
Přípojka horké vody	Závit	R 3/4	R 3/4	R 3/4
Oběhová přípojka	Závit	R 3/4	R 3/4	R 3/4
Přípojka přívodu a zpětného toku	Závit	R 1	R 1	R 1
Výška	mm	752	970	1240
Ø	mm	564	604	604
Hmotnost (prázdný)	kg	62	73	89

1) Zjištěno dle DIN 4708 část 3

2) Při  $\Delta T$  mezi teplotou v místnosti a teplotou horké vody v hodnotě 40 K

3) Se sadou pro dobíjení zásobníku



For brugeren / for VVS-installatøren

Betjenings- og installationsvejledning  
**uniSTOR**

Varmtvandsbeholder

VIH R 120/5  
VIH R 150/5  
VIH R 200/5

# Indholdsfortegnelse

## Henvisninger til dokumentation

### 1 Beskrivelse af varmtvandsbeholderen

#### Indholdsfortegnelse

<b>Henvisninger til dokumentation</b> .....	<b>2</b>
<b>1 Beskrivelse af varmtvandsbeholderen</b> .....	<b>2</b>
1.1 Varmtvandsbeholderens anvendelse .....	2
1.2 Typeoversigt og kontinuerlig ydelse .....	2
1.3 Kombination af VIH-beholdere med gaskedler	3
1.4 Styringer .....	3
1.5 Typeskilt .....	3
<b>2 Sikkerhedsforholdsregler for varmtvandsbeholderens drift og pleje</b> .....	<b>3</b>
2.1 Regler og standarder .....	3
2.2 Sikkerhedshenvisninger .....	3
2.2.1 Montering .....	3
2.2.2 Frostsikring .....	3
2.2.3 Utætheder .....	3
2.2.4 Ændringer .....	3
<b>3 Betjening</b> .....	<b>4</b>
3.1 Idriftsætning .....	4
3.2 Indstilling af vandtemperaturen i beholderen	4
3.3 Rengøring .....	4
<b>4 Installation</b> .....	<b>4</b>
4.1 Krav til opstillingsstedet .....	4
4.2 Opstillingen af varmtvandsbeholderen .....	4
4.3 Beholderdimensioner og tilslutningsmål .....	5
4.4 Montering af tilslutningsrørene .....	6
4.5 Montering af føler .....	6
4.6 Elektrisk installation .....	6
<b>5 Idriftsætning</b> .....	<b>7</b>
5.1 Idriftsætning af anlægget .....	7
5.2 Undervisning af brugeren .....	7
<b>6 Eftersyn og service</b> .....	<b>7</b>
6.1 Vedligeholdelsen af magnesiumanoden .....	7
6.2 Tømning af varmtvandsbeholderen .....	7
6.3 Rensning af den indvendige beholder .....	8
<b>7 Garanti</b> .....	<b>8</b>
7.1 Fabriksgaranti .....	8
<b>8 Recycling og bortskaffelse</b> .....	<b>8</b>
8.1 Varmtvandsbeholderen .....	8
8.2 Emballage .....	8
<b>9 Tekniske data</b> .....	<b>9</b>

#### Henvisninger til dokumentation

**2** Følg sikkerhedsforskrifterne i denne vejledning i forbindelse med installationen af varmtvandsbeholderen!

#### Anvendte symboler

De i teksten anvendte symboler forklares nedenfor:



**Fare!**

**Umiddelbar fare for liv og legeme!**



**Advarsel!**

**Mulig farlig situation for anlæg og miljø!**



**Henvisning!**

**Anbefalinger angående anvendelse!**

- Symbol for en nødvendig aktivitet.

Vi påtager os intet ansvar for skader, der måtte opstå som følge af, at denne vejledning ikke følges.

### 1 Beskrivelse af varmtvandsbeholderen

#### 1.1 Varmtvandsbeholderens anvendelse

Varmtvandsbeholderne må i følge typeoversigten kun anvendes til forsyning med opvarmet brugsvand til en vandtemperatur på 85 °C i private husholdninger og virksomheder. De kan anvendes i kombination med gaskedler eller cirkulationsvandvarmere. Varmtvandsbeholderne kan uden problemer integreres i ethvert varmtvands-centralvarmeanlæg; til dette skal denne vejledning følges.



**Advarsel!**

**Enhver ikke udtrykkelig tilladt anvendelse er forbudt!**

#### 1.2 Typeoversigt og kontinuerlig ydelse

Kedlens ydelse i kW	Kontinuerlig ydelse i kW / l/h		
	VIH R 120	VIH R 150	VIH R 200
15	15/370	15/370	15/370
20	20/490	20/490	20/490
25	25/615	25/615	25/615
30	25/615	26/640	30/740
35	25/615	26/640	34/837
40	25/615	26/640	34/837

Maksimal kontinuerlig ydelse ved 1,6 m<sup>3</sup>/h gennemstrømningsmængde (l/h ved 10/45°)



**Henvisning!**

**Ved valg af en større ladepumpe kan beholderens ydelse forøges.**



# Beskrivelse af varmtvandsbeholderen 1

## Sikkerhedsforholdsregler for varmtvandsbeholderens drift og pleje 2

### 1.3 Kombination af VIH-beholdere med gaskedler

Varmtvandsbeholderne VIH kan kombineres med forskellige gaskedler. For at give en afbalanceret ydelse bør kedlens ydelse ikke være for stor.

#### Anbefalet kombination:

Kedlens ydelse (kW) ligger mellem 40 og 110 % af varmtvandsbeholderens kontinuerlige ydelse (kW).

#### Mulig kombination:

Kedlens ydelse (kW) ligger mellem 25 og 40 % eller mellem 110 og 135 % af varmtvandsbeholderens kontinuerlige ydelse (kW).

#### Uhensigtsmæssig kombination:

Kedlens ydelse ligger under 25 eller over 135 % af varmtvandsbeholderens kontinuerlige ydelse (kW). Anvendes der en kedel med en lavere ydelse end varmtvandsbeholderens kontinuerlige ydelse, så reduceres varmtvandsbeholderens kontinuerlige ydelse, så den bliver den samme som kedlens ydelse.

#### Eksempel:

Til en overslagsberegning af varmtvandsbeholderens kontinuerlige ydelse kan den følgende formel anvendes (temperaturforøgelse fra 10 °C til 45 °C):

$$\text{Kedlens ydelse (kW)} \times 25 = \text{Varmtvandsbeholderens kontinuerlige ydelse (l/h)} \\ 25 \text{ kW} \times 25 \sim 625 \text{ l/h}$$

### 1.4 Styringer

Følgende styringer kan anvendes til styring af varmtvandsopvarmningen: VRC MF-TEC, VRC UBW.

I kombination med kedelserierne ...TEC og ...VIT kan varmtvandsopvarmningen styres med kedlen. Tidsvinduerne til varmtvandsopvarmningen kan i dette tilfælde programmeres med en indbyggningsstyring.

### 1.5 Typeskilt

Typeskiltet er anbragt foroven på siden af varmtvandsbeholderens kabinet.

## 2 Sikkerhedsforholdsregler for varmtvandsbeholderens drift og pleje

### 2.1 Regler og standarder

Ved installation af varmtvandsbeholderen gør vi opmærksom på, at de på installationsstedet gældende relevante forskrifter og direktiver for:

- Drikkevandsinstallation,
- Varmeanlægsinstallation,
- Elektrisk installation skal følges.

Desuden skal følgende forskrifter især iagttages:

- Vandnormer
- AT 42
- Stærkstrømsreglementet
- Bygningsreglementet
- Evt. stedlige forskrifter og regler

### 2.2 Sikkerhedshenvisninger

#### 2.2.1 Montering

Vær for Deres egen sikkerheds skyld opmærksom på, at kun en VVS-installatør må foretage monteringen af Deres varmtvandsbeholder! Denne tager sig ligeledes af eftersyn/service, reparationer eller andre ændringer på Deres centralvarmeanlæg!

#### 2.2.2 Frostsikring

Kedlen bør ikke helt udkobles, da man ellers ikke kan udnytte alle sikkerhedsfunktionerne på centralvarmeanlægget.

Skal varmtvandsbeholderen dog være ude af drift i en længere periode i et uopvarmet rum med frostfare, så skal varmtvandsbeholderen tømmes fuldstændigt (se kapitlet „Tømning af varmtvandsbeholderen“).

#### 2.2.3 Utætheder

Ved utætheder i varmtvandsrørene mellem varmtvandsbeholderen og aftapningsstederne skal man straks lukke koldt vands-afspærringsventilen på sikkerhedsgruppen og lade utætheden reparere af VVS-installatøren.

#### 2.2.4 Ændringer

Ændringer på varmtvandsbeholderens vandtilførselsrør, udblæsningsrør og sikkerhedsventil må kun udføres af Deres VVS-installatør!

### 3 Betjening

#### 3.1 Idriftsætning

Vær ved idriftsætningen af varmtvandsbeholderen opmærksom på de følgende punkter:

- **Er afspærringsanordningen i koldt vandstilførselsrøret åben?**

Hvis ikke, så åbnes denne.

- **Er varmtvandsbeholderen fyldt med vand?**

Dette kan man se, når man åbner et varmtvandtappede og der løber vand ud. Løber der ikke vand ud, så fyld beholderen, idet afspærringsanordningen i koldt vandstilførselsrøret åbnes. Så snart der løber varmt vand ud ved et tappede, så er beholderen fyldt helt op.

- **Er kedlen klar til drift?**

Hvis ikke, så start kedlen.

#### 3.2 Indstilling af vandtemperaturen i beholderen

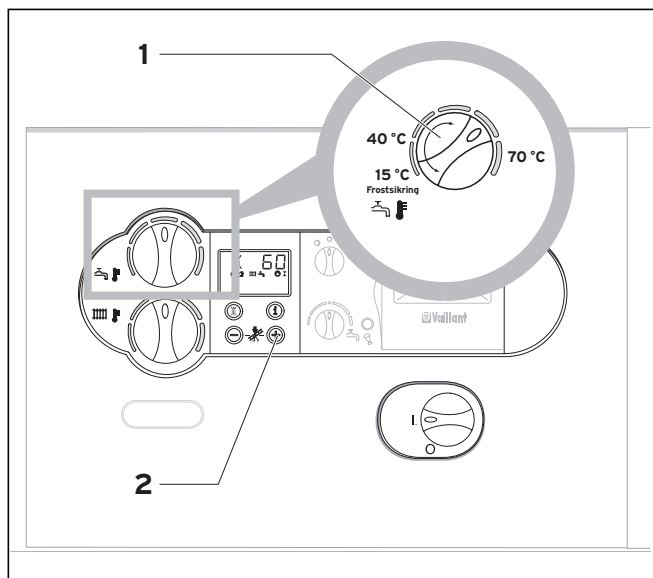

Fig. 3.1 Indstilling af vandtemperaturen i beholderen



#### Fare for skoldning!

Vær opmærksom på, at der afhængigt af den pågældende indstilling kan løbe varmt vand ud ved varmtvands-tappedstederne med temperaturer på op til 85 °C!

- Indstil den ønskede vandtemperatur i beholderen på kedlen (1).

Ved indstillingen kan man aflæse ønsketemperaturen i beholderen på Vaillant-kedlens display.

Vi anbefaler en indstilling på 60 °C af hygiejniske (f.eks. beskyttelse mod legionellabakterier) og økonomiske grunde.

- Når der trykkes på „+“-tasten (2) på kedlens display, så vises den aktuelle temperatur i beholderen i fem sekunder.

#### 3.3 Rengøring

Rengør de udvendige dele på Deres varmtvandsbeholder med en fugtig klud (evt. fugtet med lidt sæbevand).



#### Henvisning!

Anvend aldrig skure- eller rengøringsmidler med opløsningsmidler (skurepulver af enhver slags, benzin e.l.), der kan beskadige kabinettet på varmtvandsbeholderen.

### 4 Installation

#### 4.1 Krav til opstillingsstedet

- For at undgå varmetab skal varmtvandsbeholderen stilles op i umiddelbar nærhed af kedlen.

- Ved valget af opstillingsstedet skal der tages hensyn til beholderens vægt i fyldt tilstand:

VIH R 120 = 183 kg

VIH R 150 = 229 kg

VIH R 200 = 297 kg

- Varmtvandsbeholderen skal monteres i et frostsikkert rum.
- Vælg opstillingsstedet sådan, at der kan foretages en hensigtsmæssig montering af rørene (både på brugs- og centralvarmesiden).



#### Henvisning!

Centralvarme- og varmtvandsrørene skal forsynes med varmeisolerung for at undgå energitab.

#### 4.2 Opstillingen af varmtvandsbeholderen

Varmtvandsbeholderen VIH er forsynet med en fordybning til at gribe fat i på bunden af kabinettet, som gør det lettere at bære den.

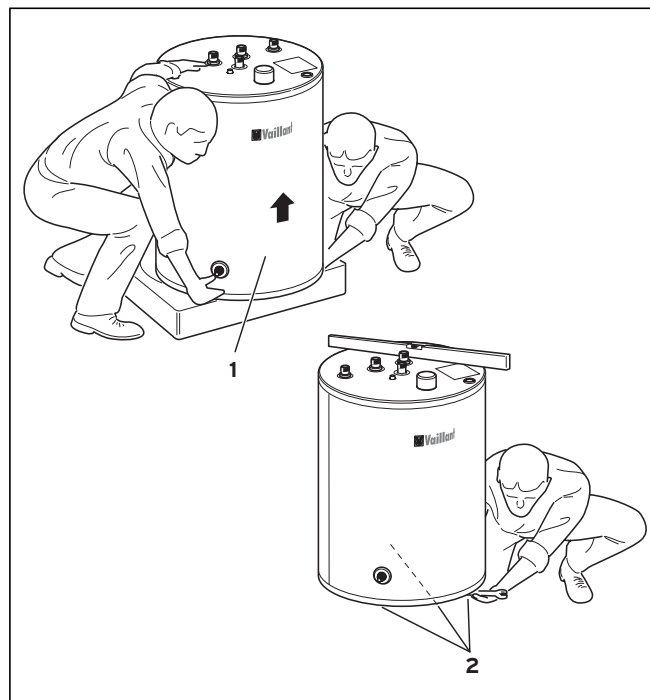

Fig. 4.1 Transport af VIH-beholderen

- Tag først varmtvandsbeholderen (1) ud af emballagen på opstillingsstedet.
- Ret beholderen til med de tre indstillelige fødder (2).

### 4.3 Beholderdimensioner og tilslutningsmål

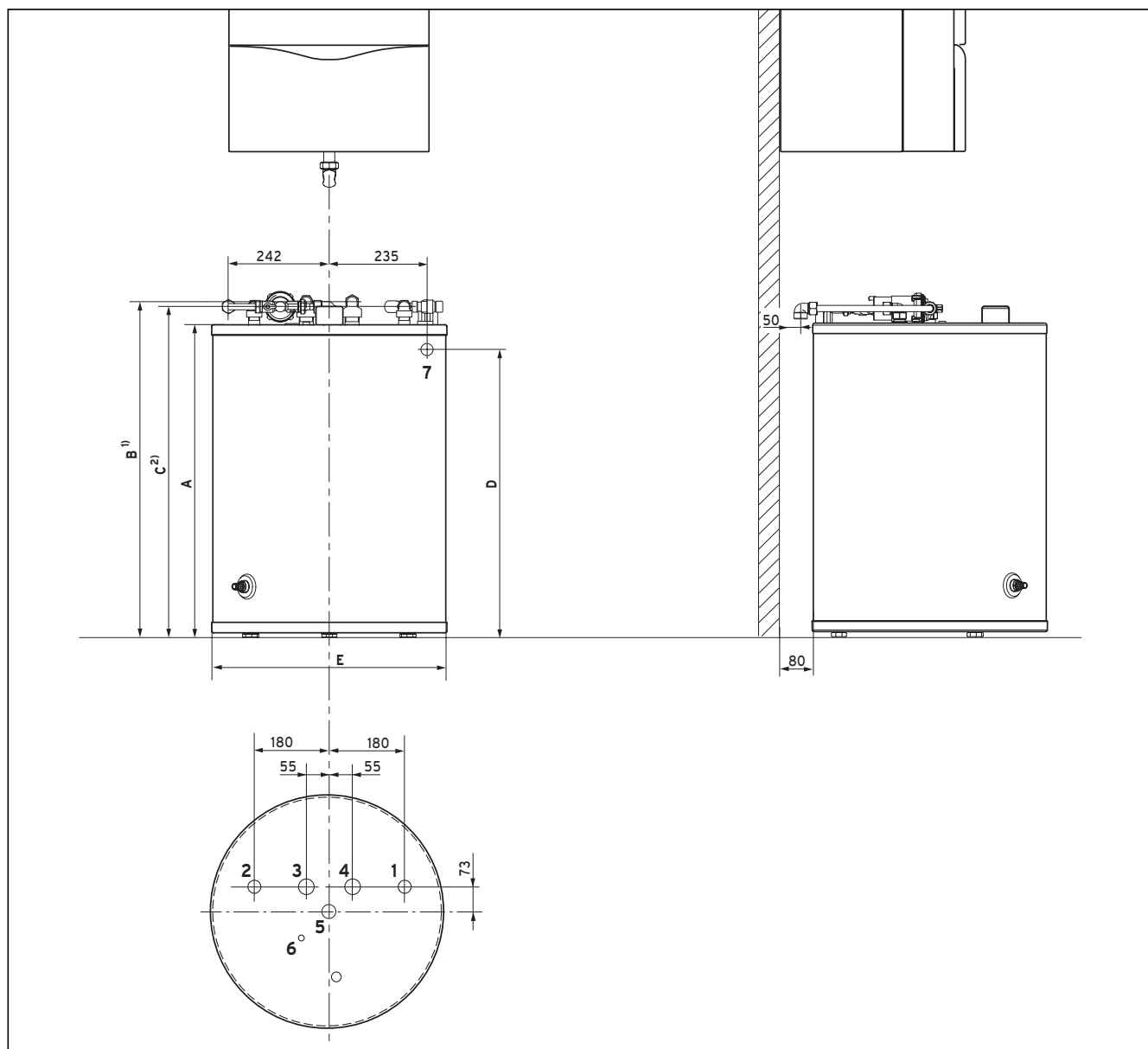

Fig. 4.2 Tilslutningsmål

- 1) Højdemål for tilslutningerne 3 og 4 med monterede vinkler
- 2) Højdemål for tilslutningerne 1, 2 og 5 med monterede vinkler

**Legende**

- 1 Koldt vandstilslutning R <sup>3</sup>/<sub>4</sub>
- 2 Varmt vandstilslutning R <sup>3</sup>/<sub>4</sub>
- 3 Beholderfremløb R 1
- 4 Beholderreturløb R 1
- 5 Cirkulationstilslutning R <sup>3</sup>/<sub>4</sub>
- 6 Beholderføler
- 7 Vandlukketilslutning

R = Udvendigt gevind  
 R<sub>p</sub> = Indvendigt gevind

Varmtvands-beholder	A	B	C	D	E
VIH R 120	753	801	791	690	564
VIH R 150	966	1014	1004	905	604
VIH R 200	1236	1284	1274	- 1)	604

Mål i mm

1) Varmtvandsbeholderen VIH R 200 kan ikke monteres under en væghængt gaskedel

Montagemålene for kedlen og de nødvendige respektafstande (især ved anvendelse af et Vaillant tilslutnings sæt) fremgår af kedlens installationsvejledning og den pågældende tilbehørsvejledning.

## 4 Installation

### 4.4 Montering af tilslutningsrørene

Til kedlens tilslutning til varmtvandsbeholderen tilbyder Vaillant som tilbehør forskellige tilslutningsæt til synlig eller skjult installation. Der kan således bl.a. fås et tilbehørsæt, der ved tilslutningen til en varmtvands-cirkulationspumpe sørger for en toleranceudligning både i horisontal og vertikal retning og dermed giver en tilstrækkelig fleksibilitet ved installationen.

Informationer om tilbehør kan De finde i den aktuelle prislister.



#### Henvisning!

**Læg ved montagen af tilslutningsrørene mærke til vejledningerne, der følger med det pågældende tilbehør.**

Til rørene på opstillingsstedet er de følgende komponenter nødvendige:

- Sikkerhedsventil (10 bar) til koldtvarsrøret
- Evt. en kontraventil i varmekredsløbet
- Servicehaner
- Evt. ladepumpe/3-vejsventil
- Evt. cirkulationspumpe med tidsur

Til monteringen af rørene på opstillingsstedet står der et tilbehørsæt (art.-nr. 305 967) til rådighed, som består af fire vinkler.

Disse gør en tilslutning til kobberrør (Ø 15 mm) via en kompressionssamling mulig.

Vær ved monteringen af tilslutningsrørene opmærksom på tilslutningsmålene i kapitel 4.3 og gå frem på den følgende måde:

- Tilslut beholderens frem- og returløb.



#### Henvisning!

**Montér den medfølgende vinkel med kontraventil i beholderens returløb for at forhindre termisk cirkulation.**

- Montér de pågældende sikkerhedsanordninger i koldtvarsrøret.
- Tilslut koldt- og varmtvandsrøret (synlig eller skjult installation)
- Installér cirkulationsrøret.  
Varmtvandsbeholderen er seriemæssigt forsynet med en tilslutning til et cirkulationsrør.  
Der kan fås et tilbehørsæt art.-nr. 305 957, som består af en cirkulationspumpe og et tilsvarende rørsystemsæt.

### 4.5 Montering af føler

Hvis en beholderføler ikke er indeholdt i kedlens eller styringens leveringsomfang, så skal beholderføleren bestilles som Vaillant tilbehør med nr. 306 257 og evt. en 5 m-forlængerledning med nr. 306 269.

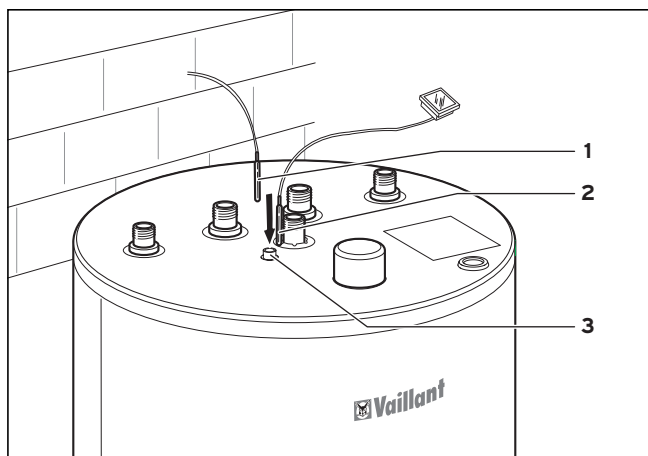

Fig. 4.3 Montering af føleren

- Før beholderens temperaturføler (1), og evt. føleren for termometeret (2) ned helt til anslaget i dyrkrøret (3).

Som tilbehør kan der fås et termometer til visning af vandtemperaturen, hvis kedlen ikke har et display til beholderens temperatur (se 3.2).

### 4.6 Elektrisk installation



#### Fare!

**Livsfare på grund af elektrisk stød fra spændingsførende tilslutninger. Afbryd altid først strømtilførslen til kedlen. Først derefter må installationen udføres.**

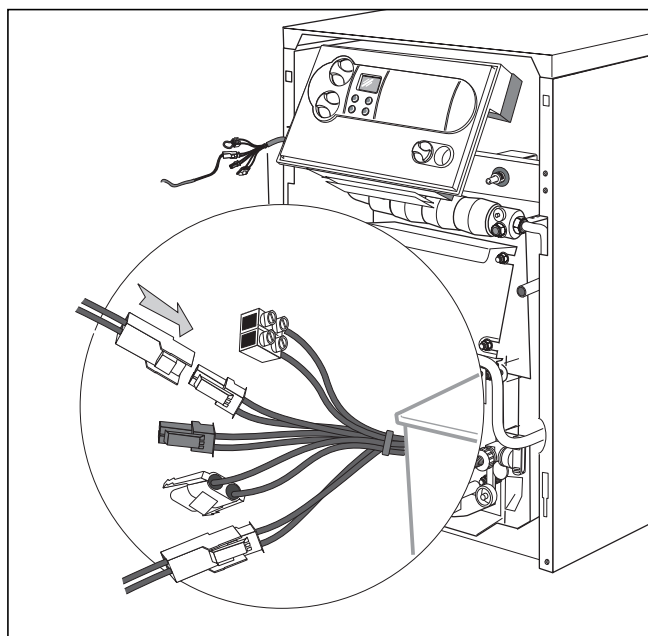

Fig. 4.4 Elektrisk installation

- Forbind beholderens føler med kedlen eller med en ekstern styring. Monteringsstedet for den pågældende klemme og klemmens betegnelse fremgår af gaskedlens installationsvejledning.

## 5 Idriftsætning

### 5.1 Idriftsætning af anlægget

Når den elektriske installation er afsluttet, så gå frem på den følgende måde:

- Påfyld varmtvandsbeholderen på centralvarmesiden via kedlens påfyldnings- og tømmebane.
- Påfyld varmtvandsbeholderen på brugsvandssiden.
- Udluft anlægget på centralvarme- og brugsvandssiden.
- Kontrollér alle rørforbindelser for tæthed.
- Sæt kedlen i drift.

**Henvisning!**  
Indstil temperaturer og tidsvinduer for varmtvand (hvis en sådan styring haves, se betjeningsvejledningen for styringen).

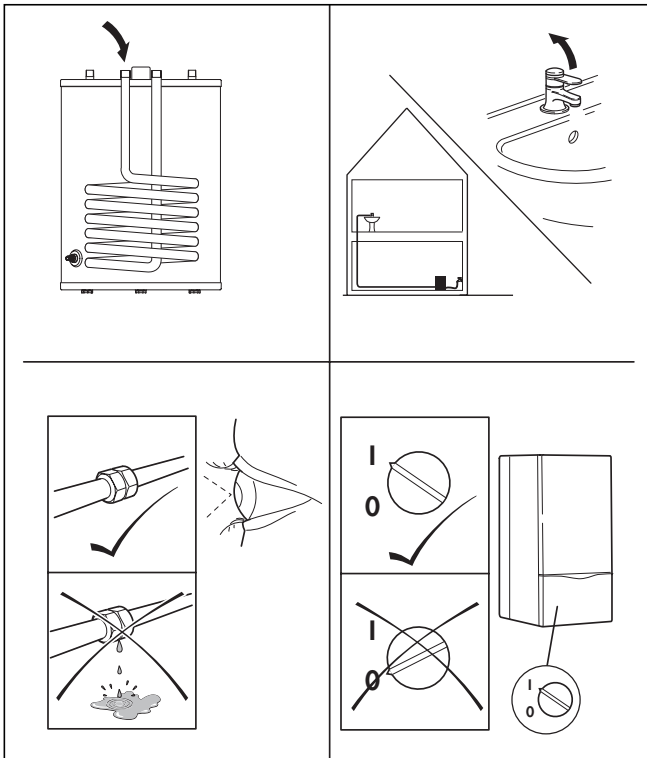

Fig. 5.1 Idriftsætning af anlægget

### 5.2 Undervisning af brugeren

Brugeren af varmtvandsbeholderen skal undervises i håndtering og funktion af denne.

Herved skal følgende punkter særligt gennemføres:

- Aflever installations- og betjeningsvejledningen samt de resterende dokumenter om beholderen til brugeren til opbevaring.
- Giv brugeren en instruktion om den rigtige (økonomiske) indstilling af temperaturer.
- Informér brugeren om nødvendigheden af en regelmæssig service/vedligehold af anlægget (serviceaftale).

## 6 Eftersyn og service

### 6.1 Vedligeholdelsen af magnesiumanoden

Magnesiumanoden skal først kontrolleres første gang efter 2 år med visuel kontrol for slitage. Derefter skal denne kontrol udføres hvert år. Om nødvendigt udskiftes anoden med en original magnesiumanode.

### 6.2 Tømning af varmtvandsbeholderen

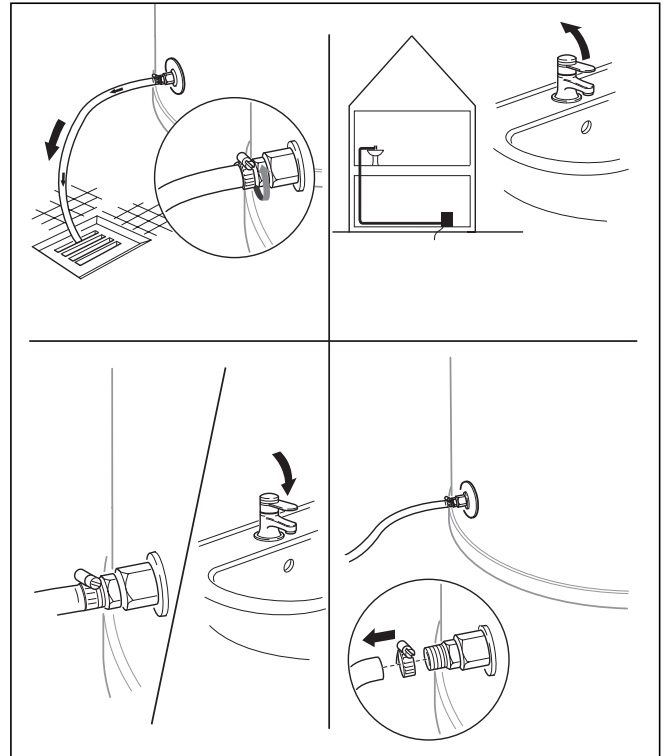

Fig. 6.1 Tømning af varmtvandsbeholderen

**Henvisning!**  
Hvis De er bortrejst i en længere periode, så anbefaler vi Dem ikke at udkoble kedlen for at bevare frostsikringsfunktionen. Skulle dette alligevel være nødvendigt og hvis varmtvandsbeholderen står i et ikke frostsikkert rum, så tøm beholderen som beskrevet i det følgende:

- Luk koldt vandstilførselsrøret.
- Montér en slang på varmtvandsbeholderens tømmeventil.
- Anbring slangens anden ende i et egnet afløb. Åbn tømmeventilen.
- Åbn varmtvandsstappedet, der ligger højest i boligen, for at udluftes helt at tømme vandrørene.

## 6 Eftersyn og service

## 7 Kundeservice og garanti

## 8 Recycling og bortskaffelse



### **Fare for skoldning!**

**Vær opmærksom på, at der afhængigt af indstillingen kan løbe varmt vand ud med temperaturer på op til 85 °C ved varmtvandtappestederne og tømningsstederne!**

- Når vandet er løbet ud, så luk varmtvandtappestedet og tømmeventilen igen.
- Fjern slangen igen.

### **6.3 Rensning af den indvendige beholder**

- Rens den indvendige beholder ved at skylle den.

## **7 Garanti**

### **7.1 Fabriksgaranti**

Opbevar venligst kvitteringen for købet af varmtvandsbeholderen!

Fabriksgarantien dækker kun, når installationen er udført af en VVS-installatør.

Ejeren af dette apparat giver vi en fabriksgaranti svarende til Vaillants salgs- og leveringsbetingelser i det pågældende land. Arbejder der er dækket af garantien udføres principielt kun af vores fabrikkundeservice eller af en autoriseret VVS-installatør.

Vi kan derfor kun refundere eventuelle omkostninger, som De har haft til arbejder på varmtvandsbeholderen i garanti-perioden, hvis vi har tildelt. Dem et ordrenummer og det drejer sig om en fejl, der er dækket af garantien.

## **8 Recycling og bortskaffelse**

### **8.1 Varmtvandsbeholderen**

Alle Vaillants produkter udvikles og produceres med henblik på senere genbrug og bortskaffelse for at skåne miljøet. Vaillants fabriksstandarder fastlægger herfor strenge krav.

Materialerne udvælges ud fra, om de kan adskilles/afmonteres og genbruges senere på en miljøvenlig måde, så den størst mulige del kan genbruges.

Den største del af Deres varmtvandsbeholder består af metalliske materialer, som igen kan omsmeltes på stål- og metalværker og derved næsten ubegrænset er genanvendelige. De anvendte plastmaterialer er mærkede, således at de er forberedt til sortering og adskillelse af materialerne til en senere genbrug.

### **8.2 Emballage**

Vaillant har reduceret transportemballagen af varmtvandsbeholderne til det absolut nødvendige. Ved valget af emballagematerialer tages der konsekvent hensyn til evt. senere genbrug.

Vores førsteklases kartonnager anvendes gerne i pap- og papirindustrien som returråvare.

Det anvendte polystyrenskum (Styropor®) er nødvendigt til beskyttelsen af produkterne under transporten. Polystyrenskum er 100 % genanvendeligt og er freonfrit. Også folier og strapping-bånd kan genbruges.

## 9 Tekniske data

Beholdertype	Enheder	VIH R 120	VIH R 150	VIH R 200
Nominel vandvolumen i beholder	l	115	150	200
Maks. tilladt driftstryk i varmtvandsbeholderen	bar	10	10	10
Maks. tilladt driftstryk for centralvarmevandet	bar	10	10	10
Maks. tilladt varmtvandstemperatur	°C	85	85	85
Maks. tilladt centralvarmetemperatur	°C	110	110	110
Kontinuerlig ydelse varmtvand <sup>1)</sup>	l/h (kW)	615 (25)	640 (26)	837 (34)
Tappeydelse varmtvand <sup>1)</sup>	l/10 min	145	195	250
Ydelse kendetal N <sub>L</sub> <sup>1)</sup>	-	1	2	3,5
Areal varmespiral	m <sup>2</sup>	0,85	0,9	1,17
Volumen varmespiral	l	5,9	6,2	8,1
Nominel gennemstrømningsmængde <sup>3)</sup>	m <sup>3</sup> /h	1,6	1,6	1,6
Tlaková ztráta průtoku topné vody	mbar	50	50	65
Stilstands-energiforbrug <sup>2)</sup>	kWh/24h	1,3	1,4	1,6
Koldt vandstilslutning	Gevind	R 3/4	R 3/4	R 3/4
Varmt vandstilslutning	Gevind	R 3/4	R 3/4	R 3/4
Cirkulationstilslutning	Gevind	R 3/4	R 3/4	R 3/4
Frem- og returløbstilslutning	Gevind	R 1	R 1	R 1
Højde	mm	752	970	1240
Diameter	mm	564	604	604
Vægt tom	kg	62	73	89

1) Beregnet efter DIN 4708 del 3

2) Ved en  $\Delta T$  på 40 K mellem rum- og varmtvandstemperatur

3) Med beholderladesæt





Para el operario especializado / Para el usuario

# Manual de Uso e Instalación uniSTOR

Acumulador de agua caliente

VIH R 120/5  
VIH R 150/5  
VIH R 200/5

# Índice

## Información acerca de la documentación

### 1 Descripción del aparato

### Índice

<b>Información acerca de la documentación</b> .....	<b>2</b>
<b>1 Descripción de aparato</b> .....	<b>2</b>
1.1 Uso adecuado .....	2
1.2 Vista de tipos y potencia constante .....	2
1.3 Combinación de un VIH con instalaciones de calefacción .....	3
1.4 Reguladores .....	3
1.5 Placa de características .....	3
<b>2 Medidas de seguridad para el funcionamiento y mantenimiento</b> .....	<b>3</b>
2.1 Reglas y recomendaciones .....	3
2.2 Información para la seguridad .....	3
2.2.1 Montaje .....	3
2.2.2 Protección contra heladas .....	3
2.2.3 Fugas .....	3
2.2.4 Modificaciones .....	3
<b>3 Manejo</b> .....	<b>3</b>
3.1 Puesta marcha .....	3
3.2 Ajuste de la temperatura del agua del acumulador .....	4
3.3 Mantenimiento .....	4
<b>4 Instalación</b> .....	<b>4</b>
4.1 Exigencias del lugar de montaje .....	4
4.2 Colocación del acumulador .....	4
4.3 Dimensiones del aparato y de las conexiones .....	5
4.4 Montaje de las tuberías de las conexiones .....	6
4.5 Montaje de la sonda .....	6
4.6 Conexión eléctrica .....	6
<b>5 Puesta en marcha</b> .....	<b>7</b>
5.1 Puesta en marcha de la instalación .....	7
5.2 Información para el usuario .....	7
<b>6 Inspección y mantenimiento</b> .....	<b>7</b>
6.1 Mantenimiento del ánodo de protección .....	7
6.2 Vaciado del acumulador de agua caliente .....	7
6.3 Limpieza del interior del depósito .....	8
<b>7 Servicio de asistencia técnica y garantía</b> .....	<b>8</b>
7.1 Servicio de asistencia técnica .....	8
7.2 Garantía de fábrica .....	8
<b>8 Reciclaje y eliminación de residuos</b> .....	<b>8</b>
8.1 Aparato .....	8
8.2 Embalaje .....	8
<b>9 Datos técnicos</b> .....	<b>9</b>

### Información acerca de la documentación

Durante la instalación del aparato tenga en cuenta las instrucciones de seguridad de este manual.

**Símbolos utilizados**  
A continuación se muestran los símbolos utilizados en el texto:



**¡Peligro!**  
**¡Peligro de integridad física!**



**¡Atención!**  
**Situación de posible peligro para el producto y el medio ambiente.**



**Nota**  
**Informaciones e indicaciones útiles.**

- Este símbolo indica una actividad necesaria.
- ¡No asumimos ninguna responsabilidad de los daños que se produzcan por no respetar estas instrucciones!

### 1 Descripción de aparato

#### 1.1 Uso adecuado

El acumulador de agua caliente, según la vista de tipos, sirve exclusivamente para el abastecimiento de agua caliente sanitaria hasta 85 °C para el uso privado o para la industria. Se utiliza en combinación con calderas o calentadores. Los acumuladores de agua caliente se pueden integrar sin problemas en cualquier instalación de calefacción central por agua caliente, siempre que se sigan las instrucciones de este manual.



**¡Atención!**  
**¡Queda prohibido cualquier uso impropio!**

#### 1.2 Vista de tipos y potencia constante

Potencia del instalación de calefacción en kW	Potencia constante en kW / l/h		
	VIH R 120	VIH R 150	VIH R 200
15	15/370	15/370	15/370
20	20/490	20/490	20/490
25	25/615	25/615	25/615
30	25/615	26/640	30/740
35	25/615	26/640	34/837
40	25/615	26/640	34/837

Potencia constante máxima en caso de 1,6 m<sup>3</sup>/h de corriente de calor principal (l/h con 10/45°)



### **¡Advertencia!**

Con la elección de una bomba de sobrealimentación mayor se puede aumentar la potencia del acumulador (véase documentación de planificación).

### **1.3 Combinación de un VIH con instalaciones de calefacción**

Los acumuladores de agua caliente VIH pueden combinarse con diferentes instalaciones de calefacción. Para que la potencia suministrada sea equilibrada, la potencia de instalación de calefacción no debe ser muy elevada.

#### **Combinación recomendada**

La potencia de la instalación de calefacción (kW) se encuentra entre 40 y 110 % de la potencia constante del depósito (kW).

#### **Combinación posible:**

La potencia de la instalación de calefacción (kW) se encuentra entre 25 y 40 % o entre 110 y 135% de la potencia constante del depósito (kW).

#### **Combinación poco conveniente:**

La potencia de la instalación de calefacción se encuentra por debajo de 25 o por encima de 135% de la potencia constante del depósito (kW).

Cuando se utiliza una instalación de calefacción con menos potencia que la potencia constante del depósito sólo es efectiva la potencia de la instalación de calefacción como potencia constante del depósito.

#### **Ejemplo:**

Para realizar una estimación de la potencia constante del depósito se puede utilizar la siguiente fórmula (Aumento de la temperatura de 10 °C a 45 °C):

$$\text{Potencia de la instalación de calefacción (kW)} \times 25 = \text{potencia constante del depósito (l/h)} \quad 25 \text{ kW} \times 25 \sim 625 \text{ l/h}$$

### **1.4 Reguladores**

Los siguientes reguladores se pueden instalar para regular la preparación del agua caliente: VRC 630, VRC 620, VRC UBW.

En combinación con las series de instalaciones de calefacción ...VIT, la preparación del agua caliente puede controlarse a través de la instalación de calefacción. En este caso pueden programarse intervalos de tiempo para la preparación del agua caliente a través de los correspondientes reguladores de montaje.

### **1.5 Placa de características**

La placa de características está en un lateral, arriba sobre el revestimiento exterior.

## **2 Medidas de seguridad para el funcionamiento y mantenimiento**

### **2.1 Reglas y recomendaciones**

Para la instalación del acumulador de agua caliente han de respetarse en todo momento las normas vigentes en cada zona, a nivel nacional y por comunidad.

Reglamentos técnicos para las instalaciones de agua sanitaria Instalaciones de calentamiento de agua para agua sanitaria e industrial.

### **2.2 Información para la seguridad**

#### **2.2.1 Montaje**

Tenga en cuenta para su propia seguridad que la instalación de su acumulador de agua caliente sólo puede realizarla una empresa instaladora autorizada. También es competente para la inspección/mantenimiento u otras modificaciones que se realicen en su instalación de calefacción.

#### **2.2.2 Protección contra heladas**

Para poder utilizar todas las funciones de seguridad de su instalación de calefacción no debe desconectar totalmente su instalación de calefacción.

Si su aparato permanece una larga temporada fuera de uso en un lugar con peligro de heladas y sin calefacción, el acumulador de agua caliente debe vaciarse por completo (véase capítulo „Vaciado del acumulador de agua caliente”).

#### **2.2.3 Fugas**

En caso de fugas entre el acumulador de agua caliente y las tomas de agua, cierre la válvula de corte de agua fría del grupo de seguridad y deje que su técnico especialista repare la fuga.

#### **2.2.4 Modificaciones**

Las modificaciones en los conductos de alimentación, así como en el tubo de purga y la válvula de seguridad sólo puede realizarlas su técnico especialista.

## **3 Manejo**

### **3.1 Puesta marcha**

Tenga en cuenta los siguientes puntos para la puesta en marcha del acumulador de agua caliente:

- **¿Está abierto el conducto de agua fría?**

Si no lo está, ábralo.

- **¿Está lleno de agua el acumulador?**

Podrá cerciorarse de ello, si abre una toma de agua caliente y sale agua. Si no sale agua, llene el aparato abriendo el conducto de agua fría. Cuando comience a salir agua de la toma de agua caliente significa que el depósito está lleno.

- **¿Está preparado la instalación de calefacción para su puesta en marcha?**

Si no es así, enciéndalo.

## 3 Manejo

### 4 Instalación

#### 3.2 Ajuste de la temperatura del agua del depósito

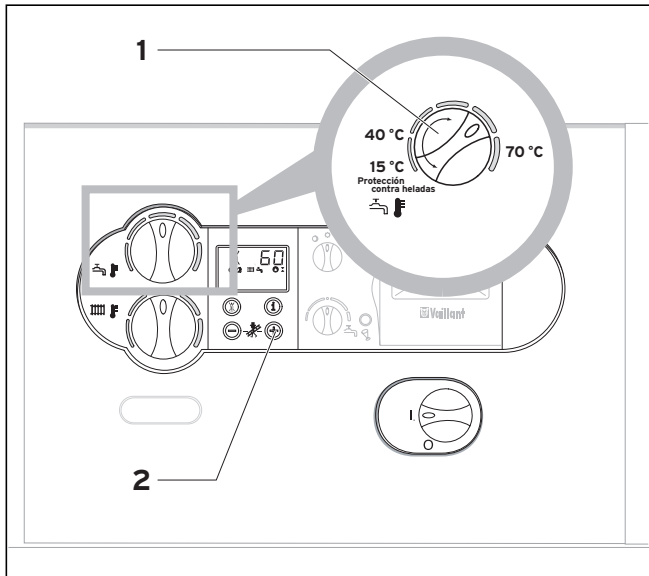

Fig. 3.1 Ajuste de la temperatura del agua del depósito



#### **¡Peligro de quemadura!**

**Tenga en cuenta que dependiendo del ajuste del agua caliente, ésta puede salir a través de las tomas de agua caliente a temperaturas de hasta 85 °C!**

- Ajuste la temperatura deseada del agua del acumulador en la instalación de calefacción (1). Durante el ajuste puede comprobar en la pantalla de la caldera de Vaillant la temperatura predeterminada del depósito.

Por razones de higiene (p. ej. protección contra la legionela) y económicas recomendamos un ajuste de la temperatura a 60 °C.

- Presionando la tecla „+“ (2) aparecerá en la pantalla de su instalación de calefacción durante 5 segundos la temperatura actual del depósito.

#### 3.3 Mantenimiento

Limpie la parte exterior de su acumulador de agua caliente con un trapo húmedo (ocasionalmente empapado en agua con jabón).



#### **¡Advertencia!**

**Para no dañar la cubierta de su aparato no utilice nunca productos de limpieza con disolventes o abrasivos (abrasivos de cualquier tipo, gasolina, entre otros).**

## 4 Instalación

#### 4.1 Exigencias del lugar de montaje

- Para evitar pérdidas de calor, coloque el acumulador de agua caliente justo al lado del generador de calor.
- Tenga en cuenta en el momento de elegir el lugar de montaje el peso del depósito lleno:  
VIH R 120 = 183 kg  
VIH R 150 = 229 kg  
VIH R 200 = 297 kg
- El acumulador de agua caliente debe instalarse en un lugar protegido de las heladas.
- Elija el lugar de montaje de tal modo que sea posible realizar una instalación apropiada de las tuberías (tanto para las del agua sanitaria como para las de la calefacción).



#### **¡Advertencia!**

**Para evitar pérdidas de calor se han de equipar las conducciones de la calefacción y del agua caliente con un aislamiento térmico.**

#### 4.2 Colocación del acumulador de agua caliente

Para facilitar el transporte del aparato, el acumulador de agua caliente VIH está equipado con una empuñadura empotrada situada en el suelo del revestimiento.

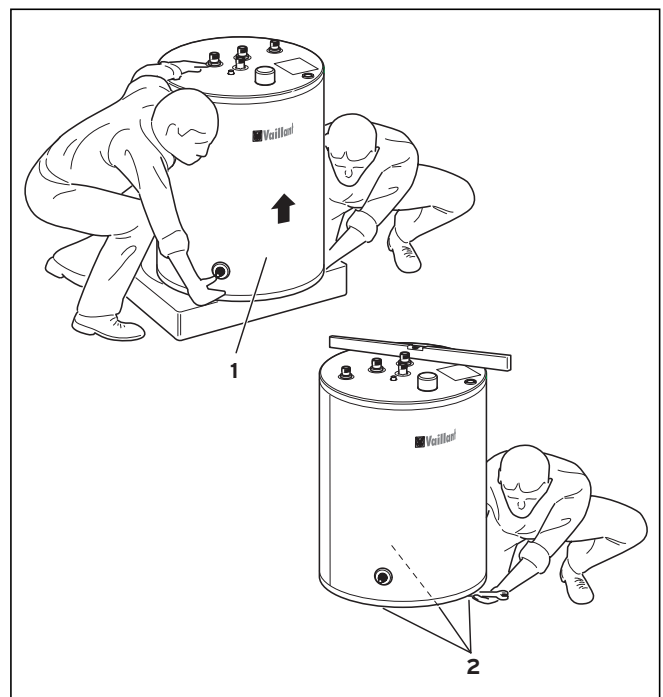

Fig. 4.1 Transporte del acumulador VIH

- Primero, saque el acumulador de agua caliente (1) del embalaje en el lugar de montaje.
- Centre el depósito con los tres pies ajustables en altura (2).

4.3 Dimensiones del aparato y de las conexiones

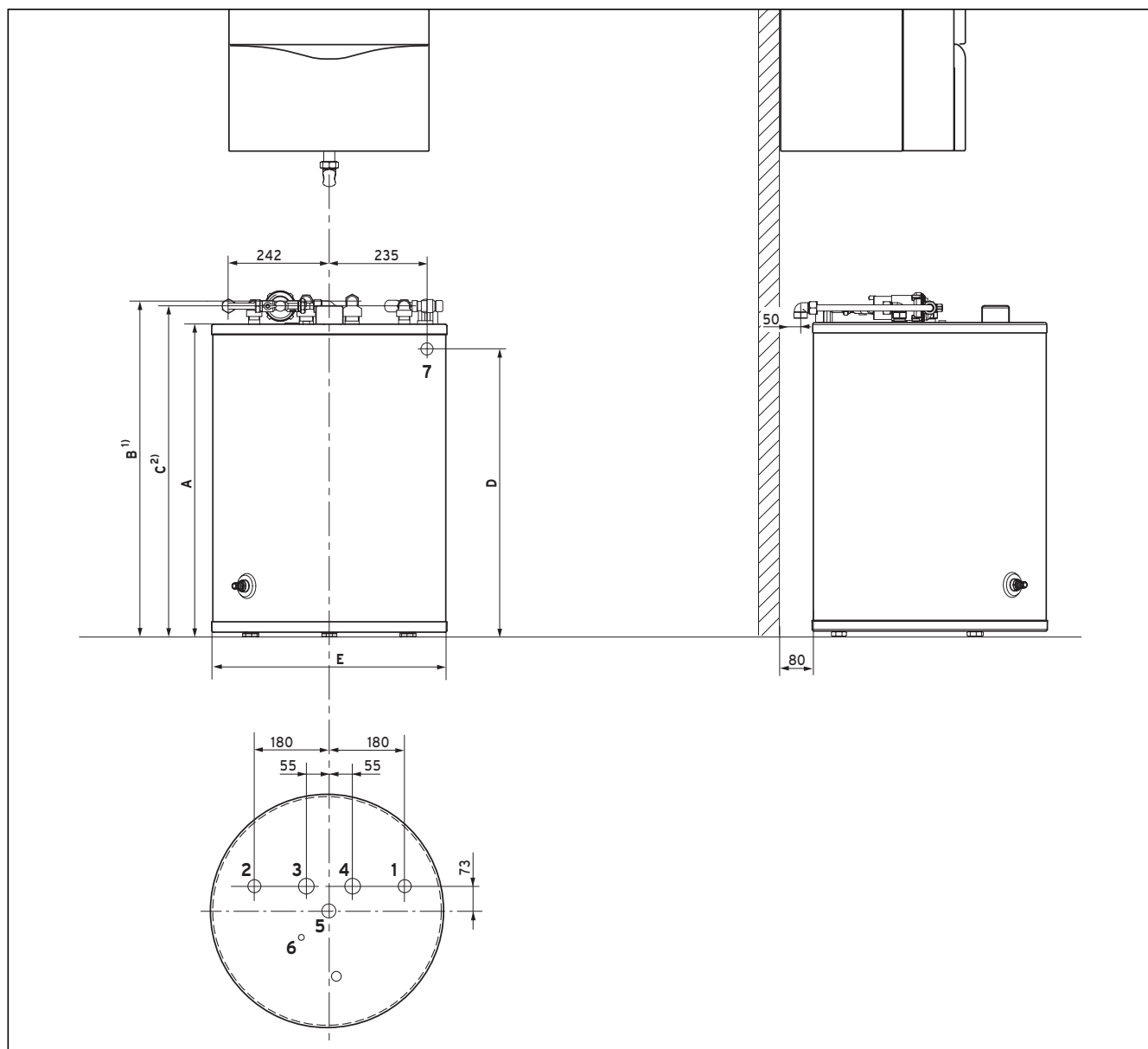

Fig. 4.2 Dimensiones

- 1) Altura de las conexiones 3 y 4 con los codos montados
- 2) Altura de las conexiones 1, 2 y 5 con los codos montados

**Leyenda**

- 1 Conexión de agua fría R 3/4
- 2 Conexión de agua caliente R 3/4
- 3 Tubería de alimentación del depósito R 1
- 4 Tubería de retorno del depósito R 1
- 5 Conexión de recirculación R 3/4
- 6 Sonda sumergible
- 7 Conexión de sifón

R = Rosca exterior  
R<sub>p</sub> = Rosca interior

Aparato	A	B	C	D	E
VIH R 120	753	801	791	690	564
VIH R 150	966	1014	1004	905	604
VIH R 200	1236	1284	1274	- 1)	604

Medidas en mm

1) El acumulador de agua caliente VIH R 200 no puede montarse bajo un radiador mural de gas.

Las medidas de montaje para una instalación de calefacción y las tolerancias (en especial en caso de utilizar un Kit de accesorios Vaillant) debe consultarlas en el manual de instalación del aparato y en el manual de accesorios correspondiente.

## 4 Installation

### 4.4 Montaje de las tuberías de las conexiones

Para la conexión de la instalación de la caldera al acumulador de agua caliente, Vaillant ofrece diferentes kits de conexiones como accesorio para la instalación empotrada o vista. Así, se puede conseguir, entre otros, un accesorio de conexión con el cual, en caso de una conexión a una caldera, un compensador de tolerancia se encargue de que, tanto en sentido horizontal, como en sentido vertical, se disponga de una amplia flexibilidad en la instalación.

La información acerca de los accesorios la puede conseguir en la tarifa de precios.



#### **¡Advertencia!**

**Durante el montaje de las tuberías de las conexiones tenga en cuenta el manual de instrucciones de los accesorios que acompaña a los mismos.**

Para el montaje de los tubos por parte del instalador se necesitan los siguientes componentes:

- Válvula de seguridad (10 bar) para el conducto de agua fría
- Es aconsejable vaso de expansión en la entrada de agua fría
- R de presión en la entrada del agua fría
- Vaso de expansión en el circuito de la calefacción
- Grifo de mantenimiento
- Bomba / válvula de 3 vías
- Si fuera necesario, bomba de recirculación con reloj programador

Durante el montaje de las tuberías de las conexiones tenga en cuenta las dimensiones de las conexiones, que se encuentran en el Capítulo 3.3 y proceda como se explica a continuación:

- Cierre la tubería de alimentación y de retorno.



#### **¡Advertencia!**

**Para prevenir la circulación térmica monte el codo que se suministra con prevención contra reflujo en el retorno del depósito.**

- Monte los dispositivos de seguridad correspondientes en la entrada de agua fría.
- Conecte la tubería del agua fría y la del agua caliente (empotrada o vista)
- Instale el accesorio de recirculación.  
El acumulador está equipado de serie con una conexión para una conexión de circulación.

### 4.5 Montaje de la sonda

En caso de que con el volumen de suministro de su instalación de calefacción o regulador no se incluya una sonda para el depósito, solicítela a Accesorios Vaillant con el N° de Art. 306 257 y, si fuera necesario, solicite una prolongación de 5 m con el N° de Art. 306 269.

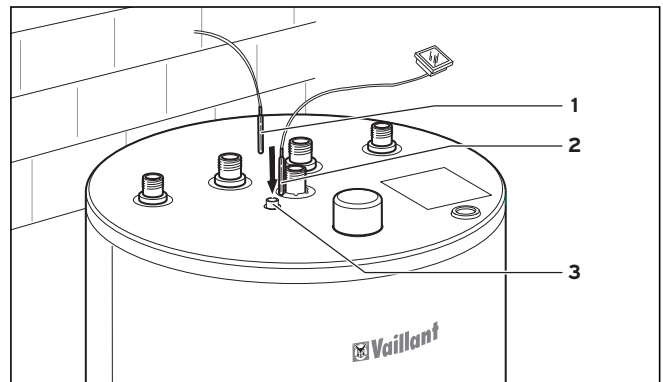

Fig. 4.3 Montaje de la sonda

- Introduzca la sonda de temperatura del depósito (1) y, si fuera necesario, la sonda para el termómetro (2) hasta el tope en el manguito sumergible (3).

Existe, como accesorio, un termómetro para mostrar la temperatura del agua caliente, en caso de que su instalación de calefacción no disponga de pantalla para la temperatura del acumulador (véase 3.2)

### 4.6 Conexión eléctrica



#### **¡Peligro!**

**Peligro de daños físicos por descarga eléctrica en las conexiones conductoras de corriente. Desconecte siempre primero el suministro eléctrico para el instalación de calefacción. Sólo después de realizar esta operación podrá llevarse a cabo la instalación.**

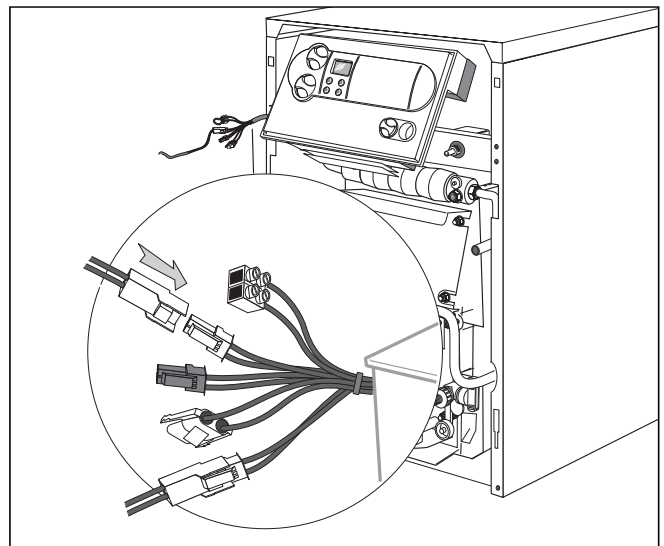

Fig. 4.4 Conexión eléctrica

- Conecte mediante cables la sonda para el acumulador a la instalación de calefacción o a un regulador externo. El lugar de montaje del correspondiente listón de ajuste y la marca de ajuste puede consultarlo en el manual de instalación del aparato correspondiente.

## 5 Puesta en marcha

### 5.1 Puesta en marcha de la instalación

Tras la conexión eléctrica, proceda como se indica a continuación:

- Llene el acumulador de agua a través del grifo de llenado de la instalación de calefacción.
- Llene el acumulador del agua caliente con agua sanitaria.
- Purgue la instalación con agua de la calefacción y agua sanitaria.
- Compruebe la estanqueidad de todas las juntas de las tuberías.
- Ponga en marcha el instalación.

**¡Advertencia!**  
Ajuste la temperatura y el intervalo de tiempo del agua caliente (en caso de que disponga de un regulador, consulte el manual de instrucciones del regulador).

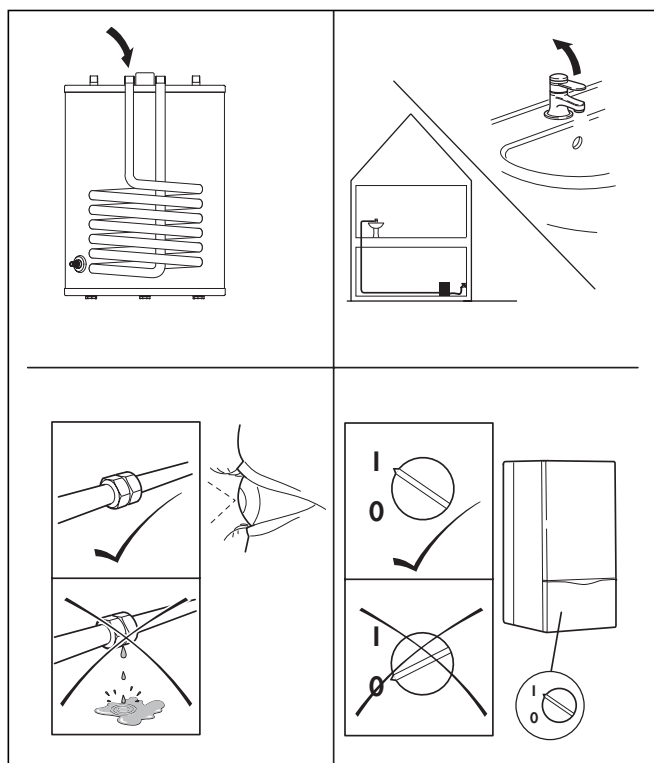

Fig. 5.1 Puesta en marcha de la instalación

### 5.2 Información para el usuario

Informe al usuario acerca del manejo y funcionamiento del aparato.

Para ello se deben llevar a cabo las siguientes medidas:

- Proporcione al usuario el manual de instalación y funcionamiento, así como el resto de documentos acerca del aparato, para que éste los guarde.
- Proporcione información acerca del ajuste correcto y económico de las temperaturas.
- Proporcione información acerca de la necesidad de un mantenimiento regular de la instalación (Contrato de mantenimiento).

## 6 Inspección y mantenimiento

### 6.1 Mantenimiento del ánodo de protección

El ánodo de protección de magnesio debe controlarse por primera vez tras 2 años, mediante una comprobación visual para detectar la erosión. Tras esto, la revisión debe realizarse cada año.

Si fuera necesario, el ánodo de protección debe reemplazarse por otro ánodo de protección de magnesio original.

### 6.2 Vaciado del acumulador de agua caliente

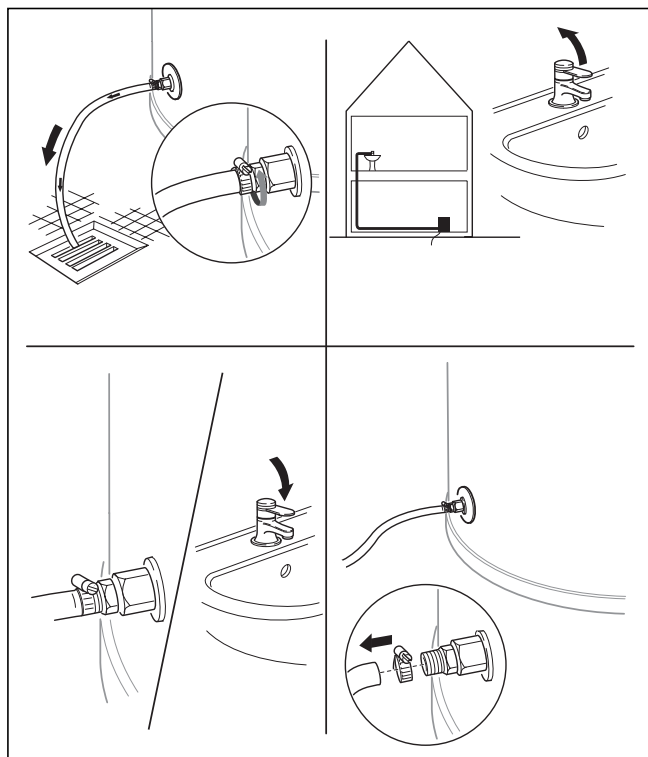

Fig. 6.1 Vaciado del acumulador de agua caliente

**¡Advertencia!**  
Recomendamos que, incluso durante ausencias prolongadas, no desconecte la caldera, para poder asegurar de este modo el buen funcionamiento de la función de protección contra heladas. Pero si en algún caso fuera necesario, y su aparato se encuentra en un lugar con peligro de heladas, vacíe el aparato como se describe a continuación:

- Cierre la conducción de agua fría.
- Fije un tubo de goma a la pieza de vaciado del acumulador de agua caliente.
- Coloque el extremo libre del tubo de goma en un punto de desagüe apropiado. Abra la pieza de vaciado.
- Abra la toma de agua caliente más elevada para que se airen y se vacíen por completo las conducciones de agua.

## 6 Inspección y mantenimiento

## 7 Servicio de asistencia técnica y garantía

## 8 Recyclage et élimination des déchets



**¡Peligro de quemadura!**

**¡Tenga en cuenta que, dependiendo del ajuste del agua caliente, ésta puede salir a través de las tomas de agua caliente y de los puntos de vaciado a temperaturas de hasta 85 °C!**

- Una vez que haya salido todo el agua, cierre de nuevo la toma de agua caliente y la válvula de vaciado.
- Retire el tubo de goma.

### 6.3 Limpieza del interior del depósito

- Limpie el interior del depósito enjuagándolo.

## 7 Servicio de asistencia técnica y garantía

### 7.1 Servicio de asistencia técnica

Asesoramiento de reparación por parte de personal técnico.

### 7.2 Garantía de fábrica

Guardé la factura de compra del aparato. Sólo otorgamos la garantía de fábrica, si la instalación del aparato la realizó un instalador especializado.

Le concedemos al propietario del aparato una garantía de fábrica correspondiente a las condiciones comerciales de Vaillant en el país de venta. Los trabajos durante la garantía sólo los podrá realizar nuestro servicio de asistencia técnica oficial.

## 8 Reciclaje y eliminación de residuos

### 8.1 Aparato

En todos los productos Vaillant se tiene en cuenta desde el momento de la fabricación de los mismos, su reciclaje y eliminación. Aquí se establecen duras exigencias mediante las normas de fabricación de Vaillant.

En la elección del material también se tienen en cuenta la reutilización, el desmontaje y la separación de los materiales y los componentes estructurales, así como el medio ambiente y los peligros para la salud durante el reciclaje y la eliminación de residuos (no siempre posible de evitar) que no son reutilizables.

Su acumulador de agua caliente está hecho en gran medida de metales refundibles en plantas siderúrgicas y metalúrgicas y, gracias a ello, se pueden reutilizar de forma ilimitada. Los plásticos utilizados están identificados de tal modo que queden preparados para la clasificación y el fraccionamiento de los materiales para un posterior reciclaje.

### 8.2 Embalaje

Vaillant ha reducido al mínimo imprescindible el embalaje de transporte del aparato. En la elección del material del embalaje se ha atendido consecuentemente a los criterios de reutilización.

Los cartones de alta calidad son desde hace bastante tiempo una materia prima recuperable muy solicitada por la industria del papel.

El PEE o poliestireno expandible (Styropor®) empleado es necesario para proteger el producto durante el transporte. El PEE es 100 % reciclable y no contiene hidrocarburos clorofluorados. También se utilizan láminas de papel y cintas de embalaje reciclables.



## 9 Datos técnicos

Denominación del aparato	Unidades	VIH R 120	VIH R 150	VIH R 200
Contenido nominal del acumulador	l	115	150	200
Sobrepresión de funcionamiento permitida para el agua caliente	bar	10	10	10
Sobrepresión de funcionamiento permitida para el agua de la calefacción	bar	10	10	10
Temperatura máxima permitida del agua caliente	°C	85	85	85
Temperatura máxima permitida del agua caliente de la calefacción	°C	110	110	110
Agua caliente-Potencia constante <sup>1)</sup>	l/h (kW)	615 (25)	640 (26)	837 (34)
Agua caliente-Potencia de salida <sup>1)</sup>	l/10 min	145	195	250
Superficie de l serpentín	m <sup>2</sup>	0,85	0,9	1,17
Contenido de agua de l serpentín	l	5,9	6,2	8,1
Pérdida de presión en el serpentín con demanda de calefacción	mbar	50	50	65
Consumo de energía disponible <sup>2)</sup>	kWh/24h	1,3	1,4	1,6
Conexión de agua fría	Rosca	R 3/4	R 3/4	R 3/4
Conexión de agua caliente	Rosca	R 3/4	R 3/4	R 3/4
Conexión de circulación	Rosca	R 3/4	R 3/4	R 3/4
Conexión de alimentación y de retorno	Rosca	R 1	R 1	R 1
Altura	mm	752	970	1240
Diámetro	mm	564	604	604
Peso en vacío	kg	62	73	89
1) Comprobado según DIN 4708 parte 3				
2) En caso de un $\Delta T$ entre la temperatura ambiente y la del agua caliente de 40 K				



Az üzemeltető / a szakember számára

Kezelési és szerelési útmutató  
uniSTOR

melegvítároló

VIH R 120/5  
VIH R 150/5  
VIH R 200/5

# Tartalomjegyzék

## Megjegyzések a dokumentációval kapcsolatban

### 1 Készülék-leírás

## Tartalomjegyzék

### Megjegyzések a dokumentációval kapcsolatban .. 2

<b>1</b>	<b>Készülék-leírás</b> .....	<b>2</b>
1.1	Rendeltetésszerű felhasználás .....	2
1.2	Típusjegyzék és tartós teljesítmény .....	2
1.3	A VIH és a fűtőkészülék kombinációja .....	3
1.4	Szabályozókészülékek .....	3
1.5	Adattábla .....	3

### **2** **Megelőző tanácsok az üzemeltetéssel és gondozással kapcsolatban** .....

2.1	Szabályok és irányelvek .....	3
2.2	Biztonsági előírások .....	3
2.2.1	Elhelyezés .....	3
2.2.2	Fagyvédelem .....	3
2.2.3	Tömítetlenségek .....	3
2.2.4	Módosítások .....	3

### **3** **Kezelés** .....

3.1	Üzembe helyezés .....	4
3.2	A tároló víz hőmérsékletének beállítása .....	4
3.3	Gondozás .....	4

### **4** **Telepítés** .....

4.1	A telepítési helyszínre vonatkozó követelmények .....	4
4.2	Melegvíztároló elhelyezése .....	4
4.3	A VIH R készülék- és csatlakozóméretei .....	5
4.4	A csatlakozóvezetékek szerelése .....	6
4.5	Érzékelő szerelése .....	6
4.6	Villamos szerelés .....	6

### **5** **Üzembe helyezés** .....

5.1	A berendezés üzembe helyezése .....	7
5.2	Az üzemeltető tájékoztatása .....	7

### **6** **Ellenőrzés és karbantartás** .....

6.1	A védőanód karbantartása .....	7
6.2	A melegvíztároló ürítése .....	7
6.3	A belső tartály tisztítása .....	8

### **7** **Vevőszolgálat és garancia** .....

7.1	Vevőszolgálat .....	8
7.1.1	Gyári vevőszolgálat .....	8
7.2	Gyári garancia .....	8

### **8** **Újrahasznosítás és hulladék-elhelyezés** .....

8.1	Készülék .....	8
8.2	Csomagolás .....	8

### **9** **Műszaki adatok** .....

## Megjegyzések a dokumentációval kapcsolatban

Kérjük, hogy a készülék szerelése során tartsa be ezen útmutató biztonsági előírásait!

### **Felhasznált szimbólumok**

Az alábbiakban a szövegben alkalmazott szimbólumokat ismertetjük.



**Veszély!**  
Közvetlen élet- és balesetveszély.



**Figyelem!**  
Veszélyes helyzet lehetősége termék és környezet számára!



**Fontos!**  
Hasznos tudnivalók és tanácsok.

• A szimbólum a szükséges tevékenységre utal.

Az ezen útmutató figyelmen kívül hagyása miatt bekövetkező kárért felelősséget nem vállalunk.

## 1 Készülék-leírás

### 1.1 Rendeltetésszerű felhasználás

A típusjegyzék szerinti melegvíztárolók kizárólag a max. 85° C hőmérsékletű melegített ivóvíz előállítására szolgálnak háztartási és ipari felhasználás céljára. A tároló fűtőkazánnal vagy gázüzemű átfolyós rendszerű fűtőkészülékkel kombinálva alkalmazható. A melegvíztároló minden gond nélkül integrálható meglévő melegvízes központifűtés-rendszerekbe a mellékelt útmutató figyelembe vételével.



**Figyelem!**  
Bármely visszaélés a felhasználás terén tilos!

### 1.2 Típusjegyzék és tartós teljesítmény

Fűtőkészülék- teljesítmény [kW-ban]	Tartós teljesítmény kW / l / h-ban		
	VIH R 120	VIH R 150	VIH R 200
15	15/370	15/370	15/370
20	20/490	20/490	20/490
25	25/615	25/615	25/615
30	25/615	26/640	30/740
35	25/615	26/640	34/837
40	25/615	26/640	34/837

Maximális tartós teljesítmény 1,6 m<sup>3</sup>/h fűtőeszköz-áramlásnál (l/h: 10/45° C)



**Fontos!**

Nagyobb töltőszivattyú választásával növelhető a tároló teljesítménye (l. a tervezési dokumentációt).

**1.3 A VIH és a fűtőkészülék kombinációja**

A VIH melegvítartóló különböző fűtőkészülékekkel kombinálható. A kiegyensúlyozott teljesítményleadás érdekében a fűtőkészülék teljesítménye lehetőleg ne legyen túl nagy.

**Ajánlott kombináció:**

A fűtőkészülék teljesítménye (kW) a tároló tartós teljesítményének (kW) 40 és 110%-a között legyen.

**Lehetséges kombináció:**

A fűtőkészülék teljesítménye (kW) a tároló tartós teljesítményének (kW) 25 és 40%-a ill. 110 és 135%-a között van.

**Nem értelmes kombináció:**

A fűtőkészülék teljesítménye (kW) a tároló tartós teljesítményének (kW) 25%-a alatt, vagy 135%-a felett van.

A tároló tartós teljesítményénél kisebb teljesítményű fűtőkészülék használata esetén csak a fűtőkészülék teljesítménye hatásos a tároló tartós teljesítményeként.

**Példa:**

A tároló tartós teljesítményének becsült kiszámításához az alábbi képlet használható (hőmérsékletnövekedés 10 °C-ról 45 °C-ra):

$$\text{fűtőkészülék teljesítménye (kW)} \times 25 = \text{tároló tartós teljesítménye (l/h)} \quad 25 \text{ kW} \times 25 \sim 625 \text{ l/h}$$

**1.4 Szabályozókészülékek**

A melegvízelőállítás szabályozására az alábbi szabályozók használhatók fel: VRC MF, VRC MF-TEC, VRC 630, VRC 620, VRC UBW.

A ...TEC és ...VIT fűtőkészüléksorozattal kombinálva a melegvízelőállítás a fűtőkészüléken át vezérelhető. A melegvízelőállítás napi időszakai ebben az esetben a megfelelő beépített szabályozón át programozhatók.

**1.5 Adattábla**

Az adattábla oldalt, felül, a burkolatpaláston található.

**2 Megelőző tanácsok az üzemeltetéssel és gondozással kapcsolatban**

**2.1 Szabályok és irányelvek**

**Szerelés**

Kérjük, hogy saját biztonsága érdekében ügyeljen arra hogy készülékének szerelését és első üzembe helyezését kizárólag olyan feljogosított és képzett szakemberek végezzék, akik az érvényes előírások, szabályok és irányelvek betartásáért felelősséget vállalnak. Ugyancsak őket bízza meg melegvítartólójának rendszeres ellenőrzésével, karbantartásával és javításával is.

**Változtatások**

Önnek tilos változtatásokat végeznie

- a készüléken vagy a szabályozón,
- a vízvezetéseken és - ha van ilyen- az elektromos vezetéseken,
- a lefúvató vezetéken és a melegvítartóló biztonsági szelepen.

A melegvítartóló szerelésekor főleg a következő törvényeket, rendeleteket, műszaki szabályokat, szabványokat és rendelkezéseket kell betartani:

- az ivóvíz-berendezések szerelésére vonatkozó műszaki előírások.
- a megfelelő villamos szabványok (kazán kezelőtáblájáról történő használat esetén).
- az illetékes vízszolgáltató vállalat (Vízművek) rendelkezései.
- a fűtési rendszerekre vonatkozó rendelet.

**2.2 Biztonsági előírások**

**2.2.1 Elhelyezés**

Kérjük, saját biztonsága érdekében ügyeljen arra, hogy melegvítartólójának telepítését csak elismert szakember végezheti el! A fűtési rendszer ellenőrzése/karbantartása, valamint javítása vagy egyéb módosítások elvégzése is az ő feladata!

**2.2.2 Fagyvédelem**

Annak érdekében, hogy fűtési rendszere összes biztonsági funkcióját használhassa, a fűtőkészüléket ne kapcsolja le teljesen.

Ha azonban a készülék hosszabb időre fagyveszélyes, fűtetlen helyiségben marad üzemben kívül, akkor a melegvítartóló vizét teljesen le kell eresztetni (l. „A melegvítartóló ürítése” szakaszt).

**2.2.3 Tömítetlenségek**

A melegvítartóló és a fogyasztási helyek közötti melegvízvezeték tömítetlensége esetén azonnal zárja el a hidegvizes zárószelepet a biztonsági szerelvényisorban, majd szakemberrel szüntesse meg a tömítetlenséget.

**2.2.4 Módosítások**

A tápvezetékek és a lefúvatóvezeték módosítását kizárólag szakember végezheti el!

## 3 Kezelés

### 4 Telepítés

### 3 Kezelés

#### 3.1 Üzembe helyezés

Kérjük, hogy a melegvíztárolója üzembe helyezésénél ügyeljen az alábbiakra:

- **Nyitva van a hidegvízbetáplálás?**

Ha nincs, nyissa ki azt.

- **Fel van töltve a melegvíztároló vízzel?**

Ezt arról ismeri fel, hogy kinyit egy melegvízvételi helyet, és ott víz lép ki. Ha nem lép ki víz, töltsse meg a készüléket a hidegvízbetáplálás kinyitásával. Amint a melegvízvételi helyen víz lép ki, akkor a tároló teljesen meg van töltve.

- **Üzemkész a fűtőkészülék?**

Ha nem, kapcsolja be azt.

#### 3.2 A tároló vízhőmérsékletének beállítása

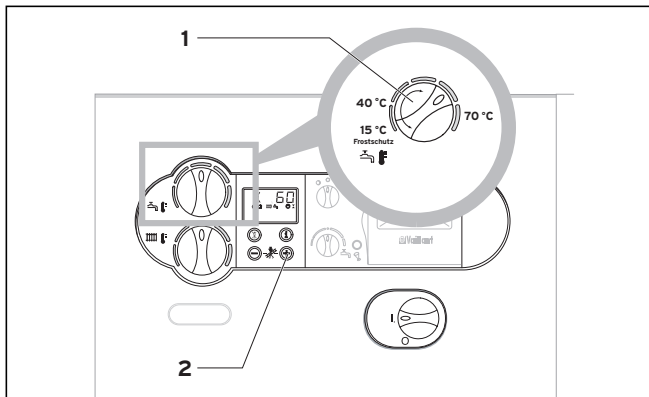

3.1 ábra: Tároló vízhőmérsékletének beállítása



#### Leforrázódás veszélye!

Ügyeljen arra, hogy beállítástól függően akár 85 °C hőmérsékletű víz léphet ki a melegvízvételi helyen!

- A melegvíztároló hőmérsékletét a fűtőkészüléken állítsa be (1).

A beállítás közben a tároló kívánt hőmérsékletét a Vaillant fűtőkészülék kijelzőjén olvashatja le.

Higiéniai okból (pl. legionárius-betegség elkerülésére) és gazdaságossági szempontok alapján a 60° C hőmérséklet beállítását javasoljuk.

- A fűtőkészülék kijelzője „+“-gombjának (2) megnyomásakor az aktuális tárolóhőmérséklet öt másodpercre megjelenik.

#### 3.3 Gondozás

A melegvíztároló burkolatát nedves ruhával (esetleg szappanos vízbe mártva) tisztítsa meg.



#### Fontos!

A készülékpalást sérülésének elkerülésére soha ne használjon súroló és oldó anyagokat tartalmazó tisztítószerket (bármilyen súrolószert, benzint vagy hasonló anyagokat).

### 4 Telepítés

#### 4.1 A telepítési helyszínre vonatkozó követelmények

- A melegvíztárolót a hőveszteség elkerülésére a hőelőállító közvetlen közelében helyezze el.
- A készülék telepítési helyének kiválasztásakor vegye figyelembe a megtöltött tároló súlyát:
  - VIH R 120 = 183 kg
  - VIH R 150 = 229 kg
  - VIH R 200 = 297 kg
- A melegvíztárolót fagytól védett helyiségben kell felszerelni.
- Úgy válassza ki a telepítés helyét, hogy a célszerű vezetékezés (mind az ivóvíz, mind a fűtés oldalán) lehetséges legyen.



#### Fontos!

Az energiaveszteség elkerülésére az Energiamegtakarítási Rendelet értelmében a fűtő- és melegvízvezetéseket hőszigeteléssel kell ellátni.

#### 4.2 Melegvíztároló elhelyezése

A készülék szállításának megkönnyítésére a VIH melegvíztároló a burkolat talpán fogóbemélyedést alakítottak ki.

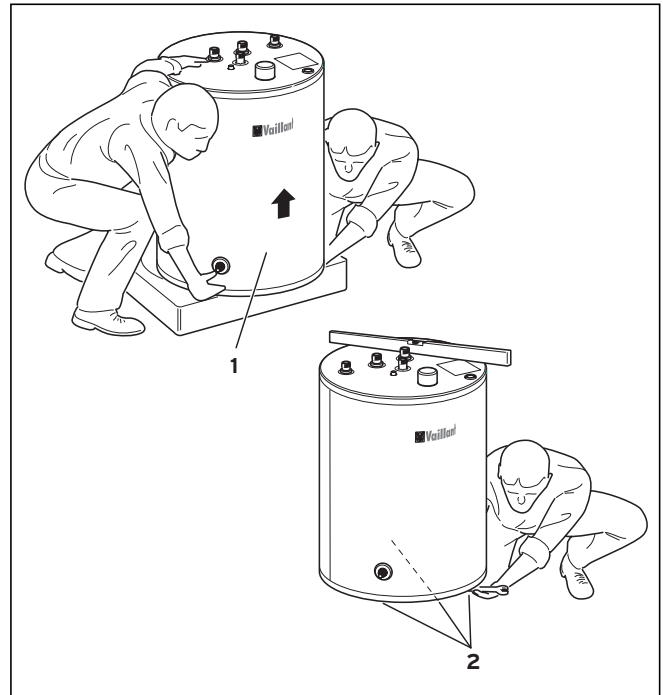

4.1 ábra: A VIH-tároló szállítása

- A melegvíztárolót csak a telepítés helyén vegye ki a csomagolásból.
- Állítsa be a tárolót az állítható tárolólábakkal.



#### Fontos!

Ügyeljen arra, hogy a csomagolásban szerelési tartozékok (pl. könyvek) találhatóak.

## 4.3 A VIH R készülék- és csatlakozóméretei

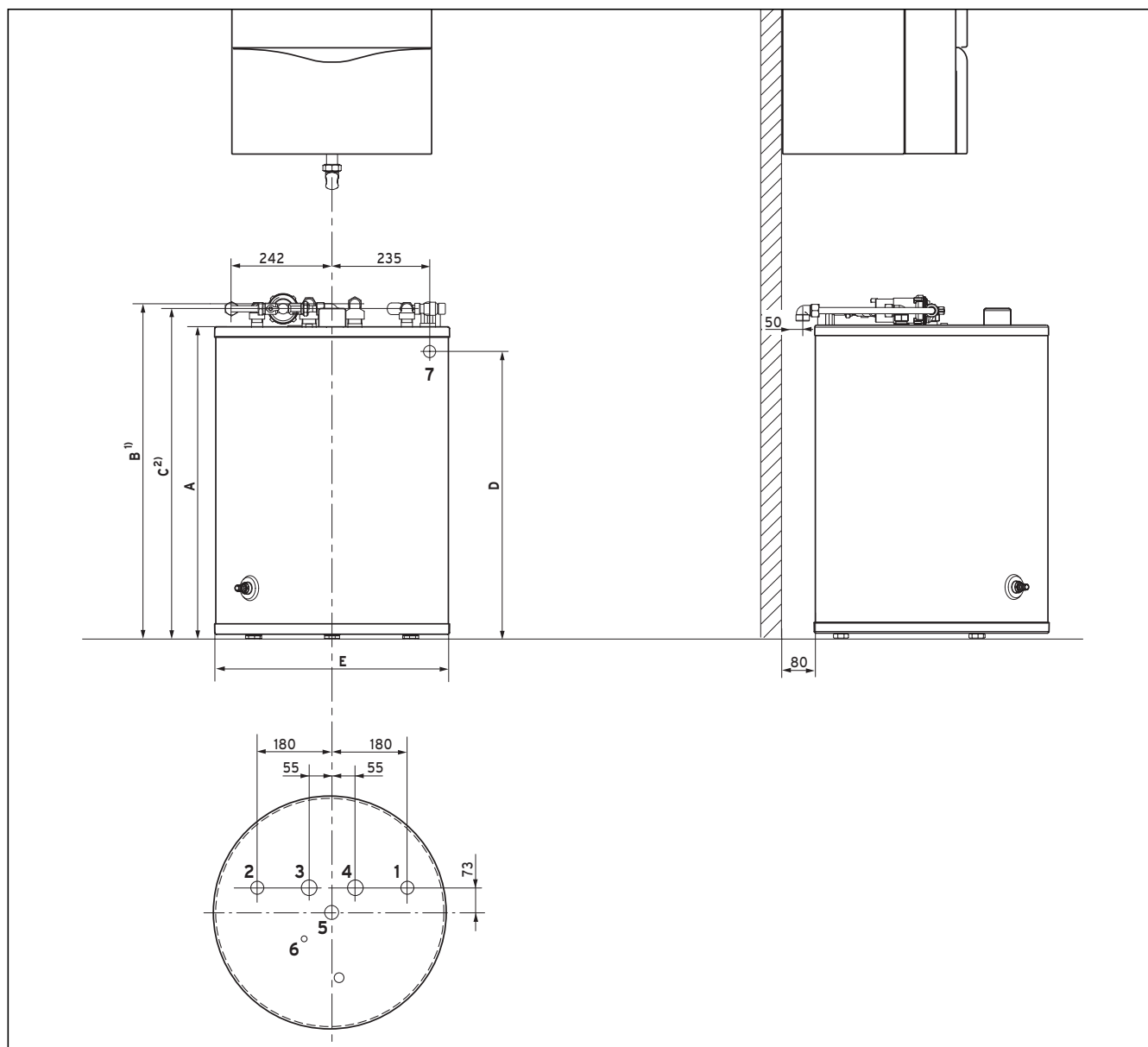

4.2 ábra: Méretraajz

- 1) A 3 és 4 csatlakozók magassági mérete szerelt szöggel  
 2) A 1, 2 és 5 csatlakozók magassági mérete szerelt szöggel

## Jelmagyarázat

- |   |                             |       |
|---|-----------------------------|-------|
| 1 | hidegvízcsatlakozó          | R 3/4 |
| 2 | melegvízcsatlakozó          | R 3/4 |
| 3 | tároló-előremenő            | R 1   |
| 4 | tároló-visszatérő           | R 1   |
| 5 | HMV cirkulációs csatlakozás | R 3/4 |
| 6 | merülőhüvely (védőcső)      |       |
| 7 | lefolyótölcsér (szifon)     |       |

R = külső menet  
 R<sub>p</sub> = belső menet

Készülék	A	B	C	D	E
VIH R 120	753	801	791	690	564
VIH R 150	966	1014	1004	905	604
VIH R 200	1236	1284	1274	- 1)	604
Méretek mm-ben					
1) A VIH R 200 melegvíztároló nem helyezhető el fali gázfűtőkészülék alatt.					

A fűtőkészülék szerelési méreteit és a tűréseket (különösen Vaillant csökkötési készlet alkalmazása esetén) a készülék telepítési útmutatója és a megfelelő tartozék-útmutató adja meg.

## 4 Telepítés

### 4.4 A csatlakozóvezetékek szerelése

A fűtőkészüléknek a melegvíztárolóhoz való csatlakoztatásához a Vaillant különféle csökkötési készleteket kínál a külső vagy a süllyesztett szerelés számára. Így többek között beszerezhető olyan csatlakozási tartozék, amely kombi vízmelegítőre csatlakoztatva mind vízszintes, mind függőleges irányban gondoskodik a szerelés szükséges rugalmasságáról. A tartozékokról az aktuális árjegyzék ad tájékoztatást.



#### Fontos!

**A csatlakozóvezetékek szerelésénél vegye figyelembe az egyes tartozékokhoz mellékelt tartozék-útmutatókat.**

A helyszíni csövezéshez az alábbi alkatrészek szükségesek:

- biztonsági lefúvató szelep (10 bar) a hidegvízvezetékhez
- szükség esetén ivóvíz tágulási tartály
- szükség esetén nyomáscsökkentő a hidegvízvezetékben
- szükség esetén visszacsapó szelep a fűtőköri cirkulációban
- karbantartásra szolgáló csapok
- szükség esetén töltőszivattyú/háromutas szelep
- szükség esetén keringető szivattyú időkapcsolóval

A csövezés helyszíni elkészítéséhez négy könyökből álló tartozékkészlet (cikkszám: 305 967) áll rendelkezésre. Ezek rézcsövek (R 15 mm) csatlakoztatását teszik lehetővé szorító csavarkötéssel.

A csatlakozóvezetékek szerelésénél vegye figyelembe 3.3 szakaszban megadott csatlakozási méreteket, és az alábbiak szerint járjon el:

- Csatlakoztassa a tároló előremenő és a visszatérő szakaszt.



#### Fontos!

**A hőcirkuláció megakadályozására szerelje be a mellékelt könyököt a visszaáramlás-gátlóval a tároló visszatérő ágba.**

- Szerelje be a megfelelő biztonsági berendezéseket a hidegvízvezetékbe.
- Csatlakoztassa a hideg- és melegvíz-vezetékét (külső vagy süllyesztett szerelés).
- Szerelje fel a cirkulációs vezetékét.  
A tároló gyárilag elő van készítve keringető vezeték csatlakoztatására.  
A 305 957 cikkszámú beszereshető cirkulációs szivattyúból és megfelelő csökkötési készletből álló tartozékgarnitúra.

### 4.5 Érzékelő szerelése

Amennyiben fűtő- és szabályozókészülékének szállítmányában nincs tárolóhőmérséklet-érzékelő, akkor rendeljen tárolóhőmérséklet-érzékelőt a Vaillant-tartozékok közül (cikkszám: 306 257) és szükség esetén egy 5 m-es hosszabbítót (cikkszám: 306 269).

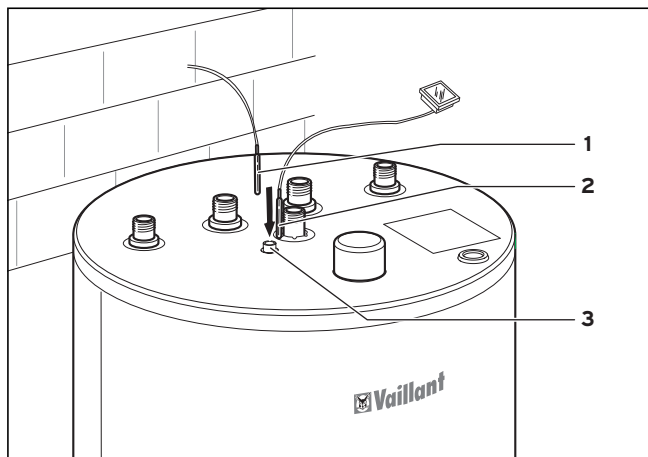

4.3 ábra: Az érzékelő felszerelése

- A tárolóhőmérséklet-érzékelőt (1) és szükség esetén a hőmérsékletérzékelőt (2) ütközésig vezesse be a merülőhüvelybe.

A melegvíz hőmérsékletét jelző hőmérő tartozékként kapható, amennyiben fűtőkészüléke nem kínál tárolóhőmérséklet-kijelzést (l. 3.2 szakaszt).

### 4.6 Villamos szerelés



#### Figyelem, életbevágóan fontos előírás!

**A feszültség alatt álló csatlakozók érintése életveszélyes. Először mindig kapcsolja le a fűtőkészülék áramellátását. Csak ezután végezheti el a szerelést.**

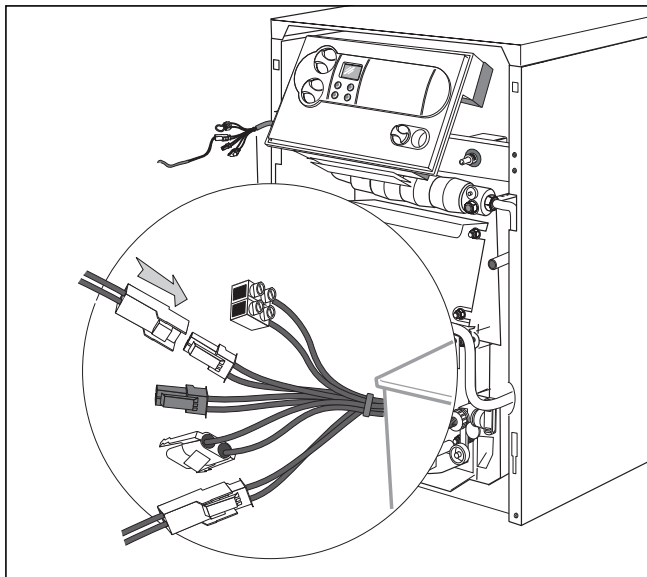

4.4 ábra: Villamos szerelés

- Huzalozza össze a tárolóhőmérséklet-érzékelőt a fűtőkészülékkel vagy a külső szabályozókészülékkel. A megfelelő sorkapocsléc beszerelési helye és a kapcsok jelölése a készülék megfelelő szerelési útmutatójában található.



## 5 Üzembe helyezés

### 5.1 A berendezés üzembe helyezése

A villamos telepítés után a következők szerint járjon el:

- Töltse fel a melegvíztárolót a fűtésoldalon a fűtőkészülék töltő- és ürítőcsapja segítségével.
- Töltse fel a melegvíztárolót a használati melegvíz-oldalon.
- Légtelenítse a rendszert a fűtő- és a használati melegvíz-oldalon.
- Ellenőrizze az összes csőkapcsolat tömörségét.
- Helyezze üzembe a fűtőkészüléket.

**Fontos!**  
Állítsa be a hőmérsékleteket és a melegvíz-időszakokat (amennyiben ilyen szabályozó rendelkezésre áll).

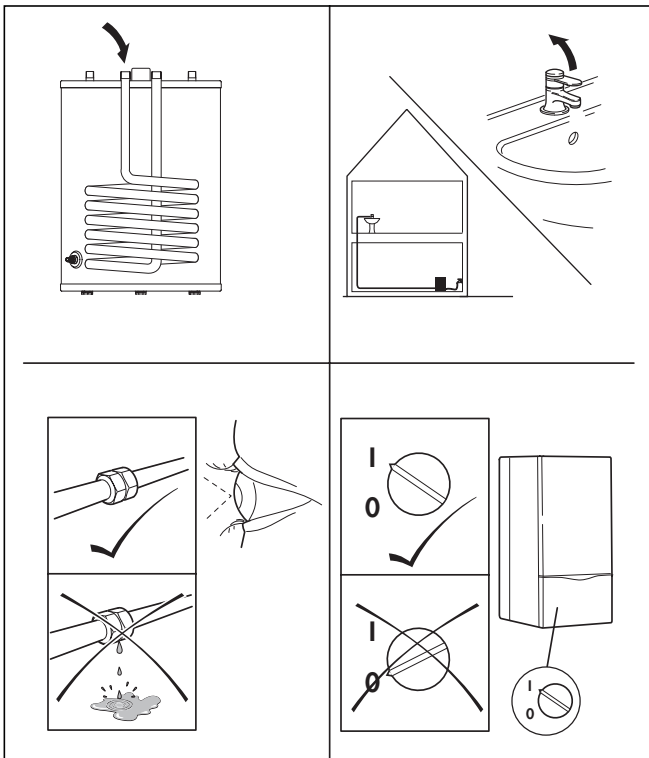

5.1 ábra: Üzembe helyezés

### 5.2 Az üzemeltető tájékoztatása

Tájékoztassa az üzemeltetőt a készülék kezeléséről és funkciójáról.

Ennek keretében elsősorban az alábbi intézkedéseket kell végrehajtani:

- A szerelési és karbantartási útmutatót, valamint a többi készülékdokumentumot adja tovább megőrzésre az üzemeltetőnek.
- Adjon tanácsot a hőmérsékletek helyes, gazdaságos beállítására.
- Ismertesse a berendezés rendszeres karbantartásának jelentőségét (karbantartási szerződés).

## 6 Ellenőrzés és karbantartás

### 6.1 A védőanód karbantartása

A magnézium védőanód fogyását először 2 évvel az üzembe helyezés után kell szemrevételezéssel ellenőrizni. Ezt követően ezt az ellenőrzést minden évben el kell végezni.

Szükség esetén a védőanódot eredeti magnézium védőanód alkatrészre kell cserélni.

### 6.2 A melegvíztároló ürítése

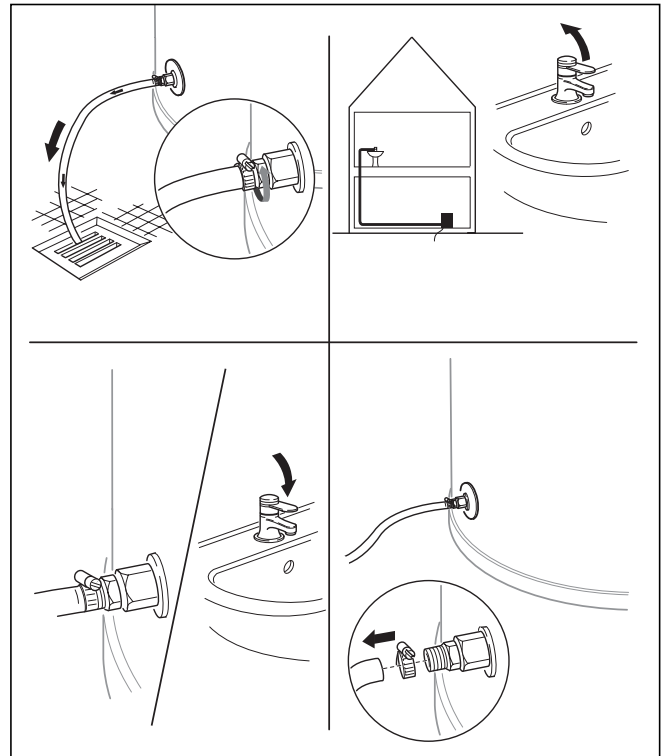

6.1 ábra: A melegvíztároló ürítése

**Fontos!**  
Javasoljuk, hogy hosszabb távollét esetén se kapcsolja ki a melegvíztárolót, hogy a fagyvédelmi funkció működését biztosítsa. Amennyiben ez egyszer mégis szükségessé válna és készüléke egy nem fagyvédezt helyiségben áll, akkor a készüléket az alábbiakban leírt módon ürítse:

- Zárja a hidegvízvezetékét.
- Húzza le az alsó előlapot.
- Rögzítsen tömlőt (4) a melegvíztároló ürítőcsomjára (5).
- A tömlő másik végét vezesse alkalmas lefolyóba. Nyissa ki az ürítőszelepet.
- Nyissa ki a legfelül elhelyezkedő melegvízvételi helyet a vízvezetékek szellőztetésére és maradéktalan kiürítésére.

## 6 Ellenőrzés és karbantartás

## 7 Vevőszolgálat és garancia

## 8 Újrahasznosítás és hulladékelhelyezés



### Leforrásveszély!

Ügyeljen arra, hogy beállítástól függően akár 85 °C hőmérsékletű víz léphet ki a melegvízvételi és az ürítési helyeken!

- Amikor a víz kifolyt, zárja el a melegvízvételi helyet és az ürítőszelepet.
- Vegye le a tömlőt.
- Tegye vissza az alsó előlapot.

### 6.3 A belső tartály tisztítása

- A belső tartályt öblítéssel tisztítsa.



### Fontos!

A melegvíztároló belső tartályának tisztítási munkáit a használati melegvíz tartományában kell elvégezni. Ügyeljen ezért a tisztítóeszközök különleges higiénijára és az alkalmas, egészségre nem ártalmas tisztítószerekre.

## 7 Vevőszolgálat és garancia

### 7.1 Vevőszolgálat

#### 7.1.1 Gyári vevőszolgálat

Javítási tanácsadás a szerelő számára

**Vaillant szervízszolgálat 13. oldal.**

#### 7.2 Gyári garancia

A készülékre a jótállási jegyben megjelölt feltételek szerint gyári garanciát biztosítunk.

Gyári garanciát csak akkor vállalunk, ha a készülék üzembehelyezését feljogosított szakember végezte!

Megszűnik a gyári garancia, ha a készüléken nem feljogosított szervíz végzett munkát, vagy ha a készülékbe nem eredeti Vaillant alkatrészeket építettek be!

Alkatrészek és tartozékok ügyében forduljon a VAILLANT - Hungária Kft.-hez.

A szerelési utasításban foglaltak figyelmen kívül hagyása miatt bekövetkező károkért nem vállalunk felelősséget!

## 8 Újrahasznosítás és hulladékelhelyezés

### 8.1 Készülék

A Vaillant-termékeknel az újrahasznosítás és hulladékkezelés már a termékfejlesztés részét képezi. A Vaillant gyári szabványok szigorú követelményeket támasztanak.

Az anyagok kiválasztásánál az anyagok és egységek újrafelhasználhatóságát, szétszerelhetőségét és bonthatóságát ugyanúgy figyelembe vesszük, mint az újrahasznosítás során fellépő környezeti és egészségi veszélyeket és a nem hasznosítható maradékok (nem mindig elkerülhető) ártalmatlanítását.

Melegvíztárolója legnagyobb részét olyan fém anyagokból áll, amelyek acélkohókban beolvaszthatók, és így csaknem korlátlanul újra felhasználhatók. Az alkalmazott műanyagok jelölésük alapján a későbbi hasznosítást lehetővé tevő válogatásra és frakcionálásra elő vannak készítve.

### 8.2 Csomagolás

A Vaillant a készülékek szállítási csomagolását a legszükségesebb mértékre csökkentette. A csomagolóanyagok kiválasztása során következetesen ügyelt a lehetséges újrahasznosíthatóságra. A kiváló minőségű karton már régóta kedvelt másodlagos nyersanyag a papíriparban. Az alkalmazott EPS (Styropor®) a termékek szállítás közbeni megóvásához szükséges. Az EPS 100 %-ban újrahasznosítható, és freont nem tartalmaz. Ugyanígy újrahasznosítható fóliákat és pántszalagokat használunk.

## 9 Műszaki adatok

Készülék megnevezése	egység	VIH R 120	VIH R 150	VIH R 200
Tároló névleges térfogata	l	115	150	200
Melegvíz megengedett üzemi túlnyomása	bar	10	10	10
Fűtővíz megengedett üzemi túlnyomása	bar	10	10	10
Megengedett max. melegvízhőmérséklet	°C	85	85	85
Megengedett max. fűtővízhőmérséklet	°C	110	110	110
Tartós melegvízteljesítmény <sup>1)</sup>	l/h (kW)	615 (25)	640 (26)	837 (34)
Melegvíz kimeneti teljesítmény <sup>1)</sup>	l/10 min	145	195	250
Teljesítmény-jelzőszám N <sub>L</sub> <sup>1)</sup>	-	1	2	3,5
Fűtőfelület	m <sup>2</sup>	0,85	0,9	1,17
Fűtőspirál tartalma	l	5,9	6,2	8,1
Névleges fűtőeszközáramlás <sup>3)</sup>	m <sup>3</sup> /h	1,6	1,6	1,6
Nyomásvesztés névleges fűtőeszközáramlásnál	mbar	50	50	65
Készenléti energiafogyasztás <sup>2)</sup>	kWh/24h	1,3	1,4	1,6
Hidegvízcsatlakozás	menetes	R 3/4	R 3/4	R 3/4
Melegvízcsatlakozás	menetes	R 3/4	R 3/4	R 3/4
Keringető csatlakozás	menetes	R 3/4	R 3/4	R 3/4
Előremenő és visszatérő csatlakozás	menetes	R 1	R 1	R 1
Magasság	mm	752	970	1240
∅	mm	564	604	604
Súly (üresen)	kg	62	73	89

1) DIN 4708 3. rész szerint megállapítva

2) ahol  $\Delta t = 40$  K a szoba és a használati melegvíz hőmérséklete közötti különbség

3) tároló-töltőkészlettel



Dla użytkownika / dla instalatora

Instrukcja obsługi i instalacji  
**uniSTOR**

Podgrzewacz zasobnikowy ciepłej wody

VIH R 120/5  
VIH R 150/5  
VIH R 200/5

# Spis treści

## Wskazówki dotyczące dokumentacji

### 1 Opis podgrzewacza zasobnikowego

## Spis treści

<b>Wskazówki dotyczące dokumentacji</b> .....	<b>2</b>
<b>1 Opis podgrzewacza zasobnikowego</b> .....	<b>2</b>
1.1 Przeznaczenie .....	2
1.2 Przegląd typów i wydatek trwały .....	2
1.3 Łączenie podgrzewaczy zasobnikowych VIH z kotłami grzewczymi .....	3
1.4 Regulatory .....	3
1.5 Tabliczka znamionowa .....	3
<b>2 Wskazówki dotyczące zachowania ostrożności przy eksploatacji i doglądaniu</b> .....	<b>3</b>
2.1 Uregulowania prawne .....	3
2.2 Wskazówki dotyczące bezpieczeństwa .....	3
2.2.1 Ustawienie podgrzewacza zasobnikowego ...	3
2.2.2 Zabezpieczenie przed zamrażaniem .....	3
2.2.3 Nieszczelności .....	3
2.2.4 Zmiany .....	3
<b>3 Obsługa</b> .....	<b>3</b>
3.1 Uruchomienie .....	3
3.2 Nastawianie temperatury ciepłej wody w podgrzewaczu zasobnikowym .....	4
3.3 Dogład .....	4
<b>4 Instalacja</b> .....	<b>4</b>
4.1 Wymagania odnośnie miejsca ustawienia ...	4
4.2 Ustawienie podgrzewacza zasobnikowego ...	4
4.3 Wymiary podgrzewacza zasobnikowego VIH R oraz jego wymiary przyłączeniowe .....	5
4.4 Montaż przewodów przyłączeniowych .....	6
4.5 Montaż czujnika temperatury .....	6
4.6 Wykonanie połączeń elektrycznych .....	7
<b>5 Uruchomienie</b> .....	<b>7</b>
5.1 Uruchomienie instalacji .....	7
5.2 Pouczenie Użytkownika .....	7
<b>6 Przeglądy i konserwacja</b> .....	<b>8</b>
6.1 Konserwacja anody ochronnej .....	8
6.2 Opróżnianie podgrzewacza zasobnikowego ciepłej wody .....	8
6.3 Czyszczenie zbiornika wewnętrznego .....	8
<b>7 Serwis i gwarancja</b> .....	<b>8</b>
7.1 Serwis .....	8
7.1.1 Serwis fabryczny .....	8
7.2 Gwarancja fabryczna .....	8
<b>8 Wtórna przeróbka i usuwanie odpadów</b> .....	<b>9</b>
8.1 Podgrzewacz zasobnikowy .....	9
8.2 Opakowanie .....	9
<b>9 Dane techniczne</b> .....	<b>9</b>

## Wskazówki dotyczące dokumentacji

Przy instalowaniu podgrzewacza zasobnikowego należy przestrzegać wskazówek dotyczących bezpieczeństwa, zamieszczonych w niniejszej instrukcji!

### Stosowane symbole

Poniżej wyjaśniono znaczenie stosowanych w tekście symboli:



**Niebezpieczeństwo!**  
**Bezpośrednie zagrożenie dla zdrowia i życia człowieka!**



**Uwaga!**  
**Możliwe niebezpieczne sytuacje dla wyrobu i dla środowiska!**



**Wskazówka!**  
**Użyteczne informacje i wskazówki.**

- Symbol wskazujący na konieczność wykonania danej czynności.  
Za szkody wynikające z nieprzestrzegania niniejszej instrukcji firma Vaillant nie ponosi żadnej odpowiedzialności.

## 1 Opis podgrzewacza zasobnikowego

### 1.1 Przeznaczenie

Podgrzewacze zasobnikowe ciepłej wody według przeglądu typów służą wyłącznie do zaopatrzenia w podgrzaną wodę pitną o temperaturze do 85 °C gospodarstw domowych i zakładów rzemieślniczych. Należy je stosować w połączeniu z kotłami grzewczymi lub z obiegowymi wodnymi podgrzewaczami. Podgrzewacze zasobnikowe można bez żadnych problemów stosować z instalacjami przygotowywania ciepłej wody i centralnego ogrzewania, przy czym należy przestrzegać niniejszej instrukcji.



**Uwaga!**  
**Każde zastosowanie niezgodne z przeznaczeniem jest zakazane!**

### 1.2 Przegląd typów i wydatek trwały

Moc kotła grzewczego w kW	Wydatek trwały w kW/l/h		
	VIH R 120	VIH R 150	VIH R 200
15	15/370	15/370	15/370
20	20/490	20/490	20/490
25	25/615	25/615	25/615
30	25/615	26/640	30/740
35	25/615	26/640	34/837
40	25/615	26/640	34/837

Maksymalny wydatek trwały przy natężeniu przepływu medium grzewczego 1.6 m<sup>3</sup>/h (l/h przy 10 °C/45 °C).



#### **Wskazówka!**

**Dobierając większą pompę ładującą można zwiększyć moc podgrzewacza zasobnikowego (patrz dokumentacja projektowa).**

### **1.3 Łączenie podgrzewaczy zasobnikowych VIH z kotłami grzewczymi**

Podgrzewacze zasobnikowe ciepłej wody VIH można łączyć z różnymi kotłami grzewczymi. Aby uzyskać rozsądny technicznie odbiór mocy z podgrzewacza, moc kotła grzewczego nie może być zbyt duża.

#### **Zalecane połączenia:**

Moc kotła grzewczego (kW) wynosi od 40% do 110% wydatku trwałego podgrzewacza zasobnikowego (kW).

#### **Możliwe połączenia:**

Moc kotła grzewczego (kW) wynosi od 25% do 40% lub od 110% do 135% wydatku trwałego podgrzewacza zasobnikowego (kW).

#### **Połączenia pozbawione sensu:**

Moc kotła grzewczego (kW) jest mniejsza od 25% lub większa od 135% wydatku trwałego podgrzewacza zasobnikowego (kW).

W przypadku stosowania kotła grzewczego o mocy mniejszej niż wydatek trwały podgrzewacza zasobnikowego tylko moc kotła grzewczego decyduje o wielkości tego wydatku.

#### **Przykład:**

Do przybliżonego obliczenia wydatku trwałego podgrzewacza zasobnikowego można wykorzystać następujący wzór (podwyższenie temperatury od 10 °C do 45 °C:

$$\text{moc kotła grzewczego (kW)} \times 25 = \text{wydatek trwały podgrzewacza zasobnikowego (l/h)} \\ 25 \text{ kW} \times 25 = 625 \text{ l/h}$$

### **1.4 Regulatory**

Do regulacji procesu przygotowywania ciepłej wody można stosować następujące regulatory: VRC MF, VRC MF-TEC, VRC 630, VRC 620, VRC UBW.

W połączeniu z kotłami grzewczymi serii ...TEC oraz ...VIT procesem przygotowywania ciepłej wody można sterować poprzez kocioł grzewczy. W takim przypadku istnieje możliwość, poprzez wykorzystanie odpowiednich regulatorów wbudowanych w kotłach, zaprogramowania okien czasowych, przeznaczonych do przygotowywania ciepłej wody.

### **1.5 Tabliczka znamionowa**

Tabliczkę znamionową umieszczono z boku, u góry, na płaszczu obudowy.

## **2 Wskazówki dotyczące zachowania ostrożności przy eksploatacji i doglądaniu**

### **2.1 Uregulowania prawne**

Przy instalacji podgrzewacza zasobnikowego ciepłej wody należy przestrzegać odnośne przepisy i normy.

### **2.2 Wskazówki dotyczące bezpieczeństwa**

#### **2.2.1 Ustawienie podgrzewacza zasobnikowego**

Dla własnego bezpieczeństwa należy ściśle przestrzegać zalecenia, że do ustawiania podgrzewacza zasobnikowego ciepłej wody uprawniony jest wyłącznie autoryzowany zakład rzemieślniczy! Zakład taki jest również kompetentny do przeprowadzania przeglądów i konserwacji, jak również napraw oraz dokonywania innych zmian w instalacji grzewczej!

#### **2.2.2 Zabezpieczenie przed zamarzaniem**

Aby móc wykorzystywać wszystkie funkcje zabezpieczające, którymi dysponuje instalacja grzewcza, nie powinno się całkowicie wyłączać kotła grzewczego. Jeśli jednak kocioł nie pracuje przez dłuższy okres czasu w nie ogrzewanym i zagrożonym na zamarzanie pomieszczeniu, to podgrzewacz zasobnikowy należy całkowicie opróżnić z wody (patrz rozdział „Opróżnianie podgrzewacza zasobnikowego”).

#### **2.2.3 Nieszczelności**

W przypadku pojawienia się nieszczelności w sieci przewodów między podgrzewaczem zasobnikowym, a punktami poboru ciepłej wody, należy zamknąć zawór odcinający na wlocie zimnej wody w grupie bezpieczeństwa, a następnie zlecić autoryzowanemu zakładowi rzemieślniczemu jej zlikwidowanie.

#### **2.2.4 Zmiany**

Wyłącznie autoryzowany zakład rzemieślniczy może dokonywać zmian w instalacji zasobnika i jego wyposażeniu.

## **3 Obsługa**

### **3.1 Uruchomienie**

Przy uruchamianiu podgrzewacza zasobnikowego ciepłej wody należy przestrzegać, co następuje:

- **Czy otwarty jest przewód doprowadzający zimną wodę?**

Jeśli nie, to należy go otworzyć.

- **Czy podgrzewacz zasobnikowy jest napełniony wodą?**

Można to rozpoznać otwierając zawór do poboru ciepłej wody i obserwując wypływ wody. Jeśli woda nie wypływa, to należy napełnić podgrzewacz zasobnikowy otwierając przewód doprowadzający zimną wodę. Skoro tylko woda zacznie wypływać w punkcie jej poboru, to oznacza, że podgrzewacz jest całkowicie napełniony.

## 3 Obsługa

### 4 Instalacja

- **Czy kocioł grzewczy jest przygotowany do pracy?**  
Jeśli nie, to należy go włączyć.

#### 3.2 Nastawianie temperatury ciepłej wody w podgrzewaczu zasobnikowym

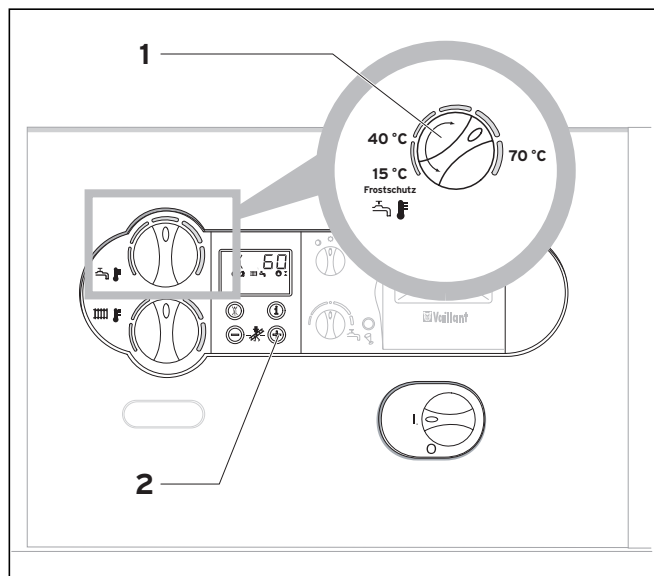

Rys. 3.1 Nastawianie temperatury ciepłej wody w podgrzewaczu zasobnikowym

**Zagrożenie poparzeniami!**  
Należy pamiętać, że w zależności od nastawienia ciepła woda, wypływająca w punkcie jej poboru może mieć temperaturę nawet do 85 °C!

- Nastawić żądaną temperaturę ciepłej wody w podgrzewaczu zasobnikowym przy kotle grzewczym (1). Podczas nastawiania wartości zadanej temperatury wody w podgrzewaczu zasobnikowym wartość tę można odczytać na wyświetlaczu kotła grzewczego firmy Vaillant.

Z powodów higienicznych (np. zabezpieczenie przed bakteriami Legionella) oraz ekonomicznych zaleca się nastawienie temperatury 60 °C.

- Po naciśnięciu przycisku „+” (2) na wyświetlaczu kotła grzewczego zostanie wyświetlona przez 5 sekund aktualna wartość temperatury wody w podgrzewaczu zasobnikowym.

#### 3.3 Dogład

Zewnętrzne części podgrzewacza zasobnikowego należy czyścić wilgotną ścierką (ewentualnie namoczoną w wodzie mydlanej).

**Wskazówka!**  
Aby nie uszkodzić obudowy podgrzewacza zasobnikowego, nigdy nie wolno używać środków do szorowania lub rozpuszczalników (środki szorujące wszelkiego rodzaju, benzyna, itd.).

## 4 Instalacja

#### 4.1 Wymagania odnośnie miejsca ustawienia

- W celu uniknięcia zbędnych strat ciepła podgrzewacz zasobnikowy ciepłej wody należy ustawić w bezpośredniej bliskości kotła.
- Przy wyborze miejsca ustawienia podgrzewacza zasobnikowego należy uwzględnić jego ciężar po napełnieniu.  
VIH R 120 = 183 kg  
VIH R 150 = 229 kg  
VIH R 200 = 297 kg
- Podgrzewacz zasobnikowy ciepła musi być ustawiony w pomieszczeniu zabezpieczonym przed zamarzaniem.
- Miejsce ustawienia podgrzewacza zasobnikowego powinno się wybrać w taki sposób, aby potem można było w odpowiednio poprowadzić przewody wodne (zarówno przewody rozprowadzające wodę użytkową, jak i doprowadzające wodę grzewczą)

**Wskazówka!**  
Aby uniknąć nadmiernych strat ciepła, przewody doprowadzające wodę grzewczą oraz rozprowadzające wodę należy izolować cieplnie.

#### 4.2 Ustawienie podgrzewacza zasobnikowego

Aby ułatwić przenoszenie, podgrzewacz zasobnikowy ciepłej wody VIH posiada od spodu wgłębienie w obudowie.

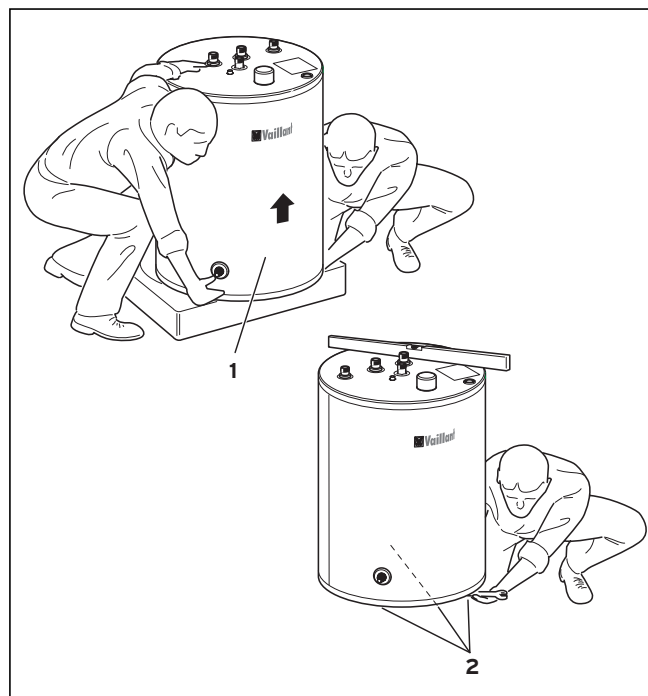

Rys. 4.1 Transport podgrzewacza zasobnikowego VIH

- Podgrzewacz zasobnikowy ciepłej wody należy wyjąć z opakowania dopiero w miejscu jego ustawienia.
- Ustawić podgrzewacz zasobnikowy na jego nóżkach o nastawianej wysokości.



### 4.3 Wymiary podgrzewacza zasobnikowego VIH R oraz jego wymiary przyłączeniowe

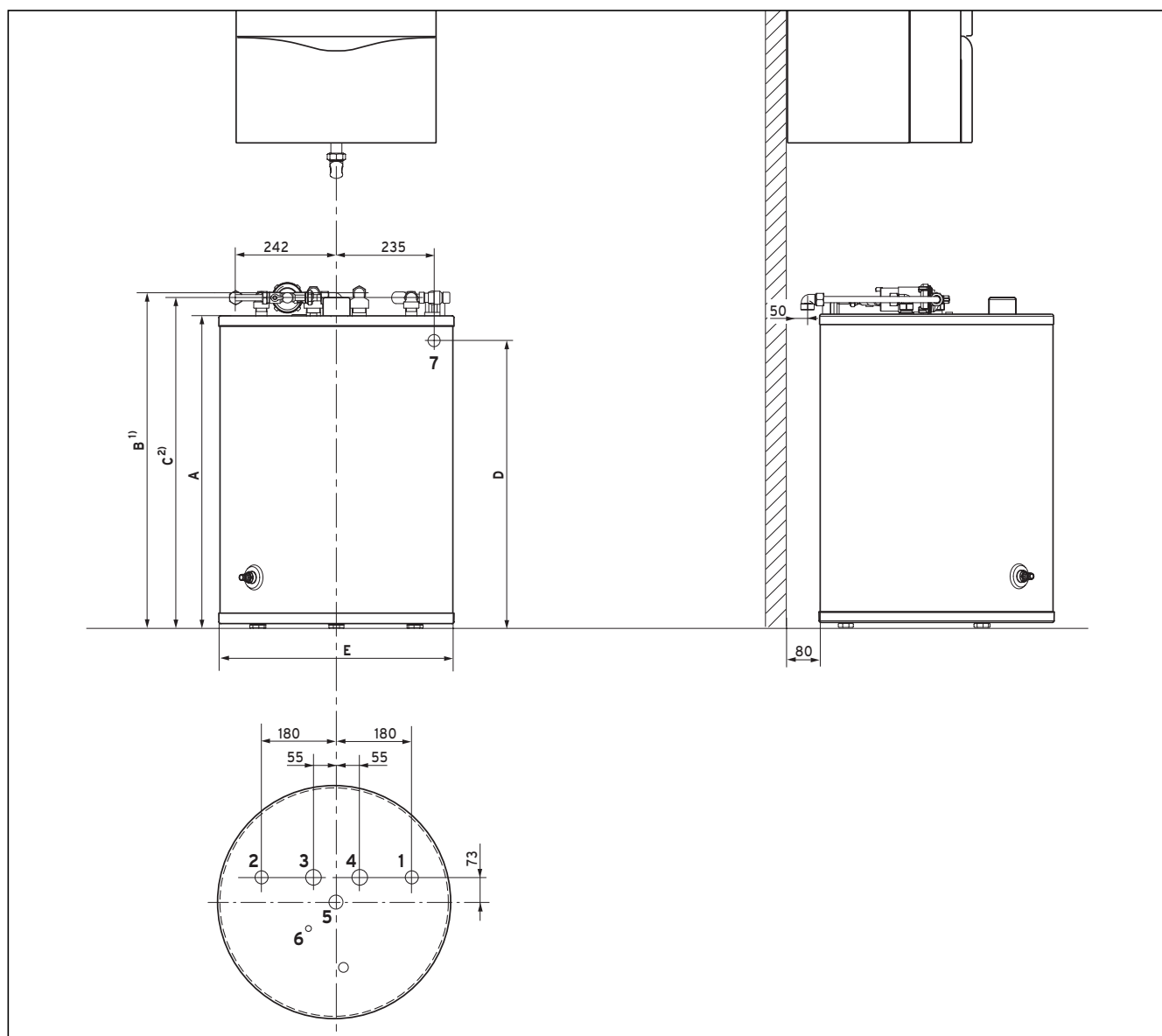

Rys. 4.2 Wymiary

- <sup>1)</sup> Wysokość do przyłączy 3 i 4 z zamontowanymi kątownikami.  
<sup>2)</sup> Wysokość do przyłączy 1, 2 i 5 z zamontowanymi kątownikami.

#### Legenda

- |  |                 |
|--|-----------------|
| 1 Przyłącze zimnej wody                | R $\frac{3}{4}$ |
| 2 Przyłącze ciepłej wody               | R $\frac{3}{4}$ |
| 3 Zasilanie podgrzewacza zasobnikowego | R 1             |
| 4 Powrót podgrzewacza zasobnikowego    | R 1             |
| 5 Przyłącze cyrkulacji                 | R $\frac{3}{4}$ |
| 6 Tulejka zanurzeniowa                 |                 |
| 7 Przyłącze lejka spustowego (syfon)   |                 |

R = gwint zewnętrzny  
 R<sub>p</sub> = gwint wewnętrzny

Podgrzewacz zasobnikowy	A	B	C	D	E
VIH R 120	753	801	791	690	564
VIH R 150	966	1014	1004	905	604
VIH R 200	1236	1284	1274	- <sup>1)</sup>	604
Wymiary w mm					
<sup>1)</sup> Podgrzewacza zasobnikowego ciepłej wody VIH R 200 nie można ustawiać pod ściennym gazowym kotłem grzewczym.					

Wymiary montażowe kotła grzewczego oraz tolerancje (szczególnie w przypadku wykorzystywania zestawu rur firmy Vaillant) podano instrukcji instalacji kotła i w odpowiednich instrukcjach wyposażenia dodatkowego).

## 4 Instalacja

### 4.4 Montaż przewodów przyłączeniowych

Firma Vaillant oferuje różne zestawy rur jako wyposażenie dodatkowe, służące do przyłączenia kotła grzewczego do podgrzewacza zasobnikowego ciepłej wody w postaci instalacji natynkowej lub podtynkowej. W ten sposób między innymi można nabyć zestaw wyposażenia przyłączeniowego, który przy przyłączaniu podgrzewacza zasobnikowego do obiegowego wodnego podgrzewacza kompensuje tolerancję zarówno w kierunku poziomym, jak i pionowym, zapewniając tym samym wystarczającą elastyczność przy wykonywaniu instalacji. Informacje dotyczące wyposażenia dodatkowego zamieszczono w obowiązującym aktualnie cenniku.



#### Wskazówka!

**Podczas montowania przewodów przyłączeniowych należy przestrzegać instrukcji każdorazowo dołączanych do danego wyposażenia dodatkowego.**

Przy wykonywaniu połączeń hydraulicznych we własnym zakresie niezbędne są następujące elementy składowe:

- zawór bezpieczeństwa (10 bar) do przewodu doprowadzającego zimną wodę
- ewentualnie naczynie wzbiorcze do wody użytkowej
- ewentualnie reduktor ciśnienia w przewodzie doprowadzającym zimną wodę
- ewentualnie zawór zwrotny w obiegu grzewczym
- konserwacyjne zawory odcinające
- ewentualnie pompa ładująca/zawór trójdrogowy
- ewentualnie pompa cyrkulacyjna z zegarem przełączającym

Do wykonania połączeń hydraulicznych we własnym zakresie można nabyć zestaw wyposażeniowy (nr wyrobu 305 967), składający się z czterech kolanek. Umożliwiają one przyłączenie rur miedzianych (średnica 15 mm) za pomocą zaciskanego łącznika gwintowanego.

Przy wykonywaniu połączeń hydraulicznych należy przestrzegać zachowania wymiarów przyłączeniowych, podanych w rozdziale 3.3 i postępować w następującej kolejności:

- Zamknąć zasilanie i powrót podgrzewacza zasobnikowego.



#### Wskazówka!

**Aby nie dopuścić do termicznej cyrkulacji, należy zamontować dołączone do dostawy podgrzewacza kolanko z zaworem zwrotnym na powrocie podgrzewacza zasobnikowego.**

- Zamontować odpowiednie urządzenia zabezpieczające na wlocie zimnej wody.
- Przyłączyć przewody wody zimnej i ciepłej (natynkowo lub podtynkowo).
- Założyć przewód cyrkulacyjny.  
Podgrzewacz zasobnikowy wyposaża się seryjnie w przyłączy do przewodu cyrkulacyjnego.  
Pod numerem wyrobu 305 957 oferuje się zestaw wyposażeniowy, składający się z pompy cyrkulacyjnej oraz odpowiedniego zestawu rur.

### 4.5 Montaż czujnika temperatury

Jeśli w zakresie dostawy kotła grzewczego lub regulatora Użytkownik nie otrzymał czujnika temperatury podgrzewacza zasobnikowego, to należy go zamówić jako wyposażenie dodatkowe, oferowane przez firmę Vaillant pod numerem wyrobu 306 257 oraz ewentualnie 5 m elektrycznego przewodu przedłużającego pod numerem wyrobu 306 269.

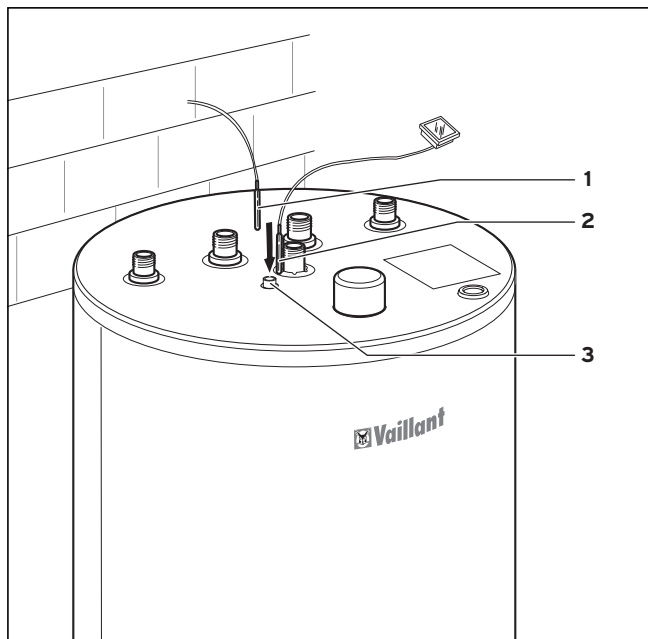

Rys. 4.3 Montaż czujnika temperatury

- Wprowadzić czujnik temperatury podgrzewacza zasobnikowego (1) i ewentualnie termometr (2) do tulejki zanurzeniowej, aż do oporu.

Termometr do wskazywania temperatury ciepłej wody można nabyć jako wyposażenie dodatkowe, w przypadku gdy kocioł grzewczy nie posiada możliwości jej wyświetlania (patrz 3.2).

#### 4.6 Wykonanie połączeń elektrycznych



##### Niebezpieczeństwo!

Zagrożenie życia porażeniem prądu elektrycznego na zaciskach znajdujących się pod napięciem. Zawsze najpierw należy wyłączyć dopływ prądu do kotła. Dopiero potem można wykonywać połączenia elektryczne.

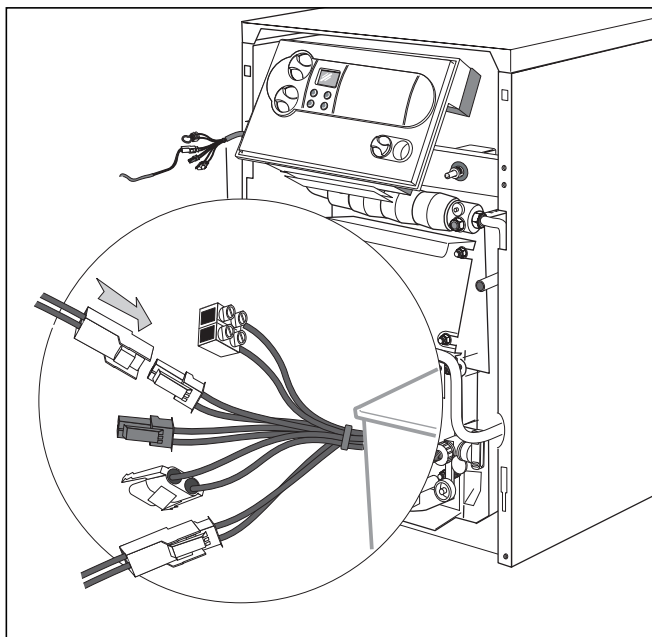

Rys. 4.4 Wykonanie połączeń elektrycznych

- Połączyć przewodem elektrycznym czujnik temperatury podgrzewacza zasobnikowego z kotłem grzewczym lub z zewnętrznym regulatorem. Miejsce, gdzie znajduje się odpowiednia listwa zaciskowa oraz oznakowanie zacisków podano w odpowiedniej instrukcji instalacji kotła lub regulatora.

## 5 Uruchomienie

### 5.1 Uruchomienie instalacji

Po zakończeniu przyłączenia elektrycznego podgrzewacza zasobnikowego, należy wykonać, co następuje:

- Napełnić wodą instalację grzewczą podgrzewacza zasobnikowego poprzez zawór do napełniania i opróżniania, umieszczony przy kotle grzewczym.
- Napełnić wodą instalację wody użytkowej podgrzewacza zasobnikowego.
- Odpowietrzyć instalację grzewczą oraz instalację wody użytkowej.
- Sprawdzić szczelność wszystkich połączeń rurowych.
- Uruchomić kocioł grzewczy.



### Wskazówka!

Nastawić temperatury oraz przedziały czasowe do przygotowywania ciepłej wody (w przypadku gdy istnieje tego rodzaju regulator; patrz instrukcja obsługi regulatora).

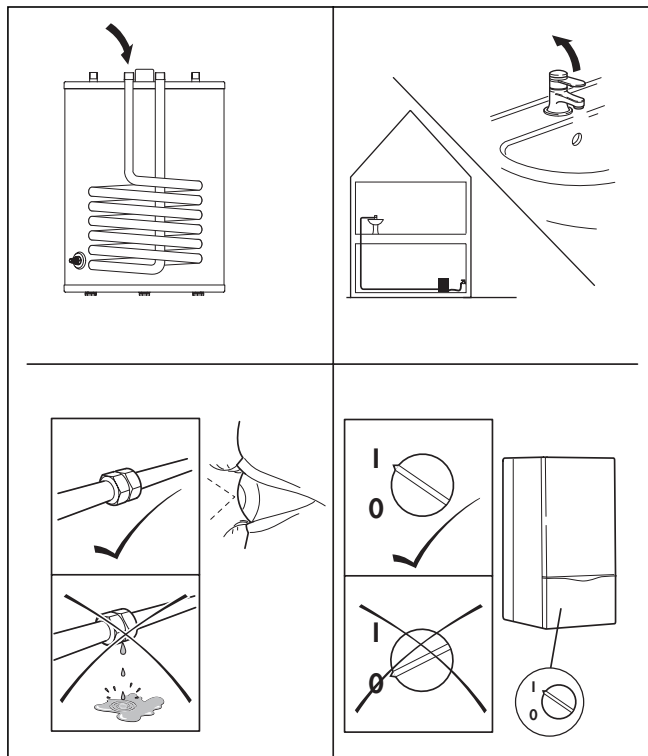

Rys. 5.1 Uruchomienie

### 5.2 Pouczenie Użytkownika

Pouczyć Użytkownika o obsłudze i zasadach działania podgrzewacza zasobnikowego.

Należy przy tym w szczególności uczynić, co następuje:

- Przekazać Użytkownikowi instrukcję instalacji i instrukcję obsługi oraz pozostałą dokumentację podgrzewacza zasobnikowego
- Udzielić wskazówek dotyczących prawidłowego oraz uzasadnionego ekonomicznie nastawiania temperatur.
- Udzielić wskazówek dotyczących konieczności regularnego przeprowadzania zabiegów konserwacyjnych instalacji (umowa o wykonywaniu konserwacji).

## 6 Przeglądy i konserwacja

### 6.1 Konserwacja anody ochronnej

Po raz pierwszy należy się sprawdzić wzrokowo stan zużycia magnezowej anody ochronnej po upływie 1 roku. Następnie tego rodzaju kontrolę należy przeprowadzać każdego roku. W razie potrzeby powinno się wymienić anodę na nową. Należy stosować wyłącznie anody firmy Vaillant.

### 6.2 Opróżnianie podgrzewacza zasobnikowego ciepłej wody

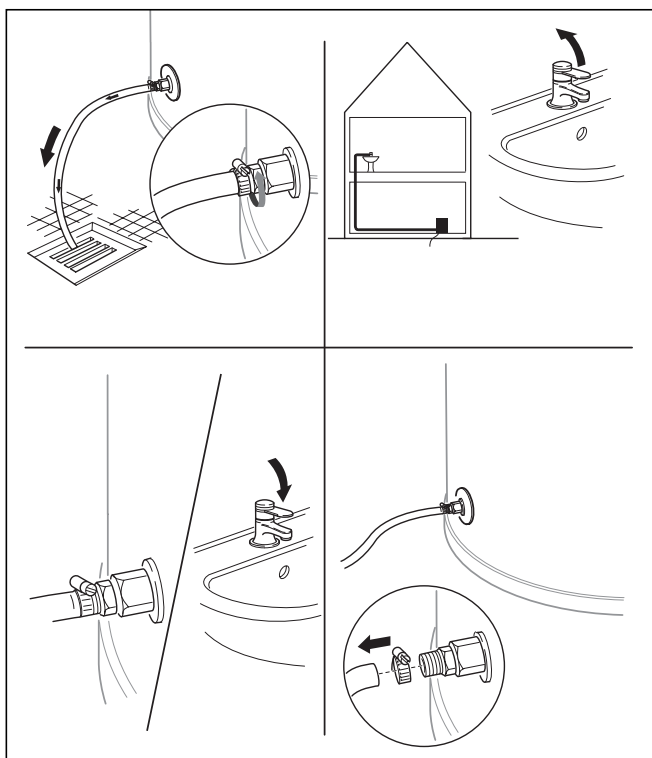

Rys. 6.1 Opróżnianie podgrzewacza zasobnikowego ciepłej wody



#### Wskazówka!

Zaleca się, aby również podczas dłuższej nieobecności nie wyłączać podgrzewacza zasobnikowego ciepłej wody. Ma to zapewnić funkcjonowanie układu zabezpieczenia przed zamarzaniem. Jeśli jednak wyłączenie podgrzewacza będzie konieczne, a umieszczony on jest w pomieszczeniu nie zabezpieczonym przed zamarzaniem, to należy go opróżnić w następujący sposób:

- Zamknąć przewód doprowadzający zimną wodę.
- Ściągnąć dolną czołową przysłonę.
- Zamocować przewód giętki (4) na końcówce do opróżniania (5) podgrzewacza zasobnikowego ciepłej wody.
- Umieścić swobodny koniec przewodu giętkiego w odpowiednim miejscu odpływowym. Otworzyć zawór do opróżniania.

- Otworzyć najwyżej położony punkt poboru ciepłej wody, aby zapewnić przewietrzanie i całkowite opróżnienie przewodów, przez które przepływa woda.



#### Zagrożenie poparzeniami!

Należy pamiętać, że w zależności od nastawienia temperatury ciepłej wody, temperatura wody wypływającej z punktów jej poboru lub z punktów do opróżniania podgrzewacza zasobnikowego może wynosić do 85 °C.

- Gdy woda całkowicie spłynie, zamknąć punkty poboru ciepłej wody oraz zawór do opróżniania podgrzewacza zasobnikowego.
- Odłączyć przewód giętki.
- Zamocować z powrotem dolną czołową przysłonę.

### 6.3 Czyszczenie zbiornika wewnętrznego

- Wyczyścić zbiornik wewnętrzny przepłukując go.



#### Wskazówka!

Czyszczenie zbiornika wewnętrznego podgrzewacza zasobnikowego ciepłej wody oznacza wykonywanie prac w strefie wody użytkowej. Dlatego należy szczególnie starannie przestrzegać zachowania warunków higienicznych w odniesieniu do narzędzi wykorzystywanych przy czyszczeniu oraz stosować środki czyszczące, nie zagrażające zdrowiu człowieka.

## 7 Serwis i gwarancja

### 7.1 Serwis

#### 7.1.1 Serwis fabryczny

Porady dla rzemieślników w zakresie wykonywania napraw.

Profesjonalna „INFOLINIA” firmy Vaillant:  
0801 304 444

#### 7.2 Gwarancja fabryczna

Aktualnie obowiązujące warunki gwarancyjne zamieszczono w dołączonej do zasobnika karcie gwarancyjnej.

## 8 Wtórna przeróbka i usuwanie odpadów

### 8.1 Podgrzewacz zasobnikowy

W przypadku wszystkich wyrobów firmy Vaillant późniejsze wtórne przetwarzanie i usuwanie odpadów stanowi już integralną część procesu ich unowocześniania. Normy zakładowe firmy Vaillant stawiają bardzo ostre wymagania w tym zakresie. Przy wyborze materiałów zwraca się w takim samym stopniu uwagę na możliwości ich powtórnego wykorzystania, łatwość demontażu i rozdzielania, zarówno samych materiałów, jak i podzespołów, co na zagrożenia dla środowiska naturalnego i zdrowia człowieka przy wtórnej przeróbce i utylizacji (nie zawsze możliwej do uniknięcia) pewnej części odpadów, które nie mogą być już ponownie spożytkowane. Zakupiony podgrzewacz zasobnikowy ciepłej wody składa się w większości z materiałów metalowych, które w stalowniach i w hutach można z powrotem przetopić i w ten sposób ponownie wykorzystywać w stopniu prawie nieograniczonym. Stosowane tworzywa sztuczne są

oznakowane i dzięki temu przygotowano możliwości ich sortowania i frakcjonowania dla celów związanych z ich późniejszym wtórnym przetwarzaniem.

### 8.2 Opakowanie

Firma Vaillant zredukowała wielkość opakowań swoich wyrobów do niezbędnego minimum. Przy wyborze materiałów na opakowania również konsekwentnie zwracano uwagę na możliwości ich późniejszego zużytkowania. Wysokowartościowe pudła kartonowe od dłuższego już czasu są poszukiwanym surowcem wtórnym przemysłu papierniczego i wytwarzającego pokrycia z papy. Zastosowany EPS (Styropor®) jest niezbędny dla zabezpieczenia wyrobu podczas transportu. EPS można w 100% powtórnie przerabiać oraz jest on pozbawiony związków FCKW.

Również folie i taśmy opasujące są wykonane z tworzywa sztucznego nadającego się do wtórnego przetwarzania. Folie i taśmy opinające, które zastosowano, również można wtórnie przerabiać.

## 9 Dane techniczne

Oznaczenie podgrzewacza zasobnikowego	Jednostka	VIH R 120	VIH R 150	VIH R 200
Nominalna pojemność podgrzewacza zasobnikowego	l	115	150	200
Dopuszczalne nadciśnienie ciepłej wody	bar	10	10	10
Dopuszczalne nadciśnienie wody grzewczej	bar	10	10	10
Maksymalna, dopuszczalna temperatura ciepłej wody	°C	85	85	85
Maksymalna, dopuszczalna temperatura wody grzewczej	°C	110	110	110
Wydatek trwały ciepłej wody <sup>1)</sup>	l/h (kW)	615 (25)	640 (26)	837 (34)
Wydatek ciepłej wody na wyjściu <sup>1)</sup>	l/10 min	145	195	250
Wskaźnik wydajności N <sub>L</sub> <sup>1)</sup>	-	1	2	3,5
Powierzchnia grzewcza węzownicy	m <sup>2</sup>	0,85	0,9	1,17
Pojemność węzownicy grzewczej	l	5,9	6,2	8,1
Nominalne natężenie przepływu medium grzewczego <sup>3)</sup>	m <sup>3</sup> /h	1,6	1,6	1,6
Strata ciśnienia przy nominalnym natężeniu przepływu medium grzewczego	mbar	50	50	65
Zużycie energii w stanie gotowości do pracy <sup>2)</sup>	kWh/24h	1,3	1,4	1,6
Przyłącze zimnej wody	gwint	R 3/4	R 3/4	R 3/4
Przyłącze ciepłej wody	gwint	R 3/4	R 3/4	R 3/4
Przyłącze cyrkulacji	gwint	R 3/4	R 3/4	R 3/4
Przyłącze zasilania i powrotu	gwint	R 1	R 1	R 1
Wysokość	mm	752	970	1240
Średnica	mm	564	604	604
Masa (pusty)	kg	62	73	89

1) Wyznaczony według DIN 4708, Część 3.

2) Przy różnicy temperatur  $\Delta T$  między temperaturą pokojową i temperaturą ciepłej wody, wynoszącej 40 K.

3) Z zestawem ładowania podgrzewacza zasobnikowego.



Pentru utilizatori / Pentru instalatori

## Instrucțiuni de utilizare și instalare uniSTOR

Boiler pentru apă caldă menajeră

VIH R 120/5  
VIH R 150/5  
VIH R 200/5

# Sumar

## Indicații privind documentația

### 1 Descrierea aparatului

## Sumar

<b>Indicații privind documentația</b> .....	<b>2</b>
<b>1 Descrierea aparatului</b> .....	<b>2</b>
1.1 Utilizarea conform destinației .....	2
1.2 Sumarul caracteristicilor constructive și puterea în regim de funcționare continuă ....	2
1.3 Combinația VIH cu aparate de încălzire .....	3
1.4 Aparare reglatoare .....	3
1.5 Plăcuța cu datele constructive .....	3
<b>2 Precauții în exploatare și îngrijire</b> .....	<b>3</b>
2.1 Reguli și directive .....	3
2.2 Instrucțiuni de securitate .....	3
2.2.1 Instalarea .....	3
2.2.2 Protecția contra înghețului .....	3
2.2.3 Neetanșeități .....	3
2.2.4 Modificări .....	3
<b>3 Utilizare</b> .....	<b>4</b>
3.1 Punerea în funcțiune .....	4
3.2 Setarea temperaturii apei din boiler .....	4
3.3 Îngrijirea .....	4
<b>4 Instalare</b> .....	<b>4</b>
4.1 Condiții legate de locul de instalare .....	4
4.2 Instalarea boilerului de apă caldă menajeră ..	4
4.3 Dimensiuni ale aparatului și pentru racordurile VIH R .....	5
4.4 Montarea conductelor de racord .....	6
4.5 Montarea senzorului .....	6
4.6 Instalarea părții electrice .....	6
<b>5 Punerea în funcțiune</b> .....	<b>7</b>
5.1 Punerea în funcțiune a instalației .....	7
5.2 Instruirea utilizatorului .....	7
<b>6 Inspectia și întreținerea</b> .....	<b>7</b>
6.1 Întreținerea anodului de protecție .....	7
6.2 Golirea boilerului de apă caldă menajeră ....	7
6.3 Curățarea interiorului rezervorului .....	8
<b>7 Garanția producătorului</b> .....	<b>8</b>
<b>8 Reciclarea și dezafectarea</b> .....	<b>8</b>
8.1 Aparatul .....	8
8.2 Ambalajul .....	8
<b>9 Date tehnice</b> .....	<b>9</b>

## Indicații privind documentația

**2** La instalarea aparatului, respectați instrucțiunile de securitate din acest manual!

### 2 Simboluri utilizate

Semnificația simbolurilor utilizate în text:



**Pericol!**

**Pericol direct de accidentare sau moarte!**



**Atenție!**

**Situație care poate pune în pericol produsul sau mediul!**



**Indicație!**

**Informații și indicații utile.**

• Simbol care semnifică o activitate necesară

**4** Nu ne asumăm nici un fel de răspundere pentru prejudicii cauzate de nerespectarea acestui manual.

## 1 Descrierea aparatului

### 1.1 Utilizarea conform destinației

În conformitate cu planul general al caracteristicilor constructive, boilerelor pentru apă caldă menajeră servesc exclusiv alimentării cu apă potabilă încălzită până la 85°C, în mediile casnic și profesional. Ele se utilizează în combinație cu cazane de încălzire sau cu încălzitoare de apă recirculată. Boilerelor pentru apă caldă menajeră pot fi integrate fără probleme în orice instalație de încălzire centrală și de apă caldă menajeră, respectându-se instrucțiunile de față.



**Atenție!**

**Utilizarea abuzivă de orice fel este interzisă!**

### 1.2 Sumarul caracteristicilor constructive și puterea în regim de funcționare continuă

Puterea aparatului de încălzire în kW	Puterea în regim de funcționare continuă în kW / l/h		
	VIH R 120	VIH R 150	VIH R 200
15	15/370	15/370	15/370
20	20/490	20/490	20/490
25	25/615	25/615	25/615
30	25/615	26/640	30/740
35	25/615	26/640	34/837
40	25/615	26/640	34/837

Puterea maximă în regim de funcționare continuă la 1,6 m<sup>3</sup>/h debit mediu al agentului termic (l/h la 10/45°)



**Indicație!**

**Cu ajutorul unei pompe de încărcare mai puternice, puterea boilerului poate fi crescută (vezi documentația proiectului).**

**1.3 Combinația VIH cu aparate de încălzire**

Boilerele de apă caldă menajeră VIH pot fi combinate cu diferite aparate de încălzire. Pentru obținerea unui debit echilibrat al puterii, puterea aparatului de încălzire nu trebuie să fie prea ridicată.

**Combinația recomandată:**

puterea aparatului de încălzire (kW) se situează la o valoare între 40 și 110 % din puterea în regim de funcționare continuă a boilerului (kW).

**Combinație posibilă:**

puterea aparatului de încălzire (kW) se situează la o valoare între 25 și 40 %, respectiv între 110 și 135 % din puterea în regim de funcționare continuă a boilerului (kW).

**Combinație neoptimizată:**

puterea aparatului de încălzire se situează la o valoare sub 25 sau peste 135 % din puterea în regim de funcționare continuă a boilerului (kW).

La utilizarea unui aparat de încălzire cu putere mai scăzută decât puterea în regim de funcționare continuă a boilerului, va fi utilă numai puterea aparatului de încălzire ca putere în regim de funcționare continuă a boilerului.

**Exemplu:**

pentru calculul aproximativ al puterii în regim de funcționare continuă a boilerului, poate fi folosită următoarea formulă (ridicarea temperaturii de la 10°C la 45°C):

Puterea aparatului de încălzire (kW) x 25 = Puterea în regim de funcționare continuă a boilerului (l/h)  
25 kW x 25 ~ 625 l/h

**1.4 Aparate reglatoare**

La prepararea apei calde menajere se pot utiliza următoarele aparate reglatoare: VRC MF, VRC MF-TEC, VRC 630, VRC 620, VRC UBW.

În combinație cu seriile de aparate de încălzire ...TEC și ...VIT, prepararea apei calde menajere poate fi controlată prin intermediul aparatului de încălzire. În acest caz, ferestrele de timp pentru prepararea apei calde menajere pot fi programate prin reglatoarele încorporate corespunzătoare.

**1.5 Plăcuța cu datele constructive**

Plăcuța cu datele constructive este amplasată lateral sus, pe mantaua carcasei.

**2 Precauții în exploatare și îngrijire****2.1 Reguli și directive**

La instalarea boilerului pentru apă caldă menajeră trebuie respectate cu precădere următoarele legi, ordonanțe, reglementări tehnice, norme și dispoziții în orice variantă de montaj:

- DIN 1988 - TRWI  
Reglementări tehnice pentru instalații de apă potabilă
- DIN 4753  
Instalații de încălzire a apei potabile și industriale
- Regulamentele și dispozițiile VDE și EVU (la utilizarea în combinație cu panou de comandă, bară electrică de încălzire sau anod electric extern)
- Regulamentele și dispozițiile furnizorului local de apă
- Ordonanța privind economia de energie (EnEV)

**2.2 Instrucțiuni de securitate****2.2.1 Instalarea**

Pentru o utilizare în siguranță, vă rugăm să luați în considerare faptul că instalarea boilerului pentru apă caldă menajeră poate fi efectuată numai de către un distribuitor autorizat HTC! Aria de competență a acestuia se extinde și asupra lucrărilor de revizie/întreținere, reparații sau a altor modificări aduse instalației de încălzire!

**2.2.2 Protecția contra înghețului**

Pentru a putea utiliza toate funcțiile de siguranță ale instalației de încălzire, aparatul nu trebuie deconectat complet.

Dacă aparatul rămâne totuși oprit o perioadă mai îndelungată de timp într-un spațiu neîncălzit și periclitat de îngheț, boilerul de apă caldă menajeră trebuie golit complet (vezi capitolul „Golirea boilerului de apă caldă menajeră”).

**2.2.3 Neetanșeități**

În caz de neetanșeități ale rețelei de conducte între încălzitorul de apă al boilerului și consumatori, închideți robinetul de apă rece de la grupul de siguranță și solicitați remedierea neetanșeității de către distribuitorul autorizat HTC.

**2.2.4 Modificări**

Modificările la conductele de alimentare, precum și la conducta de purjare și la supapa de siguranță sunt permise exclusiv distribuitorului autorizat HTC!

### 3 Utilizare

#### 3.1 Punerea în funcțiune

La punerea în funcțiune a boilerului de apă caldă menajeră, respectați punctele de mai jos:

- **Este deschisă conducta de alimentare cu apă rece?**  
Dacă nu, deschideți-o!
- **Este umplut cu apă boilerul de apă caldă menajeră?**  
Acest lucru se poate recunoaște dacă la deschiderea unui robinet de apă caldă, prin acesta curge apă. În caz că nu curge apă, umpleți aparatul prin deschiderea conductei de alimentare cu apă rece. Imediat ce apa începe să iasă prin robinetul de apă caldă, boilerul este plin.
- **Este pregătit de funcționare aparatul de încălzire?**  
Dacă nu, conectați-l!

#### 3.2 Setarea temperaturii apei din boiler

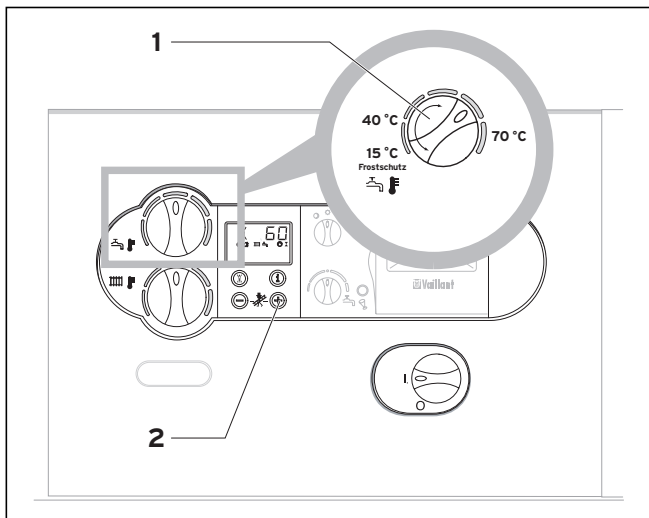

Fig. 3.1 Setarea temperaturii apei din boiler



#### Pericol de opărire!

**Se va avea în vedere că la setarea unor temperaturi ale apei calde menajere de până la 85°C, apa caldă poate ieși prin robinet!**

- Setați temperatura dorită pentru apa caldă menajeră din boiler la aparatul de încălzire (1).  
Pe parcursul setării, puteți citi temperatura nominală a boilerului pe display-ul aparatului de încălzire Vaillant.

Din motive de igienă (de ex. protecția anti-legionella) și economicitate, vă recomandăm setarea la 60°C.

- Prin apăsarea tastei „+” (2) la display-ul aparatului de încălzire, se va afișa timp de 5 secunde temperatura momentană a boilerului.

#### 3.3 Îngrijirea

Părțile exterioare ale boilerului de apă caldă menajeră se șterg cu un prosop umed (eventual înmuiat în apă cu săpun).



#### Indicație!

**Pentru a nu deteriora mantaua aparatului, nu utilizați în nici un caz detergenți spumânți sau pe bază de diluanți (substanțe de curățat de orice fel, benzină etc.).**

### 4 Instalare

#### 4.1 Condiții legate de locul de instalare

- Pentru a evita pierderile de căldură, amplasați boilerul în imediata vecinătate a generatorului termic.
- La alegerea locului de instalare, se va lua în calcul greutatea boilerului plin:  
VIH R 120 = 183 kg  
VIH R 150 = 229 kg  
VIH R 200 = 297 kg
- Boilerul de apă caldă menajeră trebuie instalat într-un spațiu protejat contra înghețului.
- Alegeți locul de instalare în așa fel încât conductele să poată fi amplasate optim (atât partea de apă potabilă cât și cea de încălzire).



#### Indicație!

**Pentru evitarea pierderilor de energie, conductele de încălzire și de apă caldă menajeră trebuie prevăzute cu izolație termică, în conformitate cu ordonanța privind economia de energie.**

#### 4.2 Instalarea boilerului de apă caldă menajeră

Pentru facilitarea manipulării aparatului, boilerul VIH este prevăzut la podeaua carcasei cu un locaș pentru apucare.

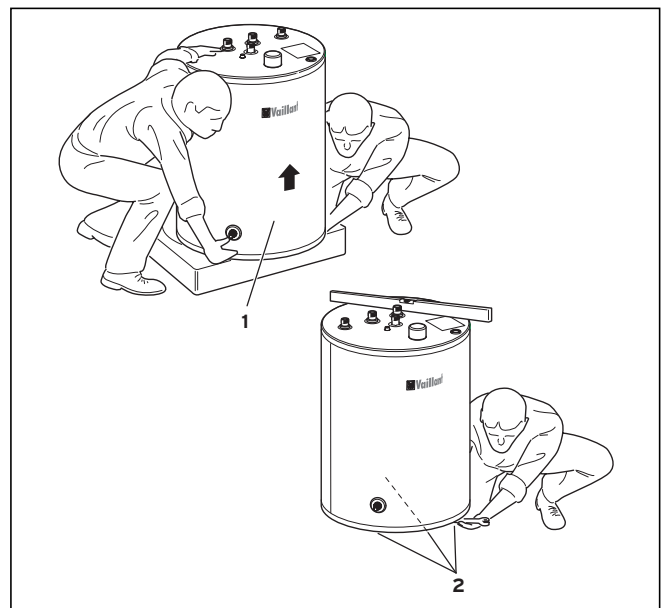

Fig. 4.1 Transportul boilerului VIH

- Scoateți boilerul din ambalaj numai la locul de instalare.
- Orientați boilerul cu ajutorul picioarelor reglabile.

### 4.3 Dimensiuni ale aparatului și pentru racordurile VIH Q

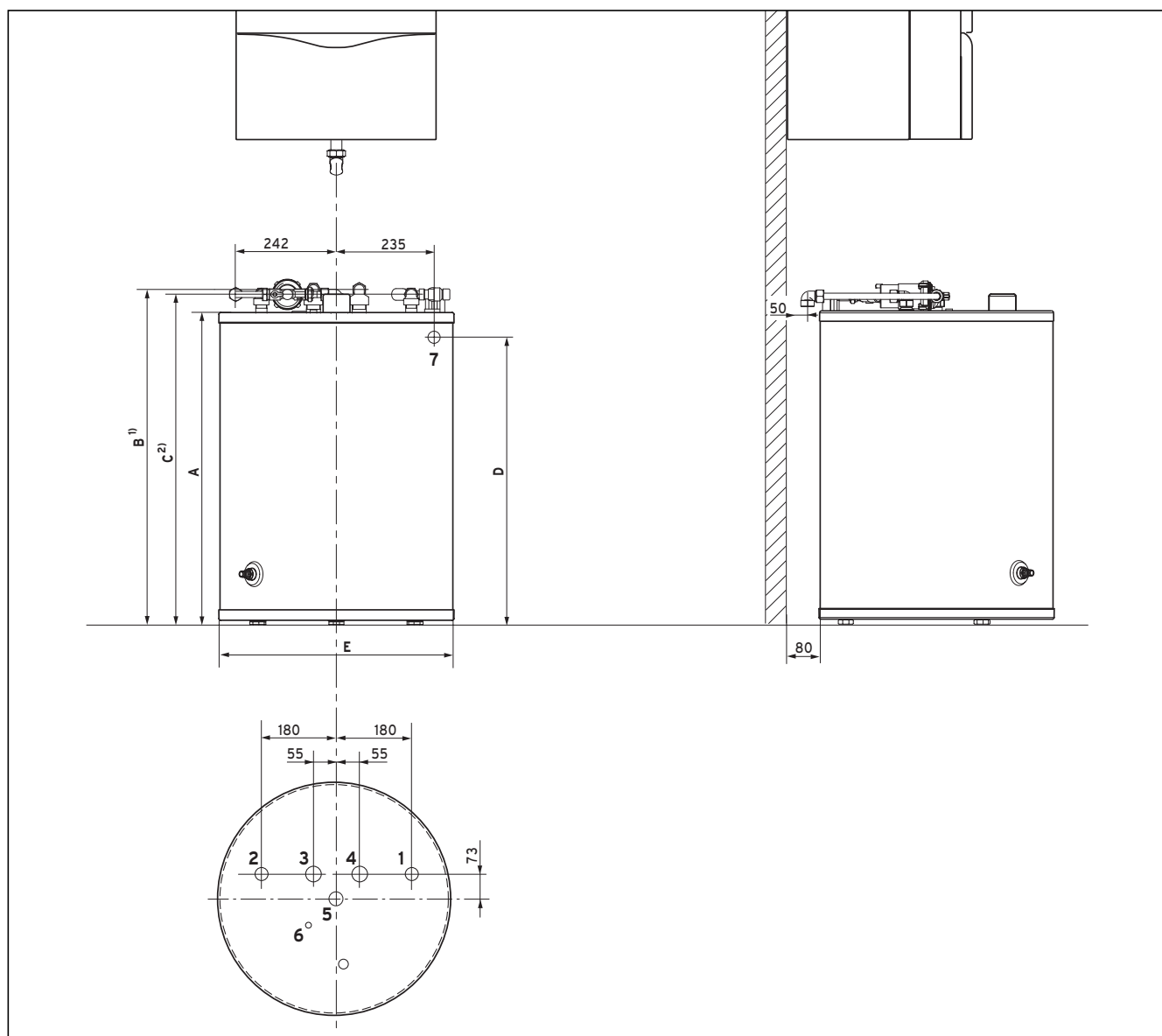

Fig. 4.2 Desen cotat

- 1) Înălțimea pentru racordurile 3 și 4 cu coturi montate  
 2) Înălțimea pentru racordurile 1, 2 și 5 cu coturi montate

#### Legendă

- 1 Racordul de apă rece R  $\frac{3}{4}$   
 2 Racordul de apă caldă R  $\frac{3}{4}$   
 3 Turul boilerului R 1  
 4 Returul boilerului R 1  
 5 Racordul de circulație R  $\frac{3}{4}$   
 6 Manșon imersat  
 7 Pâlnia de scurgere (sifon)

R = Filet exterior

R<sub>p</sub> = Filet interior

Aparatul	A	B	C	D	E
VIH R 120	753	801	791	690	564
VIH R 150	966	1014	1004	905	604
VIH R 200	1236	1284	1274	- <sup>1)</sup>	604

Dimensiuni în mm

<sup>1)</sup> Boilerul de apă caldă menajeră VIH R 200 nu poate fi instalat sub un aparat de încălzire mural cu gaz.

Dimensiunile de montaj pentru aparatul de încălzire și toleranțele (în special la utilizarea unui set de tubaj Vaillant) pot fi preluate din instrucțiunile de instalare a aparatului și din instrucțiunile corespunzătoare pentru accesorii.

## 4 Instalare

### 4.4 Montarea conductelor de racord

Pentru racordarea aparatului de încălzire la boilerul de apă caldă menajeră, Vaillant oferă diferite seturi de tubaj ca accesorii pentru instalarea la vedere sau sub tencuială. Astfel, poate fi procurat printre altele un accesoriu de racord care oferă o echilibrare a toleranțelor pentru o flexibilitate suficientă la instalare, atât pe direcție orizontală, cât și verticală, în cazul racordării la un încălzitor cu apă recirculată. Informațiile privind accesoriile pot fi preluate din lista valabilă de prețuri.



#### Indicație!

**La montarea conductelor de racord, se va acorda atenție instrucțiunilor pentru accesorii aferente.**

La tubajul pe partea de construcție sunt necesare următoarele componente:

- supapă de siguranță (10 bar) pentru conducta de apă rece
- după caz, vas de expansiune pentru apa potabilă
- după caz, reductor de presiune în conducta de apă rece
- după caz, clapetă de sens în circuitul de încălzire
- robinete de revizie
- după caz, pompă de încărcare/robinet cu 3 căi
- după caz, pompă de circulație cu ceas cu temporizare

Pentru montajul tubajului pe partea construcției, este disponibil un set de accesorii (nr. art. 305 967), constând din patru coturi.

Acestea oferă posibilitatea racordării țevilor din cupru (Ø 15 mm) prin intermediul unei îmbinări filetate cu presare. La montajul conductelor de racord se va ține cont de dimensiunile de racordare din capitolul 3.3 și se va proceda după cum urmează:

- Racordați turul și returul boilerului.



#### Indicație!

**Pentru a împiedica circulația termică, montați cotul cu dispozitiv de reținere în returul boilerului.**

- Montați dispozitivele de siguranță corespunzătoare în conducta de apă rece.
- Racordați conducta de apă rece și cea de apă caldă (la vedere sau sub tencuială).
- Instalați conducta de circulație.  
În varianta de serie, boilerul este dotat cu un racord pentru conducta de circulație.  
La nr. art. 305 957 poate fi achiziționat un set de accesorii, constând dintr-o pompă de circulație și un set corespunzător de tubaj.

### 4.5 Montarea senzorului

Dacă setul de livrare al aparatului de încălzire sau al regulatorului dumneavoastră nu conține un senzor pentru boiler, comandați senzorul din accesorii Vaillant cu nr. 306 257 și, după caz, un prelungitor de 5 m cu nr. 306 269.

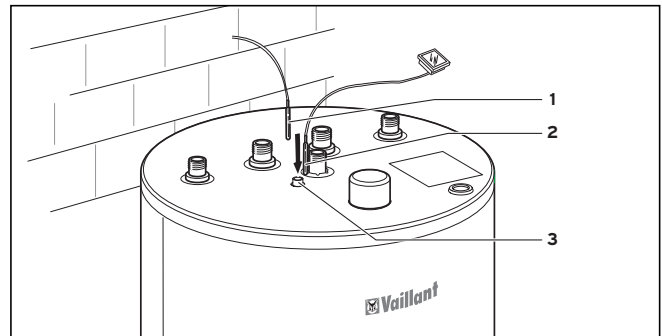

Fig. 4.3 Montarea senzorului

- Introduceți senzorul boilerului (1) și, dacă este cazul, detectorul de temperatură (2) până la limită în manșonul imersat.

Ca accesoriu, este disponibil un termometru pentru indicarea temperaturii apei calde menajere, în cazul în care aparatul dumneavoastră de încălzire nu dispune de un afișaj pentru temperatura boilerului (vezi 3.2).

### 4.6 Instalarea părții electrice



#### Pericol!

**Pericol de moarte prin electrocutare la contactele electrice. Totdeauna, se va decupla mai întâi alimentarea electrică a aparatului de încălzire. Numai după decuplare puteți realiza instalarea.**

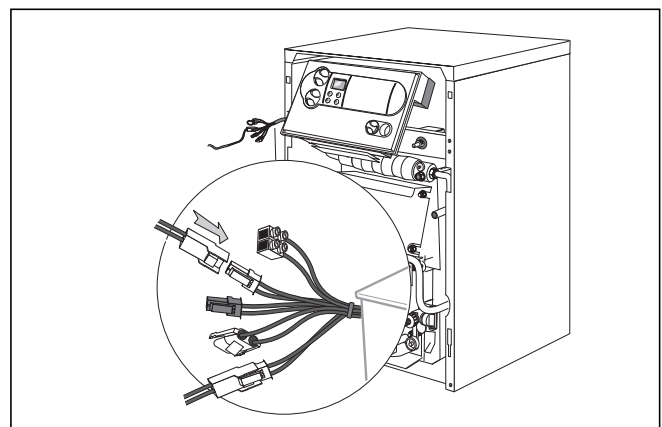

Fig. 4.4 Instalarea părții electrice

- Conectați senzorul boilerului cu aparatul de încălzire sau cu un aparat regulator extern. Locul de montare al fiecărei plăci cu contacte și notația contactelor se găsesc în instrucțiunile de instalare corespunzătoare ale aparatului.

## 5 Punerea în funcțiune

### 5.1 Punerea în funcțiune a instalației

Cu instalația electrică conectată, procedați după cum urmează:

- Umpleți partea de încălzire a boilerului de apă caldă menajeră prin robinetul de umplere și cel de golire ale aparatului.
- Umpleți partea de apă potabilă a boilerului de apă caldă menajeră.
- Aerisiți părțile de încălzire și de apă potabilă ale instalației.
- Verificați etanșeitățile tuturor racordurilor conductelor.
- Puneți aparatul în funcțiune.



#### Indicație!

**Setați temperaturile și ferestrele de timp pentru apa caldă menajeră (dacă există un asemenea regulator, vezi instrucțiunile de funcționare corespunzătoare).**

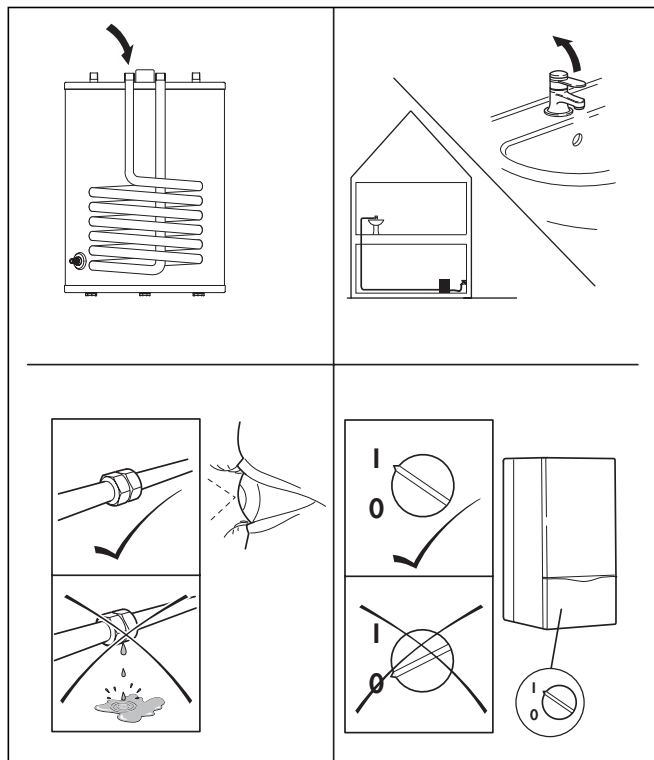

Fig. 5.1 Punerea în funcțiune a instalației

### 5.2 Instruirea utilizatorului

Instruiți utilizatorul asupra modului de întrebuințare și funcționării aparatului.

Pentru aceasta, se vor lua următoarele măsuri:

- Înmânați utilizatorului spre păstrare instrucțiunile de instalare și de utilizare, precum și celelalte documente ale aparatului.
- Dați indicații utilizatorului cu privire la setarea corectă și economică a temperaturilor.
- Instruiți utilizatorul în ce privește necesitatea întreținerii instalației la intervale regulate (contract de întreținere).

## 6 Inspecția și întreținerea

### 6.1 Întreținerea anodului de protecție

Gradul de erodare a anodului de protecție cu magneziu trebuie controlat prima dată la doi ani printr-o verificare vizuală. În perioada următoare, această verificare trebuie efectuată anual.

Dacă este necesar, schimbați anodul de protecție din magneziu cu unul original.

### 6.2 Golirea boilerului de apă caldă menajeră

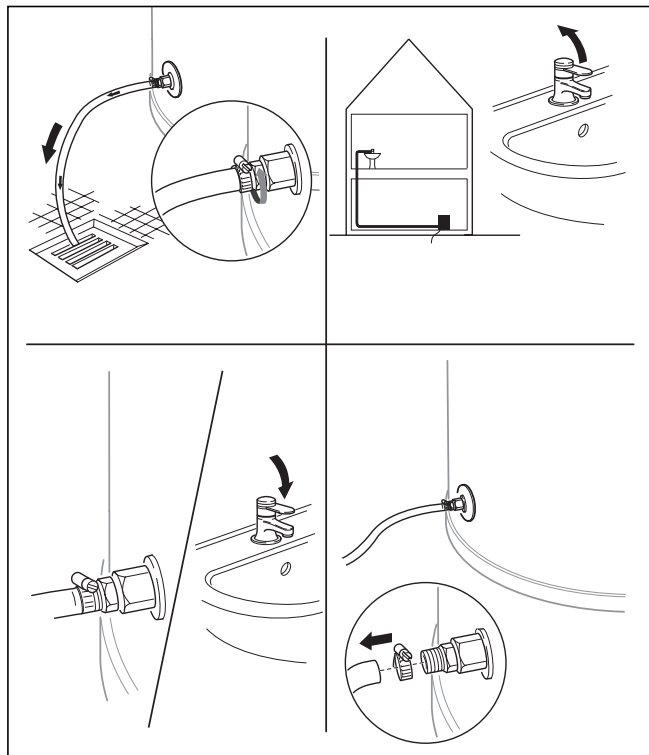

Fig. 6.1 Golirea boilerului de apă caldă menajeră



#### Indicație!

**Vă recomandăm să nu deconectați boilerul nici în perioadele de absență îndelungată, pentru a asigura funcția de protecție contra înghețului. Dacă totuși deconectarea este necesară, iar aparatul dumneavoastră este situat într-un spațiu neasigurat la îngheț, goliți aparatul după cum urmează:**

- Închideți conducta de alimentare cu apă rece.
- Scoateți paravanul frontal inferior.
- Fixați un furtun (4) la ștuțul de golire (5) a boilerului.
- Duceți capătul liber al furtunului la un loc adecvat de deversare. Deschideți ventilul de golire.
- Deschideți robinetul de apă caldă menajeră situat cel mai sus, pentru aerisirea și golirea completă a conductelor de apă.

## 6 Inspecția și întreținerea

## 7 Service și garanție

## 8 Reciclarea și dezafectarea



### **Pericol de opărire!**

**Se va avea în vedere că la setarea unor temperaturi ale apei calde menajere de până la 85°C, apa caldă poate ieși prin robinet și prin punctele de golire!**

- Când apa s-a scurs, închideți din nou robinetul de apă caldă menajeră și ventilul de golire.
- Detașați furtunul.
- Fixați din nou paravanul frontal inferior.

### **6.3 Curățarea interiorului rezervorului**

- Curățați interiorul rezervorului prin clătire.

## **7 Garanția producătorului**

Păstrați chitanța și factura la cumpărarea aparatului! Producătorul asigură garanție numai dacă instalarea se efectuează de către un distribuitor autorizat HTC. Producătorul acordă garanție proprietarului aparatului corespunzător condițiilor comerciale Vaillant din țara respectivă. Lucrările de garanție se execută numai către un distribuitor autorizat HTC. Eventualele costuri apărute din executarea la aparat a lucrărilor în perioada de garanție vă pot fi decontate numai dacă aparatul a fost comandat prin firma noastră și dacă este vorba de un caz de garanție.

## **8 Reciclarea și dezafectarea**

### **8.1 Aparatul**

Reciclarea și dezafectarea sunt luate în calcul la toate produsele Vaillant încă din faza de proiectare. Normele de lucru Vaillant stabilesc exigențe foarte stricte în acest domeniu.

La alegerea materialelor se acordă o atenție deosebită atât posibilităților de revalorificare, de demontare și detașare a materialelor și ansamblurilor constructive, cât și protecției mediului și sănătății în activitatea de reciclare și (nu în toate cazurile evitabilă) dezafectare a reziduurilor nevalorificabile.

Boilerul de apă caldă menajeră constă în cea mai mare parte din materiale metalice care pot fi retopite în oțelării și uzine metalurgice, asigurând-se astfel o revalorificare aproape nelimitată. Materialele plastice utilizate sunt marcate, existând astfel posibilitatea de sortare și fracționare în vederea reciclării ulterioare a acestora.

### **8.2 Ambalajul**

Ambalajul de transport al aparatului a fost redus de Vaillant la strictul necesar. La alegerea materialelor de ambalare s-a luat în considerare în mod consecvent posibilitatea de revalorificare.

Ambalajul din carton este de mult timp o materie primă secundară foarte căutată în industria cartonului și hârtiei.

Materialul EPS (Styropor®) este necesar pentru protecția produsului la transport. EPS este 100 % reciclabil și nu conține hidrocarburi fluoro-clorurate. Foliile și benzile de strângere sunt de asemenea reciclabile.

## 9 Date tehnice

Caracteristici ale aparatului	Unități	VIH R 120	VIH R 150	VIH R 200
Capacitatea nominală a boilerului	l	115	150	200
Suprapresiunea de lucru admisă pentru apă caldă menajeră	bar	10	10	10
Suprapresiunea de lucru admisă pentru apă de încălzire	bar	10	10	10
Temperatura maximă admisă a apei calde menajere	°C	85	85	85
Temperatura maximă admisă a apei de încălzire	°C	110	110	110
Puterea în regim de funcționare continuă pentru apă caldă menajeră <sup>1)</sup>	l/h (kW)	615 (25)	640 (26)	837 (34)
Productivitatea de apă caldă menajeră <sup>1)</sup>	l/10 min	145	195	250
Caracteristica de putere $N_L$ <sup>1)</sup>	-	1	2	3,5
Suprafața de încălzire	m <sup>2</sup>	0,85	0,9	1,17
Volumul serpentinei de încălzire	l	5,9	6,2	8,1
Debitul nominal mediu al agentului termic <sup>3)</sup>	m <sup>3</sup> /h	1,6	1,6	1,6
Pierderea de sarcină la debitul nominal mediu al agentului termic	mbar	50	50	65
Consumul de energie în stare de disponibilitate <sup>2)</sup>	kWh/24h	1,3	1,4	1,6
Racordul de apă rece		R 3/4	R 3/4	R 3/4
Racordul de apă caldă menajeră		R 3/4	R 3/4	R 3/4
Racordul de circulație		R 3/4	R 3/4	R 3/4
Racordul de tur și retur		R 1	R 1	R 1
Înălțimea	mm	752	970	1240
∅	mm	564	604	604
Masa (gol)	kg	62	73	89
1) Determinat conform DIN 4708 partea 3				
2) La ΔT de 40 K între temperatura camerei și temperatura apei calde menajere				
3) Cu set de încărcare a boilerului				





Pre používateľa / pre montážnu firmu

## Návod na obsluhu a inštaláciu uniSTOR

Zásobník teplej vody

VIH R 120/5  
VIH R 150/5  
VIH R 200/5

# Obsah

## Pokyny k dokumentácii

### 1 Opis prístroja

#### Obsah

<b>Pokyny k dokumentácii</b> .....	<b>2</b>
<b>1 Opis prístroja</b> .....	<b>2</b>
1.1 Používanie podľa určeného účelu .....	2
1.2 Typový prehľad a trvalý výkon .....	2
1.3 Kombinácia VIH s vykurovacími prístrojmi ...	3
1.4 Regulačné prístroje .....	3
1.5 Typový štítok .....	3
<b>2 Pokyny pre prevádzku a ošetrovanie</b> .....	<b>3</b>
2.1 Pravidlá a smernice .....	3
2.2 Bezpečnostné pokyny .....	3
2.2.1 Inštalácia .....	3
2.2.2 Ochrana proti mrazu .....	3
2.2.3 Netesnosti .....	3
2.2.4 Zmeny .....	3
<b>3 Obsluha</b> .....	<b>4</b>
3.1 Uvedenie do prevádzky .....	4
3.2 Nastavenie teploty vody v zásobníku .....	4
3.3 Ošetrovanie .....	4
<b>4 Inštalácia</b> .....	<b>4</b>
4.1 Požiadavky na miesto inštalácie .....	4
4.2 Inštalovanie zásobníka teplej vody .....	4
4.3 Rozmery prístroja a prípojok VIH R .....	5
4.4 Namontovanie prípojných vedení .....	6
4.5 Montovanie snímača .....	6
4.6 Elektroinštalácia .....	6
<b>5 Uvedenie do prevádzky</b> .....	<b>7</b>
5.1 Uvedenie zariadenia do prevádzky .....	7
5.2 Poučenie prevádzkovateľa .....	7
<b>6 Prehliadka a údržba</b> .....	<b>7</b>
6.1 Údržba ochrannej anódy .....	7
6.2 Vyprázdnenie zásobníka teplej vody .....	7
6.3 Čistenie vnútornej nádrže .....	8
<b>7 Služba zákazníkom a garancia</b> .....	<b>8</b>
7.1 Služba zákazníkom .....	8
7.1.1 Podniková služba zákazníkom .....	8
7.2 Záruka .....	8
<b>8 Recyklácia a likvidácia</b> .....	<b>8</b>
8.1 Prístroj .....	8
8.2 Balenie .....	8
<b>9 Technické údaje</b> .....	<b>9</b>

#### Pokyny k dokumentácii

Pri inštalácii prístroja dodržiavajte bezpečnostné pokyny uvedené v tomto návode!

#### Použité symboly

Ďalej sú vysvetlené symboly, ktoré sú použité v texte:



#### Nebezpečenstvo!

**Bezprostredné nebezpečenstvo ohrozenia zdravia a života!**



#### Pozor!

**Možná nebezpečná situácia pre produkt a okolie!**



#### Upozornenie!

**Užitočné informácie a pokyny.**

• Symbol pre potrebnú aktivitu

Za škody, ktoré vzniknú nedodržiavaním tohto návodu, nepreberáme žiadnu zodpovednosť.

### 1 Opis prístroja

#### 1.1 Používanie podľa určeného účelu

Zásobníky teplej vody podľa typového prehľadu, slúžia výlučne k zásobovaniu ohriatou pitnou vodou až do 85 °C teploty vody, v domácnosti a rôznych prevádzkach. Používajú sa v kombinácii s vykurovacími kotlami alebo prietokovými ohrievačmi vody. Zásobníky teplej vody sa dajú bezproblémovo integrovať do každého systému teplovodného ústredného vykurovania, pričom treba zohľadniť tento návod.



#### Pozor!

**Akékoľvek zneužitie a nenáležité použitie je zakázané!**

#### 1.2 Typový prehľad a trvalý výkon

Výkon vykurovacieho prístroja v kW	Trvalý výkon v kW / l/h		
	VIH R 120	VIH R 150	VIH R 200
15	15/370	15/370	15/370
20	20/490	20/490	20/490
25	25/615	25/615	25/615
30	25/615	26/640	30/740
35	25/615	26/640	34/837
40	25/615	26/640	34/837

Maximálny trvalý výkon pri 1,6 m<sup>3</sup>/h Prietok vykurovacieho média (l/h pri 10/45°)



### Upozornenie!

S voľbou väčšieho nabíjacieho čerpadla je možné výkon zásobníka zvýšiť (viď plánovacie podklady).

### 1.3 Kombinácia VIH s vykurovacími prístrojmi

Zásobníky teplej vody VIH môžu byť kombinované s rôznymi vykurovacími prístrojmi. Pre vyvážený dodávaný výkon by výkon vykurovacieho prístroja nemal byť príliš veľký.

#### Odporúčaná kombinácia:

Výkon vykurovacieho prístroja (kW) sa nachádza medzi 40 a 110 % trvalého výkonu zásobníka (kW).

#### Možná kombinácia:

Výkon vykurovacieho prístroja (kW) sa nachádza medzi 25 a 40 % prípadne medzi 110 a 135 % trvalého výkonu zásobníka (kW).

#### Nezmysluplná kombinácia:

Výkon vykurovacieho prístroja leží pod 25 alebo nad 135 % trvalého výkonu zásobníka (kW). Pri použití vykurovacieho prístroja s menším výkonom ako trvalý výkon zásobníka, bude účinný len výkon vykurovacieho prístroja.

#### Príklad:

K približnému vypočítaniu trvalého výkonu zásobníka sa môže použiť nasledujúci vzorec (zvýšenie teploty z 10 °C na 45 °C):

$$\text{Výkon vykurovacieho prístroja (kW)} \times 25 = \text{trvalý výkon zásobníka (l/h)} \\ 25 \text{ kW} \times 25 \sim 625 \text{ l/h}$$

### 1.4 Regulačné prístroje

Nasledovné regulačné prístroje sa môžu použiť na reguláciu prípravy teplej vody: VRC MF, VRC MF-TEC, VRC 630, VRC 620, VRC UBW.

V kombinácii so sériami vykurovacích prístrojov ...TEC a ...VIT je možné prípravu teplej vody riadiť cez vykurovací prístroj. Časové okná pre prípravu teplej vody je v tomto prípade možné programovať cez príslušné ovládače.

### 1.5 Typový štítok

Typový štítok je umiestnený hore na boku na krycom plášti.

## 2 Pokyny pre prevádzku a ošetrovanie

### 2.1 Pravidlá a smernice

Pre inštaláciu zásobníka teplej vody je treba obzvlášť dbať na nasledovné zákony, nariadenia, technické pravidlá, normy a ustanovenia v aktuálne platnom znení:

- DIN 1988 - TRWI
- Technické pravidlá pre inštaláciu pitnej vody
- DIN 4753
- Ohrievacie zariadenia vody pre pitnú a priemyselnú vodu
- VDE ako aj EVU-predpisy a ustanovenia (pri nasadení v spojení so spínacou lištou, elektrickou výhrevnou tyčou alebo anódou s cudzím zdrojom napätia)
- Predpisy a ustanovenia miestnych zásobárň vodou
- Nariadenie o úspore energie (EnEV)

### 2.2 Bezpečnostné pokyny

#### 2.2.1 Inštalácia

Prihliadajte prosím pre vašu vlastnú bezpečnosť na to, že inštaláciu zásobníka teplej vody môže vykonať len autorizovaný dielenský podnik! Tento je oprávnený aj pre prehliadku/údržbu ako aj opravy alebo iné zmeny na vašom vykurovacom zariadení!

#### 2.2.2 Ochrana proti mrazu

Aby ste mohli využívať všetky bezpečnostné funkcie vykurovacieho systému, nemali by ste vykurovací prístroj celkom odstaviť.

Ak ale prístroj zostane dlhší čas mimo prevádzky v nevykurovanom priestore s nebezpečenstvom mrazu, musí sa zásobník teplej vody úplne vyprázdniť (viď kapitola „Vyprázdnenie zásobníka teplej vody“).

#### 2.2.3 Netesnosti

Pri netesnostiach v rozvodnej sieti medzi zásobníkovým ohrievačom vody a odberovými miestami zatvorte uzatvárací ventil studenej vody na poistnej skupine a nechajte netesnosť odstrániť autorizovaným dielenským podnikom.

#### 2.2.4 Zmeny

Zmeny na prírodných potrubiach ako aj na odvetrávacom potrubí a poistnom ventilu môže vykonávať len dielenský podnik!

### 3 Obsluha

#### 3.1 Uvedenie do prevádzky

Dbajte na nasledujúce body pri uvádzaní do prevádzky vášho zásobníka teplej vody:

- **Je prívod studenej vody otvorený?**  
Ak nie je, tak ho otvorte.
- **Je teplovodný zásobník naplnený vodou?**  
Spoznáte to vtedy, ak otvoríte odberné miesto teplej vody a voda bude vytekať. Ak nevyteká žiadna voda, naplňte prístroj tak, že otvoríte prívod studenej vody. Akonáhle z odberného miesta teplej vody vyteká voda, je zásobník celkom naplnený.
- **Je prístroj pripravený na prevádzku?**  
Ak nie je, tak ho zapnite.

#### 3.2 Nastavenie teploty vody v zásobníku

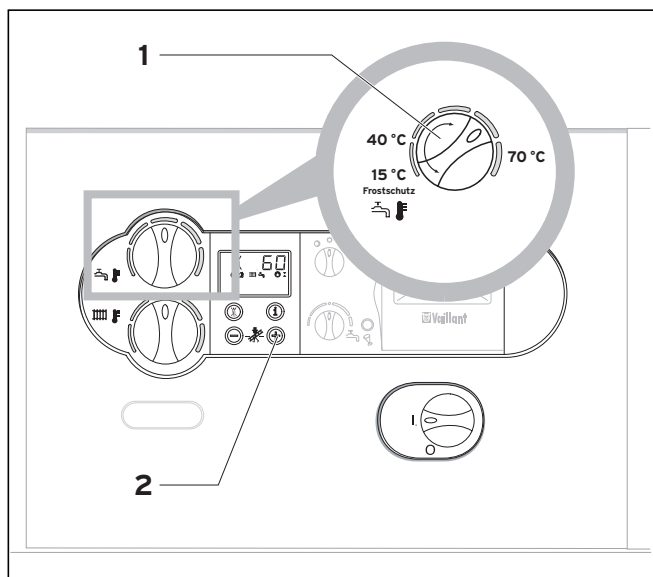

Obr. 3.1 Nastavenie teploty vody v zásobníku



#### Nebezpečenstvo obarenia!

Dbajte na to, že v závislosti od nastavenia môže na odbernom mieste teplej vody vytekať teplá voda s teplotami až do 85 °C!

- Nastavte požadovanú teplotu vody v zásobníku na vykurovacom prístroji (1).
- Počas nastavenia môžete požadovanú teplotu v zásobníku odčítať na displeji vykurovacieho prístroja Vaillant. Z hygienických (napr. ochrana proti legionelle) a hospodárnych dôvodov odporúčame nastavenie na 60 °C.
- Stlačením tlačidla „+“ (2) na displeji vykurovacieho prístroja, sa na päť sekúnd zobrazí aktuálna teplota v zásobníku.

#### 3.3 Ošetrovanie

Ošetrujte vonkajšie časti teplovodného zásobníka vlhkou handrou (eventuálne nasiaknutou mydlovou vodou).



#### Upozornenie!

Aby nedošlo k poškodeniu plášt'a vášho prístroja, nepoužívajte nikdy odierajúce alebo rozpúšťajúce čistiace prostriedky (akékoľvek prostriedky na drhnutie, Benzín atď.).

### 4 Inštalácia

#### 4.1 Požiadavky na miesto inštalácie

- Aby sa zabránilo tepelným stratám, umiestnite prosím zásobník teplej vody v bezprostrednej blízkosti ústredného zdroja tepla.
- Pri voľbe miesta inštalácie zohľadnite hmotnosť naplneného zásobníka:  
VIH R 120 = 183 kg  
VIH R 150 = 229 kg  
VIH R 200 = 297 kg
- Zásobník teplej vody sa musí inštalovať v priestore, ktorý je chránený proti mrazu.
- Vyberajte miesto inštalácie tak, aby mohlo prebehnúť účelné uloženie vedenia (ako zo strany pitnej vody tak aj zo strany vykurovania).



#### Upozornenie!

Aby sa zabránilo energetickým stratám je treba podľa nariadenia o úspore energie vybaviť vedenia vykurovacieho systému a teplovodného vedenia tepelnou izoláciou.

#### 4.2 Inštalovanie zásobníka teplej vody

Aby sa prenášanie prístroja zjednodušilo, je zásobník VIH vybavený príchytkou na spodnej časti krytu.

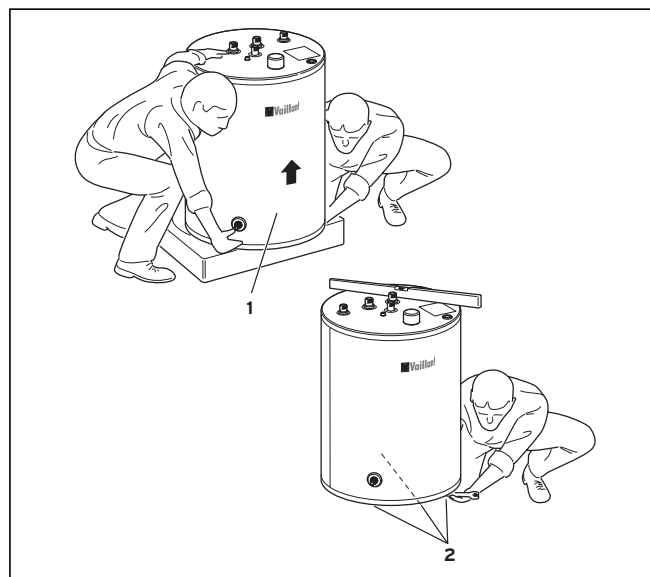

Obr. 4.1 Preprava zásobníka VIH

- Teplovodný zásobník vyberte z obalu a balenia až na mieste inštalácie.
- Vyrovnajte zásobník pomocou nastaviteľných nôh zásobníka.

### 4.3 Rozmery prístroja a prípojok VIH R

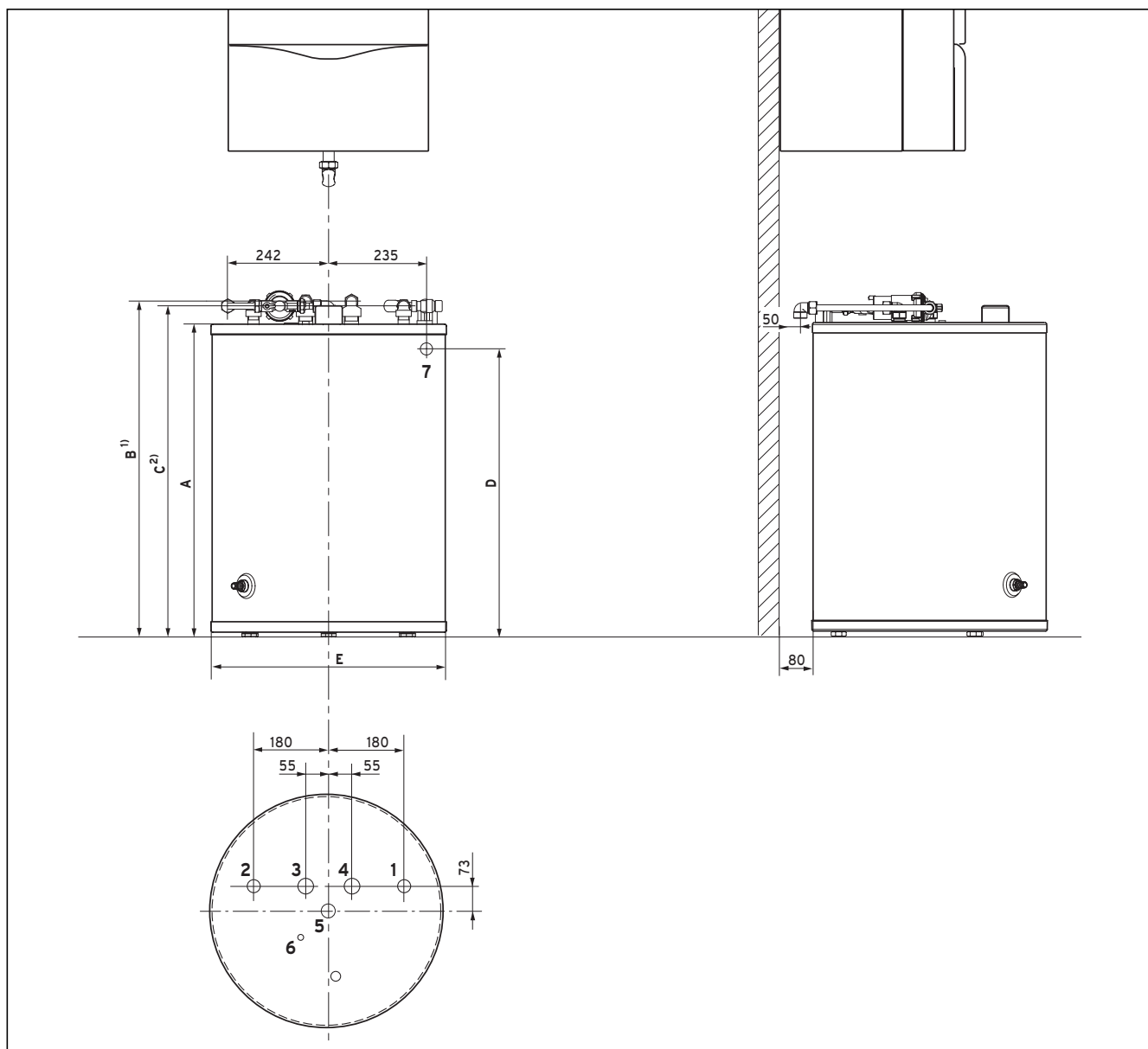

Obr. 4.2 Kótovaný výkres

- <sup>1)</sup> Výškový rozmer pre prípojky 3 a 4 s montovanými kolenami  
<sup>2)</sup> Výškový rozmer pre prípojky 1,2 a 5 s montovanými kolenami

**Legenda**

- 1 Prípojka studenej vody R <sup>3</sup>/<sub>4</sub>
- 2 Prípojka teplej vody R <sup>3</sup>/<sub>4</sub>
- 3 Prívod do zásobníka R 1
- 4 Spätný tok zo zásobníka R 1
- 5 Cirkulačná prípojka R <sup>3</sup>/<sub>4</sub>
- 6 Ponorné puzdro
- 7 Odtoková výlevka (sifón)

R = vonkajší závit  
 R<sub>p</sub> = vnútorný závit

Prístroj	A	B	C	D	E
VIH R 120	753	801	791	690	564
VIH R 150	966	1014	1004	905	604
VIH R 200	1236	1284	1274	- <sup>1)</sup>	604
Miery v mm					
<sup>1)</sup> Zásobník teplej vody VIH R 200 sa nedá inštalovať pod plynový nástenný vykurovací prístroj.					

Montážne rozmery pre vykurovací prístroj a tolerancie (obzvlášť pri použití rúrovej sady Vaillant) si zistíte prosím v inštaláčnom návode prístroja a v zodpovedajúcom návode daného príslušenstva.

## 4 Inštalácia

### 4.4 Namontovanie prípojných vedení

Pre pripojenie vykurovacieho prístroja na zásobník teplej vody ponúka Vaillant rôzne sady pre rúrkové prepojenie ako príslušenstvo pre povrchovú, čiže nadomietkovú alebo podomietkovú inštaláciu. Tak je možné okrem iného obdržať prípojné príslušenstvo, s ktorým sa dá pri pripojení na prietokový ohrievač vody zaistiť vyrovnanie tolerancie ako v horizontálnom tak aj vo vertikálnom smere pre dostatočnú flexibilitu pri inštalácii. Informácie k príslušenstvu si zistíte prosím v platnom cenníku.

**Upozornenie!**  
**Dodržiavajte pri montáži prípojných vedení návody pre príslušenstvo priložené k danému príslušenstvu.**

Pri vlastnej montáži rúr sú potrebné nasledovné stavebné dielce:

- poistný ventil (10 bar) pre potrubie studenej vody
- príp. expanzná nádoba pitnej vody
- príp. redukčný ventil v potrubí studenej vody
- príp. samotiažna brzda vo vykurovacom obeh
- údržbové kohúty
- príp. nabíjacie čerpadlo/3-cestný ventil
- príp. cirkulačné čerpadlo so spínacími hodinami

Pre vlastnú montáž napojenia rúrok je k dispozícii sada príslušenstva (čís. druhu tovaru 305 967), pozostávajúca zo štyroch kolien.

Tieto umožňujú pripojenie medených rúr (R 15 mm) cez zvieracie skrutkové spojenie.

Pri montáži prípojných vedení dbajte na pripojovacie rozmery z kapitoly 3.3 a postupujte nasledovne:

- Uzavríte prívod do zásobníka a spätný tok od zásobníka.

**Upozornenie!**  
**Na zabránenie termickej cirkulácie montujte priložené koleno so spätnou klapkou do odvodu zásobníka.**

- Namontujte príslušné poistné zariadenia v potrubí studenej vody.
- Pripojte potrubie studenej a teplej vody (na omietku alebo pod omietku)
- Nainštalujte cirkulačné potrubie.  
Zásobník je sériovo vybavený prípojkou pre cirkulačné potrubie.  
Pod čís. druhu tovaru 305 957 je možné obdržať sadu príslušenstva, pozostávajúcu z cirkulačného čerpadla a zodpovedajúcej sady pre napojenie rúr.

### 4.5 Montovanie snímača

Ak sa v rozsahu dodávky vášho vykurovacieho alebo regulačného prístroja nenachádza žiadny snímač zásobníka, objedajte si snímač zásobníka z

príslušenstva Vaillant pod číslom 306 257 a prípadne 5 m-predĺžovací diel pod čísl. 306 269.

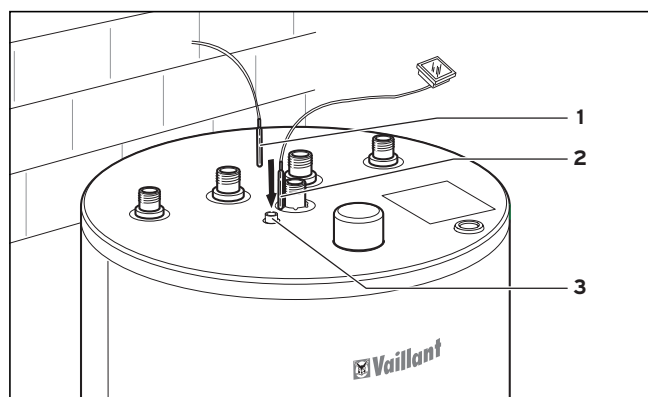

Obr. 4.3 Montáž snímača

- Snímač zásobníka (1), a prípadne snímač teploty (2) zaveďte až na doraz do ponorného puzdra.

Teplomer na indikáciu teploty teplej vody je možné získať ako príslušenstvo, v prípade ak váš vykurovací prístroj neponúka žiadnu indikáciu teploty zásobníka (viď 3.2).

### 4.6 Elektroinštalácia

**Nebezpečenstvo!**  
**Nebezpečenstvo ohrozenia života elektrickým prúdom na prípojkách, ktoré sú pod napätím. Vždy najprv odpojte prívod prúdu k vykurovaciemu prístroju. Až následne na to môžete vykonávať inštaláciu.**

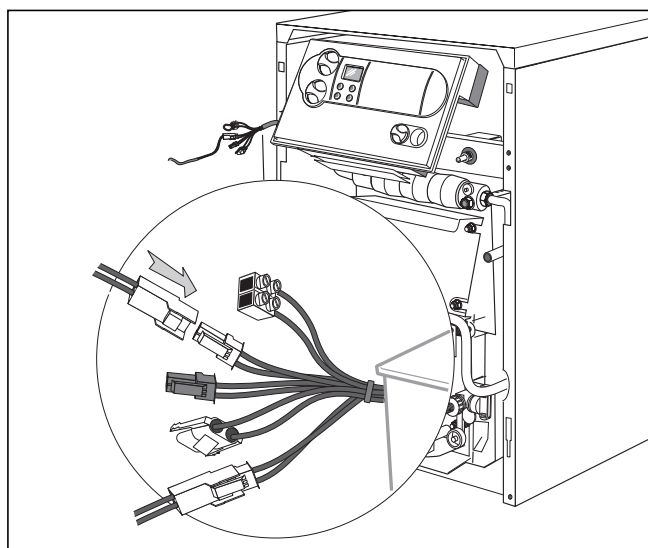

Obr. 4.4 Elektroinštalácia

- Pripojte snímač zásobníka s vykurovacím prístrojom alebo externým regulačným prístrojom. Miesto inštalácie danej svorkovnice a označenie svoriek si zistíte prosím v príslušnom návode na inštaláciu prístroja.

## 5 Uvedenie do prevádzky

### 5.1 Uvedenie zariadenia do prevádzky

V nadväznosti na elektroinštaláciu postupujte nasledovne:

- Naplňte zásobník teplej vody v mieste vykurovania cez plniaci a vypúšťací kohút vykurovacieho prístroja.
- Naplňte zásobník teplej vody v mieste pre pitnú vodu.
- Odvzdušnite zariadenie v oblasti vykurovacieho systému a pitnej vody.
- Preverte všetky rúrkové spoje na tesnosť.
- Uvedte vykurovací prístroj do prevádzky.

**Upozornenie!**  
Nastavte teploty a časové okno pre teplú vodu (ak je takýto regulátor k dispozícii, vid' návod na obsluhu daného regulačného prístroja).

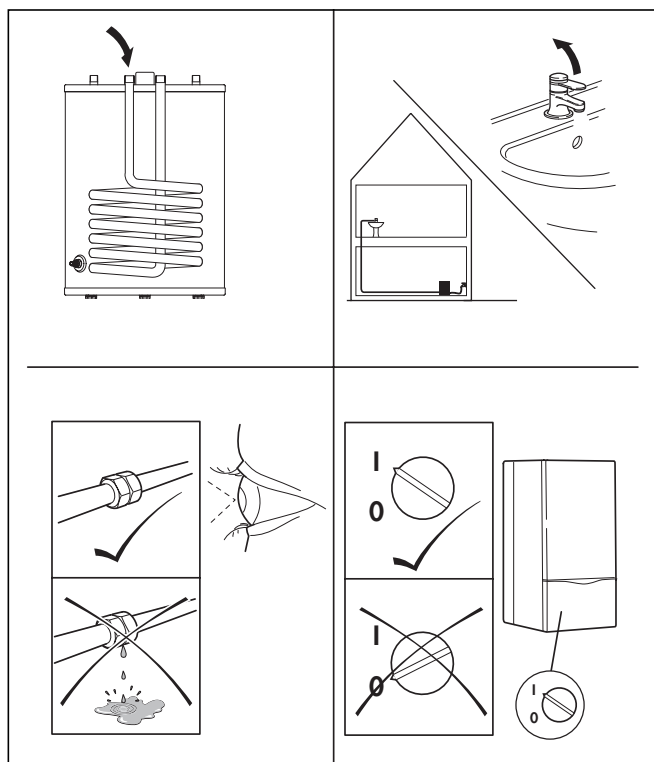

Obr. 5.1 Uvedenie zariadenia do prevádzky

### 5.2 Poučenie prevádzkovateľa

Poučte prevádzkovateľa o ovládaní a funkcii prístroja. Pritom je treba vykonať obzvlášť nasledujúce opatrenia:

- Odovzdajte prevádzkovateľovi na uschovanie návod na inštaláciu a obsluhu ako aj zvyšné dokumenty k prístroju.
- Dajte pokyny na správne, hospodárne nastavenie teplot.
- Poukážte na nutnosť pravidelnej údržby zariadenia (zmluva o údržbe).

## 6 Prehliadka a údržba

### 6.1 Údržba ochrannej anódy

Horčíková ochranná anóda sa musí prvý raz po 2 rokoch vizuálne skontrolovať na opotrebovanie. Následne je treba toto preverovanie vykonávať každý rok.

Ak je to potrebné, tak treba ochrannú anódu vymeniť za originálny náhradný diel horčíkovej ochrannej anódy.

### 6.2 Vyprázdnenie zásobníka teplej vody

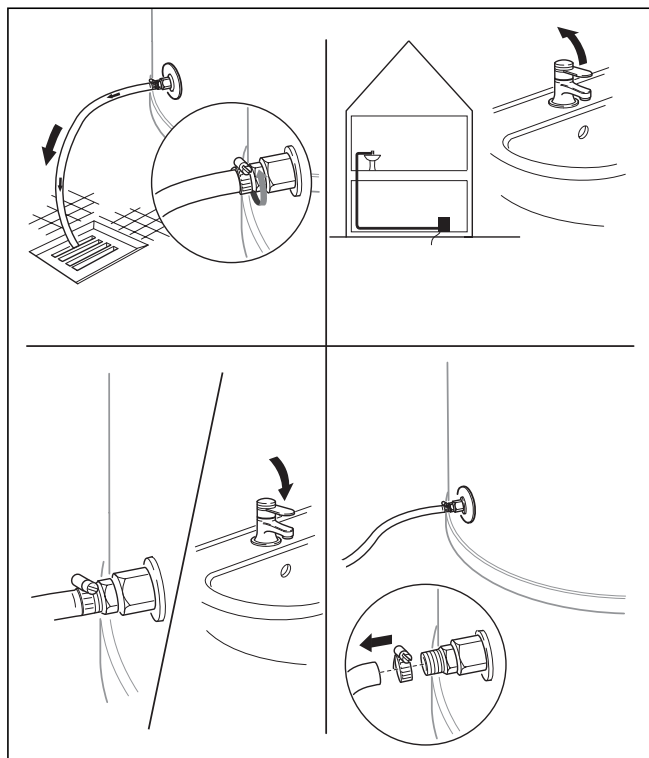

Obr. 6.1 Vyprázdnenie zásobníka teplej vody

**Upozornenie!**  
Odporúčame, aj počas dlhšej neprítomnosti, zásobník teplej vody nevypínať, aby ochrana proti zamrznutiu bola zabezpečená. Ak by to napriek tomu bolo niekedy potrebné, a váš prístroj ostane v priestore nechránenom proti mrazu, vyprázdňte daný prístroj, ako je to nasledovne opísané:

- Uzavrite prírodné potrubie studenej vody.
- Odoberte čelnú stenu.
- Upevnite hadicu (4) na vyprázdňovacom kuse (5) zásobníka teplej vody.
- Umiestnite voľný koniec hadice na nejaké vhodné miesto pre odtok. Otvorte vypúšťací ventil.
- Otvorte najvyššie uložené odberné miesto teplej vody odvzdušnenia a na zvyškové vyprázdnenie vodovodného potrubia.

## 6 Prehliadka a údržba

## 7 Služba zákazníkom a garancia

## 8 Recyklácia a likvidácia



### Nebezpečenstvo obarenia!

**Dbajte na to, že podľa druhu nastavenia môže na odberných miestach teplej vody a tiež v miestach vyprázdňovania vytekať teplá voda s teplotami až do 85 °C!**

- Ak voda odtiekla, uzavrite znova odberné miesto teplej vody a vypúšťací ventil.
- Hadicu znova odoberte.
- Pripevnite znova čelnú stenu.

### 6.3 Čistenie vnútornej nádrže

- Čistite vnútornú nádrž oplachovaním.



### Upozornenie!

**Čistiace práce vo vnútornej nádrži teplovodného zásobníka sa vykonávajú v priestore pitnej vody. Dbajte preto na zvláštnu hygienu čistiacich prístrojov a na vhodné, zdravie neohrozujúce čistiace prostriedky.**

## 7 Služba zákazníkom a garancia

### 7.1 Služba zákazníkom

#### 7.1.1 Podniková služba zákazníkom

Opravná poradňa pre odborných pracovníkov.  
Ekotherm 02/44458131

#### 7.2 Záruka

Prosím uschovajte si potvrdenie o nákupe prístroja! Závodnú záruku poskytujeme len pri inštalovaní autorizovanou odbornou dielenskou prevádzkou. Vlastníkovi prístroja poskytujeme závodnú záruku zodpovedajúcu podľa Vaillant obchodných podmienok, špecifických podľa danej krajiny. Garančné práce sa vykonávajú výlučne autorizovanou odbornou dielenskou prevádzkou. Môžeme vám tak prípadné náklady, ktoré vám vzniknú pri vykonávaní prác na prístroji počas záručnej doby uhradiť len vtedy, ak sme vám dali príslušné nariadenie a jedná sa o prípad záruky.

## 8 Recyklácia a likvidácia

### 8.1 Prístroj

Pri všetkých produktoch Vaillant sa recyklácia a likvidácia zohľadňujú už vo vývoji produktu. Tu sa podnikovými normami firmy Vaillant stanovujú prísne požiadavky.

Pri výbere materiálov sa opätovná využiteľnosť látok, demontovateľnosť a oddeliteľnosť materiálov a konštrukčných skupín zohľadňujú takisto, ako životné prostredie a ohrozenie zdravia pri recyklácii a (nie vždy odvrátiteľná) likvidácia zvyškových látok, ktoré nie sú opätovne využiteľné.

Váš zásobník teplej vody pozostáva najmä z kovových materiálov, ktoré môžu byť v oceľarských a hutníckych závodoch znova roztaviteľné a takto sú takmer neobmedzene opätovne použiteľné. Použité umelohmotné látky sú označené, takže následné triedenie a frakcionácia materiálov pre neskoršiu recykláciu je pripravené.

### 8.2 Balenie

Vaillant zredukoval prepravné balenie prístroja na to najnutnejšie. Pri výbere baliacich materiálov sa konzekventne dbá na možnú opätovnú použiteľnosť. Vysokohodnotná kartonáž je už dlhú dobu žiadaná druhotná surovina v lepenkovom a papierenskom priemysle.

Použitý EPS (Styropor®) je potrebný pre prepravnú ochranu produktov. EPS je na 100 % recyklovateľný a bez FCKW (freónov). Takisto sa používajú recyklovateľné fólie a viazacie pásy.



## 9 Technické údaje

Označenie prístroja	Jednotky	VIH R 120	VIH R 150	VIH R 200
Menovitý objem zásobníka	l	115	150	200
Príp. prevádzkový pretlak pre teplú vodu	bar	10	10	10
Príp. prevádzkový pretlak pre vykurovaciu vodu	bar	10	10	10
Max. príp. teplota teplej vody	°C	85	85	85
Max. príp. teplota vykurovacej vody	°C	110	110	110
Trvalý výkon teplej vody <sup>1)</sup>	l/h (kW)	615 (25)	640 (26)	837 (34)
Špičkový výkon teplej vody <sup>1)</sup>	l/10 min	145	195	250
Výkonové číslo <sup>1)</sup>	-	1	2	3,5
Vykurovacia plocha	m <sup>2</sup>	0,85	0,9	1,17
Objem vykurovacej špirály	l	5,9	6,2	8,1
Menovitý prietok vykurovacieho média <sup>3)</sup>	m <sup>3</sup> /h	1,6	1,6	1,6
Pokles tlaku pri menovitom prietoku vykurovacieho média	mbar	50	50	65
Spotreba energie v pohotovostnom režime <sup>2)</sup>	kWh/24h	1,3	1,4	1,6
Prípojka studenej vody	Závit	R 3/4	R 3/4	R 3/4
Prípojka teplej vody	Závit	R 3/4	R 3/4	R 3/4
Cirkulačná prípojka	Závit	R 3/4	R 3/4	R 3/4
Pripojenie prívodu a výstupu	Závit	R 1	R 1	R 1
Výška	mm	752	970	1240
∅	mm	564	604	604
Hmotnosť (prázdny)	kg	62	73	89
1) Zistené podľa DIN 4708 časť 3 2) Pri ΔT medzi teplotou miestnosti a teplej vody o hodnote 40 K 3) S prepojovacou sadou				



Kullanıcı için / Yetkili satıcı ve teknik servis için

# Kullanma ve Montaj Kılavuzu

## uniSTOR

Sıcak kullanma suyu boyleri

VIH R 150/5  
VIH R 200/5

# İçindekiler

## Cihaz evraklarıyla ilgili uyarılar

### 1 Cihazın tarifi

## İçindekiler

<b>Cihaz evraklarıyla ilgili uyarılar</b> .....	<b>2</b>
<b>1 Cihaz tarifi</b> .....	<b>2</b>
1.1 Amacına uygun kullanım .....	2
1.2 Cihaz tip bilgileri ve çekilen güç .....	2
1.3 VIH'ların ısıtıcı cihazlarla kombinasyonu .....	3
1.4 Reglerler .....	3
1.5 Tip etiketi .....	3
<b>2 Çalıştırılması ve bakımıyla ilgili uyarılar</b> .....	<b>3</b>
2.1 Kurallar ve standartlar .....	3
2.2 Güvenlik uyarıları .....	3
2.2.1 Montajı .....	3
2.2.2 Donma koruması .....	3
2.2.3 Su kaçaqları .....	3
2.2.4 Değişiklikler .....	3
<b>3 Kullanım</b> .....	<b>4</b>
3.1 Devreye alma .....	4
3.2 Boyler sıcak su sıcaklığının ayarlanması .....	4
3.3 Temizlenmesi .....	4
<b>4 Montaj</b> .....	<b>4</b>
4.1 Montaj yerinin özellikleri .....	4
4.2 Sıcak kullanma suyu boilerinin montajı .....	4
4.3 Boyler ve bağlantı ebatları .....	5
4.4 Bağlantı devrelerinin montajı .....	6
4.5 Duyarganın montajı .....	6
4.6 Elektrik kablo bağlantıları .....	6
<b>5 İlk devreye alma</b> .....	<b>7</b>
5.1 Sistemin ilk devreye alınması .....	7
5.2 Sistemin ilk devreye alınması .....	7
<b>6 Servis ve bakım</b> .....	<b>7</b>
6.1 Koruyucu anodun bakımı .....	7
6.2 Sıcak kullanma suyu boilerinin boşaltılması .....	7
6.3 Boyler haznesinin temizlenmesi .....	8
<b>7 Müşteri hizmetleri ve garanti</b> .....	<b>8</b>
7.1 Müşteri hizmetleri .....	8
7.2 Fabrika garantisi .....	8
<b>8 Malzemelerin yeniden değerlendirilmesi ve yokedilmesi</b> .....	<b>8</b>
8.1 Cihaz .....	8
8.2 Ambalaj .....	8
<b>9 Teknik veriler</b> .....	<b>9</b>

## Cihaz evraklarıyla ilgili uyarılar

Lütfen cihazın montajı sırasında bu kılavuzdaki güvenlik talimatlarına dikkat ediniz!

### **Kullanılan semboller**

Aşağıda bu kılavuzda kullanılan sembollerin açıklamaları bulunmaktadır:



#### **Tehlike!**

**Doğrudan yaşamsal tehlike mevcuttur**



#### **Dikkat!**

**Mamul ve çevre için olası tehlikeli durumlar**



#### **Uyarı!**

**Kullanıma ilişkin tavsiyeler**

• Yapılması gereken bir faaliyeti ifade eden sembol

Bu montaj kılavuzundaki talimatlara uyulmaması nedeniyle oluşabilecek hasarlar için sorumluluk üstlenmemekteyiz.

## 1 Cihazın tarifi

### 1.1 Amacına uygun kullanım

Cihaz tip bilgilerine uygun olan sıcak kullanma suyu boilerleri, konutlarda ve ticari mekanlarda sadece 85 °C'ye kadar ısıtılmış kullanma suyu temini için kullanılmaktadırlar. Kazanlar veya duvar tipi ısıtma cihazları ile birlikte kullanılmaları gerekmektedir. Sıcak su boilerleri her kapalı devre kalorifer tesisatına problemsiz bir şekilde entegre edilebilirler, ancak bu sırada bu kılavuza dikkat edilmesi gerekmektedir.



#### **Dikkat!**

**Her türlü amaca aykırı kullanımı yasaktır!**

### 1.2 Cihaz tip bilgileri ve çekilen güç

Cihaz gücü kW olarak	Çekilen güç kW / lt/h olarak	
	VIH R 150	VIH R 200
15	15/370	15/370
20	20/490	20/490
25	25/615	25/615
30	26/640	30/740
35	26/640	34/837
40	26/640	34/837

1,6 m<sup>3</sup>/h ısıtıcı madde akımında maksimum çekilen güç (lt/h 10/45°'de)



### Uyarı!

**Daha büyük bir doldurma pompası seçilerek boylerin gücü artırılabilir.**

### 1.3 VIH'ların ısıtıcı cihazlarla kombinasyonu

VIH sıcak kullanma suyu boylerleri çeşitli ısıtıcı cihazlarla kombine edilebilirler. Dengeli bir güç çıkışı için ısıtıcı cihazın gücü fazla büyük olmamalıdır.

#### Tavsiye edilen kombinasyon:

Isıtıcı cihazın gücü (kW), boylerin çektiği gücün (kW) % 40 ve % 110'u arasındadır.

#### Mümkün olan kombinasyon:

Isıtıcı cihazın gücü (kW), boylerin çektiği gücün (kW) % 25 ve % 40'ı veya % 110 ve % 135'i arasındadır.

#### Uygun olmayan kombinasyon:

Isıtıcı cihazın gücü, boylerin çektiği gücün (kW) % 25'inin altında veya % 135'inin üzerindedir.

Boylarin çektiği güçten daha düşük bir güce sahip olan bir ısıtıcı cihaz kullanıldığında, sadece ısıtıcı cihazın gücü, boylerin ihtiyacını karşılamak için kullanılacaktır.

#### Örnek:

Boylarin maksimum sıcak su kapasitesinin tahmini hesabı için şu formül kullanılabilir (sıcaklık artışı 10 °C'den 45 °C'ye):

$$\text{Isıtıcı cihaz gücü (kW)} \times 25 = \text{maksimum sıcak su kapasitesi (lt/h)} \\ 25 \text{ kW} \times 25 \sim 625 \text{ lt/h}$$

### 1.4 Reglerler

Şu regler cihazları sıcak kullanma suyu temininde kullanma suyu sıcaklık ayarlanması için kullanılabilirler: VRC 520s, VRC 630, VRC UBW.

PRO, PLUS ve Yoğuşmalı ısıtma cihaz serileriyle kombinasyonda, sıcak kullanma suyu sıcaklık ayarı cihaz üzerinden kumanda edilebilir. Bu durumda, boyler konumu temini için süre pencereleri ilgili otomatik kontrol paneller üzerinden programlanabilir.

### 1.5 Tip etiketi

Tip etiketi, boylerin ön tarafındaki sökülebilen sac kapağın arkasında bulunmaktadır.

## 2 Çalıştırılması ve bakımıyla ilgili uyarılar

### 2.1 Kurallar ve standartlar

Sıcak kullanma suyu boylerinin montajı için özellikle aşağıdaki yasaların, yönetmeliklerin, teknik kuralların, normların ve hükümlerin ilgili geçerli metinlerine dikkat edilmesi gerekmektedir:

- Kullanma suyu montajı için teknik kurallar
- Kullanma ve işletme suyu için su ısıtma tesisatları
- VDE ve EVU yönetmelikleri ve hükümleri (bir elektrik panosu, elektrikli rezistans veya harici elektrik akımı anodu ile birlikte kullanıldığında)
- Yerel su işletmesinin yönetmelikleri ve hükümleri
- Enerji Tasarruf Yönetmeliği (EnEV)

### 2.2 Güvenlik uyarıları

#### 2.2.1 Montajı

Lütfen kendi emniyetiniz icabı, sıcak su boylerinizin sadece Vaillant yetkili satıcıları tarafından monte edilebildiğine dikkat ediniz! Ayrıca sistem üzerinde yapılacak servis/bakım hizmetleri sadece Vaillant teknik servis tarafından yapılmalıdır.

#### 2.2.2 Donma koruması

Kalorifer tesisatınızın bütün güvenlik fonksiyonlarından faydalanabilmeniz için ısıtıcı cihazı asla tamamiyle kapatmamalısınız.

Ancak cihazınız uzun bir süre için don olabilen, ısıtılmayan bir odada devre dışı kalması gerektiğinde, sıcak su boylerinin tamamiyle boşaltılması gerekmektedir („Sıcak su boylerinin boşaltılması“ bölümüne bakınız).

#### 2.2.3 Su kaçakları

Boylarli su ısıtıcısı ile musluklar arasındaki devrelerde su kaçakları olduğunda, lütfen emniyet grubunun soğuk su giriş vanasını kapatınız ve su kaçağını Vaillant yetkili satıcısına tamir ettiriniz.

#### 2.2.4 Değişiklikler

Giriş devreleri, hava çıkış devresi ve emniyet ventilindeki değişiklikler sadece Vaillant yetkili satıcıları veya teknik servis tarafından yapılabilir!

## 3 Kullanım

### 4 Montaj

## 3 Kullanım

### 3.1 Devreye alma

Sıcak kullanma suyu boylerinizi devreye alırken aşağıdaki hususlara dikkat ediniz:

- **Soğuk su giriş devresi açık mı?**  
Açık değilse açınız.
- **Sıcak kullanma suyu boyleri içine su doldurulmuş mu?**  
Bunu bir sıcak kullanma suyu musluğunu açtığınızda, buradan su akıp akmadığından anlayabilirsiniz. Su gelmediğinde, boyleri, soğuk su giriş devresini açarak doldurunuz. Sıcak kullanma suyu musluğundan su çıkar çıkmaz, boyler tamamıyla dolmuştur.
- **Isıtıcı cihaz çalışmaya hazır mı?**  
Değilse, çalıştırınız.

### 3.2 Boyler sıcak su sıcaklığının ayarlanması

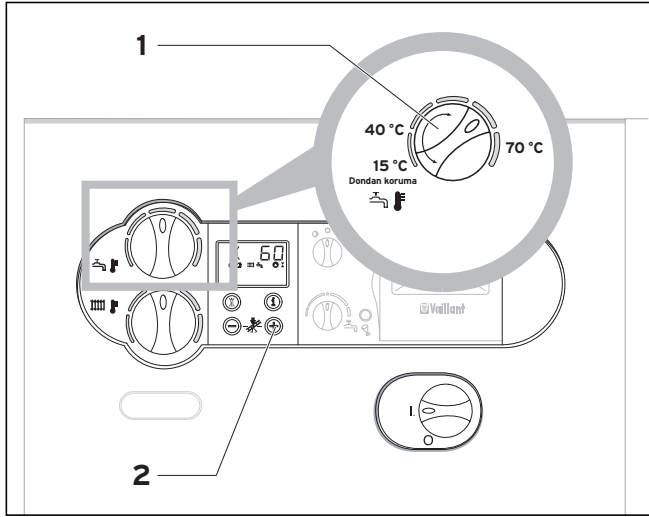

Şek. 3.1 Boyler sıcak su sıcaklığının ayarlanması

**Sıcak sudan yanma tehlikesi !**  
Ayara göre, sıcak kullanma suyu musluklarından 85 °C sıcaklığına kadar sıcak su akabileceğine dikkat ediniz!

- Isıtıcı cihazda (1) istenilen boyler sıcak kullanma suyu sıcaklığını ayarlayınız.  
Ayar sırasında istenilen boyler suyu sıcaklığını Vaillant ısıtıcı cihazınızın ekranından okuyabilirsiniz.

Hijyen (örn. Bakteri oluşumunu önleme) ve ekonomik nedenlerden dolayı 60 °C'ye ayarlamayı tavsiye ederiz.

- Isıtıcı cihaz ekranındaki „+“ tuşuna (2) basıldığında, o anki boyler sıcaklığı beş saniye süreyle gösterilmektedir.

### 3.3 Temizlenmesi

Sıcak kullanma suyu boylerinizi dış parçalarını nemli bir bezle temizleyiniz (gerekirse sabunlu suyla ıslatılmış bez).



### Uyarı!

**Cihazınızın kapaklarına zarar vermemek için lütfen asla aşındırıcı veya çizici temizlik maddeleri kullanmayınız (her türlü aşındırıcı madde, benzin vb.).**

## 4 Montaj

### 4.1 Montaj yerinin özellikleri

- Isı kayıplarını önlemek için sıcak kullanma suyu boylerinizi lütfen ısı üreticisinin hemen yanına monte ediniz.
- Montaj yerini seçerken dolu haldeki boylerin ağırlığını göz önünde bulundurunuz:  
VIH R 150 = 229 kg  
VIH R 200 = 297 kg
- Sıcak kullanma suyu boylerinizi donma tehlikesi olmayan bir odaya kurulması gerekmektedir.
- Montaj yerini (hem kullanma suyu - hem de kalorifer sistemi bakımından) amacına uygun bir devre döşemesi yapılabilecek şekilde seçiniz.



### Uyarı!

**Enerji kayıplarını önlemek için kalorifer ve sıcak su devrelerine Enerji Tasarruf Yönetmeliğine göre (EnEV) bir ısı izolasyonunun yapılması gerekmektedir.**

### 4.2 Sıcak kullanma suyu boylerinizi montajı

Cihazın taşınmasını kolaylaştırmak için VIH sıcak kullanma suyu boylerinizi alt kapağında bir tutma yeri bulunmaktadır.

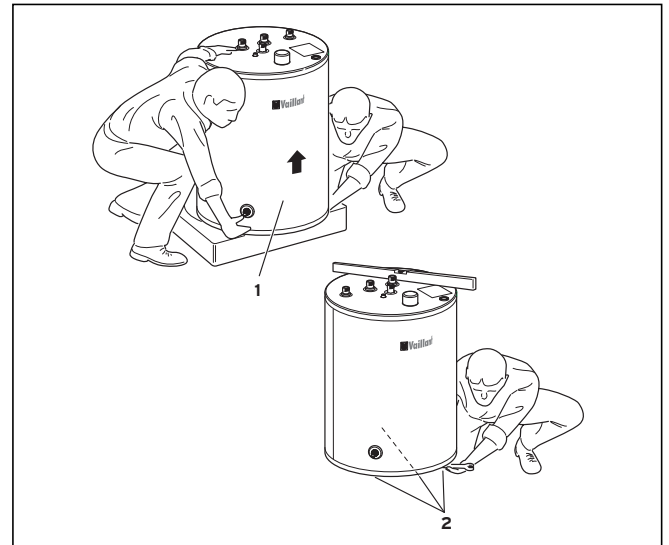

Şek. 4.1 VIH boylerinizi taşıması

- Sıcak kullanma suyu boylerinizi (1) ancak montaj yerinde ambalajından çıkartınız.
- Üç adet ayarı değiştirebilen boyler ayaklarıyla (2) boyleri teraziye getiriniz.

## 4.3 Boyler ve bağlantı ölçüleri

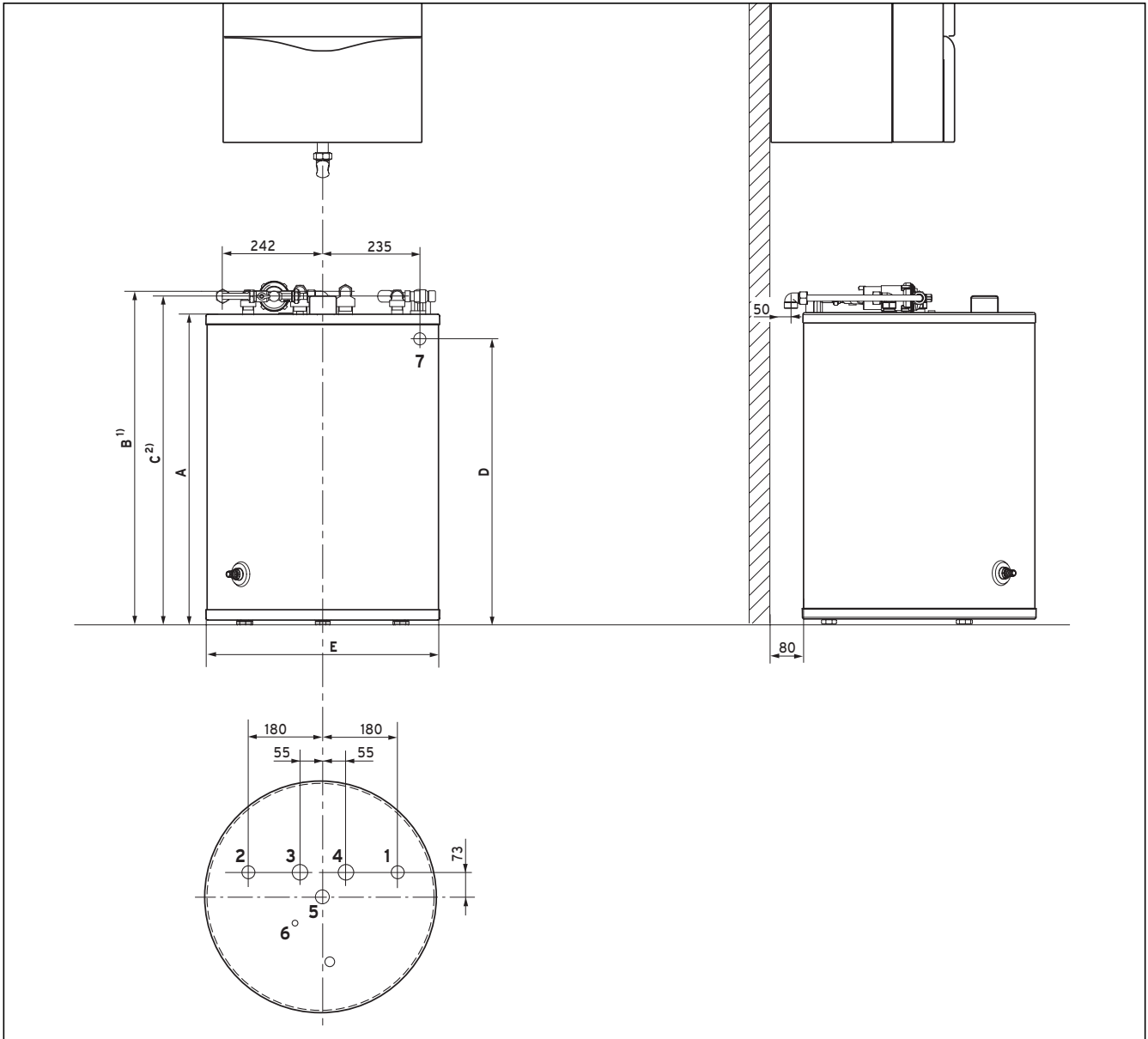

Şek. 4.2 Ebatları

- 1) 3 ve 4 no'lu bağlantılar için monte edilmiş dirseklerle birlikte yükseklik ölçüsü  
 2) 1, 2 ve 5 no'lu bağlantılar için monte edilmiş dirseklerle birlikte yükseklik ölçüsü

## Açıklaması

- 1 Soğuk su bağlantısı R  $\frac{3}{4}$   
 2 Sıcak su bağlantısı R  $\frac{3}{4}$   
 3 Boyler ısıtma suyu giriş R 1  
 4 Boyler ısıtma suyu dönüş R 1  
 5 Sirkülasyon bağlantısı R  $\frac{3}{4}$   
 6 Boyler sensörü  
 7 Sifon bağlantısı

R = Dış dişli

R<sub>p</sub> = İç dişli

Cihaz	A	B	C	D	E
VIH R 150	966	1014	1004	905	604
VIH R 200	1236	1284	1274	- 1)	604
Ölçüler mm olarak					
1) VIH R 200 sıcak kullanma suyu boyleri bir duvar tipi cihazın altına monte edilemez.					

Isıtıcı cihazın montaj ölçüleri ve toleransları için (özellikle bir Vaillant boru takımı kullanıldığında) lütfen cihaz montaj kılavuzuna ve ilgili aksesuar talimatlarına bakınız.

## 4 Montaj

### 4.4 Bağlantı devrelerinin montajı

Isıtıcı cihazın sıcak kullanma suyu boylerine bağlanması için Vaillant sıva üstü veya sıva altı montaj için aksesuar olarak çeşitli boru takımları sunmaktadır. Örn. bir kalorifer suyu ısıtıcısına bağlanması sırasında hem yatay hem de dikey yönde bir tolerans dengelemesi ile montaj sırasında yeterli bir esneklik sağlayan bir bağlantı aksesuarı temin edilebilir.

Aksesuarla ilgili bilgiler için lütfen geçerli fiyat listesine bakınız.



#### Uyarı!

**Bağlantı devrelerini monte ederken, ilgili aksesuarın yanında bulunan aksesuar kılavuzlarına dikkat ediniz.**

Tesisat üzerindeki devrelerin bağlanması için aşağıdaki parçalar gereklidir:

- Soğuk su devresi için emniyet ventili (10 bar)
- gerekirse kullanma suyu genişleme tankı
- gerekirse soğuk su devresinde basınç düşürücü
- gerekirse kalorifer devresinde çekvalf
- küresel vanalar
- gerekirse doldurma pompası/3 yollu vana
- gerekirse bir resirkülasyon

Tesisat üzerindeki devrelerin bağlanması için dört dirsekten oluşan bir aksesuar seti (Ürün no. 305 967), temin edilebilir.

Bununla bakır borular (Ø 15 mm) bir rekor bağlantısıyla bağlanabilir.

Bağlantı devrelerini monte ederken 4.3 bölümünde belirtilen bağlantı ölçülerine dikkat ediniz ve aşağıdaki işlemleri yapınız:

- Boyler gidiş ve dönüş suyu bağlantılarını yapınız.



#### Uyarı!

**Termik sirkülasyonu önlemek için birlikte verilen çekvalfli dirseği boyler dönüş suyu devresine monte ediniz.**

- İlgili güvenlik tertibatlarını soğuk su devresine monte ediniz.
- Soğuk ve sıcak su devrelerini başlayınız (Sıva üstü veya sıva altı)
- Bir sirkülasyon devresi monte ediniz.  
Boiler seri olarak bir sirkülasyon devresine bağlanmak için donatılmıştır.  
305 957 ürün no'su ile bir sirkülasyon pompasından ve buna uygun bir boru takımından oluşan bir aksesuar seti temin edilebilir.

### 4.5 Duyarganın montajı

Isıtıcı veya regler cihazınızın kapsamında bir boiler duyargası bulunmuyorsa, Vaillant aksesuarlarındaki boiler duyargasını 306 257 no'su ile ve gerektiğinde 306 269 no'su ile 5 metrelik bir uzatma kablosu sipariş ediniz.

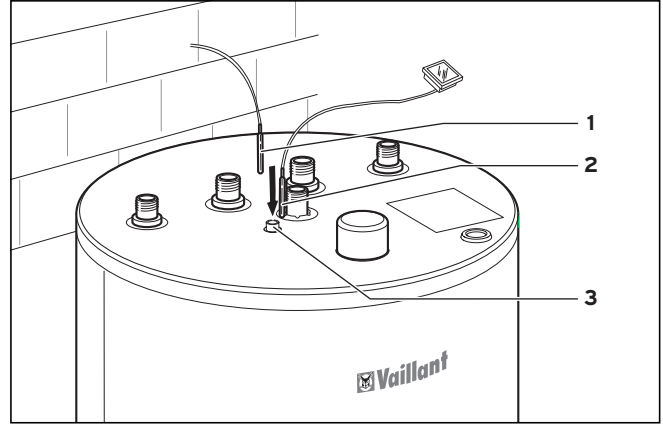

Şek. 4.3 Duyarganın montajı

- Boyler sıcaklık duyargasını (1) ve gerektiğinde termometrenin duyargasını (2) sonuna kadar daldırma kovanına (3) geçiriniz.

Isıtıcı cihazınızın bir boiler sıcaklık göstergesi yoksa, sıcak kullanma suyu sıcaklığını göstermek için bir termometre aksesuar olarak temin edilebilir.

### 4.6 Elektrik kablo bağlantıları



#### Tehlike!

**Elektrik yüklü bağlantılardan elektrik çarpmasından dolayı hayati tehlike. Daima önce ısıtıcı cihaza giden akım girişini kesiniz. Ancak bundan sonra bağlantıları yapmanız uygundur.**

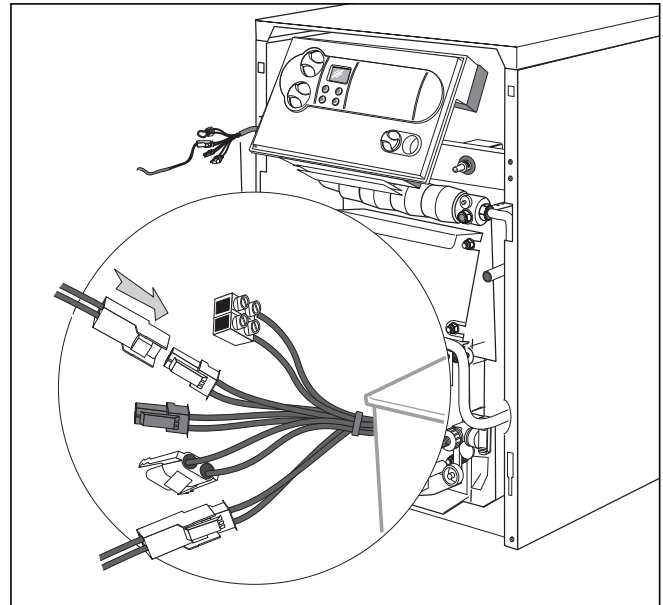

Şek. 4.4 Elektrik kablo bağlantıları

- Boyler duyargası ile ısıtıcı cihaz veya bir harici regler arasındaki kablo bağlantılarını yapınız. İlgili klemens bağlantı yerleri ve klemens işareti için lütfen cihazın ilgili montaj kılavuzuna bakınız.



## 5 İlk devreye alma

### 5.1 Sistemin ilk devreye alınması

Elektrik kablo bağlantılarını yaptıktan sonra lütfen aşağıdaki işlemleri yapınız:

- Sıcak kullanma suyu boylarını kalorifer sistemini doldurma ve boşaltma vanası üzerinden doldurunuz.
- Sıcak kullanma suyu boylarının kullanma suyu sistemini doldurunuz.
- Tesisatın kalorifer ve kullanma suyu sisteminin havasını çıkartınız.
- Bütün boru devrelerini kaçaklar yönünden kontrol ediniz.
- Isıtıcı cihazı çalıştırınız.

#### Uyarı!

**Sıcaklıkları ve sıcak kullanma suyu program zamanlarını ayarlayınız (eğer böyle bir regler mevcutsa, ilgili reglerin kullanma kılavuzuna bakınız).**

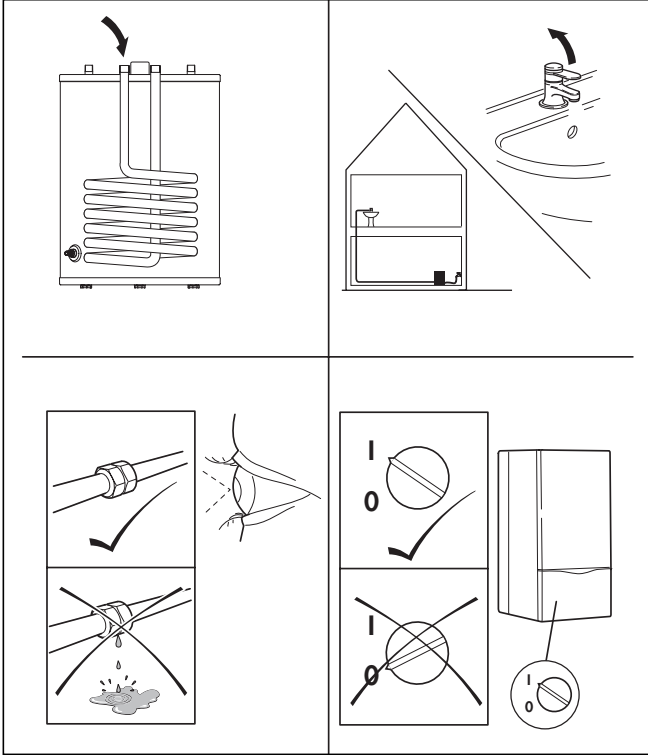

Şek. 5.1 Sistemin ilk devreye alınması

### 5.2 Sistemin kullanıcıya teslim edilmesi

Kullanıcıya sistemin kullanımını ve fonksiyonlarını anlatınız.

Bu sırada özellikle aşağıdaki önlemlerin alınması gereklidir:

- Montaj ve kullanma kılavuzunu ve cihaza ait diğer evrakları muhafaza etmesi için kullanıcıya veriniz.
- Sıcaklıkların doğru ve ekonomik ayarıyla ilgili bilgiler veriniz.
- Tesisatın düzenli aralıklarda bakımının yapılması gerektiği hakkında bilgi veriniz (Bakım sözleşmesi).

## 6 Servis ve bakım

### 6.1 Koruyucu anodun bakımı

Magnezyum koruyucu anodun ilk kez 2 yıl sonra gözle bakarak aşınmalar yönünden kontrol edilmesi gerekmektedir. Sonra bu kontrolün yılda bir tekrarlanması gerekmektedir. Gerektiğinde koruyucu anodu, orijinal yedek parça olan bir magnezyum koruyucu anot ile değiştiriniz.

### 6.2 Sıcak kullanma suyu boylarının boşaltılması

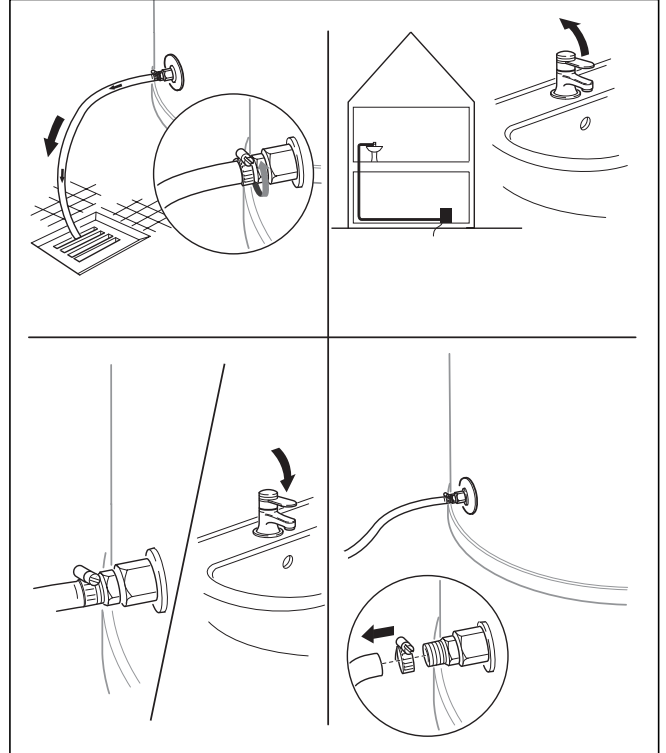

Şek. 6.1 Sıcak kullanma suyu boylarının boşaltılması

#### Uyarı!

**Donma koruması fonksiyonunu sağlamak için kazanı uzun süre evde bulunmadığınızda da kapatmamanızı tavsiye etmekteyiz. Yine de gerekli olmasında ve cihazınızın donma tehlikesi bulunan bir ortamda bulunması durumunda, boyları aşağıda tarif edildiği şekilde boşaltınız:**

- Soğuk su girişini kapatınız.
- Sıcak kullanma suyu boylarının boşaltma vanasını bir hortum takınız.
- Hortumun boş ucunu uygun bir gidere bırakınız. Boşaltma vanasını açınız.
- Hava basıncı etkisi ile boyların tamamıyla boşalması için en üst seviyede bulunan sıcak su musluğu açınız.

## 6 Servis ve bakım

## 7 Müşteri hizmetleri ve garanti

## 8 Malzemelerin yeniden değerlendirilmesi ve yok edilmesi



### **Sıcak sudan yanma tehlikesi !**

**Ayara göre, sıcak kullanma suyu musluklarından ve boşaltma çıkışından 85 °C sıcaklığına kadar sıcak su akabileceğine dikkat ediniz!**

- Su boşaldığında sıcak su musluğunu ve boşaltma vanasını tekrar kapatınız.
- Hortumu tekrar sökünüz.

### **6.3 Boyler haznesinin temizlenmesi**

- Boyler içini yıkayarak temizleyiniz.

## 7 Müşteri hizmetleri ve garanti

### **7.1 Müşteri hizmetleri**

Müşteri hizmetleri servis ve bakım danışmanlığı için:

**Vaillant Profi danışma hattı 444 2 888**

### **7.2 Fabrika garantisi**

Vaillant, ürünün sahibi olarak size devreye alındığı tarihten başlamak üzere BİR YILLIK bir garanti vermektedir. Bu süre içinde üründe tespit edilen malzeme veya imalat hataları Vaillant teknik servis tarafından bedelsiz olarak giderilecektir.

Malzeme veya imalat hatalarından kaynaklanmayan arızalar örn. kurallara aykırı montaj ve şartnamelere uygun olmayan kullanım için mesuliyet kabul etmemekteyiz.

Fabrika garantisini, sadece ürünün montajı Vaillant yetkili satıcıları tarafından yapıldığında vermektediriz.

Ürünle ilgili servis ve bakım işleri Vaillant teknik servisi tarafından yapılmadığında, fabrika garantisi kalkar.

Fabrika garantisi ayrıca, üründe orjinal Vaillant parçalarının dışındaki parçaların kullanılması durumunda da kalkar.

Arızanın bedelsiz olarak giderilmesinden başka talepler, örn. tazminat talepleri, fabrika garantisi kapsamında değildir.

## 8 Malzemelerin yeniden değerlendirilmesi ve yok edilmesi

### **8.1 Cihaz**

Bütün Vaillant ürünlerinde yeniden değerlendirilmeleri ve imha edilmeleri, henüz ürün geliştirilmesi aşamasında göz önünde bulundurulmaktadır. Burada Vaillant fabrika standartlarıyla çok sıkı olan talepler belirlenmektedir. Malzemelerin seçiminde maddelerin tekrar değerlendirilebilir olmaları, hammaddelerin ve yapı gruplarının sökülebilir ve ayrılabilir olmaları, yeniden değerlendirme sırasında çevre ve sağlık için tehlikeler ve de imha sırasında (her zaman önlenemeyen) artık maddeler de aynı şekilde göz önünde bulundurulmaktadır.

Sıcak kullanma suyu boyleriniz genelde, çelik ve demir dökümhanelerinde tekrar eritilebilen ve böylece hemen hemen sonsuz olarak tekrar değerlendirilebilen metal maddelerden ibarettir. Kullanılmış olan plastikler işaretlenmiştir ve böylece malzemeler sonradan yeniden değerlendirilmek üzere cinslerine göre ayrılmak için hazırlanmışlardır.

### **8.2 Ambalaj**

Vaillant, cihazların nakliyat ambalajlarını sadece mutlaka gerekli olanlarla sınırlamıştır. Ambalaj malzemelerinin seçimi sırasında, tekrar değerlendirilebilir olmalarına dikkat edilmiştir.

Kaliteli kartonlar uzun süredir karton ve kağıt sanayinin rağbet gösterdiği ikincil hammaddelerdir.

Kullanılan EPS (Styropor®) ürünlerin taşınması için gereklidir. EPS % 100 olarak tekrar değerlendirilebilir ve flor klor hidrokarbon içermez. Aynı şekilde tekrar değerlendirilebilen folyolar ve sarma bantları kullanılmaktadır.

## 9 Teknik veriler

Boiler tipi	Birim	VIH R 150	VIH R 200
Boiler kapasitesi	l	150	200
Sıcak kullanma suyu işletme basıncı, max.	bar	10	10
Isıtma suyu işletme basıncı, max.	bar	10	10
Sıcak kullanma suyu sıcaklığı, max.	°C	85	85
Isıtma suyu sıcaklığı, max.	°C	110	110
Sürekli sıcak su kapasitesi <sup>1)</sup>	l/h (kW)	640 (26)	837 (34)
Sıcak su çıkış kapasitesi <sup>1)</sup>	l/10 min	195	250
Güç katsayısı $N_L$ <sup>1)</sup>	-	2	3,5
Eşanjör yüzey	m <sup>2</sup>	0,9	1,17
Eşanjör su kapasitesi	l	6,2	8,1
Isıtıcı madde akış miktarı <sup>3)</sup>	m <sup>3</sup> /h	1,6	1,6
Isıtıcı madde maksimum akış miktarındaki basınç kayıpları	mbar	50	65
Boiler sıcak durumda iken ısı kayıpları <sup>2)</sup>	kWh/24h	1,4	1,6
Soğuk su bağlantısı	Dişli	R 3/4	R 3/4
Sıcak su bağlantısı	Dişli	R 3/4	R 3/4
Sirkülasyon bağlantısı	Dişli	R 3/4	R 3/4
Isıtma suyu gidiş ve dönüş bağlantısı	Dişli	R 1	R 1
Yükseklik	mm	970	1240
Çapı	mm	604	604
Ağırlık, boş	kg	73	89

1) DIN 4708 Kısım 3'e göre tespit edilmiştir

2) Oda ve sıcak su sıcaklığı arasında  $\Delta T$  ,nin 40 K olması durumunda

3) Vaillant boiler doldurma seti ile

**Vaillant Gesellschaft mbH**

Forchheimergasse 7 ■ A-1231 Wien ■ Telefon 01/863 60-0  
Telefax 01/863 60-590 ■ [www.vaillant.at](http://www.vaillant.at) ■ [info@vaillant.at](mailto:info@vaillant.at)

**Vaillant GmbH**

Berghauser Str. 40 ■ 42859 Remscheid ■ Telefon 0 21 91/ 18-0  
Telefax 0 21 91/ 18-28 10 ■ [www.vaillant.de](http://www.vaillant.de) ■ [info@vaillant.de](mailto:info@vaillant.de)

**N.V. Vaillant S.A.**

Rue Golden Hopestraat 15 ■ B-1620 Drogenbos ■ Tel. 02/334 93 00  
Fax 02/334 93 19 ■ [www.vaillant.be](http://www.vaillant.be) ■ [info@vaillant.be](mailto:info@vaillant.be)

**Vaillant, spol. s r. o.**

Poděbradská 55/88 ■ 194 00 Praha 9 ■ Telefon 281 028 011  
Telefax 281 861 233 ■ [www.vaillant.cz](http://www.vaillant.cz) ■ [vaillant@vaillant.cz](mailto:vaillant@vaillant.cz)

**Vaillant A/S**

Drejergangen 3 A ■ DK-2690 Karlslunde ■ Telefon +45 46 16 02  
Telefax +45 46 16 02 20 ■ [www.vaillant.dk](http://www.vaillant.dk) ■ [salg@vaillant.dk](mailto:salg@vaillant.dk)

**Vaillant S. L.****Oficina Comercial Central**

C/La Granja, 26 ■ Pol. Industrial ■ Apartado 1.143 ■ 28108 Alcobendas (Madrid)  
Teléfonos 90 211 68 19 ■ Fax 91 661 51 97 ■ [www.vaillant.es](http://www.vaillant.es)

**Vaillant S. A. R. L.**

Zone Europarc ■ 13, Rue Claude-Nicolas Ledoux ■ F - 94045 Créteil Cedex  
Téléphone 01 45 13 51 00 ■ Fax 01 45 13 51 02 ■ [www.vaillant.fr](http://www.vaillant.fr) ■ [info@vaillant.fr](mailto:info@vaillant.fr)

**Vaillant Hungária Kft.**

1117 Budapest ■ Hunyadi János út. 1. ■ Tel: +36 1 464 78 00  
Telefax +36 1 464 78 01 ■ [www.vaillant.hu](http://www.vaillant.hu) ■ [vaillant@vaillant.hu](mailto:vaillant@vaillant.hu)

**Vaillant Sp. z o.o.**

Al. Krakowska 106 ■ 02-256 Warszawa ■ Tel. 0 22 / 32 01 100 ■ Fax 0 22 / 32 301 13  
Infolinia 0 801 804 444 ■ [www.vaillant.pl](http://www.vaillant.pl) ■ [vaillant@vaillant.pl](mailto:vaillant@vaillant.pl)

**HTC Hornoff Trade consult**

Reprezentanflæ Generalæ pentru România  
RO-76102 Bucureşti 5 ■ Strada Uranus 98 ■ Tel. 410 4373, 410 5622  
Fax 91 661 51 97 ■ [www.vaillant.ro](http://www.vaillant.ro) ■ [vaillant@fx.ro](mailto:vaillant@fx.ro)

**Ekotherm, tepelná technika s.r.o.**

Vajnorská 134/A ■ 832 07 Bratislava ■ Telefon 02/44 63 59 15  
Telefax 02/44 63 59 16 ■ Tech. odd. 02/44 45 81 31  
[www.vaillant.sk](http://www.vaillant.sk) ■ [ekootherm@ekootherm.sk](mailto:ekootherm@ekootherm.sk)

**Vaillant Isı Sanayi ve Ticaret Ltd. Şti.**

Müşteri Hizmetleri: 444 2 888 ■ e-Posta: [vaillant@vaillant.com.tr](mailto:vaillant@vaillant.com.tr) ■ [www.vaillant.com.tr](http://www.vaillant.com.tr)  
Şemsettin Günaltay Cad. No: 209, 81080 Erenköy/İstanbul ■ Tel: (0216)468 80 00 ■ Fax: (0216) 302 02 31