

SANINEUTRAL

146

**12.12
IND1**



FR

UK

DE

IT

ES

NL

TR

SE

CZ

CE



SFA

Caracteristici tehnice

Temperatură de funcționare de până la (°C)	60°
Capacitate boiler de până la (kW)	50
Diametru de conexiune (mm)	40
Greutate netă (kg)	1,7
Încărcătură (kg)	1,35

Nu lăsați la îndemâna copiilor. Nu înghițiți granulele și în caz de contact cu pielea sau cu ochii, clătiți cu apă din abundență. În cazul în care produsul este ingerat, solicitați asistență medicală.

EN 12056-1: Condensatul acid dintr-un boiler de condensare trebuie să fie drenat prin țevi care pot suporta apa reziduală cu un pH mai mic de 6,5. Vă rugăm vedeți orice lege națională sau regională care subliniază pre-tratarea condensatului.

Condițiile de introducere a condensatelor din boilere de condensare sunt supuse în general autorităților comunale pentru canalizare.

Ca și directivă se poate folosi fișa de lucru ATV-A 251, care corespunde nivelului tehnicii și prin urmare și prevederilor comunale.

Capacitatea de ardere	Neutralizare la instalațiile de ardere și motoare fără catalizator		Limite
	Gaz	Păcură/ulei	
< 25 kW	Nu 1), 2)	Da	Este necesară neutralizarea. 1) la devierea apei reziduale domestice în stații mici de epurare conform DIN 4261 [14], 2) în cazul clădirilor și terenurilor a căror conducte de canalizare nu îndeplinesc cerințele de material conform fișei de lucru ATV A 251, 3) în cazul clădirilor care nu îndeplinesc condițiile amestecării necesare conform fișei de lucru ATV A 251.
≥ 25 kW până la < 200 kW	Nu 1), 2), 3)	Da	
≥ 200 kW	Da	Da	

EN-12056-1;

Evacuarea apelor de condens emise de aparatele de combustie trebuie efectuat numai prin sisteme de evacuare de ape reziduale cu pH sub 6,5. Regulamentele locale și naționale pot cere pre-tratarea apelor de condens.

Se indica mai specific cele enuntate de normativă referitor la puterea cazanelor.

Instalații cu potențial până la 35 kW reglementate de norma UNI 11071/2003. Cazane instalate în încăperi cu utilizare de locuință în care evacuarea condensului acid se face în rețeaua de canalizare a locuinței (apele reziduale sunt foarte bazice, deci trebuie anulată componenta acidă a condensului generat de cazanele cu condensare). 2. În birouri cu număr de utilizatori ce depășește 10. În caz contrar este instalat obligatoriu neutralizator de condens. Instalații cu potențial între 35 kW și 200 kW reglementate de DL 152 din 11.05.1999 și succesele modificări. Nu este prezentă o normă tehnică italiană specifică, dar se face referire la Normativa germană ATV 251. Este posibil să se evacueze apa de condens fără a o neutraliza numai dacă aceasta este colectată în orele nocturne și eliberată în rețeaua de canalizare a clădirii amestecând-o cu alte ape de evacuare. În toate celelalte cazuri se instalează obligatoriu neutralizator de condens.

Instalații cu potențial ce depășește 200 kW reglementate de DL 152 din 11.05.1999 și succesele modificări. Nu este prezentă o normă tehnică italiană specifică, dar se face referire la Normativa germană ATV A 251. Trebuie OBLIGATORIU instalat întotdeauna neutralizator de condens.

CONȚINUT – MĂRIME

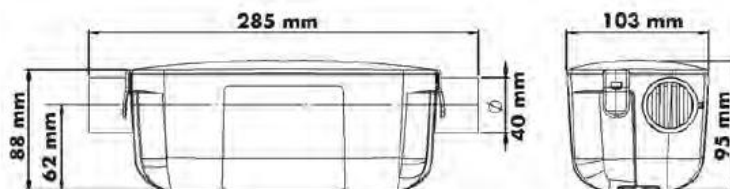
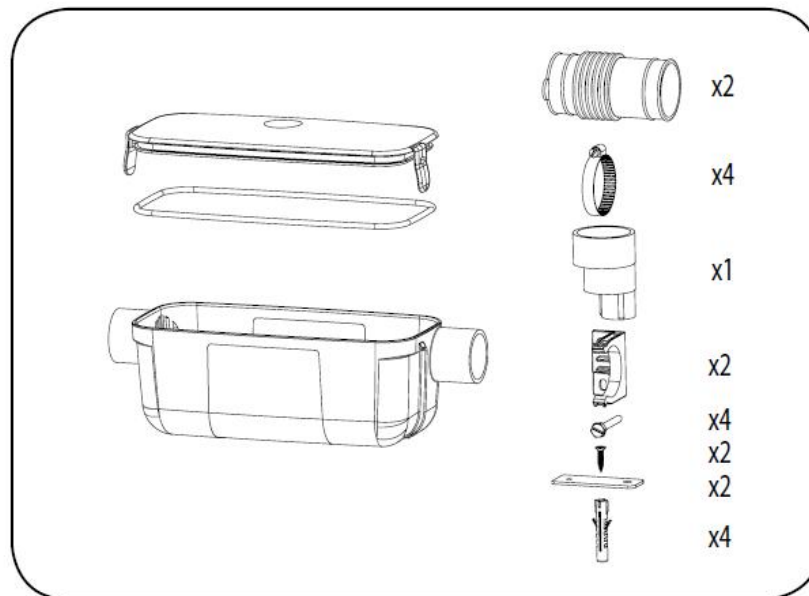

INSTALARE

Montare pe perete

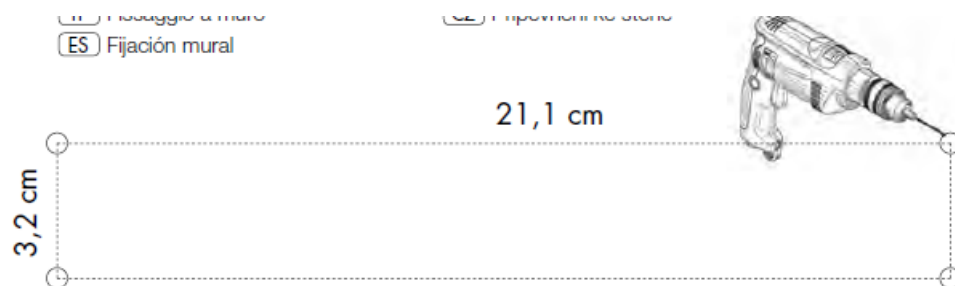

SAU

Montare pe podea

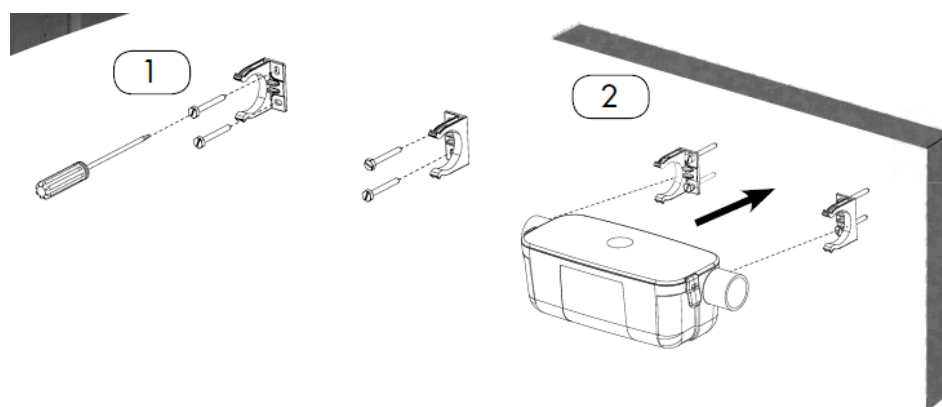
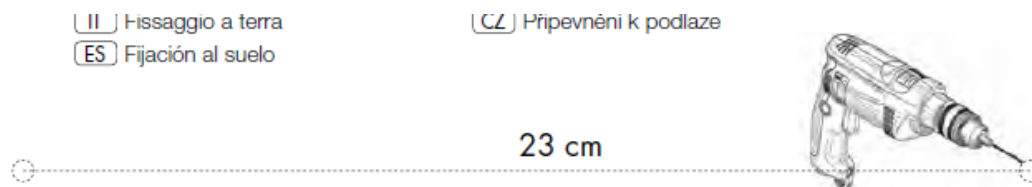

SAU

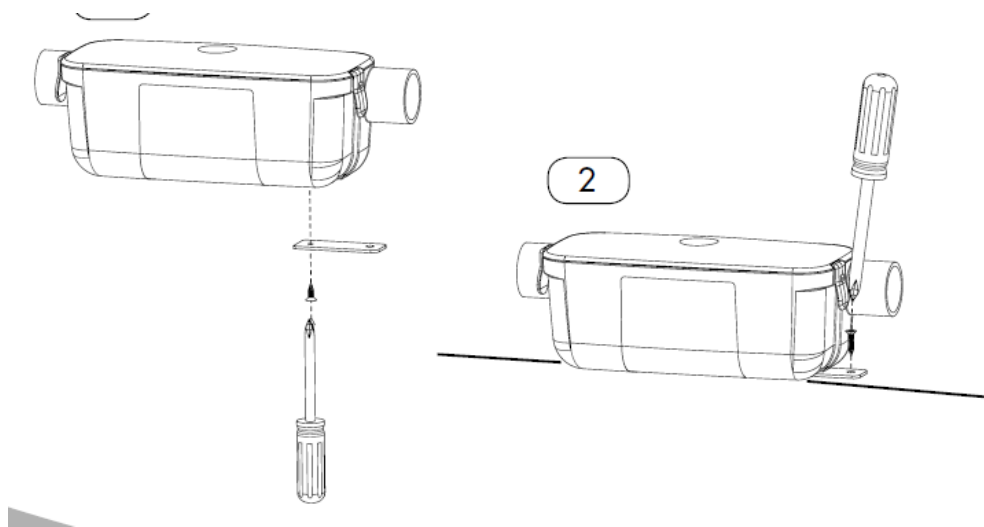

CONEXIUNE

Opțiune 1

Date de instalare tehnică

1 2 Admisie obligatorie de aer (la admisie)

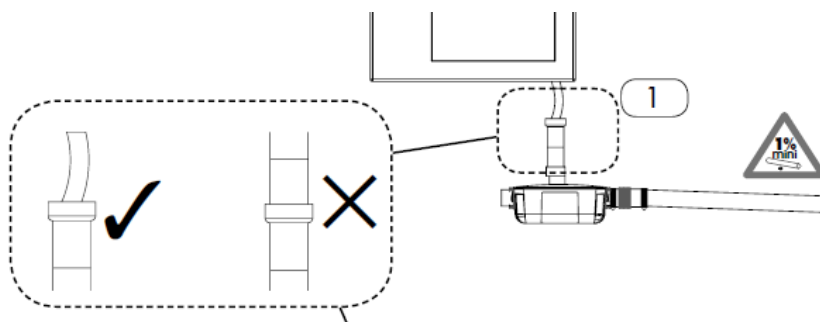

Opțiune 2

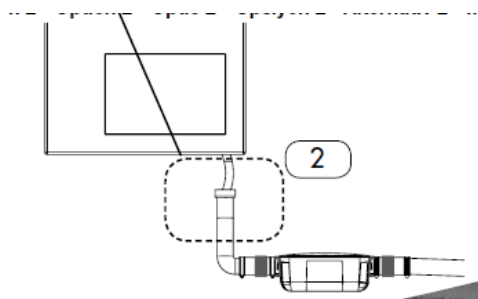

ÎNTREȚINERE

Monitorizați regulat starea granulelor. Nivelul granulelor trebuie să fie deasupra nivelului minim conform indicațiilor de pe eticheta produsului. Reînnoiți-le și curățați cutia de neutralizare o dată pe an.

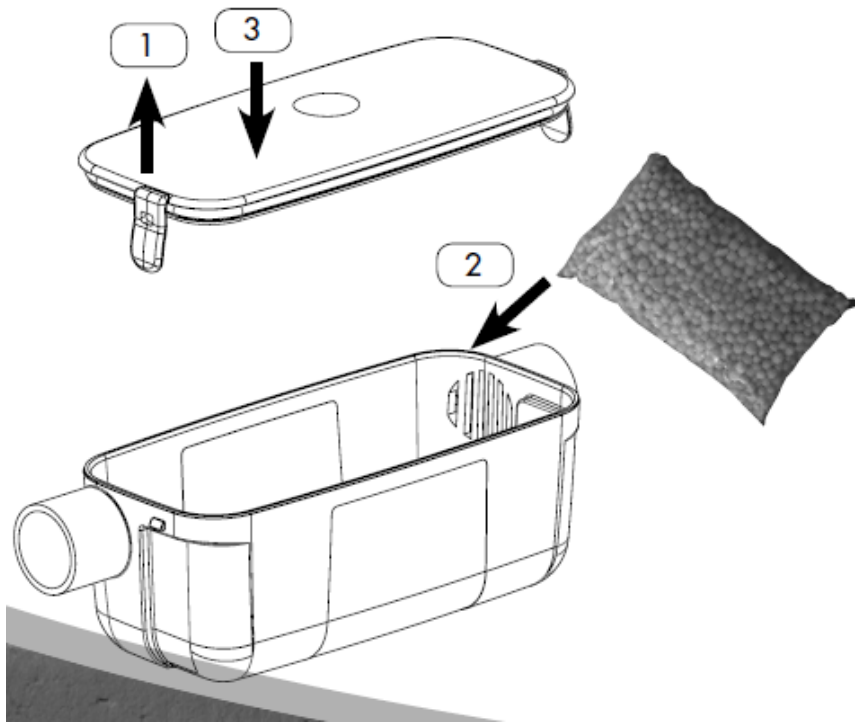

Pachet granule 1.2 kg



FRANCE

SOCIETE FRANÇAISE
D'ASSAINISSEMENT
8, rue d'Aboukir
75002 Paris
Tél. 01 44 82 39 00
Fax 01 44 82 39 01

UNITED KINGDOM

SANIFLO Ltd.,
Howard House,
The Runway
South Ruislip
Middx.,
HA4 6 SE
Tel. 020 8842 0033 / 4040
Fax 020 8842 1671

DEUTSCHLAND

SFA SANIBROY GmbH
Waldstr. 23 Geb. B5
63128 Dietzenbach
Tel. (060 74) 30928-0
Fax (060 74) 30928-90

ITALIA

SFA ITALIA spa
Via del Benessere, 9
27010 Sizzano (PV)
Tel. 03 82 61 81
Fax 03 82 61 8200

ESPAÑA

GRUPO SFA
C/Vinyalets, 1
Pl. Can Vinyalets
08130 Sta. Perpètua de
Mogoda - Barcelona
Tel. +34 93 544 60 76
Fax +34 93 462 18 96

BENELUX

SFA BENELUX B.V.
Voltaweg 4
6101 XK Echt
Tel. +31 475 487100
Fax +31 475 486515

SVERIGE

SANIFLO AB
BOX 797
S-191 27 Sollentuna
Tel. +08-404 15 30
Fax + 08-404 15 39

TÜRKIYE

SFA SANIHYDRO LTD STI
Ortaklar Caddesi No:7
Ünal Apt. D:2
34394 MECIDIYEKÖY
ISTANBUL
Tel. +90 212 275 30 88
Fax. +90 212 275 90 58

ČESKA REPUBLIKA

SFA-SANIBROY, spol. s r.o
Na Košince - 180 00 PRAHA 8 - Libeň
Tel : +420 266 712 855
Fax : +420 266 712 856